

ЖАТКИ КОМБАЙНА



MacDon

специалисты по уборке урожая.

ПАРАМЕТРЫ УБОРКИ

Компания MacDon на протяжении более 75 лет является мировым лидером в области технологий, инноваций и изготовления высокопроизводительной уборочной техники. Деятельность компании в области уборки тесно связана с богатой историей освоения прерий в канадских провинциях Виннипег и Манитоба. Продукция компании MacDon реализуется и обслуживается во всем мире — компания имеет сеть офисов в Канаде, США, Австралии, Бразилии и Германии.

Постоянное стремление компании MacDon к совершенствованию продукции обусловлено желанием упростить и повысить продуктивность уборки для фермеров. Непосредственное сотрудничество с производителями и индивидуальными операторами, занимающимися уборкой урожая в самых сложных полевых условиях, позволяет компании MacDon первой внедрять передовые в отрасли инновации, например, FlexDraper®. Компания MacDon заслуженно имеет международную репутацию «специалиста по уборке урожая» и гордится тем, что может предложить производителям технику, помогающую им собирать урожай для удовлетворения мировых потребностей.

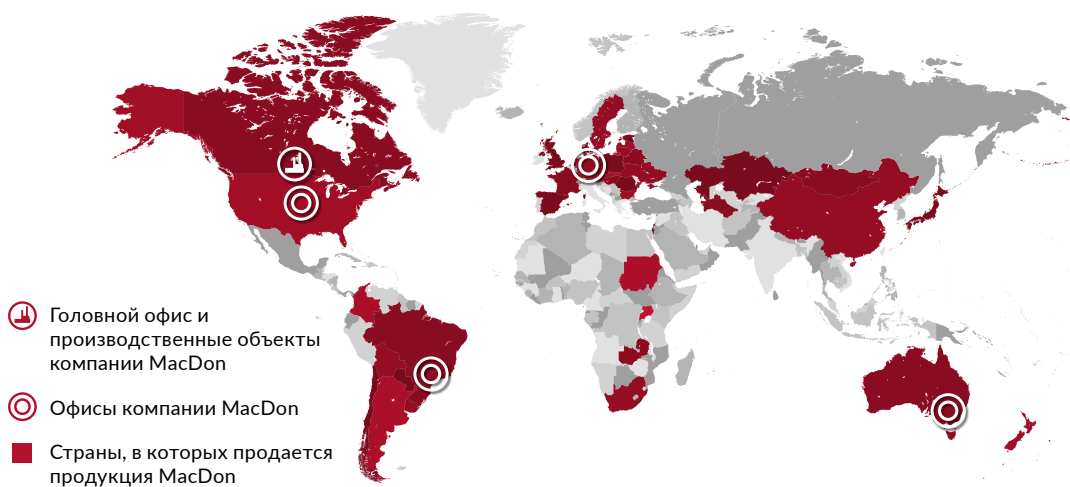

MacDon Industries Ltd.
680 Moray Street
Winnipeg, Manitoba, Канада R3J 3S3
тел: (204) 885-5590 факс: (204) 832-7749



Посмотрите здесь все
офисы MacDon



Свяжитесь с нами в социальных сетях





MacDon VertiBlade

Сайт
MacDon.com



D2/FD2

ПОЛУЧАЙТЕ БОЛЬШЕ!

Долговечность. Емкость. Скорость. Жатки MacDon серии 2 отличаются всеми новейшими характеристиками и инновациями, которые предлагает компания MacDon. У жаток FlexDraper® серий D2 и FD2 совершенно новая рама с пятисторонней задней трубой. Эта надежная основа выдерживает увеличенную на 20 % нагрузку * от сверхглубокой 50-дюймовой деки полотна +. Благодаря высокоскоростной системе скашивания MacDon ClearCut™ более широкое полотно заполняется намного быстрее. Прибавьте к этому непревзойденную надежность MacDon, и станет понятно, каким образом жатки MacDon серии 2 обеспечат вам большую отдачу от каждого гектара пашни.

** В сравнении с предыдущей моделью.
+ 127 см (50").*

**Некоторые продукты или опции доступны не во всех странах. Найдите Вашего дилера на сайте MacDon.com



ВЕБСАЙТ
СЕРИИ D2



ВЕБСАЙТ
СЕРИИ FD2





Поддерживает до **97%** веса жатки

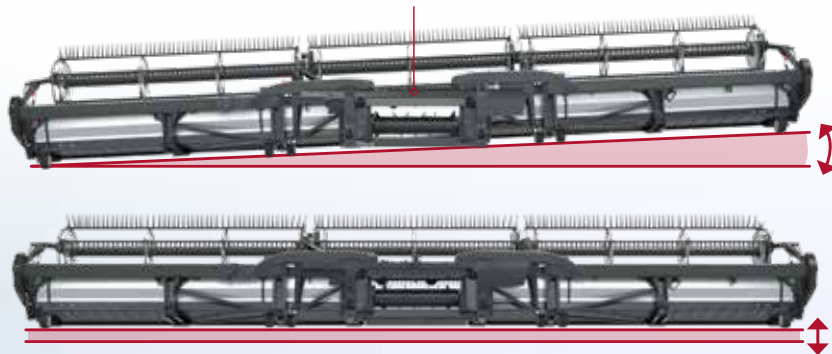

СИСТЕМА АКТИВНОЙ ФЛОТАЦИИ.

Система активной флотации от MacDon гарантирует мгновенное срабатывание функции флотации жаток D2 и FD2. Эта простая механическая система интегрирована в систему автоматического контроля высоты жатки комбайна, но действует независимо от нее. На систему приходится до 97 % веса жатки. Благодаря этому жатки серии 2 без усилий проходят неровности грунта. Кроме того, это мгновенное срабатывание функции флотации дает жатке возможность срезать растительность близко к земле, не загребая грязь, и резать всегда чисто, точно, равномерно.





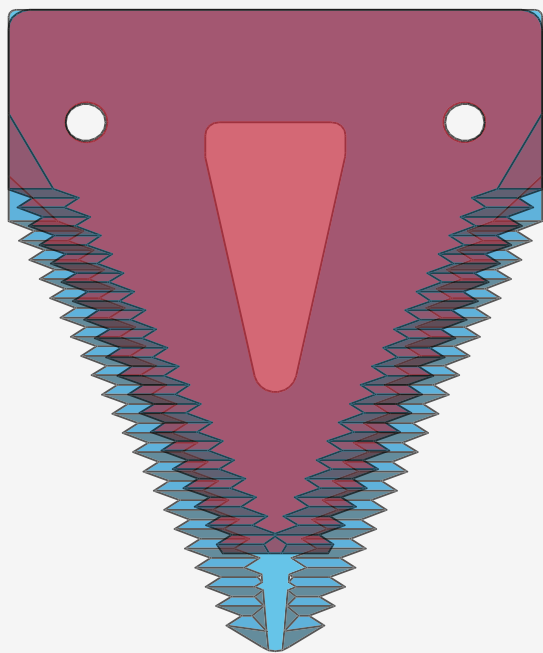

■ FD1 ■ FD2

**УВЕЛИЧЕНА
БОЛЕЕ ЧЕМ
НА 25%**

СЕКМЕНТЫ НОЖА CLEARCUT™

Благодаря удлиненному лезвию и улучшенной геометрии режущая поверхность сегментов ножа MacDon ClearCut™ увеличена более чем на 25%. Что это для вас значит? Это значит, что они режут быстрее и чище при большей скорости движения.

Неизменная острота!

Переработанный крепеж — еще одно огромное преимущество этой новой системы скашивания. Благодаря притертым болтам секции ножа легко и быстро заменяются на месте.

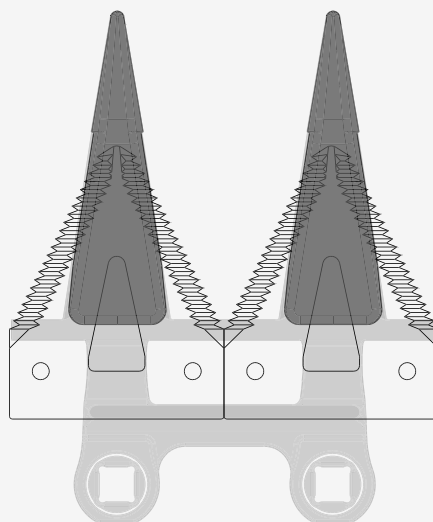

ЗАОСТРЕННЫЕ ПРОТИВОРЕЖУЩИЕ ПАЛЬЦЫ CLEARCUT™

Конструкция универсальных заостренных противорежущих пальцев ClearCut™ предусматривает скольжение над поверхностью на высокой скорости и стабильно чистое, равномерное скашивание.

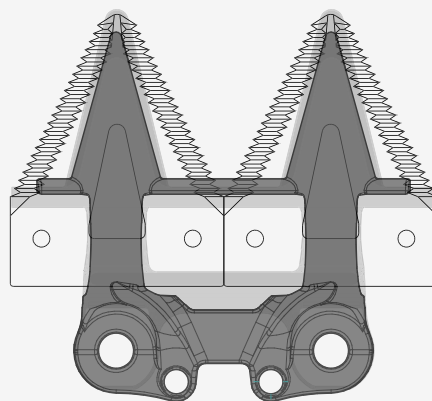

ПРОТИВОРЕЖУЩИЕ ПАЛЬЦЫ CLEARCUT™ PLUGFREE™

Благодаря данной конструкции пальцев нож движется максимально близко к земле, при этом лезвие защищено от поломок из-за мусора на поле. Противорежущие пальцы ClearCut™ PlugFree не засоряются даже в наихудших условиях и гарантирует максимально чистое скашивание почти на уровне грунта.



ВЫСОКОСКОРОСТНОЙ ПРИВОД НОЖА CLEARCUT™

Усовершенствованный привод ножа MacDon обеспечивает требуемую скорость и большой крутящий момент для работы в самых сложных условиях скашивания. Этот привод прямого действия, сердце высокоскоростной системы скашивания MacDon ClearCut™, отличается увеличенным выходным валом и маховиком для плавной регулировки.



ВЫСОКОСКОРОСТНАЯ СИСТЕМА СКАШИВАНИЯ CLEARCUT™

Именно это делает высокоскоростная система скашивания MacDon ClearCut™: она косит чисто и до 30 % быстрее *. Эта высокоскоростная система комплектуется двумя уникальными противорежущими пальцами, более мощными благодаря улучшенному приводу ножа MacDon и увеличению режущей поверхности более чем на 25 % за счет большего размера ножа и новой геометрии пальца. Все эти улучшения дают жаткам серии 2 возможность всегда косить гладко, чисто и ровно.

* В сравнении с предыдущей моделью.



ЛЮБОЙ КОМБАЙН

Жатки серии 2 с комплектом переоборудования подходят ко всем комбайнам основных торговых марок* и полностью интегрируются в вашу машину для максимального удобства пользователя. Совместимость с несколькими брендами и взаимозаменяемость означают, что ваши инвестиции не обесценятся после принятия решения о модернизации.

** Обратитесь к дилеру MacDon, чтобы узнать, подходит ли жатка серии 2 для вашего комбайна.*



СВЕРХБОЛЬШАЯ ПРОИЗВОДИТЕЛЬНОСТЬ

Для современных комбайнов важнее всего увеличенная производительность. Благодаря жаткам серии 2 она увеличится на 20%*. Такое серьезное увеличение емкости обеспечивает сверхглубокая дека с полотнами глубиной 50 дюймов. Эти огромные полотна действуют эффективно и легко, полностью перемещая даже самые высокие, кустистые и густые культуры и обеспечивают большим комбайнам плавный ход и стабильную подачу верхушками вперед. Кроме того, благодаря более глубокому полотну ножевой брус лучше виден со стороны комбайна.

В серии FD2 появилась 50-футовая жатка; в сочетании с более глубокой декой полотна емкость FD250 не имеет себе равных среди моделей FlexDraper® +.

** В сравнении с предыдущей моделью.
+ 127 см (50"), 15,2 м (50').*



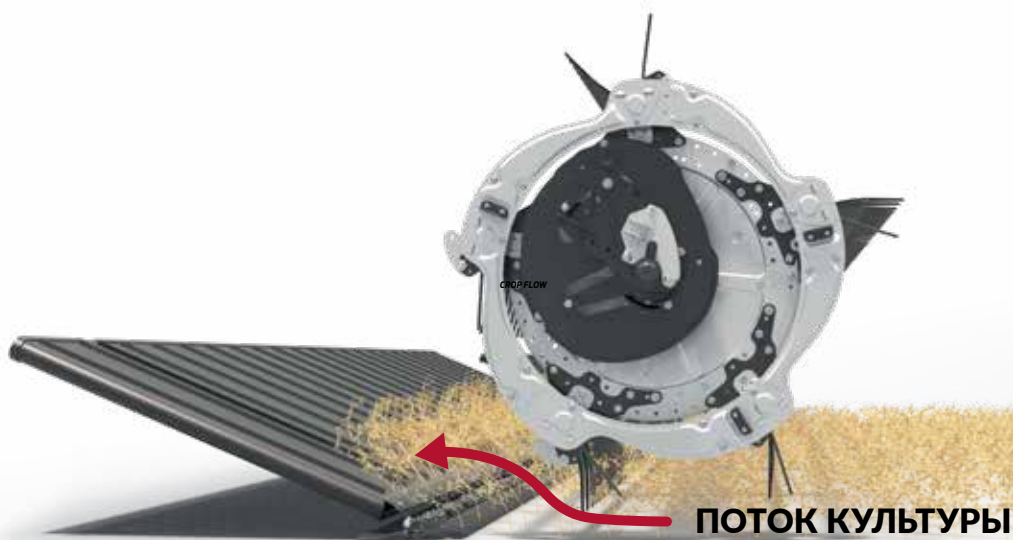

ПОТРЯСАЮЩАЯ ЭФФЕКТИВНОСТЬ МОТОВИЛА

Уникальная система перемещения мотовила жатки серии 2 отбирает и осторожно помещает культуру на полотно. Запатентованное мотовило имеет эксцентрик особой формы, который позволяет пальцам заходить под полегшую культуру и перед срезанием приподнимать ее. Алюминиевые концы и секторы мотовила помогают снизить общий вес и увеличить эффективность. Жатка и мотовило устройств серии 2 регулируются в широких пределах непосредственно из кабины для достижения оптимальной эффективности. Регулятор наклона жатки настраивает угол полотна и ножа, а система перемещения мотовила вперед и назад дает возможность настраивать жатку на самые сложные реальные условия сбора урожая.





СИСТЕМА ПОДАЧИ КУЛЬТУРЫ FEEDMAX™

Большая и маленькая, старая и новая, система подачи культуры FeedMax™ действует напористо и настраивается по желанию пользователя в соответствии с характеристиками любого комбайна. Система подачи культуры FeedMax оборудована специально разработанным для комбайнов регулятором скорости полотен и шнеком с витками по выбору пользователя, подходящим для любых размеров отверстия наклонной камеры комбайна. Она улучшает и оптимизирует производительность любого комбайна.

FeedMax™



ПОДАЧА КОЛОСКАМИ ВПЕРЕД ПОЗВОЛЯЕТ НАЧАТЬ УБОРОЧНЫЙ ДЕНЬ РАНЬШЕ И ЗАКОНЧИТЬ ПОЗЖЕ

АКТИВНЫЙ ПОТОК МАССЫ ВЕРХУШКАМИ ВПЕРЕД

Как только растения попадают на полотна, система Active Crop Flow («активный поток культуры») от MacDon перехватывает их и быстро перемещает верхушками вперед по боковым полотнам и в наклонную камеру комбайна. Регулятор скорости бокового полотна в кабине, который теперь входит в стандартную комплектацию FD2, используется для настройки на ходу. Подача верхушками вперед способствует достижению максимальной эффективности комбайна: улучшаются результаты молотбы, солома распределяется лучше и в целом сбор урожая проходит продуктивнее при меньшем расходе топлива. Более того, система Active Crop Flow от MacDon лучше работает во влажных и сырых условиях. Это означает, что вы сможете приступить к работе раньше и закончить поздним вечером.





ПОЛНОРАЗМЕРНЫЙ ВЕРХНИЙ ПОПЕРЕЧНЫЙ ШНЕК

Верхний поперечный шнек — повышающее производительность дополнение, о котором стоит подумать всем, кто убирает крупнокустистые культуры или культуры большого объема, например канолу, масличный рапс, горох и горчицу. В процессе перемещения к центру жатки шнек удерживает растения на полотне, а витки с двойным шагом активно и настойчиво направляют их к подающему шнеку. Этот дополнительный шнек работает по всей длине жатки и выпускается для жаток любых размеров.

Подача в комбайн колосками вперед

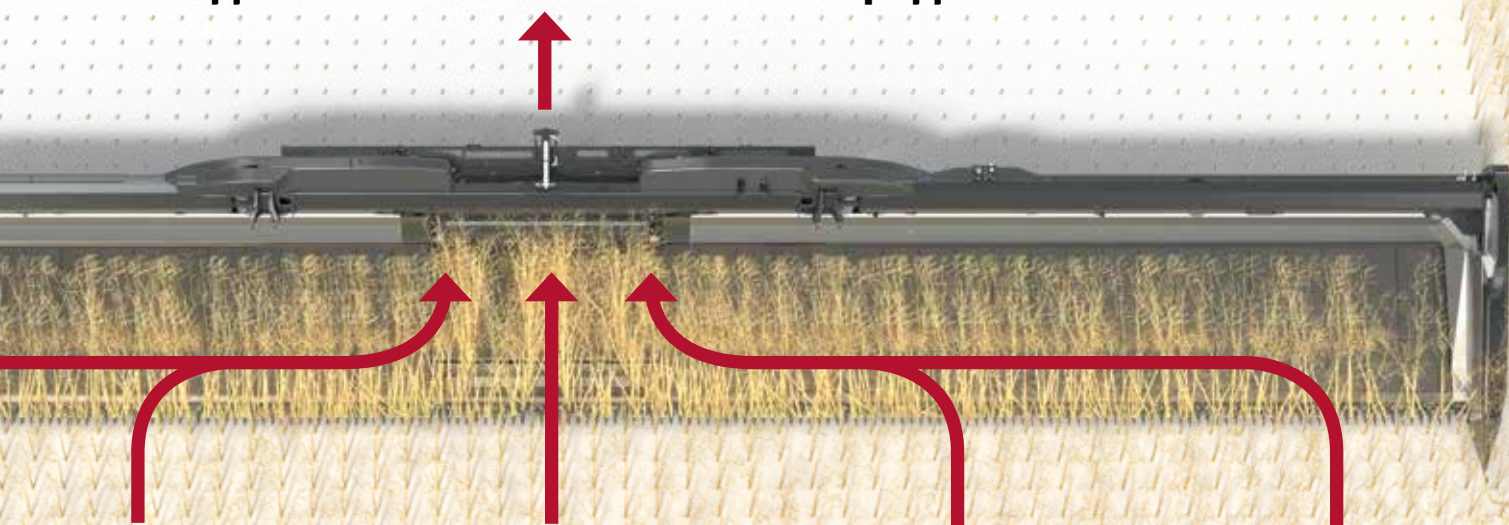

Поток культуры

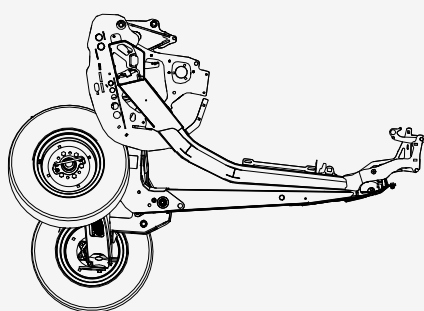

В ПОЛЕ

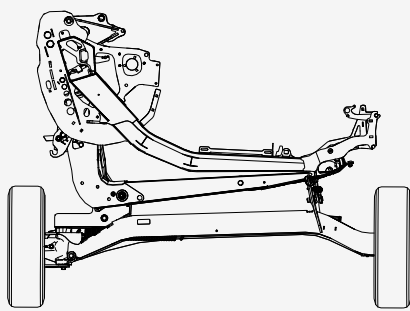

НА ДОРОГЕ





B

A АЛЮМИНИЕВЫЕ КОМПОНЕНТЫ

Алюминиевые компоненты в узнаваемом дизайне жатки серии 2 сразу бросаются в глаза. Из алюминия сделаны боковые щитки, секции мотовила и задние щитки. Эти детали, однако, не просто хорошо выглядят; они помогают снизить общий вес жатки и повышают эффективность без ущерба для прочности.

B УДОБСТВО НАСТРОЙКИ

Благодаря простым настройкам FD2 вы будете готовы, как только созреет урожай.

В список удобных настроек входит следующее.

- Простые и понятные наклейки и регулировки изгиба и флотации (для FD2 FlexDraper).
- Удобный доступ к натяжителю приводной цепи мотовила: просто сдвиньте крышку и отрегулируйте его универсальным инструментом Set-It-Right.
- Теперь в стандартную комплектацию входит регулятор скорости бокового полотна на ходу, расположенный в кабине.
- Удобное переключение между гибкой и жесткой конструкцией рамы жатки одним движением рычага (для FD2 FlexDraper).
- Быстроразъемная система концевой делителя позволяет выполнять установку и подключение делителя одним движением.



C

C ТРАНСПОРТНАЯ СИСТЕМА EASYMOVE™ *

Транспортная система MacDon EasyMove™ позволяет еще быстрее переместить жатку серии 2 с одного поля на другое. Эта эффективная функция является полностью автономным элементом жатки и дает возможность перемещаться со скоростью 32 км/ч (20 миль/час)**. Если машина оборудована этим дополнительным приспособлением, транспортировочные колеса можно использовать и на поле — для стабилизации жатки.



D

**Некоторые товары и/или варианты продаются не на всех рынках. Обратитесь к дилеру MacDon за дополнительной информацией о наличии.*

D СИСТЕМА CLEAN SWEEP CROP KEEPER

MacDon добавляет к каждой модели жатки серии 2 несколько небольших дополнительных принадлежностей, чтобы растения двигались в правильном направлении, к комбайну и вашей нижней линии.

Система Clean Sweep Crop Keeper состоит из следующих компонентов:

- Угловые пальцы мотовила и пальцы на концах мотовила.
- Лопасты на боковом щитке мотовила.
- Дефлекторы стеблей на боковом щитке мотовила.
- Пальцы дефлектора стеблей на внутреннем боковом щитке.

ДОЛГОВЕЧНОСТЬ

Компания MacDon всегда обеспечивает надежность, разрабатывая высокопрочные изделия, и жатки серии 2 продолжают эту традицию. Жатки серии 2 оборудованы совершенно новой рамой с пятисторонней задней трубой. Эта надежная основа выдерживает увеличенную на 20 % нагрузку * от сверхглубокой 50-дюймовой + деки полотна.

* В сравнении с предыдущей моделью.
+ 127 см (50")

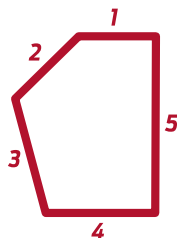

A ФУНКЦИЯ УСТАНОВКИ ПОЛОЖЕНИЯ МОТОВИЛА SHATTERGUARD

Эта простая и быстрая система регулировки мотовила с помощью универсального инструмента MacDon Set-It-Right входит в стандартную комплектацию моделей серии 2. Функция позиционирования мотовила ShatterGuard разработана для уборки высоких, кустистых и крошащихся культур, таких как канола и масличный рапс. Регулировка заключается в перемещении мотовила ближе к задней трубе, что предотвращает преждевременный обмолот и предпочтительное расположение культуры на полотне.

B УНИВЕРСАЛЬНЫЙ ИНСТРУМЕНТ SET-IT-RIGHT

Инструмент удобно хранится на жатке. В универсальном инструменте Set-It-Right есть все, что вам нужно для настройки жатки серии 2 и успешного сбора урожая.

С помощью универсального инструмента Set-It-Right можно сделать следующее:

- Настроить и отрегулировать изгиб и флотацию жатки (FD2 FlexDraper).
- Настроить функцию установки положения мотовила ShatterGuard.
- Настроить положение пальца мотовила и натяжение приводной цепи подбирающего мотовила.
- Добавлять и удалять концевые конусы делителя.

C СКАШИВАНИЕ НА СТАБИЛЬНО НИЗКОМ УРОВНЕ

Благодаря низкопрофильному ножевому брусу от MacDon жатки действуют еще лучше, чем предыдущие. Расстояние от ножа до полотна уменьшилось, сократилась вероятность потерь семян у бруса. Кроме того, расположенный в кабине регулятор наклона жатки настраивает угол ножа с учетом любых условий сбора урожая, а предельно гладкая нижняя поверхность ножевого бруса помогает скользить над грунтом и стабильно чисто срезать урожай.

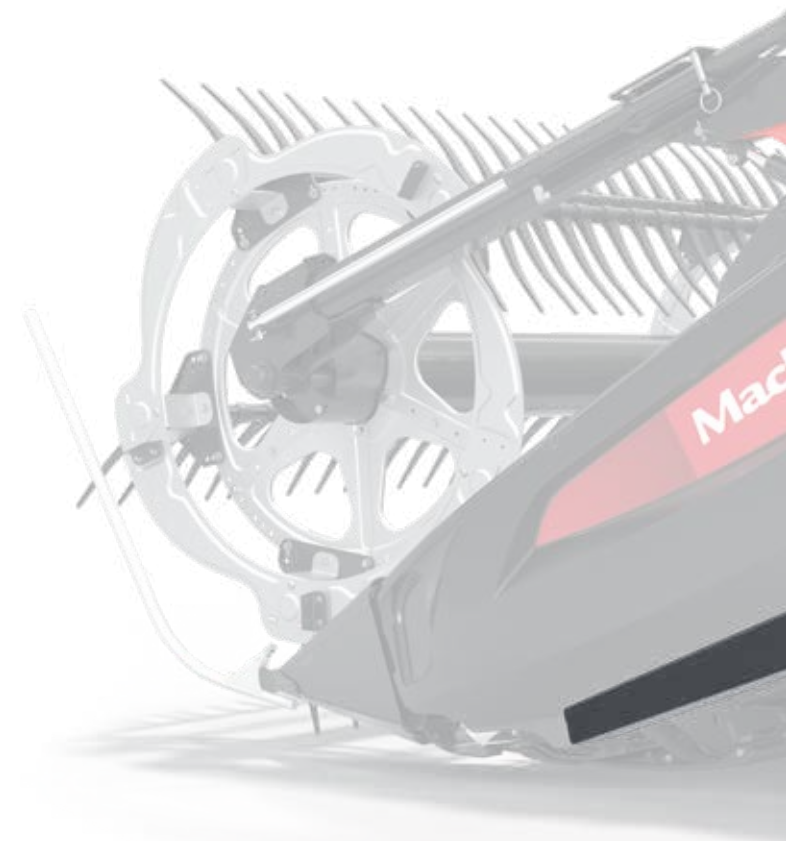

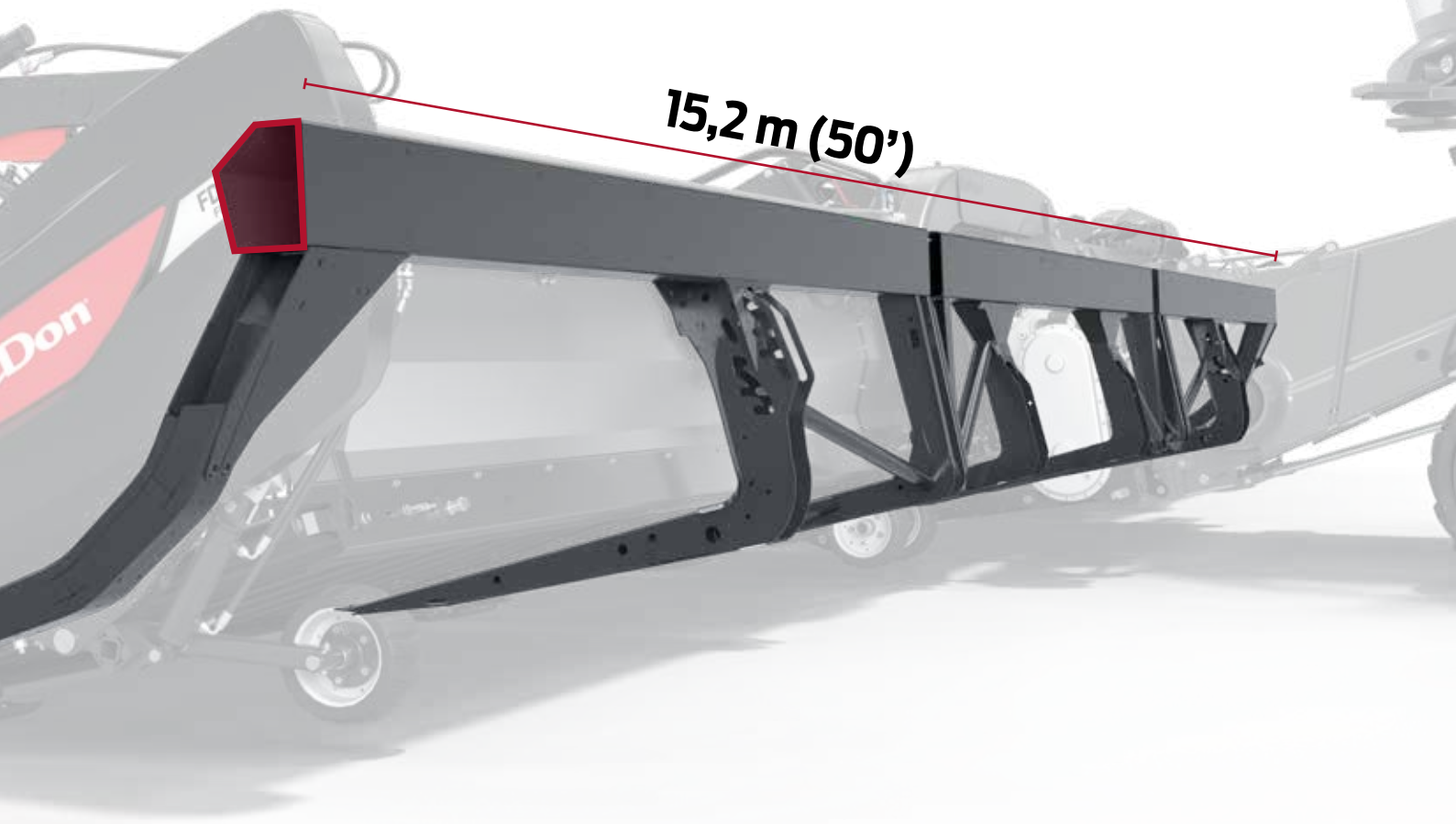

FD2

Больше. Быстрее. Разнообразнее.

В серии FD2 гибкость жатки FlexDraper® увеличена на 70%*. FD2— это гибкая трехсекционная копирующая жатка с двойным или тройным мотовилом. Это позволяет всей раме жатки, ножевому брусу и мотовилу следовать контурам грунта как одному устройству, изгибаясь на расстояние до 17 дюймов+ на каждом конце и сохраняя тесную связь между мотовилом и ножевым брусом. Благодаря такой уникальной гибкости жатки серии FD2 повторяют контуры грунта и гарантируют плавную, равномерную подачу растительности в комбайн верхушками вперед, даже при максимальном изгибе.

**В сравнении с предыдущей моделью.
+43,2 см (17")*

МОДИФИКАЦИЯ FD2

Брошюра эффективных опций

СОСКАНИРУЙТЕ ЗДЕСЬ



ВЕБСАЙТ
СЕРИИ FD2





MacDon

FD230
FLEXDRAPER®

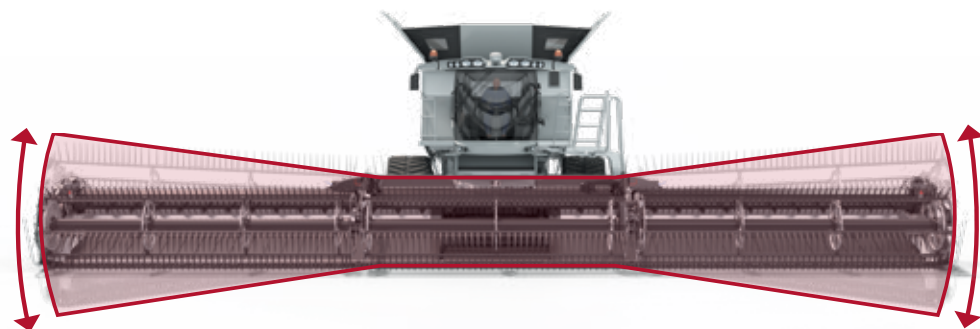

БОЛЬШЕ ГИБКОСТЬ

В серии FD2 гибкость жатки FlexDraper® увеличена на 70%*. FD2— это гибкая трехсекционная копирующая жатка со сдвоенным или строенным мотовилом. Это позволяет всей раме жатки, ножевому брусу и мотовилу следовать контурам грунта как одному устройству, изгибаясь на расстояние до 17 дюймов+ на каждом конце и сохраняя тесную связь между мотовилом и ножевым брусом. Благодаря такой уникальной гибкости жатки серии FD2 повторяют контуры грунта и гарантируют плавную, равномерную подачу растительности в комбайн верхушками вперед, даже при максимальном изгибе.

*В сравнении с предыдущей моделью.

+43,2 см (17")



ДИАПАЗОН ГИБКОСТИ

	Стандартный (заводской) диапазон	Увеличенный диапазон**
FD225	102 мм [4"] вверх и 64 мм [2.5"] вниз	102 мм [4"] вверх и 102 мм [4"] вниз
FD230	165 мм [6,5"] вверх и 130 мм [5"] вниз	165 мм [6,5"] вверх и 165 мм [6,5"] вниз
FD235	205 мм [8"] вверх и 130 мм [5"] вниз	205 мм [8"] вверх и 205 мм [8"] вниз
FD240 сдвоенное мотовило	205 мм [8"] вверх и 130 мм [5"] вниз	205 мм [8"] вверх и 205 мм [8"] вниз
FD241	205 мм [8"] вверх и 130 мм [5"] вниз	205 мм [8"] вверх и 205 мм [8"] вниз
FD240 строенное мотовило	205 мм [8"] вверх и 205 мм [8"] вниз	
FD245	216 мм [8,5"] вверх и 216 мм [8,5"] вниз	
FD250	216 мм [8,5"] вверх и 216 мм [8,5"] вниз	

** Диапазон гибкости можно увеличить, сняв ограничитель гибкости, однако требуется больший зазор между мотовилом и ножевым брусом. Это - индивидуальная конфигурация; инструкции в Руководстве по эксплуатации





15,2 m (50')

ТРОЙНОЕ МОТОВИЛО

У FD2 есть новая конфигурация со строенным мотовилом. Теперь три секции мотовила расположены в соответствии с точками изгиба жатки. Это гарантирует еще более тесную связь между мотовилом и ножевым брусом и плавную, равномерную подачу верхушками вперед. Тройные мотовила являются опцией для 40-футовой жатки и входят в стандартную комплектацию 45- и 50-футовых моделей серии FD2+.

+12,2 м (40'), 13,7 м (45'), 15,2 м (50')



А РЕШЕНИЕ ДЛЯ УБОРКИ РАЗНЫХ ВИДОВ КУЛЬТУР

MacDon FD2 FlexDraper® подходит для уборки разных видов культур. Рама жаток серии FD2 без труда превращается из гибкой в жесткую и обратно одним движением рычага. Это позволяет переходить от сбора одной культуры к другой. Они подходят для сбора зерновых, масличных культур, бобов: практически любых культур в любом состоянии. Это еще один аргумент в пользу того, что FD2 гарантирует максимальное увеличение производительности вашего комбайна.

В ТЕСНАЯ СВЯЗЬ МЕЖДУ МОТОВИЛОМ И НОЖЕВЫМ БРУСОМ

FlexDraper® серии FD2 отличается неизменным расстоянием между мотовилом и ножевым бруском. Небольшой зазор между пальцами мотовила и ножевым бруском сохраняется постоянно, даже при максимальном изгибе. Это гарантирует плавную, равномерную подачу культуры в комбайн верхушками вперед по всей длине FlexDraper®.



С ПОДХОДЯЩИЙ ДЛЯ ВАС РАЗМЕР

В серии FD2 появились 50-футовые жатки. Теперь емкость модели FD250 больше, чем у любой другой жатки FlexDraper®, но и это еще не все; для ферм с контролируемым трафиком имеется FD2 с 41-футовой жаткой и сдвоенным мотовилом*.

Доступные размеры:

7,6 м (25'), 9,1 м (30'), 10,7 м (35'), 12,2 м (40'), 12,5 м (41'), 13,7 м (45'), 15,2 м (50')

**Некоторые товары и/или варианты продаются не на всех рынках. Обратитесь к дилеру MacDon за дополнительной информацией о наличии.*

Д КОПИРУЮЩИЕ КОЛЕСА CONTOURMAX™

Благодаря копирующим колесам ContourMax жатка повторяет контуры грунта и оставляет стерню одинаковой высоты, срезая растительность до 18 дюймов над землей. Для полноценной реализации этой невероятно эффективной функции применяется технология FD2 Flex-Float Technology® и автоматическая система регулировки высоты жатки комбайна. Высота от 1 до 18 дюймов над уровнем грунта удобно настраивается из кабины и на ходу, урожай убирается с

учетом рельефа+.

+2,5 см (1"), 45,7 см (18")



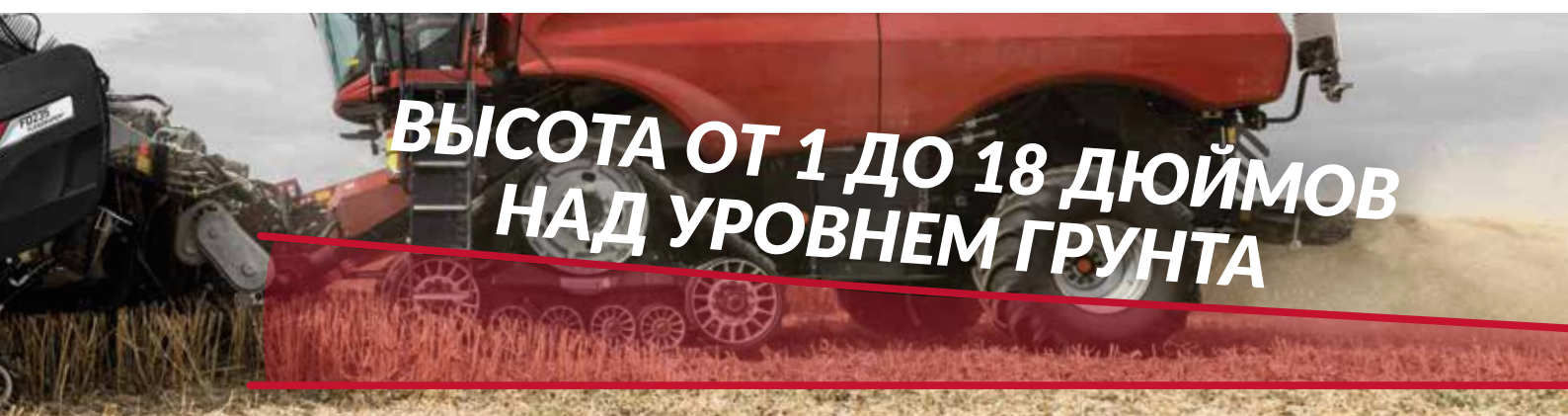

**ВЫСОТА ОТ 1 ДО 18 ДЮЙМОВ
НАД УРОВНЕМ ГРУНТА**

Подборщики PW8

ТРЕБУЕТСЯ ЛИШЬ ОДНОКРАТНАЯ НАСТРОЙКА.

Наши инженеры сделали все, чтобы подборщики PW8 были как можно более удобными в эксплуатации. Простота монтажа и дающие экономию времени инновации — все это гарантирует параметры уборки, на которые вы можете положиться. Подборщики PW8 производства MacDon — это самый разумный выбор на рынке.



ВЕБСАЙТ
СЕРИИ PW8





СОВМЕСТИМОСТЬ С КОМБАЙНАМИ РАЗНЫХ ПРОИЗВОДИТЕЛЕЙ

Комплекты переоборудования MacDon для PW8 обеспечивает совместимость подборщика с комбайнами разных производителей. С их помощью можно легко использовать оборудование с комбайнами разных производителей, что увеличивает его стоимость при перепродаже в дальнейшем.

**Alguns produtos e/ou opções podem não estar disponíveis em todos os mercados. Consulte seu concessionário da MacDon para obter informações sobre a disponibilidade.*

A СПОСОБНОСТЬ ПОДБОРА БОЛЬШОГО ОБЪЕМА ЛЮБЫХ КУЛЬТУР

Благодаря усиленной трубе шнека и прочному цепному приводу подборщика PW8 легко справляются с высокой загрузкой. Обе деки с приводом работают независимо и приводятся в действие гидромоторами. Полотна позиционируются на треке с помощью запатентованной системы MacDon с V-образными направляющими на роликах с канавками.. Благодаря использованию всех этих систем подборщики PW8 с легкостью подбирают даже самые тяжелые валки.

УПРАВЛЕНИЕ НА ХОДУ

Управление PW8 осуществляется с помощью автоматической системы комбайна регулировки высоты жатки и бокового наклона.

B ПРОСТОТА РЕГУЛИРОВКИ

Простая система натяжения полотна, наглядные индикаторы натяжения полотна и полностью метрический крепеж позволяют очень быстро выполнять регулировку.

ПРОСТОТА НАСТРОЙКИ ПАРАМЕТРОВ ФЛОТАЦИИ

Наша простая и эффективная система флотации за счет подпружинивания при ударном воздействии обеспечивает следования рельефу грунта благодаря флотации колес 45,7 см (18 дюймов) и не требует регулировки во время работы или блокировки во время транспортировки. Показания индикаторов флотации четко видны с обеих сторон машины, поэтому оператор всегда может отрегулировать оптимальное положение флотации подборщика PW8.

C ОТЛИЧНОЕ УДЕРЖИВАНИЕ СЕМЯН

Благодаря плотным стыковочным планкам полотна и уплотнениям, а также большой площади перекрытия передних и задних дек полотна в комбайн поступает больший объем семян, что повышает выход урожая.

ПРОСТОТА ТЕХНИЧЕСКОГО ОБСЛУЖИВАНИЯ

Пять точек смазки и периодичность смазки 100 часов позволяют быстро и просто обслуживать эту машину.





ТЕХНИЧЕСКИЕ ХАРАКТЕРИСТИКИ

СПЕЦИФИКАЦИИ ПОЛОТНЯНОЙ ЖАТКИ

Размер*	7,6 М (25 Футов)	9,1 м (30 футов)	10,6 м (35 футов)	12,5 м (41 футов)	13,7 м (45 футов)
Вес**Один привод ножа без	2120 кг (4672 фт)	2484 кг (5475 фт)	2706 кг (5963фт)	-	-
Вес**Два привода ножа без	-	-	-	3006 кг (6626 фт)	3127 кг (6893 фт)
Нож: Тип / Привод / Скорость / Противорежущие пальцы	Одинарный или двойной нож/ Гидравлический, сконструированный MacDon закрытый усиленный с масляной ванной редуктор привода ножа/ей . 1200-1400/1500 ход/мин, в зависимости от длины жатки				
Противорежущие пальцы	Clearcut заостренный -кованный и двойной термообработки ,с кованным прижимом с одним регулировочным болтом: Clearcut PlugFree – укороченные пальцы кованные и двойной термообработки,с двумя регулировочными болтами на прижимах				
Мотовило: Тип / Привод / Скорость/ Пальцы	Подбирающее мотовило,6 граблин, одинарное или двойное (2 части), опрокидывающая конструкция, эксцентриковый контроль положения пальцев / гидравлический / 0 - 67 об/мин, (зависит от модели комбайна) / длина 290 мм, стойкий к износу пластик, расстояние между пальцами 102 мм				
Транспортер: Тип / Привод / Скорость	1270 мм [50"] / Гидравлика / FM200 (Копирующий модуль) - 0 - 209 м/мин [687 фт/мин] / 15' (На самоходной косилке) -1395 - 1525 мм [54.9" - 60.0"]				
Опции, устанавливаемые на месте	Транспортная система EasyMove™, верхний поперечный шнек, вертикальный нож VertiBlade, стабилизирующие колеса, автоматический контроль высоты жатки с боковым наклоном, Комплект для подсолнечника				

*Доступность продукта в разных размерах зависит от рыночных условий. **Все указанные весовые параметры являются приблизительными и зависят от конфигурации жатки. Уточняйте у своего дилера номинальные характеристики комбайна.

ТЕХНИЧЕСКИЕ ХАРАКТЕРИСТИКИ ПОЛОТНЯНОЙ ЖАТКИ FD2

Размер*	7,6 М (25 Футов)	9,1 м (30 футов)	10,6 м (35 футов)	12,2 м (40 футов)	12,5 м (41 футов)	13,7 м (45 футов)	15,2 м (50 футов)
Вес** С одним приводом ножа без копирующего модуля	2276 кг (5016 фт)	2655 кг (5851фт)	2863 кг (6311 фт)	2947 кг (6495 фт)	-	-	-
Вес** С двойным приводом ножа без копирующего модуля	-	-	2943 кг (6487 фт)	3063 кг (6759 фт)	3238 кг (7136 фт)	-	-
Вес** С двойным приводом ножа и тройным мотовилом без копирующего модуля	-	-	-	3212 кг (7079 фт)	-	3590 кг (7912 фт)	3803 кг (8382 фт)
Нож: Тип / Привод / Скорость / Противорежущие пальцы	Одинарный или двойной нож/ Гидравлический, сконструированный MacDon закрытый усиленный с масляной ванной редуктор привода ножа/ей . 1200-1400/1500 ход/мин, в зависимости от длины жатки						
Противорежущие пальцы	Clearcut заостренный -кованный и двойной термообработки ,с кованным прижимом с одним регулировочным болтом: Clearcut PlugFree – укороченные пальцы кованные и двойной термообработки,с двумя регулировочными болтами на прижимах						
Мотовило: Тип / Привод / Скорость/ Пальцы	Подбирающее мотовило с пятью планками, из двух частей (двойное) или трех частей (тройное), перевортываемая конструкция, кулачковое управление пальцами / гидравлическое / от 0 до 67 об/мин (зависит от модели комбайна) / длина 279 мм (11 дюймов), износостойкий пластик повышенной плотности, шаг 102 мм (4 дюйма)						
Транспортер: Тип / Привод / Скорость	Глубина 1270 мм (50 дюймов), двусторонние полотна с резиновым покрытием, двойная V-образная направляющая с трекингом, встроенное уплотнение на передней кромке / от 0 до 209 м/мин (от 0 до 687 футов/мин)						
Стандартные характеристики	Подходит для большинства современных комбайнов, гидравлического продольного позиционера мотовила, гидравлического наклона жатки, управления скоростью бокового полотна в кабине, полимерных противоизносных пластин ножевого бруса, автоматической регулировки высоты жатки с указателями угла жатки и давления на грунт						
Опции, устанавливаемые на месте	Транспортная система EasyMove™, копирующие колеса ContourMax™, верхний поперечный шнек, вертикальный нож VertiBlade, стабилизирующие колеса, автоматический контроль высоты жатки с боковым наклоном, Комплект для подсолнечника						

*Доступность продукта в разных размерах зависит от рыночных условий. **Все указанные весовые параметры являются приблизительными и зависят от конфигурации жатки. Уточняйте у своего дилера номинальные характеристики комбайна.

ТЕХНИЧЕСКИЕ ХАРАКТЕРИСТИКИ КОПИРУЮЩЕГО МОДУЛЯ FM200

	Центральное полотно	Подающий шнек
Масса	Приблизительно 1083 – 1171 кг (2387 – 2581 фунтов), в зависимости от конфигурации комбайна	
Размер	Ширина 2000 мм (78,7")	Ширина 1630 мм (64,1")
Тип	Гидравлический привод (реверсивный), самоцентрирующееся полотно из полиэфирной ткани с резиновым покрытием и резиновыми планками	Механический привод (реверсивный), съемные выдвижные пальцы с витками на болтовом креплении
Скорость	107-122 м/мин (350-400 футов/мин), зависит от марки комбайна	191-195 об/мин, зависит от марки комбайна
Флотация жатки: Тип/ вертикальный диапазон/ боковой диапазон (наклон)	2 пары цилиндрических пружин, независимая регулировка, транспортная блокировка / 178 мм (7") / 4,8 градуса	

ДИАПАЗОН ГИБКОСТИ

	Стандартный (заводской) диапазон	Увеличенный диапазон**
FD225	102 мм [4"] вверх и 64 мм [2.5"] вниз	102 мм [4"] вверх и 102 мм [4"] вниз
FD230	165 мм [6,5"] вверх и 130 мм [5"] вниз	165 мм [6,5"] вверх и 165 мм [6,5"] вниз
FD235	205 мм [8"] вверх и 130 мм [5"] вниз	205 мм [8"] вверх и 205 мм [8"] вниз
FD240 сдвоенное мотовило	205 мм [8"] вверх и 130 мм [5"] вниз	205 мм [8"] вверх и 205 мм [8"] вниз
FD241	205 мм [8"] вверх и 130 мм [5"] вниз	205 мм [8"] вверх и 205 мм [8"] вниз
FD240 строенное мотовило	205 мм [8"] вверх и 205 мм [8"] вниз	
FD245	216 мм [8,5"] вверх и 216 мм [8,5"] вниз	
FD250	216 мм [8,5"] вверх и 216 мм [8,5"] вниз	

** Диапазон гибкости можно увеличить, сняв ограничитель гибкости, однако требуется больший зазор между мотовилом и ножевым брусом. Это - индивидуальная конфигурация; инструкции в Руководстве по эксплуатации

ТЕХНИЧЕСКИЕ ХАРАКТЕРИСТИКИ ПОДБОРЩИКА PWS

Масса	1452 кг (3 200 фунтов)
Общая ширина	5,66 м (18 футов 6 дюймов)
Эффективная ширина подбора	4,52 м (14 футов 8 дюймов) между проушинами делителя
Общая глубина	246 см (96,9 дюйма)
Диаметр шнека	61 см (24 дюйма)
Пальцы шнека	18 в заводском исполнении, количество зависит от параметров наклонной камеры комбайна
Скорость шнека	0-200 об./мин (зависит от модели комбайна)
Приводная цепь шнека	Замкнутая цепь № 80
Приводной вал	Для тяжелых режимов работы, диаметр 1,375 дюйма, полная защита со встроенной муфтой
Полотна	На каждой деке расположены (4) соединенных полотна шириной 1 125 мм (44,3 дюйма), оснащенные установленной справа запатентованной V-образной направляющей с системой отслеживания
Скорость полотна	163 м/мин (535 футов/мин), зависит от модели комбайна
Пальцы полотен	5 дюймов, пластиковые
Ролики полотна	Приводной ролик большого диаметра 127 мм (5 дюймов) и натяжной ролик 102 мм (4 дюйма) (одинаковые на обеих деках) с V-образной канавкой с правой стороны для надлежащего отслеживания положения полотна и минимизации проскальзывания
Привод полотна	Два гидромотора, 5,9 куб. дюйма (97 куб. см.)
Копирующие колеса	18,5/8,50-8, регулировка по высоте
Флотация жатки	Система подпружинивания при ударном воздействии не требует регулировок или блокировок при транспортировке и обеспечивает флотацию колес до 18 дюймов

ПОЛУЧАЙТЕ БОЛЬШЕ! с Performance Parts.

Серия FD2/D2 полотняных жаток увеличивают производительность как никогда ранее и самый лучший путь быть самыми лучшими, используя комплекты оригинальных запчастей! Эта совершенно новая линейка запчастей MacDon Performance Parts специально разработана для работы и повышения производительности вашего FD2/D2. Чтобы вы не переставая работали в поле, служат наши комплекты FD2/D2 Customer Convenience Kits - простые универсальные комплекты деталей, предназначенные для максимального увеличения времени безотказной работы.

Ознакомьтесь с новейшими комплектами FD2 Customer Convenience Kits от MacDon Performance Parts...

БОЛЬШЕ производительность!

УВЕЛИЧЕНИЕ времени безотказной работы!

БОЛЬШЕ удобства!

ПОЛУЧАЙТЕ БОЛЬШЕ с MacDon Performance Parts!



**Комплекты оригинальных запчастей
MacDon- коммерческий каталог**

Комплекты для обслуживания полотняной жатки

Доступные как в версиях PlugFree™, так и в версиях с острым противорежущим пальцем, комплекты для обслуживания полотняных жаток от MacDon представляют собой удобную «аптечку» для вашей жатки. Эти комплекты содержат набор таких быстроизнашиваемых деталей, как противорежущие пальцы, сегменты и крепеж, и идеально подходят для того, чтобы всегда находиться под рукой.

Смотрите комплекты оригинальных запчастей MacDon- коммерческий каталог

PART #	ОПИСАНИЕ
311789	СЕРВИСНЫЙ КОМПЛЕКТ FD2/D2 ДЛЯ ОСТРЫХ ПРОТИВОРЕЖУЩИХ ПАЛЬЦЕВ
311790	СЕРВИСНЫЙ КОМПЛЕКТ FD2/D2 ДЛЯ ПРОТИВОРЕЖУЩИХ ПАЛЬЦЕВ PLUGFREE™



Сервисный набор плюс

Расширенный набор изнашиваемых деталей и ремонтных комплектов, идеально подходящий для клиентов, эксплуатирующих несколько жаток FD2, или для тех, кто хочет максимально увеличить время безотказной работы. Доступно для жаток с одинарным и двойным ножом, оснащенных заостренными противорежущими пальцами.

Смотрите комплекты оригинальных запчастей MacDon- коммерческий каталог

PART #	ОПИСАНИЕ
340492	ОСТРЫЙ ПРОТИВОРЕЖУЩИЙ ПАЛЕЦ, ПРИВОД ОДИНАРНОГО НОЖА
340493	ОСТРЫЙ ПРОТИВОРЕЖУЩИЙ ПАЛЕЦ, ПРИВОД ДВОЙНОГО НОЖА

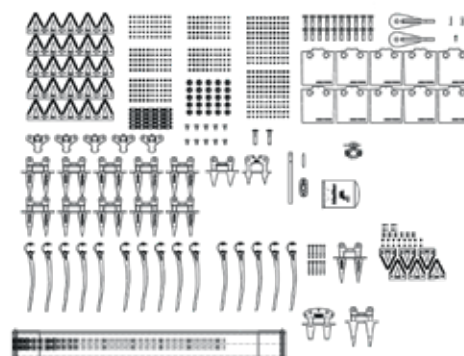

Knife Assembly Kits (комплекты ножей в сборе)

Содержит все необходимые ножевые сегменты и комплекты для сращивания, необходимые для полной замены ножа на жатке. Поставляется упакованным в 1 коробку, что упрощает транспортировку из дилерского центра в поле.

Смотрите комплекты оригинальных запчастей MacDon- коммерческий каталог



Комплекты противорежущих пальцев

Удобные комплекты, содержащие все противорежущие пальцы, необходимые для полной замены. Поставляется в упаковке на небольшом поддоне для облегчения транспортировки от дилерского центра до поля.

Смотрите комплекты оригинальных запчастей MacDon- коммерческий каталог



Сайт
MacDon.com



MacDon®

специалисты по уборке урожая. [MacDon.com](https://www.macdon.com)

Товарные знаки изделий являются товарными знаками их соответствующих производителей и/или дистрибьюторов. Технические характеристики и варианты исполнения могут быть изменены без предварительного уведомления. Изделия доступны при условии их наличия. Представленные изделия могут включать в себя доступные варианты. **Combine Headers Brochure - MY2023 - RUS A4 - 03-12-24 Part# 262507**