



BY MacDon

Seria FD2 Heder FlexDraper[®] cu modul de flotare FM200

Manual de utilizare

262435 Revizuirea C

Traducerea instrucțiunilor originale

Heder FlexDraper® seria FD2

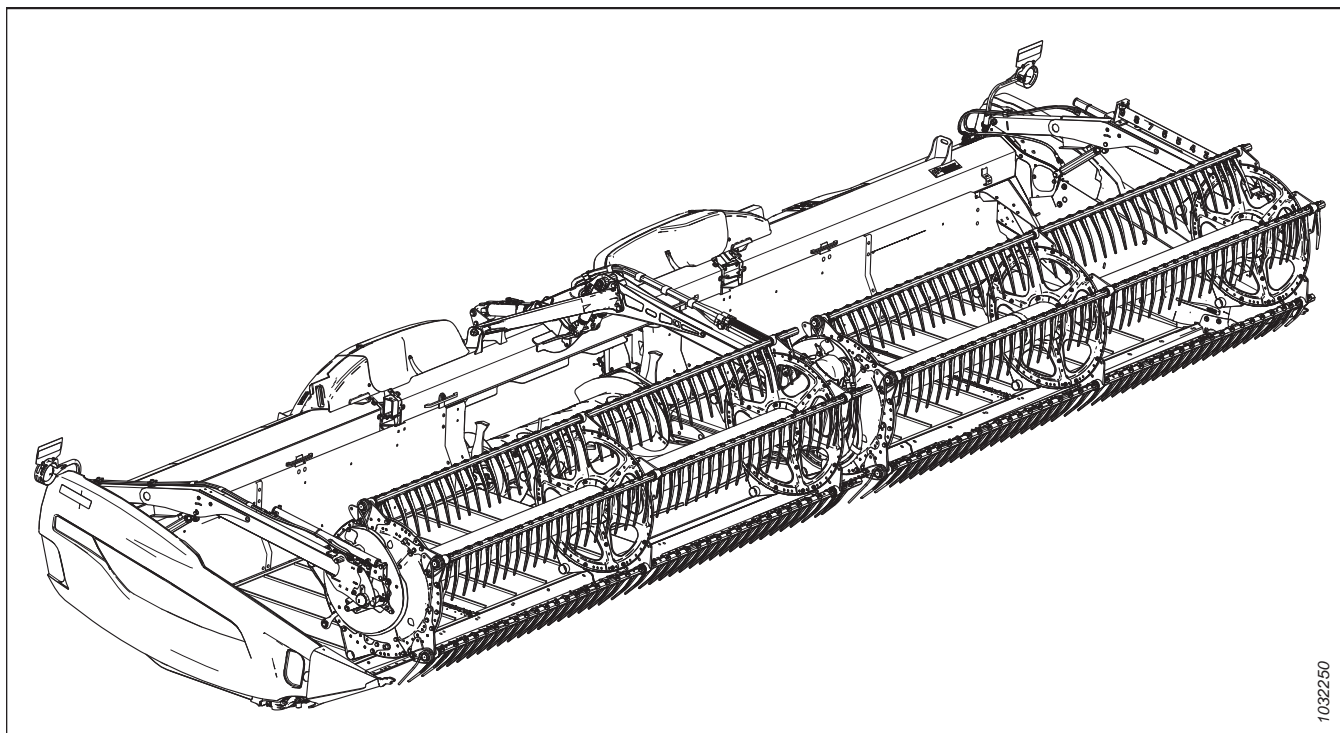

1032250

Publicat în februarie 2024

© 2024 MacDon Industries, Ltd.

Informațiile din această publicație se bazează pe informațiile disponibile și în vigoare la momentul tipării. MacDon Industries, Ltd. nu face nicio declarație sau garanție de niciun fel, exprimată sau implicită, cu privire la informațiile din această publicație. MacDon Industries, Ltd. își rezervă dreptul de a face modificări în orice moment și fără notificare prealabilă.

Declarație de conformitate

 <h2 style="margin: 0;">EC Declaration of Conformity</h2>	
<p>[1] MacDon</p> <p>MacDon Industries Ltd. 680 Moray Street, Winnipeg, Manitoba, Canada R3J 3S3</p>	<p>[4] As per Shipping Document</p> <p>[5] May 4, 2023</p>
<p>[2] Combine Header</p> <p>[3] MacDon FD2 Series</p>	<p>[6] _____</p> <p style="text-align: right;">Adrienne Tankeu Product Integrity</p>

EN	BG	CZ	DA
<p>We, [1]</p> <p>Declare, that the product:</p> <p>Machine Type: [2]</p> <p>Name & Model: [3]</p> <p>Serial Number(s): [4]</p> <p>fulfils all the relevant provisions of the Directive 2006/42/EC.</p> <p>Harmonized standards used, as referred to in Article 7(2):</p> <p style="text-align: center;">EN ISO 4254-1:2013 EN ISO 4254-7:2009</p> <p>Place and date of declaration: [5]</p> <p>Identity and signature of the person empowered to draw up the declaration: [6]</p> <p>Name and address of the person authorized to compile the technical file:</p> <p>Benedikt von Riedesel General Manager, MacDon Europe GmbH Hagenauer Straße 59 65203 Wiesbaden (Germany) bvonriedesel@macdon.com</p>	<p>Ние, [1]</p> <p>декларираме, че следният продукт:</p> <p>Тип машина: [2]</p> <p>Наименование и модел: [3]</p> <p>Сериен номер(а) [4]</p> <p>отговаря на всички приложими разпоредби на директива 2006/42/ЕО.</p> <p>Използвани са следните хармонизирани стандарти според чл. 7(2):</p> <p style="text-align: center;">EN ISO 4254-1:2013 EN ISO 4254-7:2009</p> <p>Място и дата на декларацията: [5]</p> <p>Име и подпис на лицето, упълномощено да изготви декларацията: [6]</p> <p>Име и адрес на лицето, упълномощено да състави техническия файл:</p> <p>Бенедикт фон Рийдесел Управител, MacDon Europe GmbH Hagenauer Straße 59 65203 Wiesbaden (Германия) bvonriedesel@macdon.com</p>	<p>My, [1]</p> <p>Prohlašujeme, že produkt:</p> <p>Typ zařízení: [2]</p> <p>Název a model: [3]</p> <p>Sériové(á) číslo(a): [4]</p> <p>splňuje všechna relevantní ustanovení směrnice 2006/42/EC.</p> <p>Byly použity harmonizované standardy, jak je uvedeno v článku 7(2):</p> <p style="text-align: center;">EN ISO 4254-1:2013 EN ISO 4254-7:2009</p> <p>Místo a datum prohlášení: [5]</p> <p>Identita a podpis osoby oprávněné k vydání prohlášení: [6]</p> <p>Jméno a adresa osoby oprávněné k vyplnění technického souboru:</p> <p>Benedikt von Riedesel generální ředitel, MacDon Europe GmbH Hagenauer Straße 59 65203 Wiesbaden (Německo) bvonriedesel@macdon.com</p>	<p>Vi, [1]</p> <p>erklærer, at produkt:</p> <p>Maskintype [2]</p> <p>Navn og model: [3]</p> <p>Serienummer (-numre): [4]</p> <p>Opfylder alle bestemmelser i direktiv 2006/42/EF.</p> <p>Anvendte harmoniserede standarder, som henviser til i paragraf 7(2):</p> <p style="text-align: center;">EN ISO 4254-1:2013 EN ISO 4254-7:2009</p> <p>Sted og dato for erklæringen: [5]</p> <p>Identitet på og underskrift fra den person, som er bemyndiget til at udarbejde erklæringen: [6]</p> <p>Navn og adresse på den person, som er bemyndiget til at udarbejde den tekniske fil:</p> <p>Benedikt von Riedesel Direktør, MacDon Europe GmbH Hagenauer Straße 59 D-65203 Wiesbaden (Tyskland) bvonriedesel@macdon.com</p>

DE	ES	ET	FR
<p>Wir, [1]</p> <p>Erklären hiermit, dass das Produkt:</p> <p>Maschinentyp: [2]</p> <p>Name & Modell: [3]</p> <p>Seriennummer (n): [4]</p> <p>alle relevanten Vorschriften der Richtlinie 2006/42/EG erfüllt.</p> <p>Harmonisierte Standards wurden, wie in folgenden Artikeln angegeben, verwendet 7(2):</p> <p style="text-align: center;">EN ISO 4254-1:2013 EN ISO 4254-7:2009</p> <p>Ort und Datum der Erklärung: [5]</p> <p>Name und Unterschrift der Person, die dazu befugt ist, die Erklärung auszustellen: [6]</p> <p>Name und Anschrift der Person, die dazu berechtigt ist, die technischen Unterlagen zu erstellen:</p> <p>Benedikt von Riedesel General Manager, MacDon Europe GmbH Hagenauer Straße 59 65203 Wiesbaden bvonriedesel@macdon.com</p>	<p>Nosotros [1]</p> <p>declaramos que el producto:</p> <p>Tipo de máquina: [2]</p> <p>Nombre y modelo: [3]</p> <p>Números de serie: [4]</p> <p>cumple con todas las disposiciones pertinentes de la directriz 2006/42/EC.</p> <p>Se utilizaron normas armonizadas, según lo dispuesto en el artículo 7(2):</p> <p style="text-align: center;">EN ISO 4254-1:2013 EN ISO 4254-7:2009</p> <p>Lugar y fecha de la declaración: [5]</p> <p>Identidad y firma de la persona facultada para dar redactar la declaración: [6]</p> <p>Nombre y dirección de la persona autorizada para elaborar el expediente técnico:</p> <p>Benedikt von Riedesel Gerente general - MacDon Europe GmbH Hagenauer Straße 59 65203 Wiesbaden (Alemania) bvonriedesel@macdon.com</p>	<p>Meie, [1]</p> <p>deklareerime, et toode</p> <p>Seadme tüüp: [2]</p> <p>Nimi ja mudel: [3]</p> <p>Seerianumbrid: [4]</p> <p>vastab kõigile direktiivi 2006/42/EÜ asjakohastele sätetele.</p> <p>Kasutatud on järgnevaid harmoniseeritud standardeid, mille on viidatud ka punktis 7(2):</p> <p style="text-align: center;">EN ISO 4254-1:2013 EN ISO 4254-7:2009</p> <p>Deklaratsiooni koht ja kuupäev: [5]</p> <p>Deklaratsiooni koostamiseks volitatud isiku nimi ja allkiri: [6]</p> <p>Tehnilise dokumendi koostamiseks volitatud isiku nimi ja aadress:</p> <p>Benedikt von Riedesel Peadirektor, MacDon Europe GmbH Hagenauer Straße 59 65203 Wiesbaden (Saksamaa) bvonriedesel@macdon.com</p>	<p>Nous soussignés, [1]</p> <p>Déclarons que le produit :</p> <p>Type de machine : [2]</p> <p>Nom et modèle : [3]</p> <p>Numéro(s) de série : [4]</p> <p>Est conforme à toutes les dispositions pertinentes de la directive 2006/42/EC.</p> <p>Utilisation des normes harmonisées, comme indiqué dans l'Article 7(2):</p> <p style="text-align: center;">EN ISO 4254-1:2013 EN ISO 4254-7:2009</p> <p>Lieu et date de la déclaration : [5]</p> <p>Identité et signature de la personne ayant reçu le pouvoir de rédiger cette déclaration : [6]</p> <p>Nom et adresse de la personne autorisée à constituer le dossier technique :</p> <p>Benedikt von Riedesel Directeur général, MacDon Europe GmbH Hagenauer Straße 59 65203 Wiesbaden (Allemagne) bvonriedesel@macdon.com</p>

EC Declaration of Conformity

IT	HU	LT	LV
<p>Noi, [1] Dichiariamo che il prodotto: Tipo di macchina: [2] Nome e modello: [3] Numero(i) di serie: [4] soddisfa tutte le disposizioni rilevanti della direttiva 2006/42/CE.</p> <p>Utilizzo degli standard armonizzati, come indicato nell'Articolo 7(2):</p> <p style="text-align: center;">EN ISO 4254-1:2013 EN ISO 4254-7:2009</p> <p>Luogo e data della dichiarazione: [5] Nome e firma della persona autorizzata a redigere la dichiarazione: [6] Nome e persona autorizzata a compilare il file tecnico: Benedikt von Riedesel General Manager, MacDon Europe GmbH Hagenauer Straße 59 65203 Wiesbaden (Germania) bvonriedesel@macdon.com</p>	<p>Mi, [1] Ezennel kijelentjük, hogy a következő termék: Gép típusa: [2] Név és modell: [3] Szériaszám(ok): [4] teljesíti a következő irányelv összes vonatkozó előírásait: 2006/42/EK.</p> <p>Az alábbi harmonizált szabványok kerültek alkalmazásra a 7(2) cikkely szerint:</p> <p style="text-align: center;">EN ISO 4254-1:2013 EN ISO 4254-7:2009</p> <p>A nyilatkozattétel ideje és helye: [5] Azon személy kiléte és aláírása, aki jogosult a nyilatkozat elkészítésére: [6] Azon személy neve és aláírása, aki felhatalmazott a műszaki dokumentáció összeállítására: Benedikt von Riedesel Vezérigazgató, MacDon Europe GmbH Hagenauer Straße 59 65203 Wiesbaden (Németország) bvonriedesel@macdon.com</p>	<p>Mes, [1] Pareiškiamė, kad šis produktas: Mašinos tipas: [2] Pavadinimas ir modelis: [3] Serijos numeris (-iai): [4] atitinka taikomus reikalavimus pagal Direktyvą 2006/42/EB.</p> <p>Naudojami harmonizuoti standartai, kai nurodoma straipsnyje 7(2):</p> <p style="text-align: center;">EN ISO 4254-1:2013 EN ISO 4254-7:2009</p> <p>Deklaracijos vieta ir data: [5] Asmens tapatybės duomenys ir parašas asmens, įgalioto sudaryti šią deklaraciją: [6] Vardas ir pavardė asmens, kuris įgaliotas sudaryti šį techninį failą: Benedikt von Riedesel Generalinis direktorius, MacDon Europe GmbH Hagenauer Straße 59 65203 Wiesbaden (Vokietija) bvonriedesel@macdon.com</p>	<p>Mēs, [1] Deklarējam, ka produkts: Mašīnas tips: [2] Nosaukums un modelis: [3] Sērijas numurs(-i): [4] Atbilst visām būtiskajām Direktīvas 2006/42/EK prasībām.</p> <p>Piemēroti šādi saskaņotie standarti, kā minēts 7. pantā 2. punktā:</p> <p style="text-align: center;">EN ISO 4254-1:2013 EN ISO 4254-7:2009</p> <p>Deklarācijas parakstīšanas vieta un datums: [5] Tās personas vārds, uzvārds un paraksts, kas ir pilnvarota sagatavot šo deklarāciju: [6] Tās personas vārds, uzvārds un adrese, kas ir pilnvarota sastādīt tehnisko dokumentāciju: Benedikts fon Rīdzelis Ģenerāldirektors, MacDon Europe GmbH Hagenauer Straße 59 65203 Wiesbaden (Vācija) bvonriedesel@macdon.com</p>
<p>Wij, [1] Verklaren dat het product: Machinetype: [2] Naam en model: [3] Serienummer(s): [4] voldoet aan alle relevante bepalingen van de Richtlijn 2006/42/EC.</p> <p>Geharmoniseerde normen toegepast, zoals vermeld in Artikel 7(2):</p> <p style="text-align: center;">EN ISO 4254-1:2013 EN ISO 4254-7:2009</p> <p>Plaats en datum van verklaring: [5] Naam en handtekening van de bevoegde persoon om de verklaring op te stellen: [6] Naam en adres van de geautoriseerde persoon om het technisch dossier samen te stellen: Benedikt von Riedesel Algemeen directeur, MacDon Europe GmbH Hagenauer Straße 59 65203 Wiesbaden (Duitsland) bvonriedesel@macdon.com</p>	<p>My niżej podpisani, [1] Oświadczamy, że produkt: Typ urządzenia: [2] Nazwa i model: [3] Numer serijny/numery seryjne: [4] spełnia wszystkie odpowiednie przepisy dyrektywy 2006/42/WE.</p> <p>Zastosowaliśmy następujące (zharmonizowane) normy zgodnie z artykułem 7(2):</p> <p style="text-align: center;">EN ISO 4254-1:2013 EN ISO 4254-7:2009</p> <p>Data i miejsce oświadczenia: [5] Imię i nazwisko oraz podpis osoby upoważnionej do przygotowania deklaracji: [6] Imię i nazwisko oraz adres osoby upoważnionej do przygotowania dokumentacji technicznej: Benedikt von Riedesel Dyrektor generalny, MacDon Europe GmbH Hagenauer Straße 59 65203 Wiesbaden (Niemcy) bvonriedesel@macdon.com</p>	<p>Nós, [1] Declarámos, que o produto: Tipo de máquina: [2] Nome e Modelo: [3] Número(s) de Série: [4] cumpre todas as disposições relevantes da Directiva 2006/42/CE.</p> <p>Normas harmonizadas aplicadas, conforme referido no Artigo 7(2):</p> <p style="text-align: center;">EN ISO 4254-1:2013 EN ISO 4254-7:2009</p> <p>Local e data da declaração: [5] Identidade e assinatura da pessoa autorizada a elaborar a declaração: [6] Nome e endereço da pessoa autorizada a compilar o ficheiro técnico: Benedikt von Riedesel Gerente Geral, MacDon Europa Ltda. Hagenauer Straße 59 65203 Wiesbaden (Alemanha) bvonriedesel@macdon.com</p>	<p>Noi, [1] Declarăm, că următorul produs: Tipul mașinii: [2] Denumirea și modelul: [3] Număr (numere) serie: [4] corespunde tuturor dispozițiilor esențiale ale directivei 2006/42/EC.</p> <p>Au fost aplicate următoarele standarde armonizate conform articolului 7(2):</p> <p style="text-align: center;">EN ISO 4254-1:2013 EN ISO 4254-7:2009</p> <p>Data și locul declarației: [5] Identitatea și semnătura persoanei împuternicite pentru întocmirea declarației: [6] Numele și semnătura persoanei autorizate pentru întocmirea cărții tehnice: Benedikt von Riedesel Manager General, MacDon Europe GmbH Hagenauer Straße 59 65203 Wiesbaden (Germania) bvonriedesel@macdon.com</p>
<p>Mi, [1] Izjavljujemo da proizvod Tip mašine: [2] Naziv i model: [3] Serijski broj(ovi): [4] Ispunjava sve relevantne odredbe direktive 2006/42/EC.</p> <p>Korišćeni su usklađeni standardi kao što je navedeno u članu 7(2):</p> <p style="text-align: center;">EN ISO 4254-1:2013 EN ISO 4254-7:2009</p> <p>Datum i mesto izdavanja deklaracije: [5] Identitet i potpis lica ovlašćenog za sastavljanje deklaracije: [6] Ime i adresa osobe ovlašćene za sastavljanje tehničke datoteke: Benedikt von Riedesel Generalni direktor, MacDon Europe GmbH Hagenauer Straße 59 65203 Wiesbaden (Nemačka) bvonriedesel@macdon.com</p>	<p>Mi, [1] Intygat att produkten: Maskintyp: [2] Namn och modell: [3] Serienummer: [4] uppfyller alla relevanta villkor i direktivet 2006/42/EG.</p> <p>Harmonierade standarder används, såsom anges i artikel 7(2):</p> <p style="text-align: center;">EN ISO 4254-1:2013 EN ISO 4254-7:2009</p> <p>Plats och datum för intyget: [5] Identitet och signatur för person med befogenhet att upprätta intyget: [6] Namn och adress för person behörig att upprätta den tekniska dokumentationen: Benedikt von Riedesel Administrativ chef, MacDon Europe GmbH Hagenauer Straße 59 65203 Wiesbaden (Tyskland) bvonriedesel@macdon.com</p>	<p>Mi, [1] izjavljamo, da izdelek: Vrsta stroja: [2] Ime in model: [3] Serijska/-e številka/-e: [4] ustreza vsem zadevnim določbam Direktive 2006/42/ES.</p> <p>Uporabljeni usklajeni standardi, kot je navedeno v členu 7(2):</p> <p style="text-align: center;">EN ISO 4254-1:2013 EN ISO 4254-7:2009</p> <p>Kraj in datum izjave: [5] Istovetnost in podpis osebe, opolnomočene za pripravo izjave: [6] Ime in naslov osebe, pooblaščenca za pripravo tehnične datoteke: Benedikt von Riedesel Generalni direktor, MacDon Europe GmbH Hagenauer Straße 59 65203 Wiesbaden (Nemčija) bvonriedesel@macdon.com</p>	<p>My, [1] týmto prehlasujeme, že tento výrobok: Typ zariadenia: [2] Názov a model: [3] Výrobné číslo: [4] splňa príslušné ustanovenia a základné požiadavky smernice č. 2006/42/ES.</p> <p>Použitie harmonizované normy, ktoré sa uvádzajú v článku č. 7(2):</p> <p style="text-align: center;">EN ISO 4254-1:2013 EN ISO 4254-7:2009</p> <p>Miesto a dátum prehlásenia: [5] Meno a podpis osoby oprávnenej vypracovať toto prehlásenie: [6] Meno a adresa osoby oprávnenej zostaviť technický súbor: Benedikt von Riedesel Generálny riaditeľ MacDon Europe GmbH Hagenauer Straße 59 65203 Wiesbaden (Nemecko) bvonriedesel@macdon.com</p>



EC Declaration of Conformity

[1] **MacDon**

MacDon Industries Ltd.
680 Moray Street,
Winnipeg, Manitoba, Canada
R3J 3S3

[4] As per Shipping Document

[5] May 5, 2023

[2] Float Module

[6] _____

[3] MacDon FM200

Adrienne Tankeu
Product Integrity

EN	BG	CZ	DA
We, [1] Declare, that the product: Machine Type: [2] Name & Model: [3] Serial Number(s): [4] fulfils all the relevant provisions of the Directive 2006/42/EC. Harmonized standards used, as referred to in Article 7(2): EN ISO 4254-1:2013 EN ISO 4254-7:2009 Place and date of declaration: [5] Identity and signature of the person empowered to draw up the declaration: [6] Name and address of the person authorized to compile the technical file: Benedikt von Riedesel General Manager, MacDon Europe GmbH Hagenauer Straße 59 65203 Wiesbaden (Germany) bvonriedesel@macdon.com	Ние, [1] декларираме, че следният продукт: Тип машина: [2] Наименование и модел: [3] Серийен номер(а) [4] отговаря на всички приложими разпоредби на директива 2006/42/ЕО. Използвани са следните хармонизирани стандарти според чл. 7(2): EN ISO 4254-1:2013 EN ISO 4254-7:2009 Място и дата на декларацията: [5] Име и подпис на лицето, упълномощено да изготви декларацията: [6] Име и адрес на лицето, упълномощено да състави техническия файл: Бенедикт фон Рийдесел Управител, MacDon Europe GmbH Hagenauer Straße 59 65203 Wiesbaden (Германия) bvonriedesel@macdon.com	My, [1] Prohláňujeme, že produkt: Typ zařízení: [2] Název a model: [3] Sériové(á) číslo(a): [4] splňuje všechna relevantní ustanovení směrnice 2006/42/EC. Byly použity harmonizované standardy, jak je uvedeno v článku 7(2): EN ISO 4254-1:2013 EN ISO 4254-7:2009 Místo a datum prohlášení: [5] Identita a podpis osoby oprávněné k vydání prohlášení: [6] Jméno a adresa osoby oprávněné k vyplnění technického souboru: Benedikt von Riedesel generální ředitel, MacDon Europe GmbH Hagenauer Straße 59 65203 Wiesbaden (Německo) bvonriedesel@macdon.com	Vi, [1] erklærer, at produktet: Maskintype [2] Navn og model: [3] Serienummer (-numre): [4] Opfylder alle bestemmelser i direktiv 2006/42/EF. Anvendte harmoniserede standarder, som henviser til i paragraf 7(2): EN ISO 4254-1:2013 EN ISO 4254-7:2009 Sted og dato for erklæringen: [5] Identitet på og underskrift fra den person, som er bemyndiget til at udarbejde erklæringen: [6] Navn og adresse på den person, som er bemyndiget til at udarbejde den tekniske fil: Benedikt von Riedesel Direktør, MacDon Europe GmbH Hagenauer Straße 59 D-65203 Wiesbaden (Tyskland) bvonriedesel@macdon.com

DE	ES	ET	FR
Wir, [1] Erklären hiermit, dass das Produkt: Maschinentyp: [2] Name & Modell: [3] Seriennummer (n): [4] alle relevanten Vorschriften der Richtlinie 2006/42/EG erfüllt. Harmonisierte Standards wurden, wie in folgenden Artikeln angegeben, verwendet 7(2): EN ISO 4254-1:2013 EN ISO 4254-7:2009 Ort und Datum der Erklärung: [5] Name und Unterschrift der Person, die dazu befugt ist, die Erklärung auszustellen: [6] Name und Anschrift der Person, die dazu berechtigt ist, die technischen Unterlagen zu erstellen: Benedikt von Riedesel General Manager, MacDon Europe GmbH Hagenauer Straße 59 65203 Wiesbaden bvonriedesel@macdon.com	Nosotros [1] declaramos que el producto: Tipo de máquina: [2] Nombre y modelo: [3] Números de serie: [4] cumple con todas las disposiciones pertinentes de la directriz 2006/42/EC. Se utilizaron normas armonizadas, según lo dispuesto en el artículo 7(2): EN ISO 4254-1:2013 EN ISO 4254-7:2009 Lugar y fecha de la declaración: [5] Identidad y firma de la persona facultada para draw redactar la declaración: [6] Nombre y dirección de la persona autorizada para elaborar el expediente técnico: Benedikt von Riedesel Gerente general - MacDon Europe GmbH Hagenauer Straße 59 65203 Wiesbaden (Alemania) bvonriedesel@macdon.com	Meie, [1] deklareerime, et toode Seadme tüüp: [2] Nimi ja mudel: [3] Seerianumberid: [4] vastab kõigile direktiivi 2006/42/EÜ asjakohastele sätetele. Kasutatud on järgnevald harmoniseeritud standardeid, millele on viidatud ka punktis 7(2): EN ISO 4254-1:2013 EN ISO 4254-7:2009 Deklaratsiooni koht ja kuupäev: [5] Deklaratsiooni koostamiseks volitatud isiku nimi ja allkiri: [6] Tehnilise dokumendi koostamiseks volitatud isiku nimi ja aadress: Benedikt von Riedesel Peadirektor, MacDon Europe GmbH Hagenauer Straße 59 65203 Wiesbaden (Saksamaa) bvonriedesel@macdon.com	Nous soussignés, [1] Déclarons que le produit : Type de machine : [2] Nom et modèle : [3] Numéro(s) de série : [4] Est conforme à toutes les dispositions pertinentes de la directive 2006/42/EC. Utilisation des normes harmonisées, comme indiqué dans l'Article 7(2): EN ISO 4254-1:2013 EN ISO 4254-7:2009 Lieu et date de la déclaration : [5] Identité et signature de la personne ayant reçu le pouvoir de rédiger cette déclaration : [6] Nom et adresse de la personne autorisée à constituer le dossier technique : Benedikt von Riedesel Directeur général, MacDon Europe GmbH Hagenauer Straße 59 65203 Wiesbaden (Allemagne) bvonriedesel@macdon.com

EC Declaration of Conformity

IT	HU	LT	LV
<p>Noi, [1] Dichiariamo che il prodotto: Tipo di macchina: [2] Nome e modello: [3] Numero(i) di serie: [4] soddisfa tutte le disposizioni rilevanti della direttiva 2006/42/CE.</p> <p>Utilizzo degli standard armonizzati, come indicato nell'Articolo 7(2):</p> <p style="text-align: center;">EN ISO 4254-1:2013 EN ISO 4254-7:2009</p> <p>Luogo e data della dichiarazione: [5] Nome e firma della persona autorizzata a redigere la dichiarazione: [6] Nome e persona autorizzata a compilare il file tecnico: Benedikt von Riedesel General Manager, MacDon Europe GmbH Hagenauer Straße 59 65203 Wiesbaden (Germania) bvonriedesel@macdon.com</p>	<p>Mi, [1] Ezennel kijelentjűk, hogy a következő termék: Gép típusa: [2] Név és modell: [3] Szériaszám(ok): [4] teljesíti a következő irányelv összes vonatkozó előírásait: 2006/42/EK.</p> <p>Az alábbi harmonizált szabványok kerültek alkalmazásra a 7(2) cikkely szerint:</p> <p style="text-align: center;">EN ISO 4254-1:2013 EN ISO 4254-7:2009</p> <p>A nyilatkozattétel ideje és helye: [5] Azon személy kiléte és aláírása, aki jogosult a nyilatkozat elkészítésére: [6] Azon személy neve és aláírása, aki felhatalmazott a műszaki dokumentáció összeállítására: Benedikt von Riedesel Vezérigazgató, MacDon Europe GmbH Hagenauer Straße 59 65203 Wiesbaden (Németország) bvonriedesel@macdon.com</p>	<p>Mes, [1] Pareiškiami, kad šis produktas: Mašinos tipas: [2] Pavadinimas ir modelis: [3] Serijos numeris (-iai): [4] atitinka taikomus reikalavimus pagal Direktyvą 2006/42/EB.</p> <p>Naudojami harmonizuoti standartai, kai nurodoma straipsnyje 7(2):</p> <p style="text-align: center;">EN ISO 4254-1:2013 EN ISO 4254-7:2009</p> <p>Deklaracijos vieta ir data: [5] Asmens tapatybės duomenys ir parašas asmens, įgalioto sudaryti šią deklaraciją: [6] Vardas ir pavardė asmens, kuris įgaliotas sudaryti šį techninį failą: Benedikt von Riedesel Generalinis direktorius, MacDon Europe GmbH Hagenauer Straße 59 65203 Wiesbaden (Vokietija) bvonriedesel@macdon.com</p>	<p>Mēs, [1] Deklarējam, ka produkts: Mašīnas tips: [2] Nosaukums un modelis: [3] Sērijas numurs(-i): [4] Atbilst visām būtiskajām Direktīvas 2006/42/EK prasībām.</p> <p>Piemēroti šādi saskaņotie standarti, kā minēts 7. pantā 2. punktā:</p> <p style="text-align: center;">EN ISO 4254-1:2013 EN ISO 4254-7:2009</p> <p>Deklarācijas parakstīšanas vieta un datums: [5] Tās personas vārds, uzvārds un paraksts, kas ir pilnvarota sagatavot šo deklarāciju: [6] Tās personas vārds, uzvārds un adrese, kas ir pilnvarota sastādīt tehnisko dokumentāciju: Benedikts fon Rīdzelis Generāldirektors, MacDon Europe GmbH Hagenauer Straße 59 65203 Wiesbaden (Vācija) bvonriedesel@macdon.com</p>
<p>Wij, [1] Verklaren dat het product: Machinetype: [2] Naam en model: [3] Serienummer(s): [4] voldoet aan alle relevante bepalingen van de Richtlijn 2006/42/EC.</p> <p>Geharmoniseerde normen toegepast, zoals vermeld in Artikel 7(2):</p> <p style="text-align: center;">EN ISO 4254-1:2013 EN ISO 4254-7:2009</p> <p>Plaats en datum van verklaring: [5] Naam en handtekening van de bevoegde persoon om de verklaring op te stellen: [6] Naam en adres van de geautoriseerde persoon om het technisch dossier samen te stellen: Benedikt von Riedesel Algemeen directeur, MacDon Europe GmbH Hagenauer Straße 59 65203 Wiesbaden (Duitsland) bvonriedesel@macdon.com</p>	<p>My niżej podpisani, [1] Oświadczamy, że produkt: Typ urządzenia: [2] Nazwa i model: [3] Numer serijny/numery seryjne: [4] spełnia wszystkie odpowiednie przepisy dyrektywy 2006/42/WE.</p> <p>Zastosowaliśmy następujące (zharmonizowane) normy zgodnie z artykułem 7(2):</p> <p style="text-align: center;">EN ISO 4254-1:2013 EN ISO 4254-7:2009</p> <p>Data i miejsce oświadczenia: [5] Imię i nazwisko oraz podpis osoby upoważnionej do przygotowania deklaracji: [6] Imię i nazwisko oraz adres osoby upoważnionej do przygotowania dokumentacji technicznej: Benedikt von Riedesel Dyrektor generalny, MacDon Europe GmbH Hagenauer Straße 59 65203 Wiesbaden (Niemcy) bvonriedesel@macdon.com</p>	<p>Nós, [1] Declarámos, que o produto: Tipo de máquina: [2] Nome e Modelo: [3] Número(s) de Série: [4] cumpre todas as disposições relevantes da Directiva 2006/42/CE.</p> <p>Normas harmonizadas aplicadas, conforme referido no Artigo 7(2):</p> <p style="text-align: center;">EN ISO 4254-1:2013 EN ISO 4254-7:2009</p> <p>Local e data da declaração: [5] Identidade e assinatura da pessoa autorizada a elaborar a declaração: [6] Nome e endereço da pessoa autorizada a compilar o ficheiro técnico: Benedikt von Riedesel Gerente Geral, MacDon Europa Ltda. Hagenauer Straße 59 65203 Wiesbaden (Alemanha) bvonriedesel@macdon.com</p>	<p>Noi, [1] Declarăm, că următorul produs: Tipul mașinii: [2] Denumirea și modelul: [3] Număr (numere) serie: [4] corespunde tuturor dispozițiilor esențiale ale directivei 2006/42/EC.</p> <p>Au fost aplicate următoarele standarde armonizate conform articolului 7(2):</p> <p style="text-align: center;">EN ISO 4254-1:2013 EN ISO 4254-7:2009</p> <p>Data și locul declarației: [5] Identitatea și semnătura persoanei împuternicite pentru întocmirea declarației: [6] Numele și semnătura persoanei autorizate pentru întocmirea cărții tehnice: Benedikt von Riedesel Manager General, MacDon Europe GmbH Hagenauer Straße 59 65203 Wiesbaden (Germania) bvonriedesel@macdon.com</p>
<p>Mi, [1] Izjavljujemo da proizvod Tip mašine: [2] Naziv i model: [3] Serijski broj(ovi): [4] Ispunjava sve relevantne odredbe direktive 2006/42/EC.</p> <p>Korišćeni su usklađeni standardi kao što je navedeno u članu 7(2):</p> <p style="text-align: center;">EN ISO 4254-1:2013 EN ISO 4254-7:2009</p> <p>Datum i mesto izdavanja deklaracije: [5] Identitet i potpis lica ovlašćenog za sastavljanje deklaracije: [6] Ime i adresa osobe ovlašćene za sastavljanje tehničke datoteke: Benedikt von Riedesel Generalni direktor, MacDon Europe GmbH Hagenauer Straße 59 65203 Wiesbaden (Nemačka) bvonriedesel@macdon.com</p>	<p>Mi, [1] Intygat att produkten: Maskintyp: [2] Namn och modell: [3] Serienummer: [4] uppfyller alla relevanta villkor i direktivet 2006/42/EG.</p> <p>Harmonierade standarder används, såsom anges i artikel 7(2):</p> <p style="text-align: center;">EN ISO 4254-1:2013 EN ISO 4254-7:2009</p> <p>Plats och datum för intyget: [5] Identitet och signatur för person med befogenhet att upprätta intyget: [6] Namn och adress för person behörig att upprätta den tekniska dokumentationen: Benedikt von Riedesel Administrativ chef, MacDon Europe GmbH Hagenauer Straße 59 65203 Wiesbaden (Tyskland) bvonriedesel@macdon.com</p>	<p>Mi, [1] izjavljamo, da izdelek: Vrsta stroja: [2] Ime in model: [3] Serijska/-e številka/-e: [4] ustreza vsem zadanim določbam Direktive 2006/42/ES.</p> <p>Uporabljeni usklajeni standardi, kot je navedeno v členu 7(2):</p> <p style="text-align: center;">EN ISO 4254-1:2013 EN ISO 4254-7:2009</p> <p>Kraj in datum izjave: [5] Istovetnost in podpis osebe, opolnomočene za pripravo izjave: [6] Ime in naslov osebe, pooblaščenca za pripravo tehnične datoteke: Benedikt von Riedesel Generalni direktor, MacDon Europe GmbH Hagenauer Straße 59 65203 Wiesbaden (Nemčija) bvonriedesel@macdon.com</p>	<p>My, [1] týmto prehlasujeme, že tento výrobok: Typ zariadenia: [2] Názov a model: [3] Výrobné číslo: [4] splňa príslušné ustanovenia a základné požiadavky smernice č. 2006/42/ES.</p> <p>Použitie harmonizované normy, ktoré sa uvádzajú v článku č. 7(2):</p> <p style="text-align: center;">EN ISO 4254-1:2013 EN ISO 4254-7:2009</p> <p>Miesto a dátum prehlásenia: [5] Meno a podpis osoby oprávnenej vypracovať toto prehlásenie: [6] Meno a adresa osoby oprávnenej zostaviť technický súbor: Benedikt von Riedesel Generálny riaditeľ MacDon Europe GmbH Hagenauer Straße 59 65203 Wiesbaden (Nemecko) bvonriedesel@macdon.com</p>



UK Declaration of Conformity

[1] **MacDon**

MacDon Industries Ltd.
680 Moray Street,
Winnipeg, Manitoba, Canada
R3J 3S3

[4] As per Shipping Document

[5] May 4, 2023

[2] Combine Header

[6] _____

[3] MacDon FD2 Series

Adrienne Tankeu
Product Integrity

We, [1]

Declare, that the product:

Machine Type: [2]

Name & Model: [3]

Serial Number(s): [4]

fulfills all relevant provisions of the Supply of Machinery (Safety) Regulations 2008

Designated standards used are :

EN ISO 4254-1:2015

EN ISO 4254-7:2017

Place and date of declaration: [5]

Identity and signature of the person empowered to draw up the declaration: [6]



UK Declaration of Conformity

[1] **MacDon**

MacDon Industries Ltd.
680 Moray Street,
Winnipeg, Manitoba, Canada
R3J 3S3

[4] As per Shipping Document

[5] May 4, 2023

[2] Float Module

[6] _____

[3] MacDon FM200

Adrienne Tankeu
Product Integrity

We, [1]

Declare, that the product:

Machine Type: [2]

Name & Model: [3]

Serial Number(s): [4]

fulfills all relevant provisions of the Supply of Machinery (Safety) Regulations 2008

Designated standards used are :

EN ISO 4254-1:2015

EN ISO 4254-7:2017

Place and date of declaration: [5]

Identity and signature of the person empowered to draw up the declaration: [6]

Introducere

Acest manual de instrucțiuni conține informații despre hederul FlexDraper din seria FD2® și modulul de flotare FM200. Utilizați manualul împreună cu manualul de utilizare al combinei.

Utilajul dumneavoastră

FlexDraper® seria FD2 este special conceput pentru a funcționa bine în toate condițiile de tăiere dreaptă, indiferent dacă se taie pe sau deasupra solului, utilizând un cadru flexibil din trei piese pentru a urmări îndeaproape conturul terenului. Modulul de flotare FM200 atașează hederul FlexDraper® seria FD2 la majoritatea mărcilor și modelelor de combine.

Garanția dumneavoastră

MacDon oferă garanție pentru clienții care utilizează și întrețin echipamentul conform descrierii din acest manual. O copie a Politicii de garanție limitată MacDon Industries, care explică această garanție, ar fi trebuit să vă fie furnizată de către distribuitorul dvs. Deteriorările care rezultă din oricare dintre următoarele condiții vor anula garanția:

- Accident
- Utilizare greșită
- Utilizare abuzivă
- Întreținere necorespunzătoare sau neglijență
- Utilizare anormală sau extraordinară a utilajului
- Neutilizarea utilajului, echipamentului, componentelor sau a pieselor în conformitate cu instrucțiunile producătorului

Manualul dumneavoastră

Citiți cu atenție toate materialele furnizate înainte de a încerca să operați utilajul.

Utilizați acest manual ca primă sursă de informații despre utilaj. Dacă respectați instrucțiunile furnizate, hederul dvs. va funcționa bine timp de mulți ani.

În prezentul document se utilizează următoarele convenții:

- Dreapta și stânga sunt determinate din poziția operatorului. Partea frontală a hederului este orientată spre cultură; partea din spate a hederului se atașează la modulul de flotare și la combină.
- Cu excepția cazului în care se specifică altfel, utilizați valorile standard ale cuplului de torsiune furnizate în [Capitolul 7.1](#) *Specificații privind cuplul de strângere, pagina 551*.

Atunci când configurați utilajul sau efectuați reglaje, revizuiți și respectați setările recomandate pentru utilaj din toate publicațiile MacDon relevante. În caz contrar, funcționarea și durata de exploatare a utilajului pot fi compromise și pot apărea situații periculoase.

Cuprinsul și indexul vă vor ghida către zone specifice din acest manual. Studiați Cuprinsul pentru a vă familiariza cu modul în care sunt organizate informațiile.

Păstrați acest manual la îndemână pentru consultări frecvente și pentru a-l transmite noilor operatori sau proprietari. Cutia de depozitare a manualului (A) se află în partea din spate a hederului, lângă piciorul exterior drept.

NOTĂ:

Mențineți publicațiile MacDon actualizate. Cea mai recentă versiune în limba engleză poate fi descărcată de pe site-ul nostru web (www.macdon.com) sau de pe site-ul nostru destinat exclusiv distribuitorilor (<https://portal.macdon.com>) (este necesară conectarea).

Sunați distribuitorul MacDon dacă aveți nevoie de asistență, informații sau copii suplimentare ale acestui manual.



Figura 1: Locul de depozitare a manualului

Acest manual este disponibil în următoarele limbi:

- Bulgară
- Cehă
- Daneză
- Engleză
- Estonă
- Franceză
- Germană
- Maghiară
- Italiană
- Letonă
- Lituaniană
- Poloneză
- Portugheză
- Română
- Rusă
- Spaniolă
- Ucraineană

Aceste manuale pot fi comandate de la MacDon, pot fi descărcate de pe Portalul distribuitorului MacDon (<https://portal.macdon.com>) (este necesară conectarea) sau pot fi descărcate de pe site-ul web MacDon (www.macdon.com).

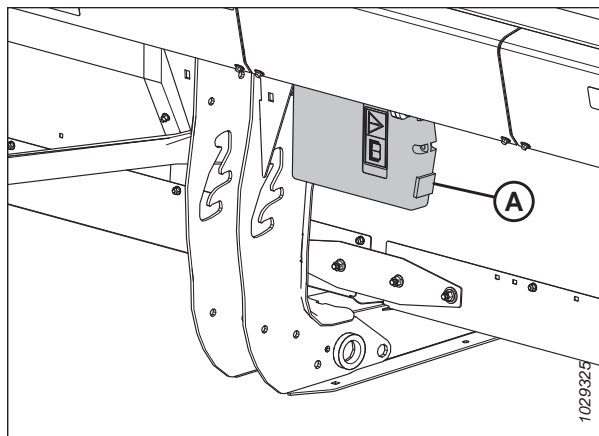
Rezumatul modificărilor

Următoarea listă prezintă principalele modificări față de versiunea anterioară a acestui document.

Secțiune	Rezumatul modificărilor	Numai pentru utilizare internă
—	A fost eliminat subiectul „Înlocuirea senzorului de înălțime a flotării”.	Asistență pentru produs
<i>1.6 Precauții de sudare, pagina 9</i>	Subiect adăugat.	Inginerie
<i>Extinderea/Retragerea roților de contur cu ajutorul comenzilor integrate, pagina 128</i>	Subiect adăugat.	Publicații tehnice
<i>Nivelarea înălțimii roților de contur, pagina 128</i>	Ilustrație actualizată.	UECN 31576
<i>Atașarea hederului la combina Case IH, pagina 65</i>	Procedură actualizată.	ECN 64329
<i>Detășarea hederului de la combina Case IH, pagina 69</i>	Procedură actualizată.	ECN 64329
<i>4.4.1 Verificarea nivelului de ulei din rezervorul hidraulic, pagina 307</i>	Au fost actualizate procedura și nota.	ECN 64693
<i>4.16.3 Verificarea presiunii în pneuri, pagina 500</i>	Tabel actualizat.	ECN 62597
<i>4.17.3 Conversia poziției cuțitului VertiBlade™, pagina 511</i>	Subiect adăugat.	Inginerie
<i>5.1.9 Tije deflectoare de capăt, pagina 520</i>	Set adăugat.	Publicații tehnice
<i>5.3.5 Setul de prelungire a rezervorului hidraulic, pagina 526</i>	A fost actualizat numărul pachetelor.	ECN 64693
<i>5.4.2 Sistem de transport EasyMove™, pagina 529</i>	A fost adăugat un număr de colector.	ECN 64895
<i>5.4.5 Set de degete din plastic ale rabatorului, pagina 531</i>	Subiect adăugat.	Publicații tehnice
<i>5.4.10 Setul de lumini de miriște, pagina 533</i>	Au fost actualizare informații.	Inginerie

Înregistrarea numărului de model și a numărului de serie

Înregistrați numărul modelului, numărul de serie și anul modelului pentru heder, modulul de flotare și opțiunea de transportor/roată stabilizatoare (dacă este instalată) în spațiile prevăzute.

Heder FlexDraper® seria FD2

Model heder: _____

Număr de serie: _____

An model: _____

Plăcuța (A) cu numărul de serie al hederului este situată pe partea din spate a hederului, lângă placa terminală stângă.



Figura 2: Amplasarea plăcuței cu numărul de serie al hederului

Modul de flotare FM200 pentru combină

Număr de serie: _____

An model: _____

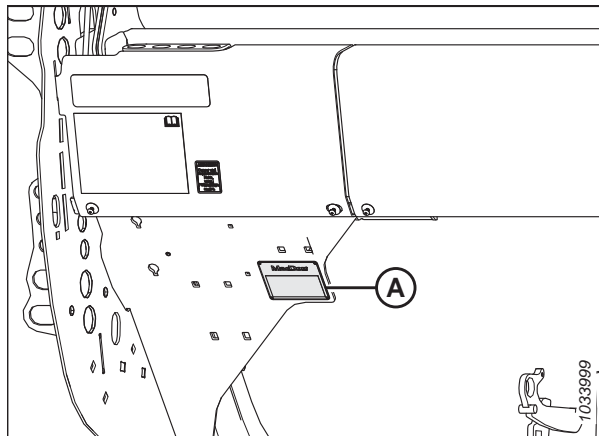
Plăcuța (A) cu numărul de serie al modulului de flotare este situată în partea superioară stângă a modulului de flotare.



Figura 3: Amplasarea plăcuței cu numărul de serie al modulului de flotare

Opțiunea de transport EasyMove™

Număr de serie: _____

An model: _____

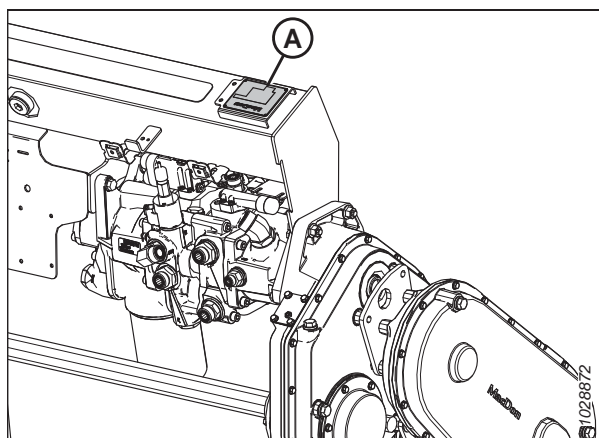
Plăcuța (A) cu numărul de serie al mijlocului de transport EasyMove™ este amplasată pe ansamblul osiei drepte.

NOTĂ:

Mijlocul de transport este o opțiune și este posibil să nu fie montat pe acest utilaj.



Figura 4: Opțiunea de transport EasyMove™

Declarație de conformitate.....	i
Introducere	vii
Rezumatul modificărilor.....	ix
Înregistrarea numărului de model și a numărului de serie.....	x
Capitolul 1: Siguranță	1
1.1 Simboluri de alertă referitoare la siguranță	1
1.2 Cuvinte de semnalizare.....	2
1.3 Siguranță generală.....	3
1.4 Siguranța lucrărilor de întreținere.....	6
1.5 Siguranță hidraulică	8
1.6 Precauții de sudare	9
1.7 Scoaterea din funcțiune și eliminarea echipamentelor agricole	10
1.8 Semne de siguranță	12
1.8.1 Montarea autocolantelor de siguranță.....	12
1.9 Locațiile autocolantelor de siguranță	13
1.10 Înțelegerea semnelor de siguranță.....	19
Capitolul 2: Prezentare generală a produsului.....	29
2.1 Definiții.....	29
2.2 Specificațiile produsului	31
2.3 Dimensiunile hederului FlexDraper® seria FD2	35
2.4 Identificarea componentelor hederului FlexDraper® seria FD2	37
2.5 Identificarea componentelor modului de flotare FM200	38
Capitolul 3: Utilizare	41
3.1 Responsabilitățile proprietarului/operatorului	41
3.2 Siguranța operațională	42
3.2.1 Dispozitivele de siguranță ale hederului	43
3.2.2 Dispozitivele de siguranță ale rabatorului.....	43
Cuplarea dispozitivelor de siguranță ale rabatorului.....	43
Decuplarea dispozitivelor de siguranță ale rabatorului	44
3.2.3 Scuturile terminale ale hederului	46
Deschiderea scuturilor terminale ale hederului	46
Închiderea scuturilor terminale ale hederului.....	47
Verificarea și reglarea scuturilor terminale ale hederului	48
Îndepărtarea scuturilor terminale ale hederului	52
Montarea scuturilor terminale ale hederului	53
3.2.4 Capacul transmisiei rabatorului	53
Îndepărtarea capacului transmisiei rabatorului	53
Montarea capacului transmisiei rabatorului.....	55
3.2.5 Capacul articulației flexibile	56
Demontarea capacelor interioare ale articulației flexibile.....	56
Montarea capacelor articulației flexibile interioare	57
Îndepărtarea capacelor exterioare ale articulației flexibile	58

Montarea capacelor exterioare ale articulației flexibile.....	59
3.2.6 Verificarea zilnică de pornire.....	61
3.3 Perioada de rodaj	62
3.4 Oprirea combinei.....	63
3.5 Comenzile cabinei.....	64
3.6 Atașarea/detașarea hederului.....	65
3.6.1 Combine Case IH.....	65
Atașarea hederului la combina Case IH	65
Detașarea hederului de la combina Case IH.....	69
3.7 Configurarea hederului.....	73
3.7.1 Dispozitive atașate ale hederului	73
3.7.2 Setări heder	73
3.7.3 Optimizarea hederului pentru recoltarea direct cu combina a canolei	85
3.7.4 Setările rabatorului	85
3.7.5 Setările separatorului de cultură oscilant(Opțional).....	88
3.8 Configurarea modulului de flotare.....	91
3.8.1 Configurațiile de performanță ale melcului de alimentare FM200.....	91
Configurația ultra-îngustă – Racleta melcului.....	93
Configurația îngustă – Racleta melcului	97
Configurația medie – Racleta melcului.....	100
Configurația lată – Racleta melcului	102
Configurația ultra-largă – Racleta melcului	105
Racletele melcului.....	107
3.8.2 Demontarea degetelor melcului de alimentare.....	114
3.8.3 Montarea degetelor melcului de alimentare	117
3.8.4 Setarea poziției melcului	119
3.8.5 Verificarea și reglarea arcurilor melcului de alimentare.....	121
3.8.6 Barele separatoare.....	122
3.9 Variabile de funcționare a hederului	123
3.9.1 Tăierea deasupra solului	123
Reglarea roților stabilizatoare	124
Reglarea roților de transport EasyMove™	125
Extinderea/Retragerea roților de contur cu ajutorul comutatorului de picior.....	126
Extinderea/Retragerea roților de contur cu ajutorul comenzilor integrate.....	128
Nivelarea înălțimii roților de contur	128
3.9.2 Tăierea la nivelul solului.....	131
Reglarea saboților glisanți interiori.....	131
Reglarea saboților glisanți exteriori.....	132
3.9.3 Flotarea hederului.....	133
Verificarea și reglarea flotării hederului	134
Schimbarea configurației arcurilor de flotare – Manete de flotare cu două orificii	139
Blocarea/deblocarea flotării hederului.....	147
Funcționarea în modul flexibil.....	148
Funcționarea în modul rigid.....	150
Dezactivarea limitatorului flexibilității pentru poziția convexă.....	151
Activarea limitatorului flexibilității pentru poziția convexă	152
3.9.4 Verificarea și reglarea echilibrului aripilor.....	153
3.9.5 Unghiul hederului	158

Reglarea unghiului hederului din combină.....	159
3.9.6 Turația rabatorului	160
Roți dințate opționale ale transmisiei rabatorului	161
3.9.7 Viteza la sol	162
3.9.8 Turația transportorului cu bandă lateral.....	163
Reglarea vitezei transportorului cu bandă lateral.....	164
3.9.9 Viteza transportorului cu bandă de alimentare.....	165
3.9.10 Informații privind turația cuțitului	165
Verificarea turației cuțitului.....	166
3.9.11 Înălțimea rabatorului	167
Verificarea și reglarea senzorului de înălțime al rabatorului.....	168
Înlocuirea senzorului de înălțime al rabatorului.....	171
3.9.12 Poziția față-spate a rabatorului	172
Reglarea poziției față-spate a rabatorului.....	173
Repoziționarea cilindrilor față-spate.....	173
Verificarea și reglarea senzorului de poziție față-spate a rabatorului.....	178
3.9.13 Pasul dinților rabatorului	181
Setările camei rabatorului	181
Reglarea camei rabatorului.....	183
3.9.14 Melc transversal superior	185
Reglarea poziției melcului transversal superior – melci cu două sau trei piese	185
Verificarea interferențelor melcului transversal superior.....	188
3.9.15 Separatoare de cultură.....	189
Demontarea separatoarelor de cultură.....	189
Montarea separatoarelor de cultură	190
Demontarea separatoarelor de cultură oscilante.....	192
Montarea separatoarelor de cultură oscilante	194
Reglarea separatoarelor de culturi oscilante	197
3.9.16 Tijele separatorului de cultură	207
Demontarea tijelor separatorului de cultură.....	208
Montarea tijelor separatorului de cultură	208
Tijele opționale ale separatorului de orez.....	209
3.10 Sistem de control automat al înălțimii hederului	211
3.10.1 Funcționarea senzorului de control automat al înălțimii hederului	212
3.10.2 Tensiuni de ieșire a senzorului recomandate pentru combine	214
3.10.3 Verificarea manuală a limitelor de tensiune	214
3.10.4 Combinatele de nivel mediu Case IH seriile 130 și 140.....	218
Verificarea intervalului de tensiune din cabina combinei – Case IH 5130, 5140, 6130, 6140, 7130 și 7140	218
Referință rapidă pentru setările hederului – Case IH seriile 130 și 140.....	221
Configurarea hederului pe afișajul combinei – Case IH 5130, 5140, 6130, 6140, 7130 și 7140.....	222
Calibrarea controlului automat al înălțimii hederului – Combinate Case IH 5130, 5140, 6130, 6140, 7130 și 7140 cu versiuni software anterioare versiunii 28.00.....	224
Setarea înălțimii de tăiere prestabilite – Case IH 5130, 5140, 6130, 6140, 7130 și 7140.....	225
3.10.5 Combinatele Case IH seriile 120, 230, 240 și 250	228
Verificarea intervalului de tensiune din cabina combinei – Combinate Case IH seriile, 120, 230, 240 și 250	228
Referință rapidă pentru setările hederului – Case IH seriile 120, 230, 240 și 250	231
Calibrarea controlului automat al înălțimii hederului – Combinate Case IH 120, 230, 240 și 250 cu versiuni software anterioare versiunii 28.00.....	232

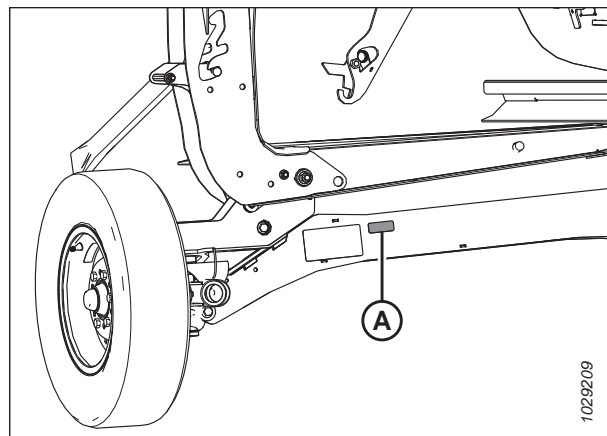
Calibrarea controlului automat al înălțimii hederului – Combine Case IH cu software versiunea 28.00 sau versiuni ulterioare.....	236
Verificarea tensiunilor senzorilor de înălțime ai rabatorului – combine Case IH.....	240
Setarea înălțimii de tăiere prestabilite – Combinatele Case IH seriile, 120, 230, 240 și 250	241
Funcția de întoarcere a rabatorului – Combinatele Case IH	243
Controlul vitezei transportorului cu bandă lateral – combinele Case IH.....	245
Compatibilitatea senzorului de turație al rabatorului – combine Case IH.....	247
3.11 Alinierea hederului.....	249
3.12 Desfundarea barei port-degete	252
3.13 Desfundarea transportorului cu bandă de alimentare al modulului de flotare.....	253
3.14 Transport	254
3.14.1 Transportarea hederului pe combină	254
3.14.2 Remorcarea	254
Atașarea hederului la vehiculul de remorcare	255
Măsuri de precauție pentru tractarea hederului.....	255
3.14.3 Conversia de la poziția de transport la poziția de teren (opțiune).....	256
Mutarea roții exterioare din stânga din poziția de transport în poziția de lucru – Opțiunea ContourMax™	256
Demontarea barei de remorcare	257
Depozitarea barei de remorcare.....	261
Mutarea roților din față (stânga) în poziția de teren.....	262
Mutarea roților din spate (dreapta) în poziția de teren	265
3.14.4 Conversia de poziția de câmp la poziția de transport (opțiune).....	267
Mutarea roții exterioare din stânga din poziția de lucru în poziția de transport.....	267
Mutarea roților din față (stânga) în poziția de transport	268
Mutarea roților din spate (dreapta) în poziția de transport	270
Scoaterea barei de remorcare din locul de depozitare.....	272
Atașarea barei de remorcare	273
3.15 Depozitarea hederului	277
Capitolul 4: Întreținere și service	279
4.1 Pregătirea utilajului pentru service	279
4.2 Cerințe de întreținere.....	280
4.2.1 Program/registru de întreținere.....	280
4.2.2 Inspecția rodajului.....	283
4.2.3 Service-ul echipamentului – Înainte de sezon.....	284
4.2.4 Service-ul echipamentului – La sfârșitul sezonului.....	284
4.2.5 Verificarea furtunurilor și liniilor hidraulice.....	285
4.3 Lubrifiere	287
4.3.1 Intervale de lubrifiere	287
La fiecare 10 ore.....	287
La fiecare 25 ore.....	288
La fiecare 50 ore.....	289
La fiecare 100 ore	293
La fiecare 250 ore	295
La fiecare 500 ore	296
4.3.2 Procedura de lubrifiere	297
4.3.3 Lubrifierea lanțului de transmisie al rabatorului.....	298

4.3.4	Lubrifierea lanțului de transmisie al melcului	299
4.3.5	Lubrifierea cutiei de viteze principale a transmisiei hederului	301
	Verificarea nivelului de ulei din cutia de viteze principală a transmisiei hederului.....	301
	Adăugarea de ulei la cutia de viteze principală a transmisiei hederului.....	302
	Schimbarea uleiului din cutia de viteze principală a transmisiei hederului.....	302
4.3.6	Lubrifierea cutiei de viteze de completare a transmisiei hederului	303
	Verificarea nivelului de ulei din cutia de viteze de completare a transmisiei hederului	303
	Adăugarea de ulei la cutia de viteze de completare a transmisiei hederului	304
	Schimbarea uleiului din cutia de viteze de completare a transmisiei hederului	305
4.4	Sistemul hidraulic	307
4.4.1	Verificarea nivelului de ulei din rezervorul hidraulic	307
4.4.2	Adăugarea de ulei în rezervorul hidraulic	307
4.4.3	Schimbarea uleiului din rezervorul hidraulic.....	308
4.4.4	Schimbarea filtrului de ulei	309
4.5	Sistemul electric	310
4.5.1	Înlocuirea becurilor	310
4.6	Transmisia hederului	312
4.6.1	Scoaterea liniei de transmisie.....	312
4.6.2	Instalarea liniei de transmisie.....	314
4.6.3	Îndepărtarea apărătorii liniei de transmisie	318
4.6.4	Montarea apărătorii liniei de transmisie.....	320
4.6.5	Reglarea tensiunii lanțului – Cutia de viteze principală.....	322
4.6.6	Reglarea tensiunii lanțului – Cutia de viteze de completare	323
4.7	Melc de alimentare.....	325
4.7.1	Reglarea interstițiului dintre melcul de alimentare și tava colectoare	325
4.7.2	Verificarea tensiunii lanțului melcului de alimentare	328
	Verificarea tensiunii lanțului de transmisie al melcului de alimentare – metoda rapidă	328
	Verificarea tensiunii lanțului de transmisie al melcului de alimentare – metoda minuțioasă.....	330
4.7.3	Scoaterea lanțului de transmisie al melcului	332
4.7.4	Montarea lanțului de transmisie al melcului	336
4.7.5	Reglarea tensiunii lanțului de transmisie al melcului de alimentare.....	339
4.7.6	Racletele melcului.....	342
4.7.7	Degetele melcului	342
	Demontarea degetelor melcului de alimentare	342
	Montarea degetelor melcului de alimentare.....	344
	Verificarea sincronizării degetelor melcului	347
	Reglarea sincronizării degetelor melcului	347
4.8	Cuțit.....	350
4.8.1	Înlocuirea secțiunii cuțitului	350
4.8.2	Demontarea cuțitului.....	351
4.8.3	Scoaterea lagărului capului cuțitului	353
4.8.4	Montarea lagărului capului cuțitului	353
4.8.5	Montarea cuțitului	354
4.8.6	Cuțite de rezervă	356
4.8.7	Apărătorile ascuțite ale cuțitului și dispozitivele de fixare.....	356
	Configurația de apărători ascuțite ale cuțitului pe hederele cu cuțit simplu.....	358

Configurația de apărătoare ascuțită a cuțitelor pe hederele cu cuțit dublu – FD235.....	359
Configurația de apărători ascuțite ale cuțitului pe hederele cu cuțit dublu – FD240.....	360
Configurația de apărătoare ascuțită a cuțitelor pe hederele cu cuțit dublu – FD241.....	361
Configurația de apărătoare ascuțită a cuțitelor pe hederele cu cuțit dublu – FD245.....	362
Configurația de apărători ascuțite ale cuțitului pe hederele cu cuțit dublu – FD250.....	363
Reglarea apărătorilor cuțitului și a barei apărătorii	364
Înlocuirea apărătorilor ascuțite ale cuțitului	366
Verificarea dispozitivelor de fixare – apărătorile ascuțite ale cuțitului	369
Reglarea dispozitivelor de fixare – apărătorile ascuțite ale cuțitului	370
Înlocuirea apărătorii centrale ascuțite a cuțitului – Heder cu cuțit dublu.....	371
Verificarea dispozitivului de fixare central pe hedere cu cuțit dublu – Apărătorile ascuțite ale cuțitului.....	373
Reglarea dispozitivului de fixare central pe hedere cu cuțit dublu – Apărătorile ascuțite ale cuțitului.....	374
4.8.8 Apărătorile scurte ale cuțitului și dispozitivele de fixare	376
Configurația de apărători scurte ale cuțitului pe hederele cu cuțit simplu	377
Configurația apărătorii scurte a cuțitului pe hederele cu cuțit dublu – Toate dimensiunile cu excepția D241.....	378
Configurația de apărătoare scurtă a cuțitelor pe hederele cu cuțit dublu – FD241	379
Înlocuirea apărătorilor scurte ale cuțitului sau a apărătorilor cuțitului de capăt	380
Verificarea dispozitivelor de fixare – apărătorile scurte ale cuțitului.....	382
Reglarea dispozitivelor de fixare – apărătorile scurte ale cuțitului	383
Înlocuirea apărătorii centrale a cuțitului – Hedere cu cuțit dublu.....	384
Verificarea dispozitivului de fixare central pe hedere cu cuțit dublu – Apărătorile scurte ale cuțitului.....	386
Ajustarea dispozitivelor de fixare centrale – apărătorile scurte ale cuțitului	387
4.8.9 Scutul capului cuțitului.....	388
Instalarea scutului capului cuțitului.....	388
4.9 Sistemul de transmisie a cuțitului	390
4.9.1 Cutia de transmisie a cuțitului	390
Verificarea nivelului de ulei din cutia de transmisie a cuțitului	390
Verificarea bolțurilor de montare	391
Schimbarea uleiului din cutia de transmisie a cuțitului	391
4.10 Platforma de alimentare	393
4.10.1 Înlocuirea transportorului cu bandă de alimentare.....	393
4.10.2 Verificarea și reglarea tensiunii întinzătorului transportorului cu bandă	398
4.10.3 Cilindrul de acționare al transportorului cu bandă de alimentare	400
Îndepărtarea cilindrului de acționare al transportorului cu bandă de alimentare.....	400
Montarea cilindrului de acționare al transportorului cu bandă de alimentare	402
Îndepărtarea lagărului cilindrului de acționare al transportorului cu bandă de alimentare	403
Montarea lagărului cilindrului de acționare al transportorului cu bandă de alimentare	406
4.10.4 Rola întinzătoare a transportorului cu bandă de alimentare.....	406
Demontarea rolei întinzătoare a transportorului cu bandă de alimentare	406
Montarea rolei întinzătoare a transportorului cu bandă de alimentare.....	409
Înlocuirea lagărului rolei întinzătoare a transportorului cu bandă de alimentare	412
4.10.5 Coborârea tăvii colectoare a platformei de alimentare.....	415
4.10.6 Ridicarea tăvii colectoare a platformei de alimentare	417
4.10.7 Verificarea cârligelor port-lamelei	418
4.11 Barele separatoare.....	420
4.11.1 Demontarea barelor separatoare	420
4.11.2 Montarea barelor separatoare.....	420

4.12	Transportoarele cu bandă laterale ale hederului.....	422
4.12.1	Demontarea transportoarelor cu bandă laterale	422
4.12.2	Montarea transportoarelor cu bandă laterale.....	423
4.12.3	Reglarea înălțimii platformei transportorului cu bandă lateral	424
4.12.4	reglarea tensiunii transportorului cu bandă lateral	427
4.12.5	Reglarea centrării transportorului cu bandă lateral.....	429
4.12.6	Inspectarea lagărului rolei transportorului cu bandă.....	430
4.12.7	Demontarea rolei întinzătoare a platformei transportorului cu bandă lateral	430
4.12.8	Înlocuirea lagărului rolei întinzătoare a platformei transportorului cu bandă lateral	432
4.12.9	Montarea rolei întinzătoare a platformei transportorului cu bandă lateral.....	435
4.12.10	Demontarea cilindrului de acționare al transportorului cu bandă lateral.....	437
4.12.11	Înlocuirea lagărului cilindrului de acționare al transportorului cu bandă lateral.....	439
4.12.12	Montarea cilindrului de acționare al transportorului cu bandă lateral	440
4.13	Rabator.....	443
4.13.1	Interstițiul dintre rabator și bara port-degete	443
	Măsurarea interstițiului dintre rabator și bara port-degete.....	443
	Reglarea interstițiului dintre rabator și bara port-degete	447
4.13.2	Poziția convexă a rabatorului.....	451
	Reglarea formei rabatorului.....	451
4.13.3	Centrarea rabatorului	451
4.13.4	Degetele rabatorului.....	453
	Demontarea degetelor din oțel ale rabatorului	453
	Montarea degetelor din oțel ale rabatorului	454
	Demontarea degetelor din plastic ale rabatorului	455
	Montarea degetelor din plastic ale rabatorului	456
4.13.5	Bucșele tubului cu dinți	457
	Demontarea bucșelor de pe rabatoare	457
	Montarea bucșelor pe rabatoare	459
4.13.6	Scuturile terminale ale rabatorului	463
	Înlocuirea scuturilor terminale ale rabatorului de la capătul camei, partea exterioară	464
	Înlocuirea scuturilor terminale ale rabatorului de la capătul camei, partea interioară	466
	Înlocuirea scuturilor terminale ale rabatorului de la extremitatea posterioară a axului, partea exterioară	468
	Înlocuirea scuturilor terminale ale rabatorului de la extremitatea posterioară a axului, partea interioară.....	470
	Înlocuirea suporturilor scuturilor terminale ale rabatorului	472
4.14	Transmisia rabatorului	474
4.14.1	Lanțul de transmisie al rabatorului	474
	Slăbirea lanțului de transmisie al rabatorului	474
	Strângerea lanțului de transmisie al rabatorului	475
4.14.2	Roata dințată a transmisiei rabatorului	477
	Demontarea roții dințate simple a transmisiei rabatorului.....	477
	Montarea roții dințate simple a transmisiei rabatorului	478
4.14.3	Schimbarea poziției lanțului de viteză a rabatorului cu setul cu două turații instalat.....	478
4.14.4	Cuplajul cardanic pentru transmisia rabatorului dublu sau triplu.....	479
	Demontarea cuplajului cardanic pentru transmisia rabatorului – Rabator dublu sau triplu Cuplaj cardanic.....	479
	Montarea cuplajului cardanic pentru rabatorul dublu sau triplu	481
4.14.5	Motorul de antrenare a rabatorului.....	483

Demontarea motorului de antrenare a rabatorului	483
Montarea motorului de antrenare a rabatorului.....	484
4.14.6 Înlocuirea lanțului de transmisie (fără sfârșit) – Rabator dublu și triplu	486
4.15 Roți de contur – Opțiune.....	489
4.15.1 Verificarea cuplului de strângere a șuruburilor roților – Opțiunea ContourMax™	489
4.15.2 Nivelarea înălțimii roților de contur	490
4.15.3 Lubrifierea sistemului de roți de contur	492
4.15.4 Verificarea jocului final al roții de contur	494
4.15.5 Indicator mecanic de aducere la zero.....	496
4.16 Sistem de transport (opțional).....	498
4.16.1 Verificarea cuplului de strângere al bolțurilor roților.....	498
4.16.2 Verificarea cuplului de strângere a bolțurilor ansamblului de transport.....	498
4.16.3 Verificarea presiunii în pneuri.....	500
4.16.4 Schimbarea conexiunii cuplajului barei de remorcă de la axul vertical la toartă	501
4.16.5 Schimbarea conexiunii cuplajului barei de remorcă de la toartă la axul vertical	503
4.17 Cuțit vertical VertiBlade™ (Opțiune).....	506
4.17.1 Înlocuirea secțiunilor cuțitului vertical.....	506
4.17.2 Ungerea cuțitului vertical.....	509
4.17.3 Conversia poziției cuțitului VertiBlade™	511
Capitolul 5: Opțiuni și dispozitive atașate.....	515
5.1 Seturi de livrare a culturilor	515
5.1.1 Set de dispozitive de ridicare a culturii.....	515
5.1.2 Set de rafturi de depozitare a dispozitivelor de ridicare a culturii.....	515
5.1.3 Set de suporturi de depozitare pentru separatorul de cultură	516
5.1.4 Separatoare de cultură oscilante.....	516
5.1.5 Melc transversal superior de lungime completă.....	517
5.1.6 Set de degete ale rabatorului pentru cultură culcată la sol	518
5.1.7 Set de tije ale separatorului de orez	518
5.1.8 Set de atașament pentru floarea-soarelui.....	519
5.1.9 Tije deflectoare de capăt	520
5.1.10 Set de cuțite verticale VertiBlade™	521
5.1.11 Set de integrare pentru comanda de viteză a transportorului cu bandă lateral din cabină	522
5.2 Seturi de bare port-degete	523
5.2.1 Set de dispozitive de încetinire a rostogolirii pietrelor.....	523
5.2.2 Apărătoare în patru puncte a cuțitelor.....	523
5.3 Seturi de module de flotare FM200	524
5.3.1 Seturi de deflectoare de cultură	524
5.3.2 Piesă de adaos centrală extinsă	524
5.3.3 Setul de prelungire a racletelor de uzură ridicată ale melcului de alimentare.....	525
5.3.4 Set complet de umplere pentru interfață	526
5.3.5 Setul de prelungire a rezervorului hidraulic.....	526
5.3.6 Set fișă de înclinare laterală	527
5.3.7 Setul de bare separatoare	527

5.4	Seturi de hedere	528
5.4.1	Setul de roți de contur ContourMax™	528
5.4.2	Sistem de transport EasyMove™	529
5.4.3	Set de degete din oțel pentru capătul interior	530
5.4.4	Set de degete din oțel pentru capătul exterior	530
5.4.5	Set de degete din plastic ale rabatorului	531
5.4.6	Set de degete din oțel ale rabatorului	531
5.4.7	Set de stabilizatoare pentru pante	532
5.4.8	Set de roți stabilizatoare	532
5.4.9	Setul de saboți glisanți din oțel	533
5.4.10	Setul de lumini de miriște	533
Capitolul 6:	Depanare	535
6.1	Pierderi de cultură la bara port-degete	535
6.2	Acțiunea de tăiere și componentele cuțitului	538
6.3	Alimentarea rabatorului	542
6.4	Hederul și transportoarele cu bandă	545
6.5	Tăierea fasolei comestibile	547
Capitolul 7:	Referință	551
7.1	Specificații privind cuplul de strângere	551
7.1.1	Specificații pentru bolțuri metrice	551
7.1.2	Specificații metrice pentru bolțuri – în aluminiu turnat	554
7.1.3	Racorduri hidraulice bosaj garnitură inelară – reglabile	555
7.1.4	Racorduri hidraulice cu bosaj de garnitură inelară – nereglabile	556
7.1.5	Racorduri hidraulice cu garnituri inelare frontale	557
7.1.6	Fitinguri pentru țevi cu filet conic	558
7.2	Grafic de conversie	560
Index	561	
Lichide și lubrifianți recomandați	571	

Capitolul 1: Siguranță

Înțelegerea și respectarea consecventă a acestor proceduri de siguranță va ajuta la asigurarea siguranței celor care operează utilajul și a persoanelor din jur.

1.1 Simboluri de alertă referitoare la siguranță

Simbolul de alertă referitor la siguranță indică mesajele de siguranță importante din acest manual și de pe semnele de siguranță de pe utilaj.

Acest simbol înseamnă:

- **ATENȚIE!**
- **FIȚI ATENT!**
- **SIGURANȚA DVS. ESTE ÎN JOC!**

Citiți cu atenție și respectați mesajul de siguranță care însoțește acest simbol.

De ce este importantă siguranța pentru dvs.?

- Accidentele provoacă invaliditate și moarte
- Accidentele costă
- Accidentele pot fi evitate



Figura 1.1: Simbol de siguranță

1.2 Cuvinte de semnalizare

Trei cuvinte de semnalizare, **PERICOL**, **AVERTISMENT** și **ATENȚIE**, sunt utilizate pentru a vă avertiza cu privire la situațiile periculoase. Două cuvinte de semnalizare, **IMPORTANT** și **NOTĂ**, identifică informațiile care nu au legătură cu siguranța.

Cuvintele de semnalizare sunt selectate utilizând următoarele orientări:

PERICOL

Indică o situație de pericol iminent care, dacă nu este evitată, va cauza deces sau vătămare gravă.

AVERTISMENT

Indică o situație de pericol potențial care, dacă nu este evitată, poate cauza deces sau vătămare gravă. Se poate utiliza și pentru alertarea împotriva practicilor nesigure.

ATENȚIE

Indică o situație de pericol potențial care, dacă nu este evitată, este posibil să cauzeze vătămare minoră sau moderată. Se poate utiliza și pentru alertarea împotriva practicilor nesigure.

IMPORTANT:

Indică o situație care, dacă nu este evitată, poate cauza o funcționare defectuoasă sau deteriorarea utilajului.

NOTĂ:

Oferă informații sau sfaturi suplimentare.

1.3 Siguranță generală

Operarea, întreținerea și asamblarea utilajului prezintă mai multe riscuri de siguranță. Aceste riscuri pot fi reduse sau eliminate prin respectarea procedurilor de siguranță relevante și prin purtarea echipamentului individual de protecție adecvat.

ATENȚIE

Următoarele măsuri de precauție generale de siguranță în agricultură trebuie să facă parte din procedura dvs. de operare pentru toate tipurile de utilaje.

Purtați îmbrăcămintea completă de protecție și toate dispozitivele de siguranță personală care ar putea fi necesare pentru munca în cauză. **NU** vă asumați riscuri. Este posibil să aveți nevoie de următoarele:

- Cască de protecție
- Încălțăminte de protecție cu talpă antiderapantă
- Ochelari de protecție
- Mănuși groase
- Echipament pentru vreme umedă
- Mască de respirație sau cu filtru

În plus, luați următoarele măsuri de precauție:

- Fiți conștient de faptul că expunerea la zgomote puternice poate cauza deteriorarea auzului. Purtați dispozitive adecvate de protecție auditivă, cum ar fi căști sau dopuri pentru urechi, pentru a vă proteja împotriva zgomotelor puternice.



Figura 1.2: Echipamente de siguranță



Figura 1.3: Echipamente de siguranță

SIGURANȚĂ

- Pregătiți o trusă de prim ajutor în caz de urgențe.
- Păstrați pe utilaj un extingtor de incendiu întreținut corespunzător. Familiarizați-vă cu utilizarea acestuia.
- Țineți întotdeauna copiii mici departe de utilaj.
- Fiți conștient de faptul că accidentele se produc adesea atunci când operatorii sunt obosiți sau se grăbesc. Rezervați-vă timpul necesar pentru a vă gândi la cea mai sigură cale de a îndeplini o sarcină. Nu ignorați **NICIODATĂ** semnele de oboseală.



Figura 1.4: Echipamente de siguranță

- Purtați haine strânse pe corp și acoperiți părul lung. Nu purtați **NICIODATĂ** obiecte care atârnă, cum ar fi glugi, eșarfe sau brățări.
- Mențineți toate scuturile în poziție. Nu modificați și nu îndepărtați **NICIODATĂ** echipamentul de siguranță. Asigurați-vă că apărătorile liniei de transmisie se pot roti independent de arborele acestora și că se pot telescopa liber.
- Utilizați numai piese de service și reparații fabricate sau aprobate de producătorul echipamentului. Este posibil ca piesele de la alți producători să nu îndeplinească cerințele corecte de rezistență, proiectare sau siguranță.

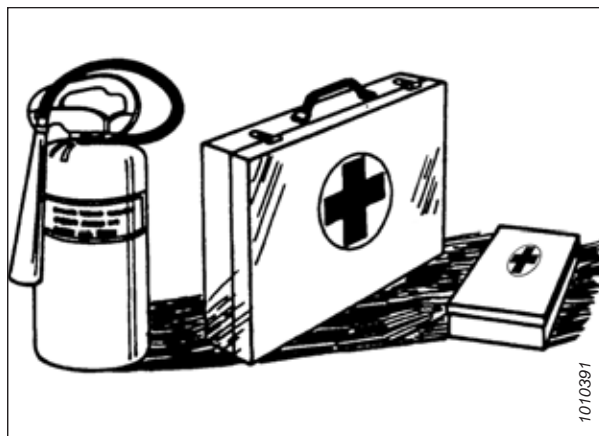

Figura 1.5: Siguranță în jurul echipamentului

- Nu vă apropiați mâinile, picioarele și părul de piesele în mișcare. Nu încercați **NICIODATĂ** să îndepărtați obstacole sau obiecte dintr-un utilaj în timp ce motorul este în funcțiune.
- **NU** modificați utilajul. Modificările neautorizate pot afecta funcționarea și/sau siguranța utilajului. De asemenea, pot scurta durata de exploatare a utilajului.
- Pentru a evita rănirea sau decesul în urma pornirii neașteptate a utilajului, opriți **ÎNTOTDEAUNA** motorul și scoateți cheia din contact înainte de a părăsi scaunul operatorului din orice motiv.



Figura 1.6: Siguranță în jurul echipamentului

SIGURANȚĂ

- Mențineți zona de service a utilajului curată și uscată. Podelele umede și/sau uleioase sunt alunecoase. Petele de umezeală pot fi periculoase atunci când se lucrează cu echipament electric. Asigurați-vă că toate prizele și uneltele electrice dispun de împământare corespunzătoare.
- Mențineți zona de lucru bine luminată.
- Mențineți utilajul curat. Paiele și pleava pe un motor fierbinte reprezintă un pericol de incendiu. **NU** permiteți ca uleiul sau grăsimea să se acumuleze pe platformele, scările sau comenzile de service. Curățați utilajele înainte de a le depozita.
- Nu utilizați **NICIODATĂ** benzină, petrol sau orice alt material volatil pentru curățare. Aceste materiale pot fi toxice și/sau inflamabile.
- Atunci când depozitați utilajele, acoperiți componentele ascuțite sau care se extind pentru a preveni vătămarea prin contact accidental.

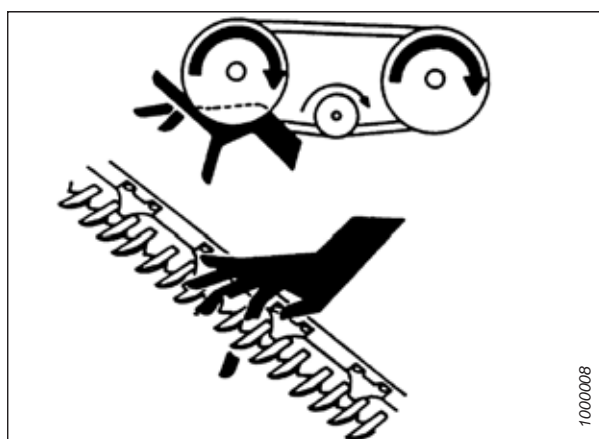

Figura 1.7: Siguranță în jurul echipamentului

1.4 Siguranța lucrărilor de întreținere

Întreținerea în condiții de siguranță a echipamentului necesită respectarea procedurilor de siguranță relevante și purtarea echipamentului individual de protecție adecvat sarcinii.

Pentru a vă asigura siguranța în timpul lucrărilor de întreținere a utilajului:

- Revizuiți manualul de utilizare și toate elementele de siguranță înainte de a opera sau a efectua lucrări de întreținere asupra utilajului.
- Setați toate comenzile în punctul neutru, opriți motorul, aplicați frâna de parcare, scoateți cheia din contact și așteptați ca toate piesele în mișcare să se oprească înainte de a efectua lucrări de service, reglare sau reparații asupra utilajului.
- Respectați bunele practici de lucru în atelier:
 - Mențineți zonele de service curate și uscate
 - Asigurați-vă că prizele și uneltele electrice dispun de împământare corespunzătoare
 - Mențineți zona de lucru bine luminată
- Eliberați presiunea din circuitele hidraulice înainte de a repara și/sau a deconecta utilajul.
- Asigurați-vă că toate componentele sunt strânse și că furtunurile, conductele și cuplajele din oțel sunt în stare bună înainte de a aplica presiune la sistemele hidraulice.
- Țineți mâinile, picioarele, hainele și părul departe de toate piesele în mișcare și/sau rotative.
- Eliberați zona de persoanele din apropiere, în special de copii, atunci când efectuați lucrări de întreținere, reparații sau reglaje.
- Montați dispozitivul de blocare pentru transport sau plasați suporturi de siguranță sub cadru înainte de a lucra sub utilaj.
- Dacă mai multe persoane efectuează în același timp lucrări de service asupra utilajului, aveți în vedere că rotirea manuală a unei linii de transmisie sau a altor componente acționate mecanic (de exemplu, accesarea unui fitting de lubrifiere) va cauza deplasarea componentelor de transmisie din alte zone (curele, roți de transmisie și cuțite). Nu vă apropiați în niciun moment de componentele acționate.



Figura 1.8: Podelele umede prezintă riscuri de siguranță



Figura 1.9: Echipamentul NU este sigur pentru copii

SIGURANȚĂ

- Purtați echipament de protecție atunci când lucrați la utilaj.
- Purtați mănuși groase atunci când lucrați la componentele cușitului.

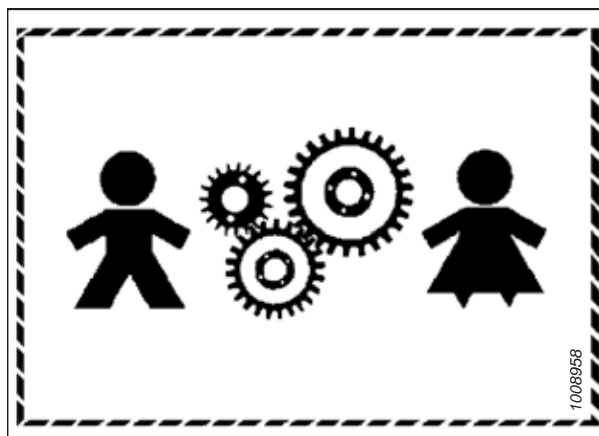

Figura 1.10: Echipament individual de protecție

1.5 Siguranță hidraulică

Deoarece lichidul hidraulic este supus unei presiuni extreme, scurgerile de lichid hidraulic pot fi foarte periculoase. Urmăți procedurile de siguranță adecvate atunci când inspecțiați scurgerile de lichid hidraulic și efectuați lucrări de întreținere a echipamentului hidraulic.

- Comutați întotdeauna toate comenzile hidraulice în poziția **NEUTRĂ** înainte de a părăsi scaunul operatorului.
- Asigurați-vă că toate componentele sistemului hidraulic sunt păstrate curate și în stare bună.
- Înlocuiți furtunurile și conductele de oțel uzate, tăiate, erodate, aplatzate sau ondulate.
- **NU** încercați să efectuați reparații improvizate la conductele, fittingurile sau furtunurile hidraulice utilizând benzi, cleme, ciment sau sudură. Sistemul hidraulic funcționează la o presiune extrem de ridicată. Reparațiile improvizate pot ceda brusc și pot crea condiții periculoase.



Figura 1.11: Testarea pentru scurgeri hidraulice

- Purtați protecție adecvată pentru mâini și ochi atunci când căutați scurgeri de lichide hidraulice de înaltă presiune. Utilizați o bucată de carton ca opritor în loc de mâini pentru a izola și a identifica o scurgere.
- Dacă sunteți rănit de un jet concentrat de lichid hidraulic de înaltă presiune, solicitați imediat asistență medicală. Se poate dezvolta o infecție gravă sau o reacție toxică în cazul în care lichidul hidraulic străpunge pielea.



Figura 1.12: Pericolul presiunii hidraulice

- Asigurați-vă că toate componentele sunt strânse și că furtunurile, conductele și cuplajele din oțel sunt în stare bună înainte de a aplica presiune la un sistem hidraulic.



Figura 1.13: Siguranță în jurul echipamentului

1.6 Precauții de sudare

Pentru a preveni deteriorarea componentelor electronice sensibile, nu încercați **NICIODATĂ** sudarea pe în timp ce acesta este conectat la secerătoare.

AVERTISMENT

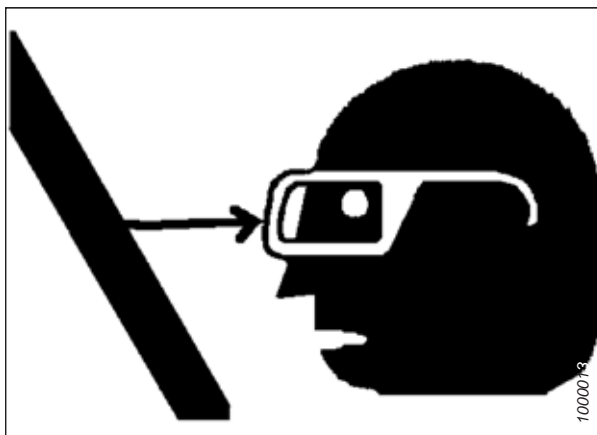
Nu încercați **NICIODATĂ** sudarea pe heder în timp ce acesta este conectat la secerătoare. Deteriorarea severă a componentelor electronice sensibile și costisitoare poate fi cauzată de sudarea pe heder în timp ce acesta este conectat la secerătoare. Poate fi imposibil de știut ce efect poate avea un curent ridicat în ceea ce privește viitoarele defecțiuni sau o durată de viață mai scurtă.

Pentru alte măsuri de precauție privind sudarea, consultați manualul de utilizare al secerătorii.

Modulul de control pentru viteza transportorului cu bandă

1. Pe adaptorul FM200, între cadru și heder, deconectați modulul de control pentru viteza transportorului cu bandă (A) de la solenoid (B).



Figura 1.14: Modulul de control pentru viteza transportorului cu bandă

1.7 Scoaterea din funcțiune și eliminarea echipamentelor agricole

Atunci când echipamentele agricole nu mai sunt utilizabile și trebuie scoase din uz și eliminate, materialele reciclabile, inclusiv metalele feroase și neferoase, cauciucul și materialele plastice, fluidele precum lubrifiantii, agenții frigorifici și combustibili, precum și materialele periculoase care se găsesc în baterii, unele becuri și echipamente electronice trebuie manipulate în siguranță și nu trebuie introduse în mediul înconjurător.

Respectați reglementările și autoritățile locale.

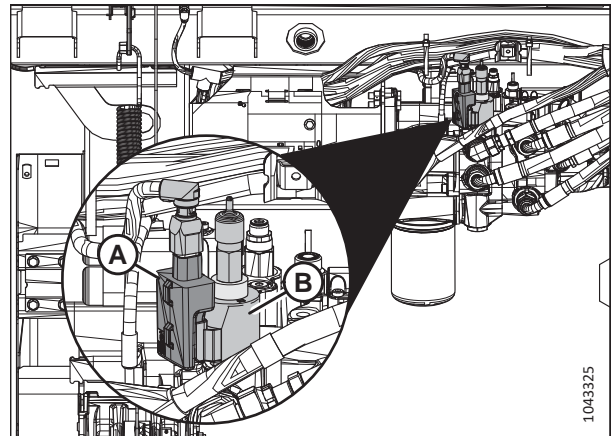
Produsele cu simbolul (A) **NU** trebuie eliminate împreună cu deșeurile menajere.



Figura 1.16: Simbol pentru **NU** eliminați împreună cu deșeurile menajere

Materialele cu simbolul (B) trebuie reciclate conform etichetei.



Figura 1.17: Simbolul pentru reciclare conform etichetei

SIGURANȚĂ

- Folosiți echipament individual de protecție adecvat atunci când îndepărtați și manipulați obiecte și materiale.
- Folosiți echipament individual de protecție adecvat atunci când manipulați obiecte cu reziduuri de pesticide, îngrășăminte sau alte substanțe chimice agricole. Respectați reglementările locale atunci când manipulați și eliminați aceste obiecte.
- Eliberați în siguranță energia stocată din componentele suspensiei, arcuri, sistemele hidraulice și electrice.
- Reciclați sau reutilizați materialele de ambalare.
- Reciclați sau reutilizați materialele plastice care sunt etichetate cu specificațiile unui material precum PP TV 20. **NU** le aruncați împreună cu deșeurile menajere.
- Returnați bateriile la vânzător sau duceți-le la un punct de colectare. Bateriile conțin substanțe periculoase. **NU** aruncați bateriile împreună cu deșeurile menajere.
- Respectați reglementările locale pentru a elimina corect materialele periculoase, cum ar fi uleiurile, lichidele hidraulice, lichidele de frână și combustibilii.
- Duceți agenții frigorifici la persoane calificate în instalații specializate pentru eliminare. Agenții frigorifici nu trebuie **NICIODATĂ** să fie eliberați în atmosferă.

1.8 Semne de siguranță

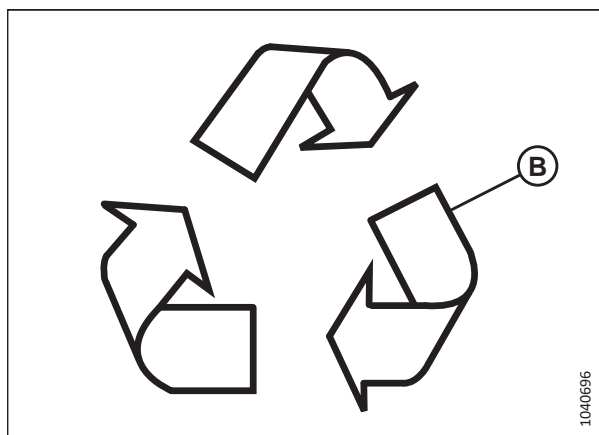
Semnele de siguranță sunt autocolante plasate pe utilaj acolo unde există riscul de vătămare corporală sau unde operatorul ar trebui să ia măsuri de precauție suplimentare înainte de a acționa comenzile. Acestea sunt, de obicei, galbene.

- Mențineți în permanență semnele de siguranță curate și lizibile.
- Înlocuiți semnele de siguranță care lipsesc sau sunt ilizibile.
- În cazul în care piesa originală pe care a fost montat un semn de siguranță este înlocuită, asigurați-vă că piesa reparată prezintă semnul de siguranță actual.
- Semnele de siguranță de înlocuire sunt disponibile de la distribuitorul dvs..



Figura 1.18: Autocolant pentru manualul de utilizare

1.8.1 Montarea autocolantelor de siguranță

Autocolantele de siguranță uzate sau deteriorate vor trebui îndepărtate și înlocuite.

1. Decideți exact unde veți plasa autocolantul.
2. Curățați și uscați zona de montare.
3. Îndepărtați porțiunea mai mică a hârtiei de suport divizate.
4. Așezați autocolantul pe poziție și îndepărtați încet hârtia rămasă, netezind autocolantul pe măsură ce îl aplicați.
5. Înțepați cu un ac pungile mici de aer și neteziți-le.

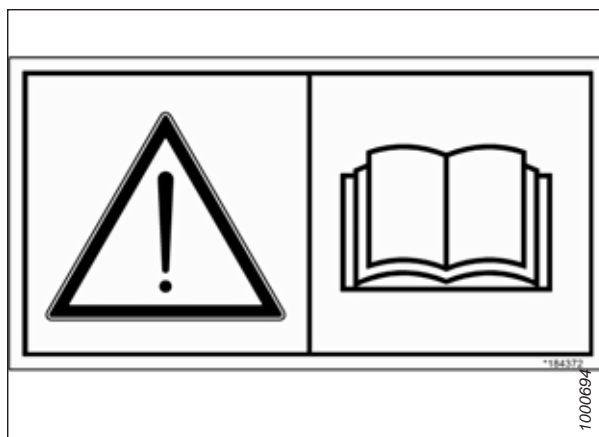
1.9 Locațiile autocolantelor de siguranță

Semnele de siguranță sunt de obicei autocolante galbene și sunt plasate pe utilaj acolo unde există riscul de vătămare sau unde Operatorul ar trebui să ia măsuri de precauție suplimentare înainte de a lucra.



Figura 1.19: Brațe rabator și plăci terminale

A – MD #360541 – Pericol de prindere în rabator / Pericol de strivire la nivelul rabatorului (două locații)

B – MD #288195 – Pericol, piesă rotativă (două locații)

SIGURANȚĂ

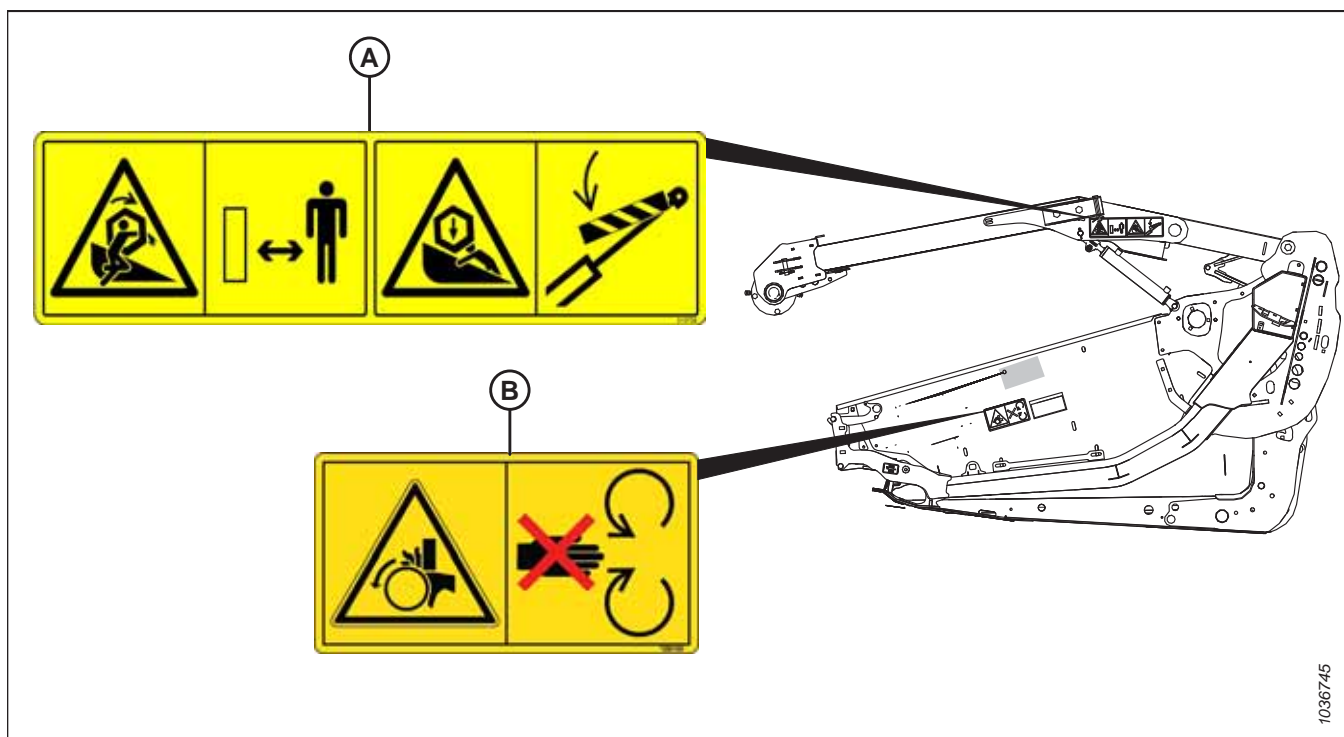

Figura 1.20: Tub posterior, FD225

A – MD #313733 – Pericol de strivire la nivelul hederului

B – MD #113482 – Pericol general

C – MD #174436 – Lichid de înaltă presiune

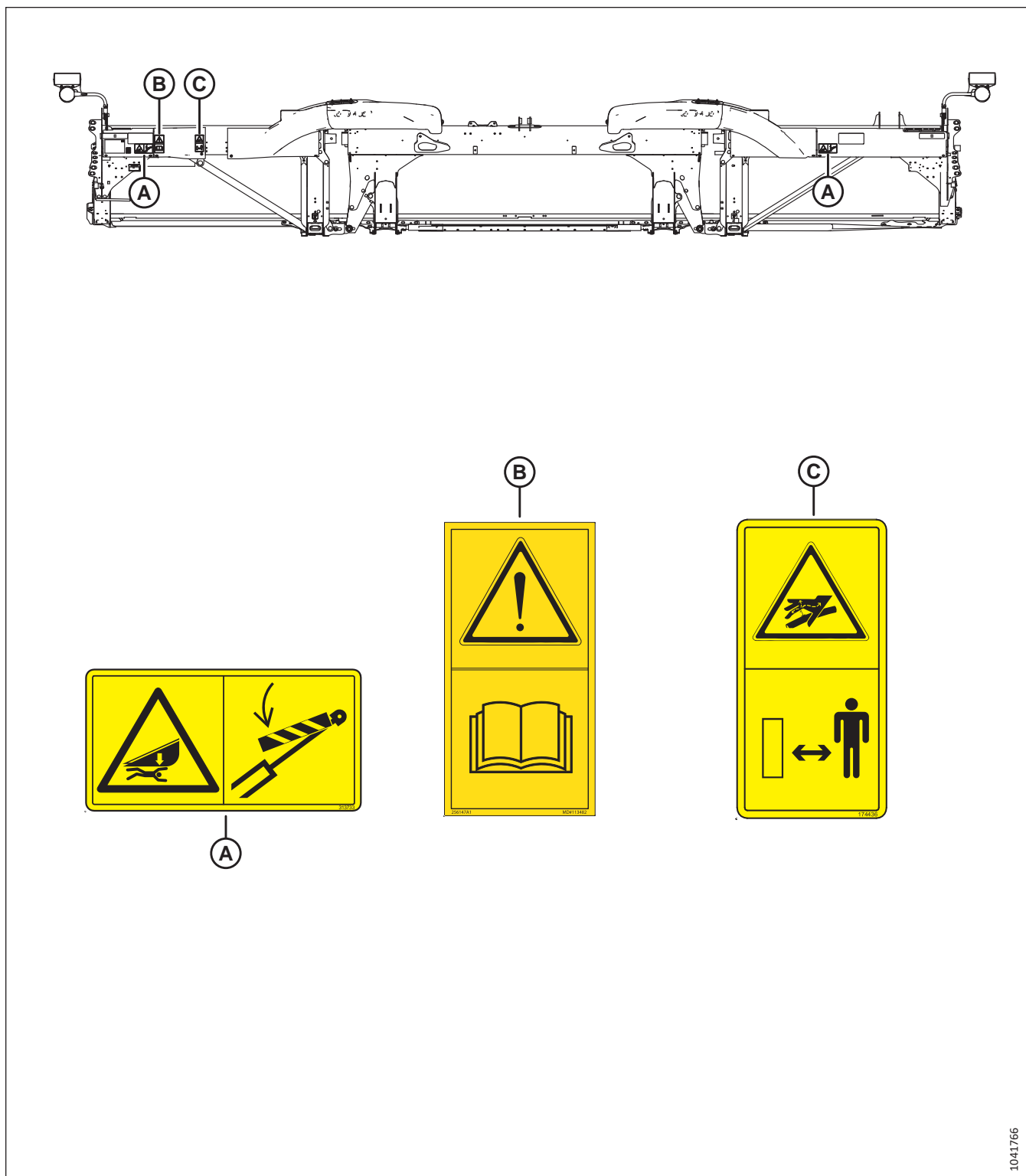
SIGURANȚĂ



Figura 1.21: Tub posterior, FD230 și mai mare

A – MD #313725 – Citiți manualul / Fluid de înaltă presiune / Pericol la nivelul hederului
 C – MD #313733 – Pericol de strivire la nivelul hederului

B – MD #311493 – Blocare dispozitiv de susținere central

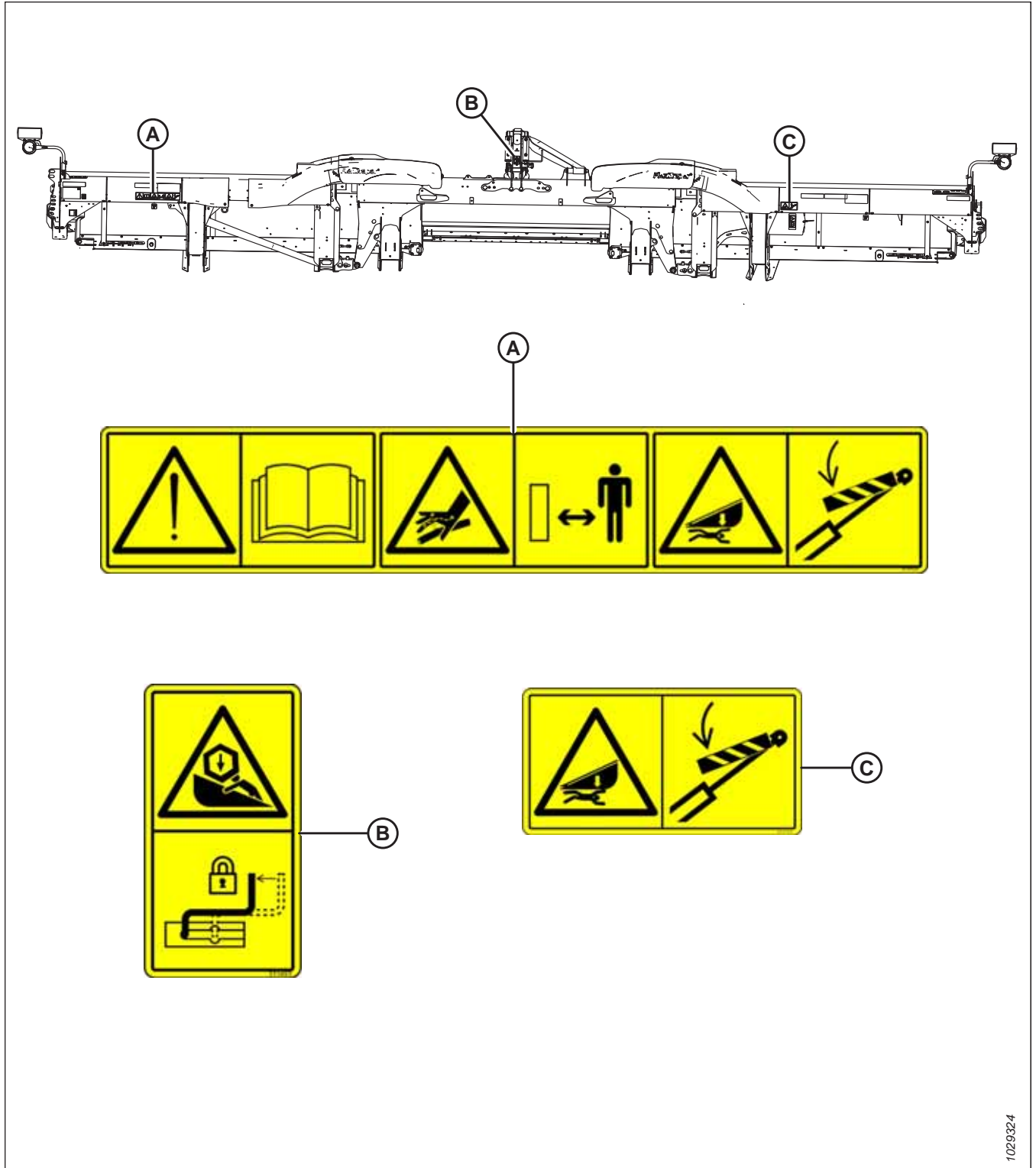

Figura 1.22: Modulul de flotare FM200

A – MD #313728 – Citiți manualul / Pericol de pulverizare a fluidelor

B – MD #360655 – Pericol de energie arc eliberat

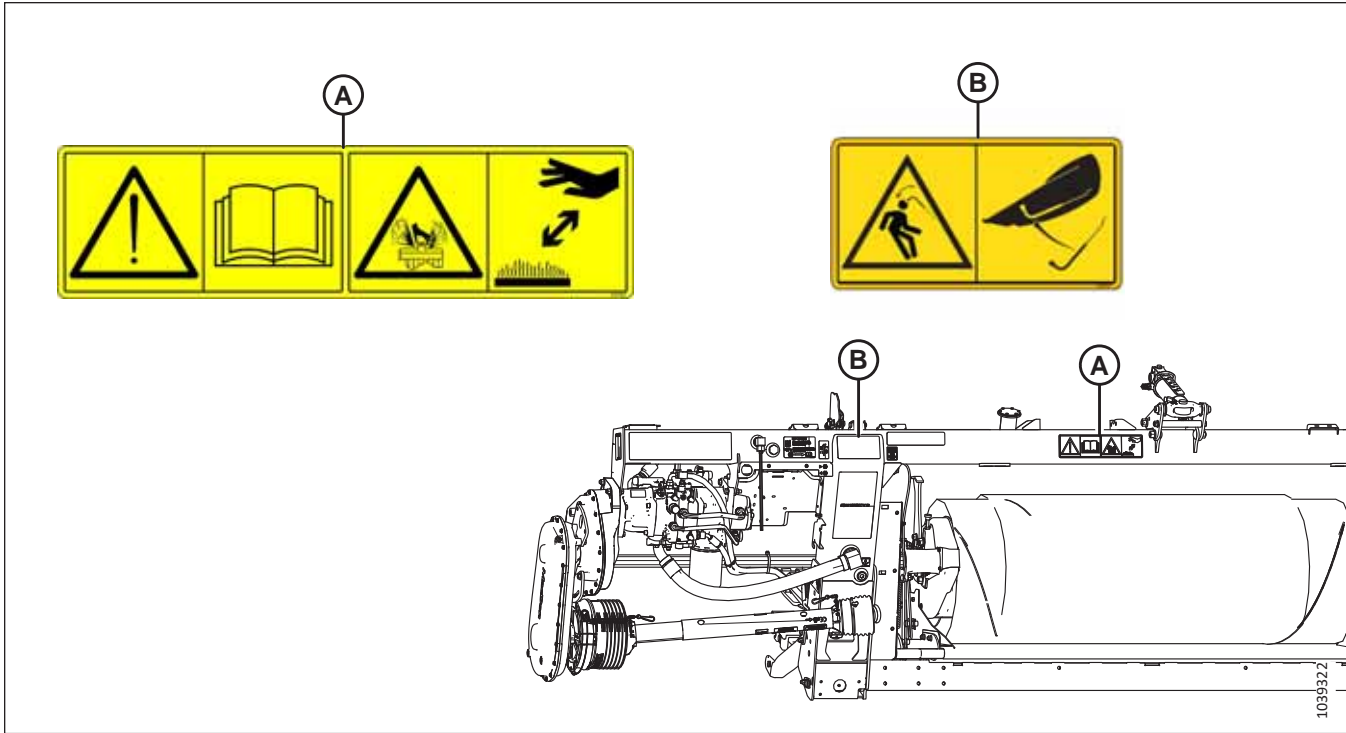

Figura 1.23: Melc transversal superior (opțional)

A – MD #279085 – Avertisment cu privire la melc

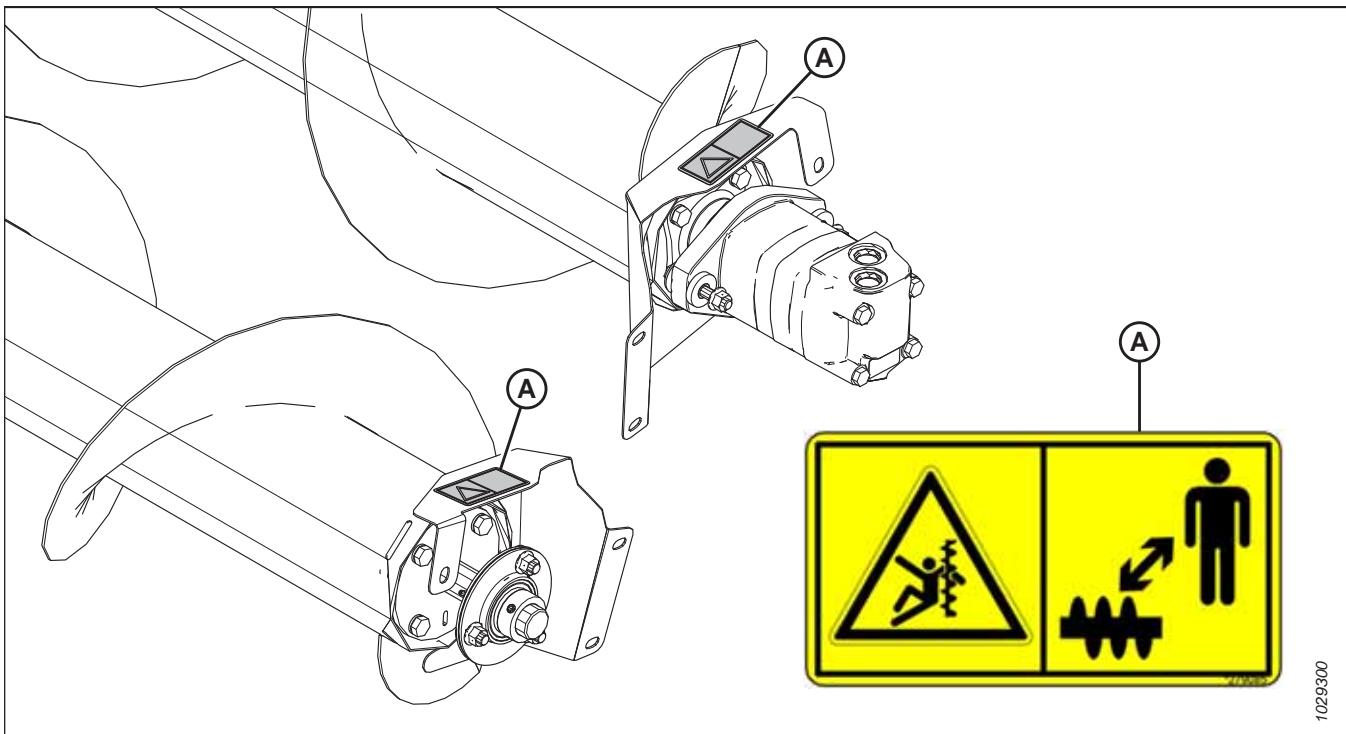
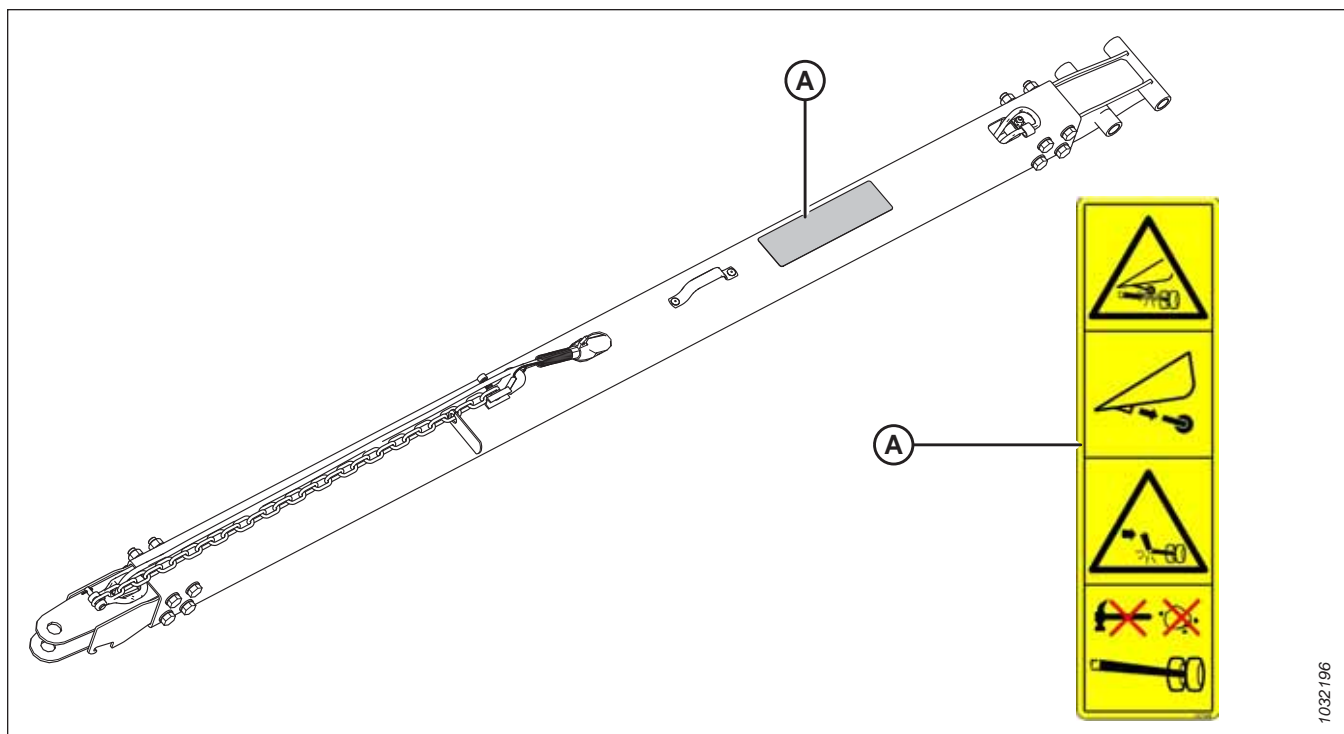

1032196

Figura 1.24: Sistem de transport – Bară de remorcare (este ilustrată bara scurtă; bara lungă este similară) (opțional)

A – MD #327588 – Pericol de deteriorare a cuplajului

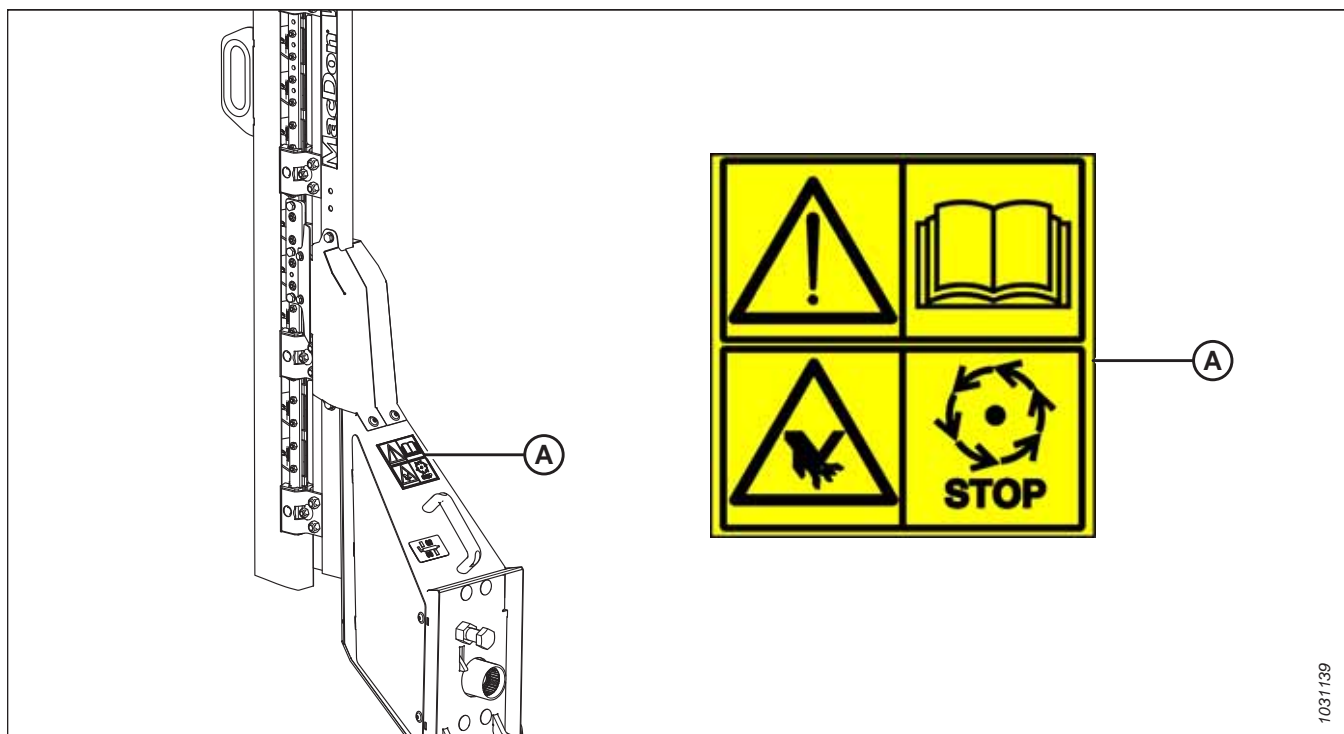

1031139

Figura 1.25: Cuțit vertical (opțional)

A – MD #313881 – Pericol la nivelul cuțitului



Figura 1.26: Roți stabilizatoare (opțional)

A – MD #327086 – Pericol de energie arc eliberat

1.10 Înțelegerea semnelor de siguranță

Autocolantele cu semne de siguranță folosesc ilustrații pentru a transmite informații importante privind siguranța sau întreținerea echipamentului.

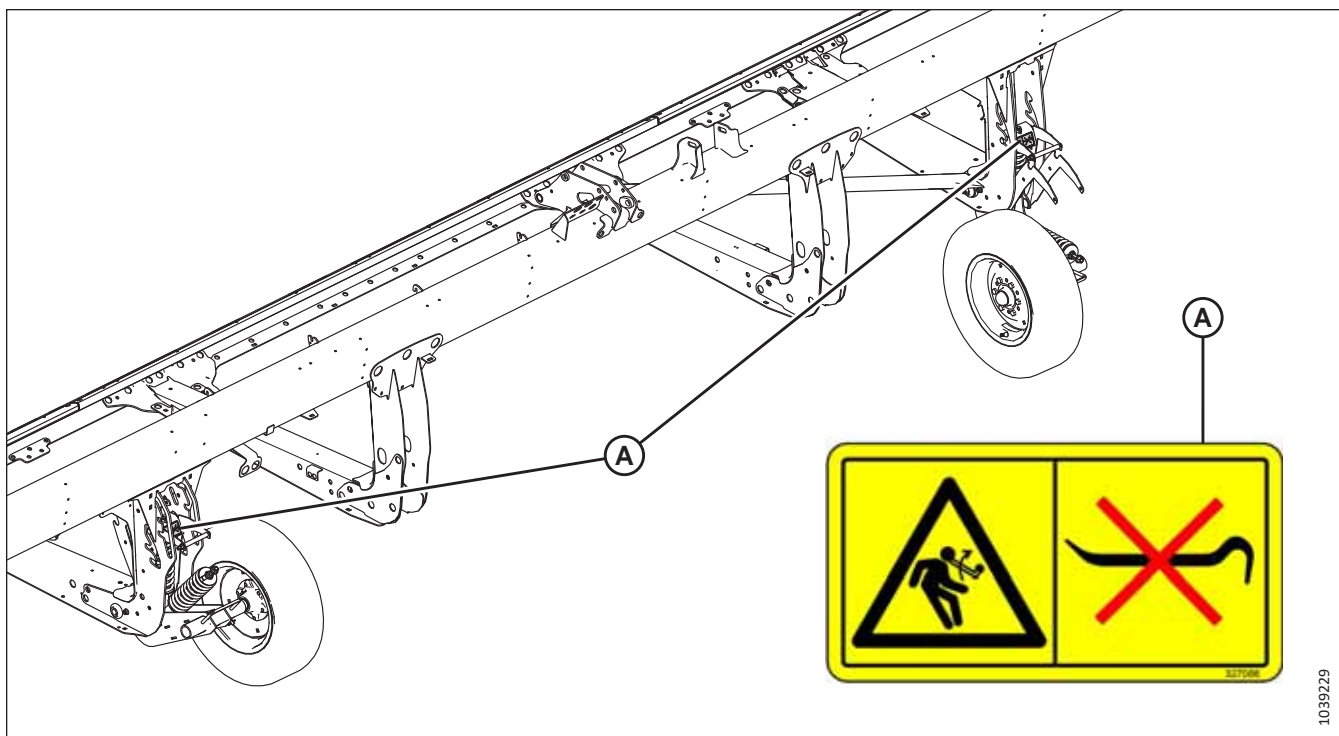
MD #174436

Pericolul uleiului de înaltă presiune

AVERTISMENT

Lichidul hidraulic de înaltă presiune poate penetra pielea umană, ceea ce poate provoca vătămare gravă, cum ar fi cangrena, care poate fi fatală. Pentru a preveni acest lucru:

- **NU** vă apropiați de scurgerile de lichid hidraulic.
- **NU** folosiți mâna pentru a verifica dacă există scurgeri de lichid hidraulic.
- Înainte de a slăbi orice fittinguri hidraulice, eliberați presiunea din sistemul hidraulic.
- Dacă sunteți rănit, solicitați ajutor medical de urgență. Este necesară o intervenție chirurgicală **IMEDIATĂ** pentru a elimina lichidul hidraulic ce a pătruns în piele.



Figura 1.27: MD #174436

MD #220799

Pericol de pierdere a controlului

AVERTISMENT

Pentru a preveni vătămarea gravă sau decesul în urma pierderii controlului, blocați mecanismul de blocare a barei de remorcare.



Figura 1.28: MD #220799

MD #279085

Pericol de prindere la nivelul melcului

PERICOL

Pentru a preveni vătămarea din cauza melcului aflat în rotație:

- Nu vă apropiați de melc în timp ce utilajul este în funcțiune.
- Opriți motorul și scoateți cheia din contact înainte de lucrările de service pe melc.
- **NU** introduceți mâna în piesele în mișcare în timp ce utilajul este în funcțiune.



Figura 1.29: MD #279085

SIGURANȚĂ

MD #288195

Pericol de prindere într-un obiect aflat în rotație

ATENȚIE

Pentru a preveni vătămarea:

- Opriți motorul și scoateți cheia din contact înainte de a deschide scutul.
- **NU** utilizați utilajul fără scuturi în poziție.



Figura 1.30: MD #288195

MD #311493

Pericol de strivire la nivelul rabatorului

PERICOL

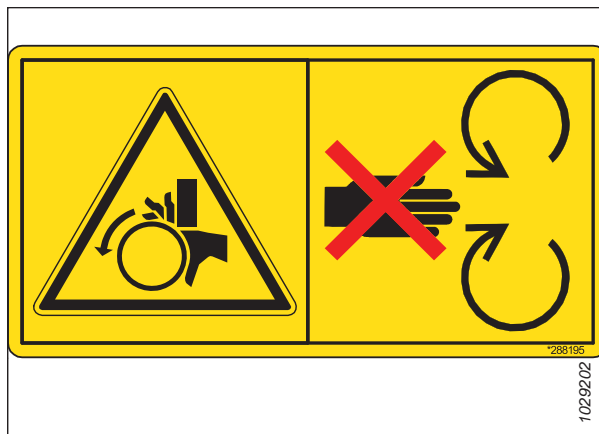
Pentru a preveni vătămarea cauzată de căderea rabatorului ridicat:

- Ridicați complet rabatorul.
- Opriți motorul, scoateți cheia și cuplați încuietoria mecanică de siguranță de pe fiecare braț de susținere al rabatorului înainte de a lucra pe sau sub rabator.



Figura 1.31: MD #311493

SIGURANȚĂ

MD #313725

Citiți manualul/fluid de înaltă presiune/pericol de strivire al hederului

PERICOL

Pentru a preveni vătămarea sau decesul ca urmare a funcționării necorespunzătoare sau nesigure a utilajului:

- Citiți manualul de utilizare și respectați toate instrucțiunile de siguranță. Dacă nu aveți un manual, obțineți unul de la distribuitorul dvs.
- **NU** permiteți ca persoane neinstruite să utilizeze utilajul.
- Revizuiți instrucțiunile de siguranță cu operatorii în fiecare an.
- Asigurați-vă că toate semnele de siguranță sunt montate și lizibile.
- Asigurați-vă că toată lumea se află la distanță de utilaj înainte de a porni motorul și în timpul funcționării.
- Nu permiteți accesul pasagerilor la utilaj.
- Mențineți toate scuturile în poziție și feriți-vă de piesele în mișcare.
- Înainte de a părăsi poziția operatorului, decuplați transmisia hederului, puneți transmisia în punctul neutru și așteptați ca toate mișcările să se oprească.
- Opriți motorul și scoateți cheia din contact înainte de lucrările de service pe utilaj.
- Înainte de a efectua lucrări de întreținere la o unitate aflată în poziție ridicată, cuplați încuietorile de siguranță pentru a preveni coborârea neașteptată a acesteia.
- Utilizați o emblemă de vehicul cu deplasare lentă și luminile de avertisment intermitente atunci când circulați pe șosele (cu excepția cazului în care acest lucru este interzis prin lege).

Pentru a preveni vătămarea sau decesul în urma căderii unui heder ridicat:

- Ridicați complet hederul, opriți motorul, scoateți cheia și cuplați încuietorile mecanice de siguranță de pe combină înainte de a intra sub heder din orice motiv.
- Ca alternativă, coborâți complet hederul pe sol, opriți motorul și scoateți cheia din contact înainte de a efectua lucrări de service asupra hederului.

AVERTISMENT

Pentru a preveni vătămarea gravă, gangrena sau decesul:

- **NU** vă apropiați de scurgerile de lichid hidraulic.
- **NU** folosiți mâna pentru a verifica dacă există scurgeri.



Figura 1.32: MD #313725

SIGURANȚĂ

- Înainte de a slăbi orice fittinguri hidraulice, eliberați presiunea din sistemul hidraulic.
- Uleiul de înaltă presiune poate perfora cu ușurință pielea și poate provoca vătămări grave, gangrenă sau chiar decesul.
- Dacă sunteți rănit, solicitați ajutor medical de urgență. Este necesară o intervenție chirurgicală imediată pentru a îndepărta uleiul.

SIGURANȚĂ

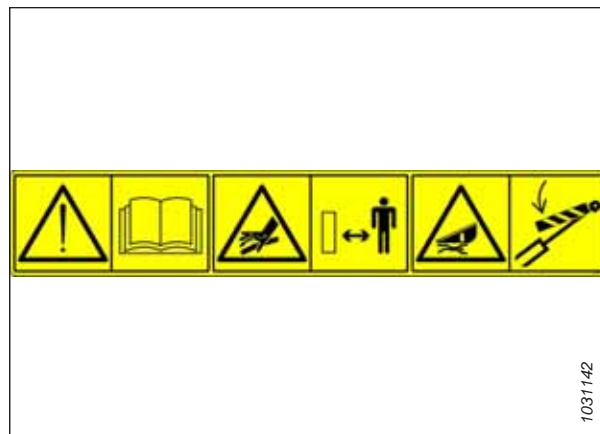
MD #313728

Pericol general referitor la funcționarea și efectuarea lucrărilor de service asupra utilajului/Pericol de pulverizare a fluidelor fierbinți

PERICOL

Pentru a preveni vătămarea sau decesul ca urmare a funcționării necorespunzătoare sau nesigure a utilajului:

- Citiți manualul de utilizare și respectați toate instrucțiunile de siguranță. Dacă nu aveți un manual, obțineți unul de la distribuitorul dvs.
- **NU** permiteți ca persoane neinstruite să utilizeze utilajul.
- Revizuiți instrucțiunile de siguranță cu toți operatorii în fiecare an.
- Asigurați-vă că toate semnele de siguranță sunt montate și lizibile.
- Asigurați-vă că toată lumea se află la distanță de utilaj înainte de a porni motorul și în timpul funcționării.
- Nu permiteți accesul pasagerilor la utilaj.
- Mențineți toate scuturile în poziție și feriți-vă de piesele în mișcare.
- Înainte de a părăsi poziția operatorului, decuplați transmisia hederului, puneți transmisia în punctul neutru și așteptați ca toate mișcările să se oprească.
- Opriți motorul și scoateți cheia din contact înainte de lucrările de service pe utilaj.
- Înainte de a efectua lucrări de întreținere la o unitate aflată în poziție ridicată, cuplați încuietorile de siguranță pentru a preveni coborârea neașteptată a acesteia.
- Utilizați o emblemă de vehicul cu deplasare lentă și luminile de avertisment intermitente atunci când circulați pe șosele (cu excepția cazului în care acest lucru este interzis prin lege).

ATENȚIE

Pentru a preveni vătămarea cauzată de lichidele fierbinți:

- Lichidul este sub presiune și poate fi fierbinte.
- **NU** scoateți capacul de umplere cu lichid când utilajul este fierbinte.
- Lăsați utilajul să se răcească înainte de a deschide capacul de umplere cu lichid.



Figura 1.33: MD #313728

SIGURANȚĂ

MD #313733

Pericol de strivire la nivelul hederului

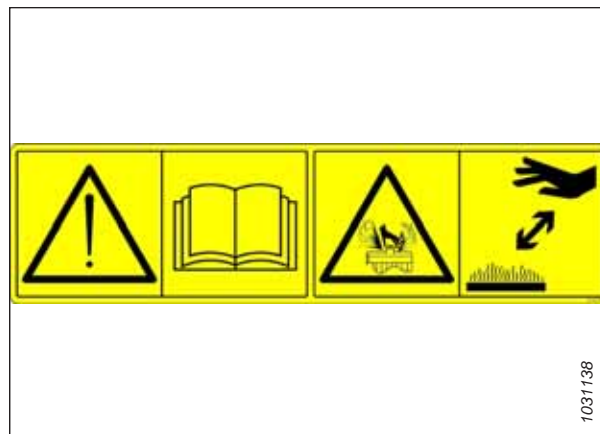
PERICOL

Pentru a preveni vătămarea sau decesul în urma căderii unui heder ridicat:

- Ridicați complet hederul, opriți motorul, scoateți cheia și cuplați încuietorile mecanice de siguranță de pe combină înainte de a intra sub heder.
- Ca alternativă, coborâți complet hederul pe sol, opriți motorul și scoateți cheia din contact înainte de a efectua lucrări de service asupra utilajului.



Figura 1.34: MD #313733

MD #313881

Pericol general referitor la funcționarea și efectuarea lucrărilor de service asupra utilajului/pericolul cuțitului

PERICOL

Pentru a preveni vătămarea sau decesul ca urmare a funcționării necorespunzătoare sau nesigure a utilajului:

- Citiți manualul de utilizare și respectați toate instrucțiunile de siguranță. Dacă nu aveți un manual, obțineți unul de la distribuitorul dvs.
- **NU** permiteți ca persoane neinstruite să utilizeze utilajul.
- Revizuiți instrucțiunile de siguranță cu toți operatorii în fiecare an.
- Asigurați-vă că toate semnele de siguranță sunt montate și lizibile.
- Asigurați-vă că toată lumea se află la distanță de utilaj înainte de a porni motorul și în timpul funcționării.
- Nu permiteți accesul pasagerilor la utilaj.
- Mențineți toate scuturile în poziție și feriți-vă de piesele în mișcare.
- Înainte de a părăsi poziția operatorului, decuplați transmisia hederului, puneți transmisia în punctul neutru și așteptați ca toate mișcărilor să se oprească.
- Opriți motorul și scoateți cheia din contact înainte de a repara, regla, lubrifia, curăța sau deconecta utilajul.
- Înainte de a efectua lucrări de întreținere la o unitate aflată în poziție ridicată, cuplați încuietorile de siguranță pentru a preveni coborârea neașteptată a acesteia.
- Utilizați o emblemă de vehicul cu deplasare lentă și luminile de avertisment intermitente atunci când circulați pe șosele (cu excepția cazului în care acest lucru este interzis prin lege).

AVERTISMENT

Pentru a preveni vătămarea cauzată de un cuțit ascuțit:

- Purtați mănuși adecvate atunci când lucrați cu cuțitul.
- Asigurați-vă că nimeni nu se află în apropierea cuțitului atunci când îl scoateți sau îl rotiți.



Figura 1.35: MD #313881

SIGURANȚĂ

MD #327086

Pericol de energie arc eliberat

AVERTISMENT

Pentru a preveni vătămarea:

- La întreținerea componentelor axei roții, arcul de asistență la ridicare nu mai are contragreutate și devine alimentat.
- **NU** încercați să scoateți mânerul de reglare dintr-o fantă de poziție înainte de a elibera tensiunea din arcurile de asistență.



Figura 1.36: MD #327086

MD #327588

Pericol de deteriorare a cuplajului

PERICOL

Pentru a preveni vătămarea gravă sau decesul:

- Dacă este instalat sistemul opțional de roți de contur, scoateți roata de contur din stânga înainte de a transporta hederul.
- **NU** tractați un heder în cazul în care cuplajul pentru transport este deteriorat.



Figura 1.37: MD #327588

MD #360541

Pericol de prindere în rabator/pericol de strivire al rabatorului

PERICOL

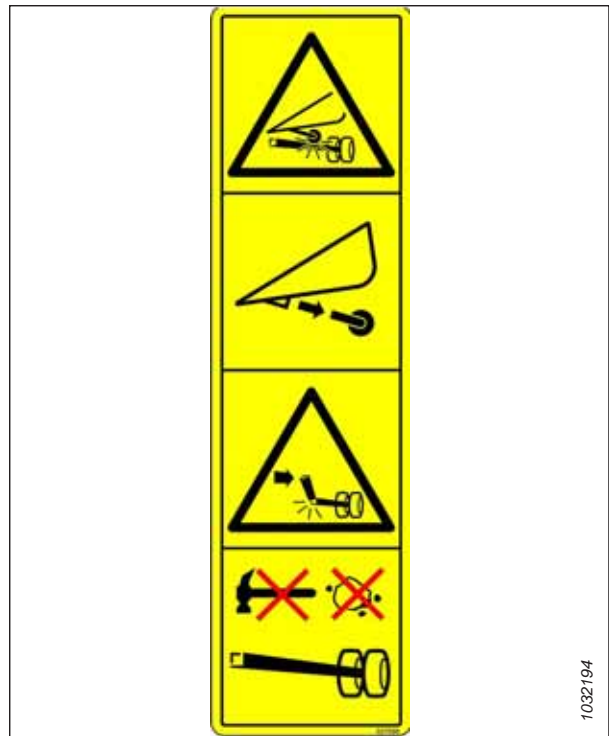
Pentru a preveni vătămarea în urma prinderii la nivelul unui rabator rotativ:

- Nu vă apropiați de heder în timp ce utilajul este în funcțiune.
- Pentru a preveni vătămarea cauzată de căderea unui rabator ridicat, ridicați complet rabatorul, opriți motorul, scoateți cheia din contact și cuplați încuietoarea mecanică de siguranță de pe fiecare braț de susținere al rabatorului înainte de a lucra pe sau sub rabator.



Figura 1.38: MD #360541

MD #360655

Pericol de energie arc eliberat

AVERTISMENT

Pentru a preveni vătămarea gravă:

- După ce trageți maneta de reglare a flotării peste centru, scoateți instrumentul multifuncțional și poziționați-l în locul de depozitare.
- **NU** folosiți instrumentul multifuncțional pentru a împinge maneta de reglare a flotării peste centru.
- Dacă nu poziționați instrumentul multifuncțional la locul de depozitare, acesta se poate balansa în sus și poate elibera energia stocată din arc, ceea ce poate duce la vătămare.



Figura 1.39: MD #360655

Capitolul 2: Prezentare generală a produsului

Consultați această secțiune pentru a afla definițiile termenilor tehnici utilizați în acest manual, specificațiile utilajului și locația componentelor cheie.

2.1 Definiții

În acest manual de sunt utilizați următorii termeni, abrevieri și acronime.

Tabelul 2.1 Definiții

Termen	Definiție
AHHC	Control automat al înălțimii hederului
API	Institutul American al Petrolului
ASTM	Societatea Americană pentru Testare și Materiale
Bolț	Un element de fixare cu cap și filetat în exterior, proiectat pentru a fi asociat cu o piuliță
Articulația centrală	Un cilindru hidraulic sau o conexiune tip piuliță de strângere reglabilă manual între heder și vehicul, care se utilizează pentru a modifica unghiul hederului în raport cu vehiculul
CGVW	Greutatea totală combinată a vehiculului
DK	Cuțit dublu
DKD	Transmisie cuțit dublu
DWA	Dispozitiv atașat dublu pentru brazde
Heder pentru export	Configurația tipică a hederului în afara Americii de Nord
Heder seria FD2	Hedere MacDon FlexDrape® FD225, FD230, FD235, FD240, FD241, FD245 și FD250
FFFT	Fațete de la strângerea manuală
Strângere manuală	O poziție de referință în care suprafețele sau componentele de etanșare date intră în contact una cu cealaltă. Racordul a fost strâns manual până la un punct în care nu mai este slăbit și nu mai poate fi strâns manual
FM200	Modulul de flotare utilizat cu un heder din seria D2 sau FD2 pentru recoltarea cu combină
FSI	Indicator de setare a flotării
GVW	Greutatea totală a vehiculului
Îmbinare strânsă	O îmbinare realizată cu ajutorul unui element de fixare în cazul în care materialele de îmbinare sunt foarte incompresibile
Cheie hexagonală	Unealtă cu secțiune transversală hexagonală utilizată pentru a acționa bolțuri și șuruburi care au în cap un soclu hexagonal (acționare hexagonală cu cheie internă); cunoscută și sub numele de cheie Allen
JIC	Joint Industrial Council: un organism de standardizare care a dezvoltat o dimensiune și o formă standard pentru fittingul conic original de 37°
nu se aplică	Nu se aplică
Heder nord-american	Configurația tipică a hederului în America de Nord
NPT	National Pipe Thread: un tip de fitting utilizat pentru deschiderile porturilor de joasă presiune. Filetele de pe fittingurile NPT sunt conice în mod unic pentru un ajustaj prin presare
Piuliță	Un element de fixare cu filet interior, proiectat pentru a fi asociat cu un bolț

PREZENTARE GENERALĂ A PRODUSULUI

Tabelul 2.1 Definiții (continuare)

Termen	Definiție
ORB	Bosaj garnitură inelară: un stil de fitting utilizat în mod obișnuit în deschiderile porturilor de pe colectoare, pompe și motoare
ORFS	Garnitură inelară frontală: un tip de fitting utilizat în mod obișnuit pentru conectarea furtunurilor și a tuburilor. Acest stil de fitting este, de asemenea, numit în mod obișnuit ORS, care înseamnă garnitură inelară
PTO	Priză de putere
SAE	Societatea Inginerilor de Automobile
Șurub	Un element de fixare cu cap și filet exterior care se filetează în filete preformate sau își formează propriul filet când este introdus într-o piesă de îmbinare.
Îmbinare ușoară	O îmbinare flexibilă realizată prin utilizarea unui element de fixare, în care materialele de îmbinare se comprimă sau se relaxează în timp
cursă/min	Curse pe minut
Tensiune	O sarcină axială exercitată asupra unui bolț sau a unui șurub, măsurată de obicei în newtoni (N) sau livre (lb). Acest termen poate fi utilizat și pentru a descrie forța pe care o curea o exercită asupra unei roți de transmisie sau a unei roți dințate
TFFT	Rotații de la strângerea manuală
Cuplu	Produsul dintre o forță * lungimea brațului manetei, măsurat de obicei în Newton-metri (Nm), picioare-livre (lbf-ft) sau țoli-livre (lbf-in)
Unghi de cuplu	O procedură de strângere în care un fitting este asamblat la un nivel de strângere specificat (de obicei, strâns manual), apoi piulița este rotită mai departe un număr specificat de grade până obține poziția finală
Tensiune cuplu	Relația dintre cuplul de asamblare aplicat pe o piesă de fixare și sarcina axială pe care o induce într-un bolț sau șurub
UCA	Melc transversal superior
Nesincronizat (transmisia cuțitului)	Mișcare nesincronizată aplicată la bara port-degete pe două cuțite acționate separat de un singur motor hidraulic sau de două motoare hidraulice
Șaibă	Un cilindru subțire cu un orificiu sau o fantă situată în centru, utilizat ca distanțier, element de distribuție a sarcinii sau mecanism de blocare

2.2 Specificațiile produsului

Utilizați tabelul de specificații pentru a consulta informații despre configurația specifică a unui utilaj. Tabelul enumeră dimensiunile, greutatea, intervalele de performanță și caracteristicile.

NOTĂ:

Specificațiile pot fi modificate fără notificare.

În tabelele de specificații se utilizează următoarele simboluri și litere:

– S: standard/O_F: opțional (montat în fabrică)/O_D: opțional (montat de distribuitor)/–: nu este disponibil

Bară port-degete			
Lățimea efectivă de tăiere (distanța dintre punctele separatorului de cultură; lățimea de tăiere plus convergența separatorului)			
FD225		7,7 m (301 țoli)	S
FD230		9,2 m (361 țoli)	S
FD235		10,7 m (421 țoli)	S
FD240		12,2 m (481 țoli)	S
FD241		12,5 m (493 țoli)	S
FD245		13,7 m (541 țoli)	S
FD250		15,3 m (601 țoli)	S
Intervalul de ridicare al barei port-degete		Variază în funcție de modelul de combină	S
Cuțit			
Transmisie cuțit simplu (FD225–FD240): motor hidraulic montat pe cutia închisă și rezistentă de transmisie a cuțitelor MacDon, în partea stângă a hederului.			O _F
Transmisie cuțit dublu (FD235-FD250): un motor hidraulic, nesincronizat, unul montat pe cutia de transmisie a cuțitului MacDon, închisă și rezistentă, de fiecare parte a hederului.			O _F
Cursă cuțit		76 mm (3 țoli)	S
Turația cuțitului simplu (curse pe minut)	FD225, FD235	1200–1400 curse/min	S
Turația cuțitului simplu (curse pe minut)	FD230	1200–1500 curse/min	S
Turația cuțitului simplu (curse pe minut)	FD240	1200–1300 curse/min	S
Turația cuțitului dublu (curse pe minut)	FD235, FD240, FD241, FD245, FD250	1200–1500 curse/min	S
Secțiuni de cuțite			
Zimțat excesiv, ultra-macrogranulat, ClearCut™, QuickChange, fixat cu bolțuri, 1,5 zimți per cm (4 zimți per țol)			O
Zimțat excesiv, macrogranulat, ClearCut™, QuickChange, fixat cu bolțuri, 3,5 zimți per cm (9 zimți per țol)			S
Zimțat excesiv, neted, ClearCut™, QuickChange, fixat cu bolțuri, 5,5 zimți per cm (14 zimți per țol)			O
Suprapunerea cuțitelor la centru (hedere cu cuțit dublu)		3 mm (1/8 țoli)	S
Apărătoare și dispozitive de fixare			
Apărătoare: ClearCut™ cu vârf ascuțit, forjată și tratată termic de două ori (DHT) Dispozitiv de fixare: forjat, un singur bolț de reglare			O _F
Apărătoare: ClearCut™ cu patru vârfuri, forjată și tratată termic de două ori (DHT) Dispozitiv de fixare: forjat, un singur bolț de reglare			O _F

PREZENTARE GENERALĂ A PRODUSULUI

Apărătoare: ClearCut™ PlugFree™, forjată și tratată termic de două ori (DHT)				O _F
Dispozitiv de fixare: forjat, bolțuri duble de reglare				
Plăci de uzură pentru bara port-degete și saboți glisanți standard				
Seria FD2 include plăci de uzură pe toată lățimea barei port-degete.				S
FD225			4 saboți glisanți	S
FD230, FD235, FD240, FD241, FD245, FD250			6 saboți glisanți	S
Unghiul apărătorii (bara port-degete pe sol)				
Articulație centrală retractată			1,7 grade	S
Articulație centrală extinsă			8,9 grade	S
Transportor cu bandă și platforme				
Lățimea transportorului cu bandă			1,27 m (50 țoli)	S
Transmisia transportorului cu bandă			Hidraulică	S
Viteza transportorului cu bandă: controlată prin modulul de flotare FM200			209 m/min (687 ft/min)	S
Lățimea orificiului de livrare			1905 mm (75 țoli)	S
Rabator de ridicare PR15				
Numărul de tuburi cu dinți			5 sau 6	
Diametrul tubului central			203 mm (8 țoli)	S
Raza vârfului degetului	Setată din fabrică		800 mm (31 1/2 țoli)	S
Raza vârfului degetului	Interval de reglare		766–800 mm (30 3/16–31 1/2 țoli)	S
Diametrul efectiv al rabatorului (prin acțiunea camei profilate)			1,650 m (65 țoli)	S
Lungimea degetului			290 mm (11 țoli)	S
Distanța dintre degete (nominală, eșalonată pe palete alternative)			100 mm (4 țoli)	S
Transmisia rabatorului			Hidraulică	S
Turația rabatorului (reglabilă din cabină, variază în funcție de modelul de combină)			0–67 rpm	S
Interval de flexibilitate pentru cadrul hederului				
Model heder	Sus – Standard	Jos – Standard	Sus – Limitator eliminat	Jos – Limitator eliminat ¹
FD225	102 mm (4 țoli)	64 mm (2,5 țoli)	102 mm (4 țoli)	102 mm (4 țoli)
FD230	165 mm (6,5 țoli)	130 mm (5 țoli)	165 mm (6,5 țoli)	165 mm (6,5 țoli)
FD235	205 mm (8 țoli)	130 mm (5 țoli)	205 mm (8 țoli)	205 mm (8 țoli)
FD240 DR ²	205 mm (8 țoli)	130 mm (5 țoli)	205 mm (8 țoli)	205 mm (8 țoli)

1. Pentru a evita tăierea degetelor rabatorului, este necesar un spațiu mai mare pentru bara port-degete atunci când intervalul de flexibilitate al hederului este mărit. Pentru mai multe informații, consultați [Dezactivarea limitatorului flexibilității pentru poziția convexă](#).
2. Rabator dublu.

PREZENTARE GENERALĂ A PRODUSULUI

FD240 TR ³	205 mm (8 țoli)	205 mm (8 țoli)	205 mm (8 țoli)	205 mm (8 țoli)
FD241	205 mm (8 țoli)	130 mm (5 țoli)	205 mm (8 țoli)	205 mm (8 țoli)
FD245	216 mm (8,5 țoli)	216 mm (8,5 țoli)	216 mm (8,5 țoli)	216 mm (8,5 țoli)
FD250	216 mm (8,5 țoli)	216 mm (8,5 țoli)	216 mm (8,5 țoli)	216 mm (8,5 țoli)
Modulul de flotare FM200				
Transportor cu bandă de alimentare	Lățime		2 m (78 11/16 țoli)	S
Transportor cu bandă de alimentare	Viteză		107–122 m/min (350–400 ft/min)	S
Melc de alimentare	Lățime		1,630 m (64 1/8 țoli)	S
Melc de alimentare	Diametru exterior		559 mm (22 țoli)	S
Melc de alimentare	Diametrul tubului		356 mm (14 țoli)	S
Melc de alimentare	Turație (variază în funcție de modelul de combină)		191–195 rpm (variază în funcție de modelul de combină)	S
Capacitatea rezervorului de ulei			95 de litri (25 de galoane SUA)	S
Tip de ulei			Lichid de transmisie/ hidraulic (THF) monograd	—
Vâscozitatea THF la 40°C (104°F)			60,1 cSt	—
Vâscozitatea THF la 100°C (212°F)			9,5 cSt	—
Melc transversal superior				O_D
Diametru exterior			330 mm (13 țoli)	—
Diametrul tubului			152 mm (6 țoli)	—
Roată stabilizatoare/Transport EasyMove™				O_D
Roți			38 cm (15 țoli)	—
Pneuri			225/75 R-15	—
Greutate				
Intervalul de greutate estimat – heder de bază cu modul de flotare – variațiile se datorează diferitelor configurații ale pachetului.				
Model heder	Regiunea de piață		Interval de greutate – kg (lb)	
FD225	America de Nord		3.365–3.468 (7.403–7.629)	
FD230	America de Nord		3.731–3.843 (8.208–8.454)	

3. Rabator triplu.

PREZENTARE GENERALĂ A PRODUSULUI

FD235	America de Nord	3931–4135 (8648–9097)
FD240	America de Nord	4.069–4.404 (8.951–9.688)
FD241	Export	4.307–4.430 (9.475–9.746)
FD245	America de Nord	4.548–4.680 (10.005–10.296)
	Export	4.685–4.817 (10.307–10.597)
FD250	America de Nord	4.733–4.870 (10.412–10.714)
	Export	4.967–5030 (10.927–11.066)

2.3 Dimensiunile hederului FlexDraper® seria FD2

Atunci când utilizați un heder, este important să cunoașteți dimensiunile utilajului.



Figura 2.1: Dimensiunile hederului

Tabelul 2.2 Dimensiunile hederului

Cadru și structură		
Caracteristica măsurată	Trimitere la Figura 2.1, pagina 35	Dimensiune
Lățimea hederului în modul de câmp	—	Lățimea de tăiere + 500 mm (19 1/5 țoli)
Lățimea barei port-degete	—	Lățimea de tăiere – 500 mm (19 1/5 țoli)
Lățimea hederului în poziția de transport cu FM200 montat (cea mai scurtă articulație centrală)	(A) Cutia de viteze rotită (depozitare), separatoare îndepărtate (consultați 2.1, pagina 35)	2,6 m (103 țoli)

PREZENTARE GENERALĂ A PRODUSULUI

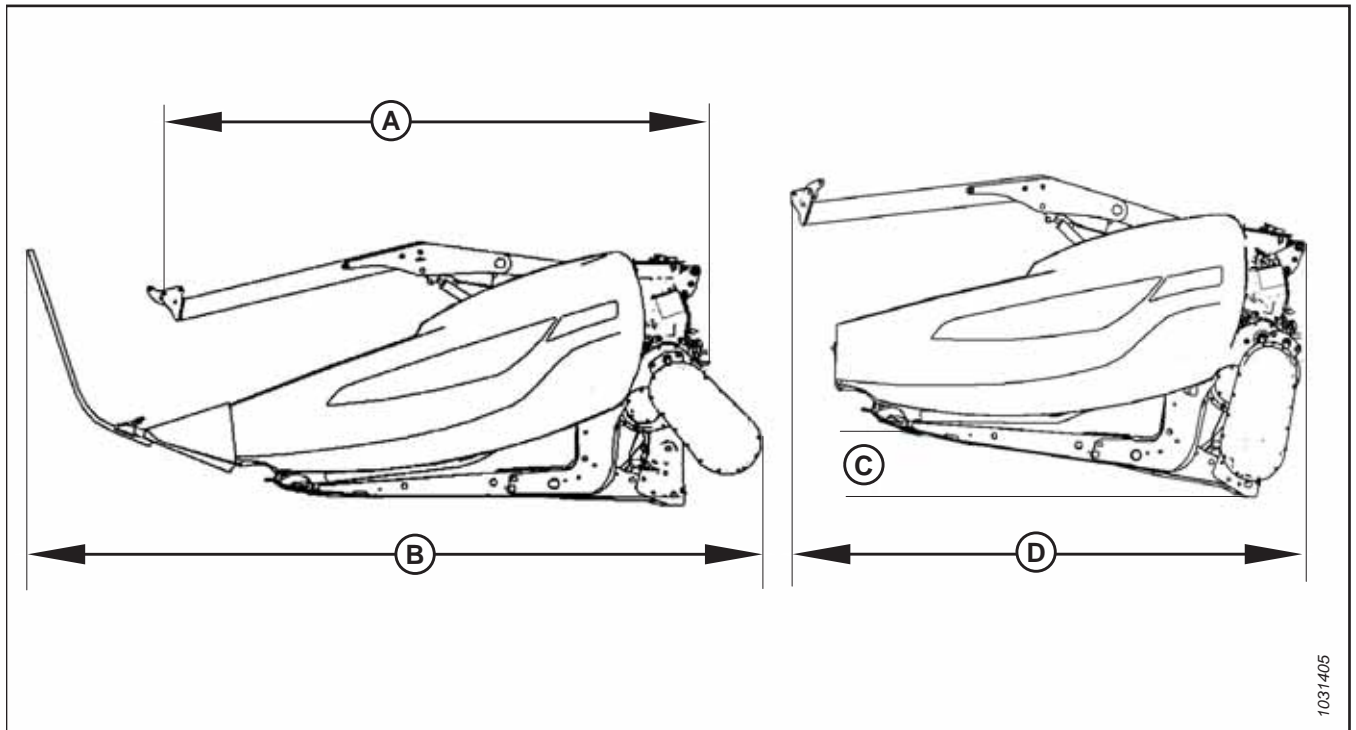
Tabelul 2.2 Dimensiunile hederului (continuare)

Cadru și structură		
Lățimea hederului în poziția de transport cu FM200 montat (cea mai scurtă articulație centrală)	(B) Cutia de viteze funcțională, separatoare standard montate (consultați 2.1, pagina 35)	3,5 m (138 țoli)
Lățimea hederului în poziția de transport cu rabatorul complet retras și FM200 montat (cea mai scurtă articulație centrală)	<p>Cutia de viteze rotită, separatoare îndepărtate (consultați 2.1, pagina 35)</p> <p>Unghiul (C) necesar pentru a obține lățimea de transport (D)</p> <p>NOTĂ: Dimensiunea (D) poate fi redusă prin utilizarea unei remorci de transport cu un unghi mai mare.</p>	<p>8°</p> <p>2,591 m (102 țoli)</p>

2.4 Identificarea componentelor hederului FlexDraper® seria FD2

Dacă vă familiarizați cu principalele componente ale hederului, vă va fi mai ușor să urmați instrucțiunile de operare și întreținere furnizate în acest manual.



Figura 2.2: Componentele hederului FlexDraper® seria FD2

A – Articulația pentru flotarea aripilor
 D – Scut terminal
 G – Transportor cu bandă lateral
 K – Scutul terminal al rabatorului

B – Brațul central al rabatorului
 E – Cilindrul de ridicare al rabatorului
 H – Transmisia rabatorului central
 L – Separator de cultură

C – Cilindrul față-spate al rabatorului
 F – Cutia de transmisie a cuțitului (în interiorul scutului terminal)
 J – Rabator de ridicare
 M – Lampă heder (cu excepția Europei)

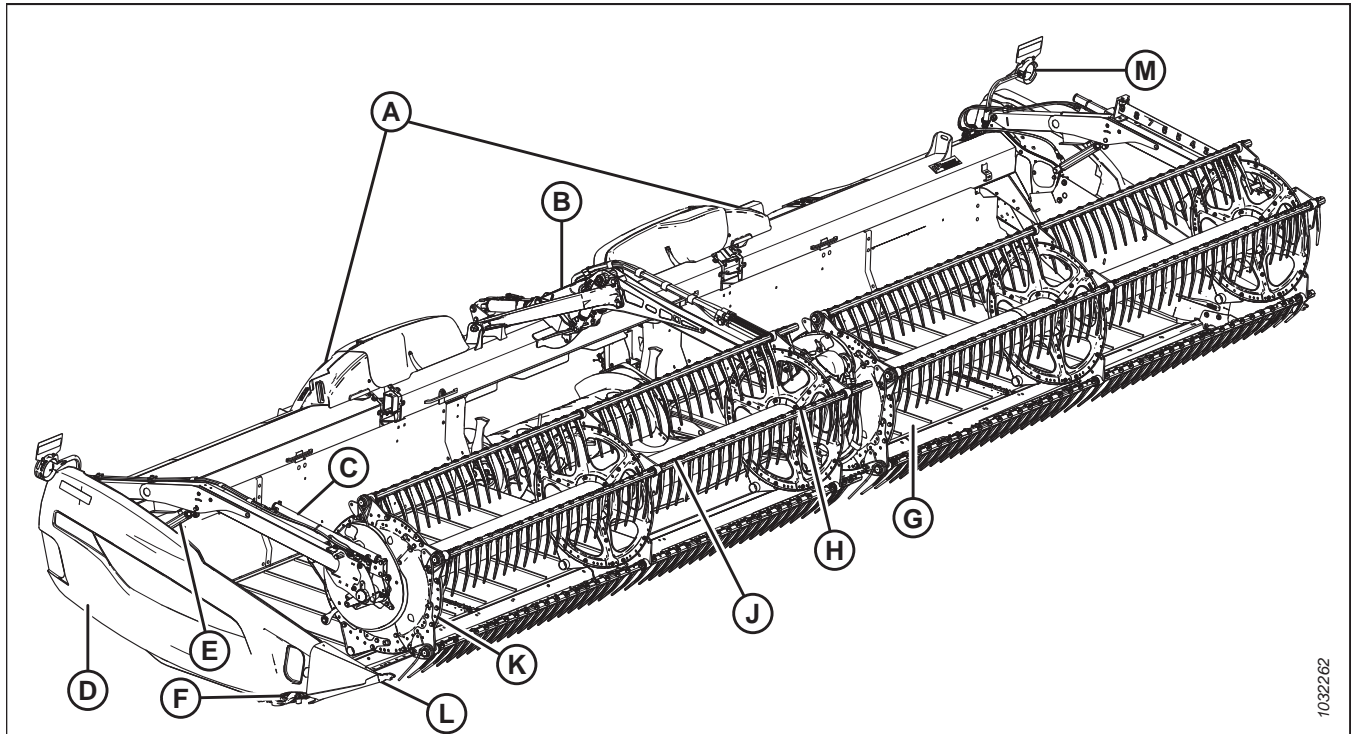
2.5 Identificarea componentelor modului de flotare FM200

Dacă vă familiarizați cu principalele componente ale modului de flotare, vă va fi mai ușor să urmați instrucțiunile de operare furnizate în acest manual.



Figura 2.3: Partea spre heder a modului de flotare FM200

A – Melc de alimentare

D – Rezervor hidraulic

G – Brațele de susținere ale hederului (x2)

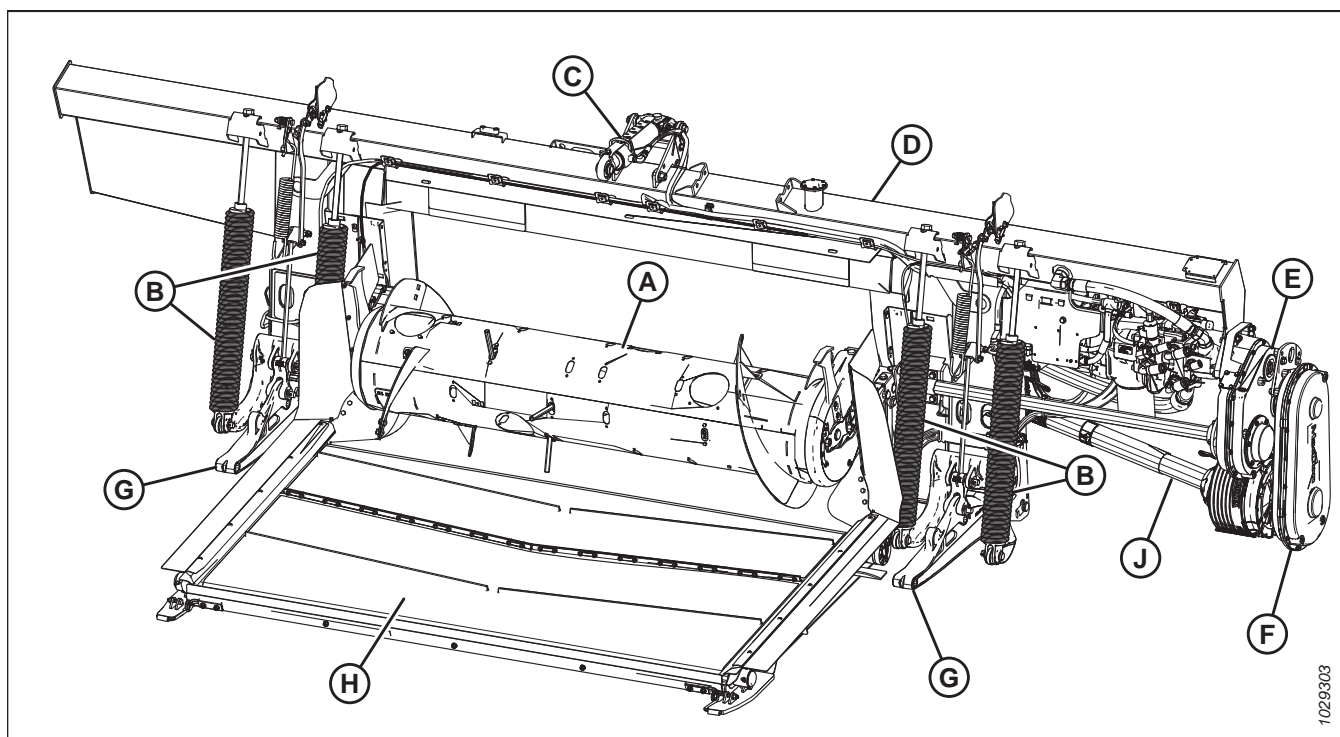
B – Arcurile de flotare ale hederului (x4)

E – Cutia de viteze principală

H – Transportor cu bandă de alimentare

C – Articulație centrală

F – Cutia de viteze de completare

J – Linie de transmisie

PREZENTARE GENERALĂ A PRODUSULUI



Figura 2.4: Partea spre combină a modulului de flotare FM200

A – Cutia de viteze principală

D – Articulație centrală

G – Bușonul orificiului de scurgere (x2)

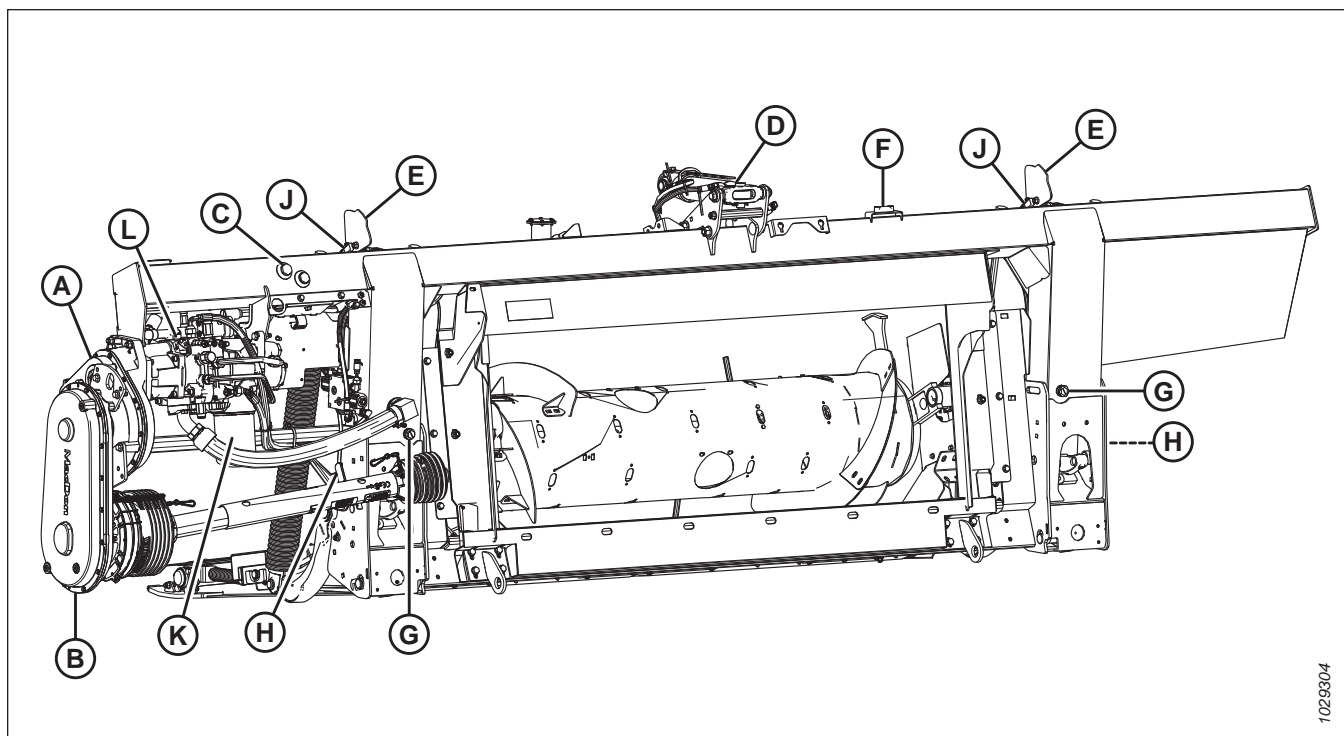
K – Filtru hidrolic

B – Cutia de viteze de completare

E – Indicator de control al înălțimii hederului (x2)

H – Mâner de blocare a flotării (x2)

L – Pompă pentru cuțit, transportorul cu bandă lateral, transportorul cu bandă de alimentare

C – Vizor de nivel al uleiului din rezervor

F – Nivelă cu bulă

J – Senzor de control automat al înălțimii hederului (AHHC) (x2)

1029304

Capitolul 3: Utilizare

Utilizarea în siguranță a utilajului dvs. necesită familiarizarea cu capacitățile acestuia.

3.1 Responsabilitățile proprietarului/operatorului

Deținerea și utilizarea echipamentelor grele implică anumite obligații.



ATENȚIE

- Este responsabilitatea dvs. să citiți și să înțelegeți complet acest manual înainte de a utiliza hederul. Contactați distribuitorul dvs. MacDon dacă o instrucțiune nu vă este clară.
- Respectați toate mesajele de siguranță din manual și de pe autocolantele de siguranță de pe utilaj.
- Nu uitați că DVS. sunteți cheia siguranței. Bunele practici de siguranță vă protejează pe dvs. și pe cei din jurul dvs.
- Înainte de a permite cuiva să utilizeze hederul, indiferent cât de mic este intervalul de timp sau distanța, asigurați-vă că a fost instruit cu privire la utilizarea corectă și în siguranță a acestuia.
- Revizuiți anual manualul și toate elementele legate de siguranță cu toți operatorii.
- Fiți atenți la alți operatori care nu utilizează procedurile recomandate sau nu respectă precauțiile de siguranță. Corectați aceste greșeli imediat, înainte de producerea unui accident.
- **NU modificați utilajul.** Modificările neautorizate pot afecta funcționarea și/sau siguranța utilajului și pot reduce durata de funcționare a utilajului.
- Informațiile privind siguranța oferite în acest manual nu înlocuiesc codurile de siguranță, nevoile de asigurare sau legile care guvernează zona dvs. Asigurați-vă că utilajul dvs. îndeplinește standardele stabilite de aceste reglementări.

3.2 Siguranța operațională

Urmați toate instrucțiunile de siguranță și de funcționare prezentate în acest manual.

ATENȚIE

Respectați următoarele precauții de siguranță:

- Urmați toate instrucțiunile de siguranță și de funcționare furnizate în manualele de utilizare. Dacă nu aveți un manual al combinei, obțineți unul de la distribuitorul dvs. și citiți-l cu atenție.
- Nu încercați niciodată să porniți motorul sau să utilizați utilajul decât din scaunul operatorului.
- Verificați funcționarea tuturor comenzilor într-o zonă sigură și liberă înainte de a începe lucrul.
- **NU** permiteți prezența pasagerilor în combină.



Figura 3.1: Fără pasageri

ATENȚIE

- Nu porniți și nu mutați niciodată utilajul decât după ce v-ați asigurat că toate persoanele din jur s-au îndepărtat de utilaj.
- Evitați să treceți peste umplutură necompactă, pietre, șanțuri sau gropi.
- Conduceți încet prin porți și uși.
- Atunci când lucrați pe pante, deplasați-vă ascendent sau descendent ori de câte ori este posibil. Asigurați-vă că mențineți transmisia în treapta de viteză atunci când coborâți în pantă.
- Nu încercați niciodată să urcați sau să coborâți de pe un utilaj în mișcare.
- **NU** părăsiți postul operatorului în timp ce motorul este în funcțiune.
- Pentru a evita vătămarea corporală sau decesul ca urmare a pornirii neașteptate a unui utilaj, opriți întotdeauna motorul și scoateți cheia înainte de a regla sau de a scoate materialul înfundat din utilaj.
- Verificați dacă există vibrații excesive și zgomote neobișnuite. Dacă este indicată prezența unei probleme, opriți și inspectați utilajul. Urmați procedura corectă de oprire. Pentru instrucțiuni, consultați [3.4 Oprirea combinei, pagina 63](#).
- Acționați numai la lumina zilei sau la o lumină artificială bună.



Figura 3.2: Siguranța persoanelor aflate în apropiere

3.2.1 Dispozitivele de siguranță ale hederului

Dispozitivele de siguranță ale hederului, situate pe cilindrii de ridicare ai hederului, împiedică cilindrii de ridicare să se retragă în mod neașteptat și să coboare hederul. Pentru instrucțiuni de operare, consultați manualul de utilizare al combinei dvs.

PERICOL

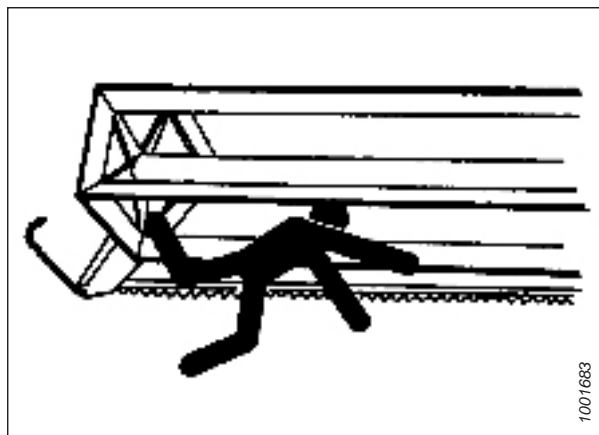
Pentru a preveni vătămarea corporală sau decesul în urma unei porniri sau căderi neașteptate a unui utilaj ridicat, opriți întotdeauna motorul, scoateți cheia și cuplați dispozitivele de siguranță înainte de a intra sub heder din orice motiv.

3.2.2 Dispozitivele de siguranță ale rabatorului

Dispozitivele de siguranță ale rabatorului sunt amplasate pe brațele rabatorului. Atunci când sunt cuplate, dispozitivele de siguranță ale rabatorului împiedică coborârea neașteptată a acestuia.

IMPORTANT:

Pentru a preveni deteriorarea brațelor de susținere ale rabatorului, **NU** transportați hederul cu dispozitivele de siguranță ale rabatorului cuplate.

Cuplarea dispozitivelor de siguranță ale rabatorului

Cuplați dispozitivele de siguranță ale rabatorului ori de câte ori trebuie să lucrați în jurul unui rabator ridicat. Atunci când sunt cuplate, dispozitivele de siguranță ale rabatorului împiedică coborârea neașteptată a acestuia.

PERICOL

Pentru a preveni vătămarea sau decesul în urma pornirii neașteptate a utilajului, opriți întotdeauna motorul și scoateți cheia din contact înainte de a părăsi scaunul operatorului din orice motiv.

PERICOL

Asigurați-vă că toate persoanele din jur s-au îndepărtat de utilaj.

Brațele exterioare ale rabatorului

1. Ridicați rabatorul la înălțimea maximă.
2. Opriți motorul și scoateți cheia din contact.
3. Ridicați dispozitivul de siguranță (A) și împingeți-l înainte pentru a-l scoate de pe cârlig (B).



Figura 3.3: Brațul exterior

UTILIZARE

4. Coborâți dispozitivul de siguranță (A) și cuplați-l pe arborele cilindricului, după cum este ilustrat. Repetați acest pas pe brațul opus al rabatorului.

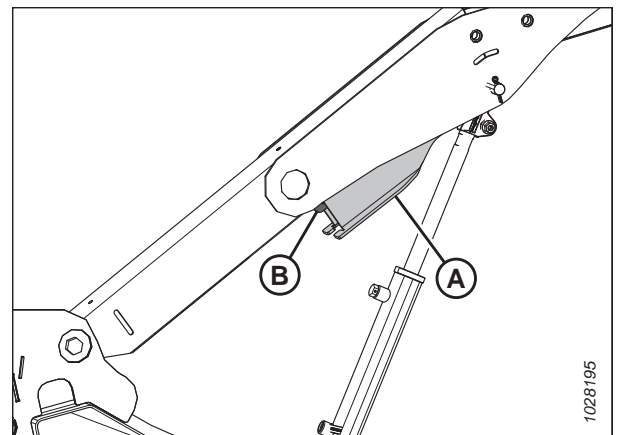

Figura 3.4: Dispozitivul de siguranță al rabatorului cuplat – Brațul exterior

Brațul central al rabatorului – hedere cu rabator dublu și triplu

5. Rotiți mânerul (A) pentru a elibera tensiunea arcului și a permite arcului să ghideze știftul în poziția de blocare.

NOTĂ:

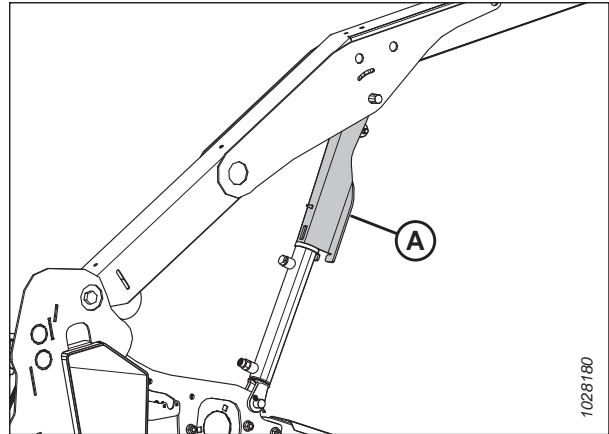
Pentru hederele cu trei rabatoare, ilustrația prezintă brațul central drept. Brațul central stâng este opus.

6. În cazul hederelor cu rabator triplu, repetați pasul anterior pe brațul central stâng.
7. Coborâți rabatorul până când dispozitivele de siguranță intră în contact cu suporturile cilindricilor brațelor exterioare și cu știfturile brațului central.
8. Opriți motorul și scoateți cheia din contact.



Figura 3.5: Dispozitivul de siguranță al rabatorului cuplat – brațul central

Decuplarea dispozitivelor de siguranță ale rabatorului

Decuplați dispozitivele de siguranță ale rabatorului odată ce ați terminat de lucrat pe sau în jurul unui rabator ridicat.

⚠ PERICOL

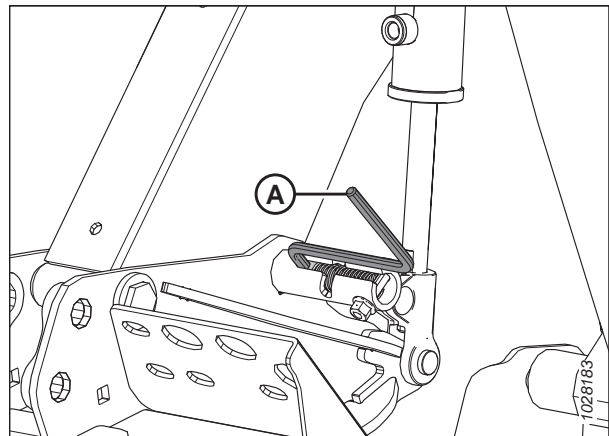
Pentru a preveni vătămarea sau decesul în urma pornirii neașteptate a utilajului, opriți întotdeauna motorul și scoateți cheia din contact înainte de a părăsi scaunul operatorului din orice motiv.

⚠ PERICOL

Asigurați-vă că toate persoanele din jur s-au îndepărtat de utilaj.

1. Ridicați complet rabatorul.
2. Opriți motorul și scoateți cheia din contact.

Brațele exterioare ale rabatorului

3. Deplasați dispozitivul de siguranță al rabatorului (A) pe cârligul (B) de sub brațul rabatorului. Repetați acest pas pe brațul opus al rabatorului.



Figura 3.6: Dispozitivul de siguranță al rabatorului – brațul exterior drept

Brațul central al rabatorului – hedere cu rabator dublu și triplu

4. Deplasați mânerul (A) în exterior și în fantă (B) pentru a plasa știftul în poziția deblocată.
5. În cazul hederelor cu rabator triplu, repetați pasul anterior pe brațul central stâng.
6. Coborâți complet rabatorul.
7. Opriți motorul și scoateți cheia din contact.

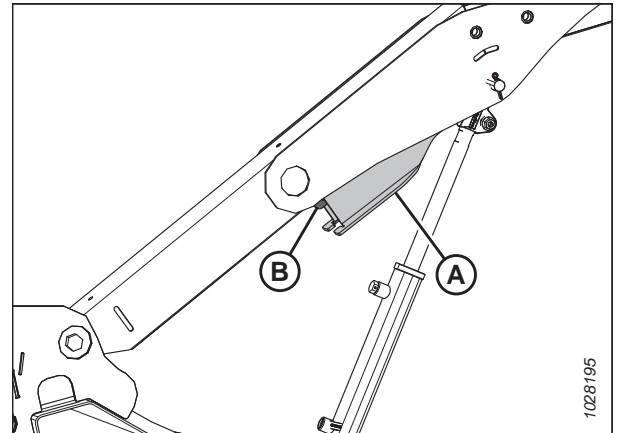

Figura 3.7: Dispozitivul de siguranță al rabatorului – brațul central

3.2.3 Scuturile terminale ale hederului

La fiecare capăt al hederului este montat un scut terminal din polietilenă cu balamale, pentru a proteja componentele critice de acționare.

Deschiderea scuturilor terminale ale hederului

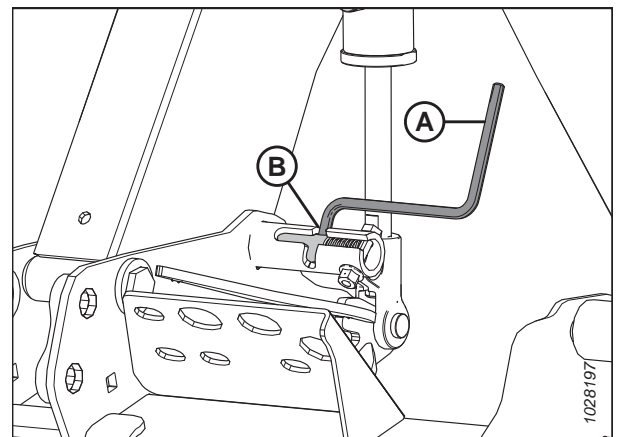
Scuturile terminale ale hederului acoperă componentele transmisiei cuțitelor, furtunurile hidraulice, conexiunile electrice, cheia hederului, cuțitul de rezervă și cuplajul de transport opțional. Pentru a accesa componentele, va trebui să deschideți scutul terminal.

1. Pentru a debloca scutul, împingeți maneta de eliberare (B) utilizând orificiul de acces (A) de pe partea din spate a scutului terminal al hederului.



Figura 3.8: Scutul terminal din stânga al hederului

2. Trageți de scutul terminal (A) al hederului pentru a-l deschide.

NOTĂ:

Scutul terminal al hederului este reținut de clapeta (B) și se va deschide în direcția (C).

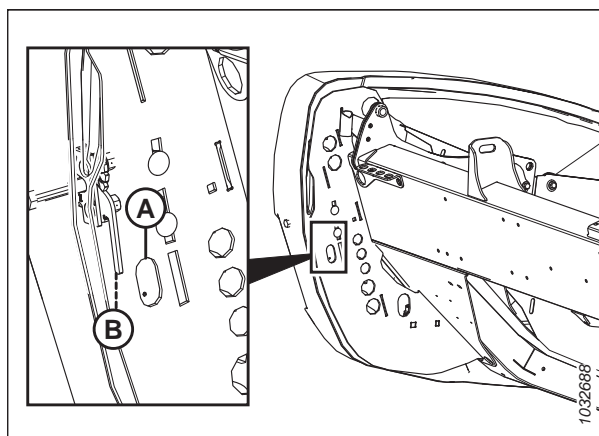

Figura 3.9: Scutul terminal din stânga al hederului

UTILIZARE

3. Dacă este necesar un interstițiu suplimentar, trageți scutul terminal al hederului eliberat din clapetă (A), apoi balansați scutul spre partea din spate a hederului.
4. Cuplați dispozitivul de blocare de siguranță (B) pe brațul balamalei (C) pentru a fixa scutul în poziția complet deschisă.

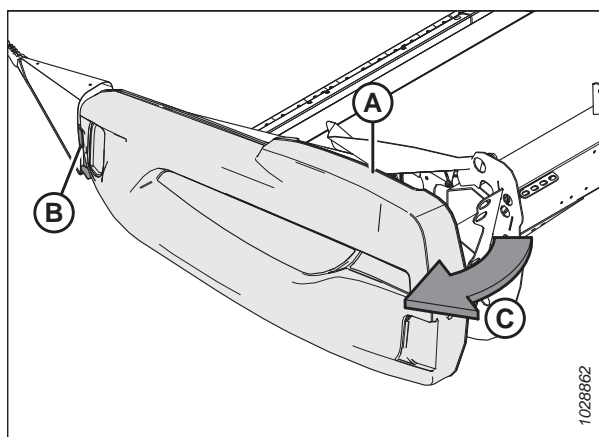

Figura 3.10: Scutul terminal din stânga al hederului

Închiderea scuturilor terminale ale hederului

Închideți scuturile terminale ale hederului pentru a proteja componentele transmisiei, furtunurile și conexiunile electrice de murdărie și resturi.

1. Dacă scutul terminal este complet deschis și fixat în spatele hederului, decuplați dispozitivul de blocare (A) pentru a permite deplasarea scutului terminal (B) al hederului.
2. Rotiți scutul terminal al hederului spre partea din față a hederului.

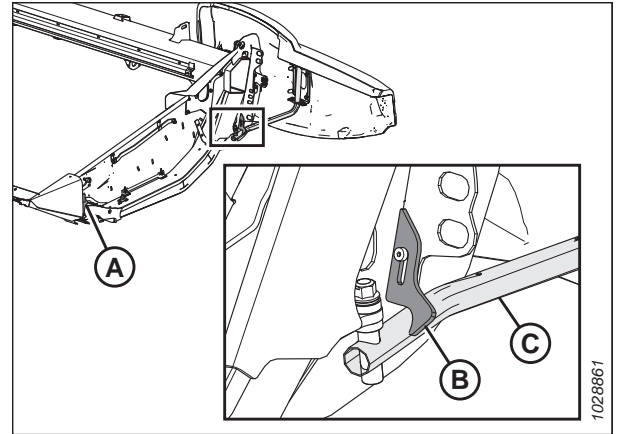

Figura 3.11: Scutul terminal din stânga al hederului

3. În timpul închiderii scutului terminal (A), asigurați-vă că nu intrați în contact cu partea superioară a plăcii terminale (B). Dacă este necesară o reglare, consultați [Verificarea și reglarea scuturilor terminale ale hederului](#), pagina 48.

IMPORTANT:

Asigurați-vă că scutul terminal al hederului **NU** se sprijină pe placa terminală din aluminiu.

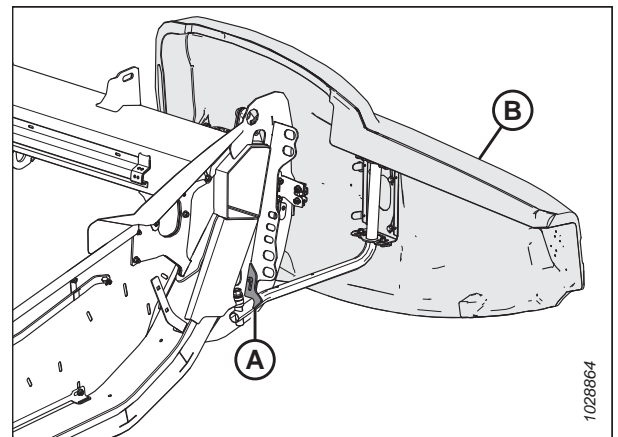

Figura 3.12: Scutul terminal din stânga al hederului

UTILIZARE

4. Introduceți partea frontală a scutului terminal al hederului în spatele clapetei balamalei (B) și în conul separator.
5. Balansați scutul terminal al hederului în direcția (A) în poziția închisă. Cuplați dispozitivul de blocare în două trepte (C) cu o împingere fermă.

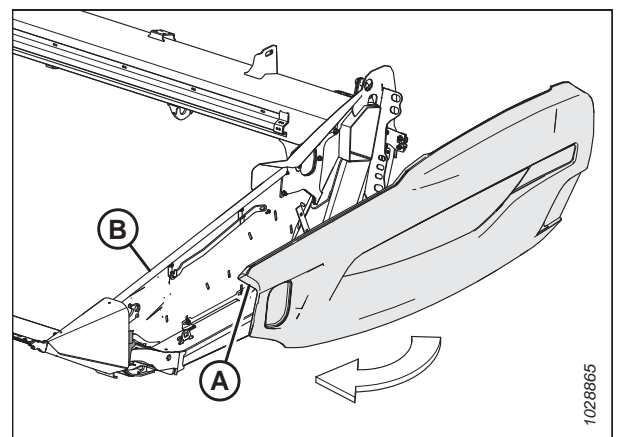

Figura 3.13: Scutul terminal din stânga al hederului

IMPORTANT:

Pentru a vă asigura că scutul terminal al hederului este blocat, bolțul (A) trebuie cuplat complet în dispozitivul de blocare în două trepte (B) pentru a împiedica deschiderea scutului terminal al hederului în timpul funcționării hederului. Dacă este necesară o reglare, consultați [Verificarea și reglarea scuturilor terminale ale hederului, pagina 48.](#)

NOTĂ:

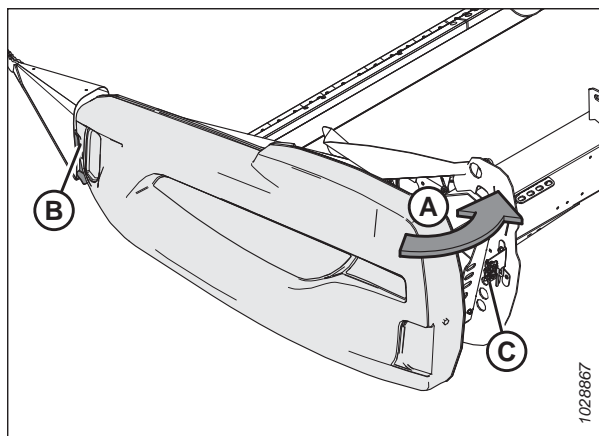
În ilustrație, scutul terminal al hederului este transparent pentru a arăta dispozitivul de blocare.



Figura 3.14: Dispozitiv de blocare în două trepte

Verificarea și reglarea scuturilor terminale ale hederului

Scuturile terminale ale hederului se pot deforma din cauza schimbărilor extreme de temperatură. Ajustați poziția scutului terminal al hederului pentru a compensa modificările dimensionale.

PERICOL

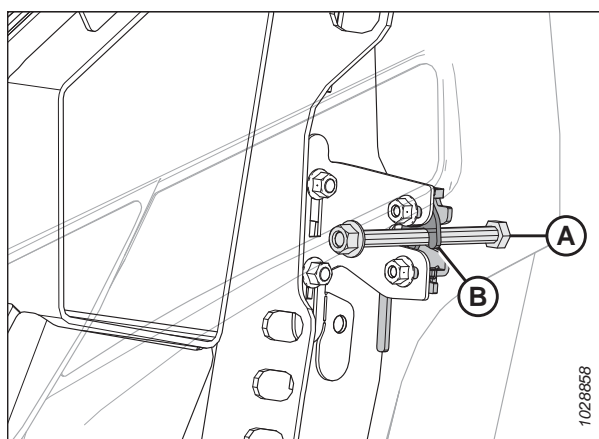
Pentru a preveni vătămarea corporală sau decesul în urma pornirii neașteptate a utilajului, opriți întotdeauna motorul și scoateți cheia din contact înainte de a părăsi scaunul operatorului din orice motiv.

1. Opriți motorul și scoateți cheia din contact.

IMPORTANT:

Asigurați-vă că scutul terminal al hederului **NU** se sprijină pe placa terminală din aluminiu.

UTILIZARE

2. Măsurați interstițiul (A) dintre scutul terminal al hederului (B) și placa terminală (C). Interstițiul trebuie să fie de 1–3 mm (1/16–1/8 in).



Figura 3.15: Interstițiul dintre scutul terminal și placa terminală

3. În cazul în care interstițiul dintre scutul terminal al hederului și placa terminală este insuficient, reglați consola de susținere (A) după cum urmează:
 - a. Slăbiți bolțurile (B).
 - b. Deplasați consola de susținere (A) în sus sau în jos, după cum este necesar.
 - c. Strângeți din nou piesele de fixare.

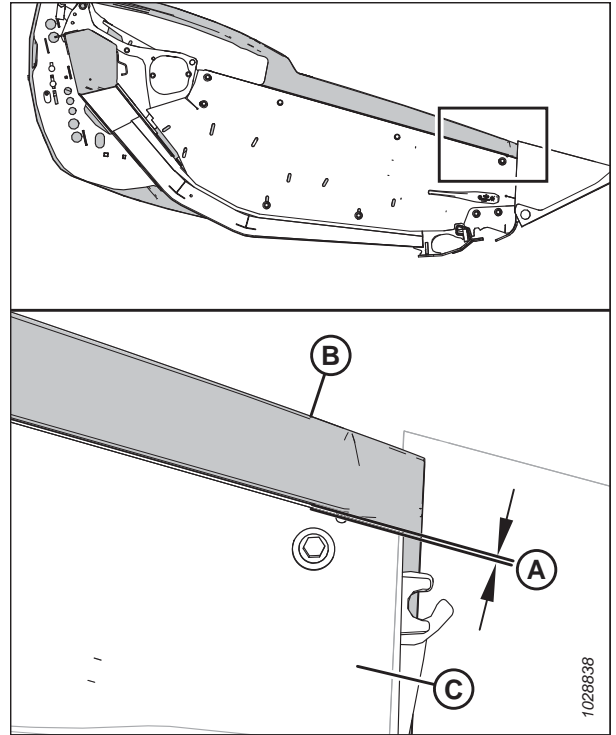

Figura 3.16: Suportul de susținere al scutului terminal al hederului

UTILIZARE

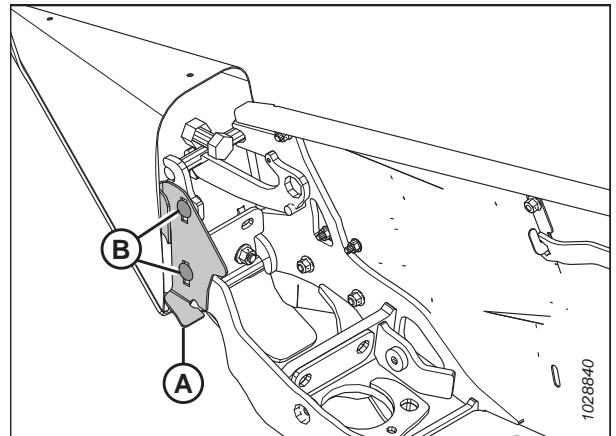

Figura 3.17: Specificații privind interstițiul la partea frontală a scutului terminal

4. Măsurați interstițiul (A) dintre partea frontală a scutului terminal al hederului și știftul (B). Interstițiul trebuie să fie de 8–18 mm (1/32–11/16 in).
5. Măsurați interstițiul (C) dintre partea frontală a scutului terminal al hederului și consola de susținere (D). Interstițiul trebuie să fie de 6–10 mm (1/4–3/8 in).

UTILIZARE

6. În cazul în care interstițiul din partea frontală a scutului terminal este insuficient, reglați poziția brațului balamalei (A) după cum urmează:
 - a. Slăbiți cele patru piulițe (B).
 - b. Glisați suporturile (C) și brațul articulat (A) în față sau în spate, după cum este necesar, pentru a obține un interstițiu corect.
 - c. Strângeți din nou piesele de fixare.

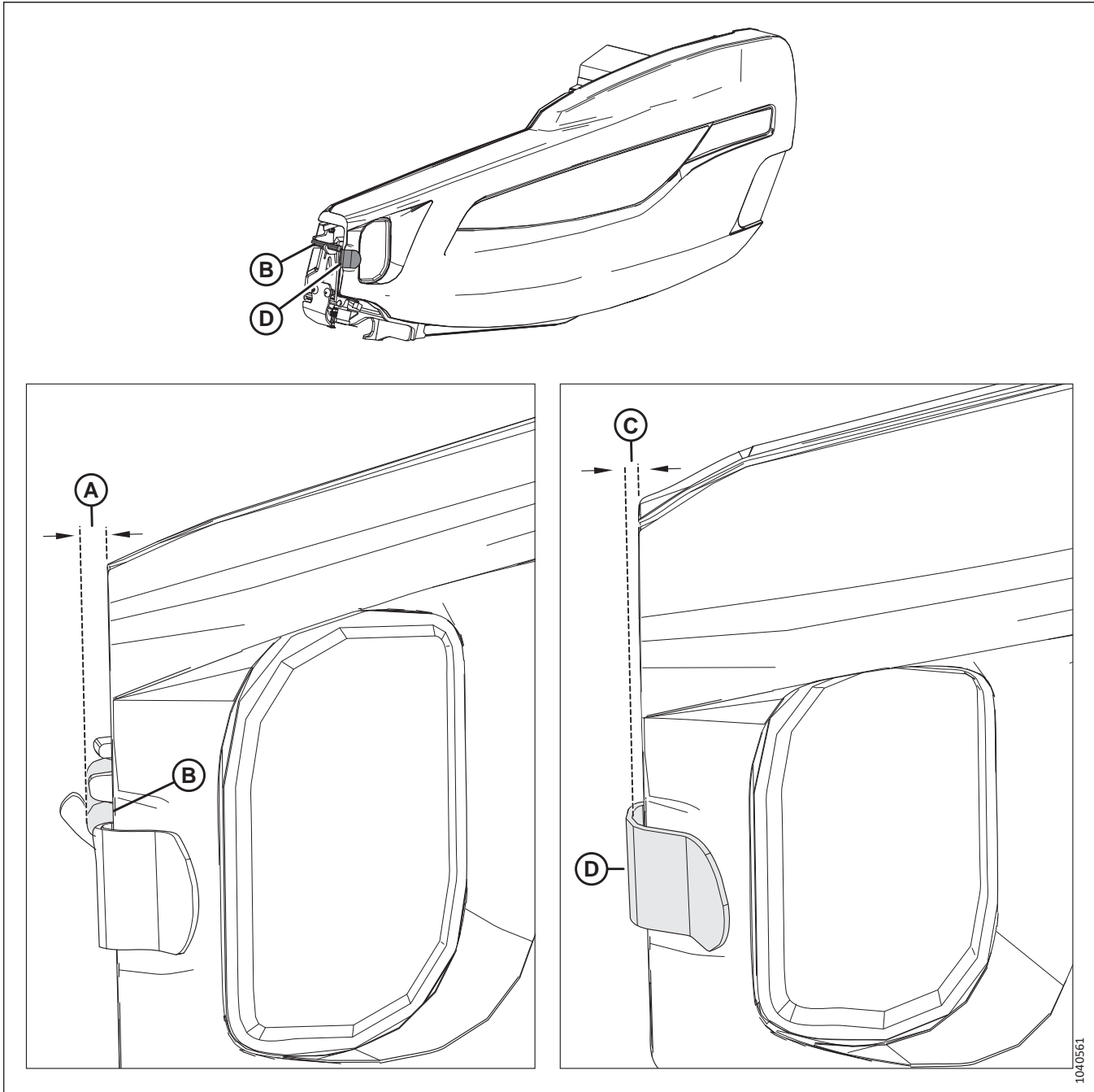

Figura 3.18: Scutul terminal din stânga al hederului

7. Măsurați interstițiul (A) din partea frontală inferioară a scutului gâtului din stânga (E) până la marginea panoului terminal. Interstițiul trebuie să fie de 2–4 mm (0,09–0,16 țoli).
8. Măsurați interstițiul (B) de la partea frontală a scutului gâtului din stânga (E) până la marginea interioară a scutului terminal (D). Interstițiul trebuie să fie de 42–52 mm (1,65–2,04 țoli).
9. Măsurați spațiul liber (C) de la partea din spate a protecției gâtului stâng (E) până la marginea interioară a scutului terminal (D). Interstițiul trebuie să fie de 15–25 mm (0,68–0,98 țoli).

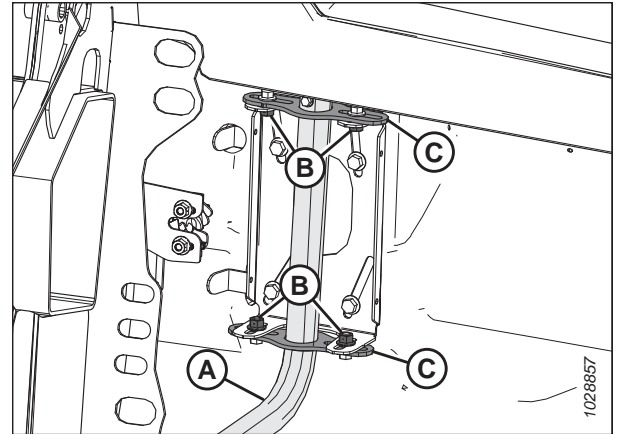

Figura 3.19: Alinierea scutului terminal – Vedere din interiorul platformei

10. Dacă scutul terminal necesită reglare, slăbiți piulițele (A) și glisați suportul (B) în sus sau în jos.
11. Strângeți piulițele (A).
12. Verificați din nou interstițiile. Pentru instrucțiuni, consultați pașii de la [7, pagina 51](#) la [9, pagina 51](#).



Figura 3.20: Dispozitiv de blocare în două trepte

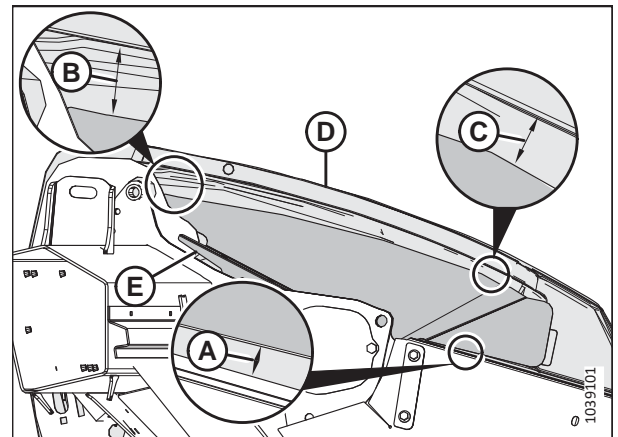

Figura 3.21: Dispozitiv de blocare în două trepte

13. Atunci când scutul terminal este închis, dispozitivul de blocare în două trepte (A) trebuie să se cupleze cu primul dispozitiv de prindere (C). Acest lucru va permite celui de-al doilea dispozitiv de prindere (D) să împiedice deschiderea completă a scutului terminal în cazul în care aceasta se deblochează accidental. Confirmați că scutul terminal se fixează corect, urmând pașii de la [14, pagina 52](#) până la [16, pagina 52](#).
14. Închideți scutul terminal. Confirmați că șurubul (B) este fixat în dispozitivul de blocare (A).
15. Eliberați dispozitivul de blocare.
16. Încercați să deschideți scutul terminal.
 - Dacă puteți deschide scutul terminal parțial, dar **NU** complet, înseamnă că dispozitivul de blocare este poziționat corect.
 - Dacă puteți deschide complet scutul terminal, slăbiți piulițele (E), deplasați dispozitivul de blocare de-a lungul găurilor cu fante, apoi strângeți din nou piulițele. Repetați pașii de la [14, pagina 52](#) la [16, pagina 52](#).

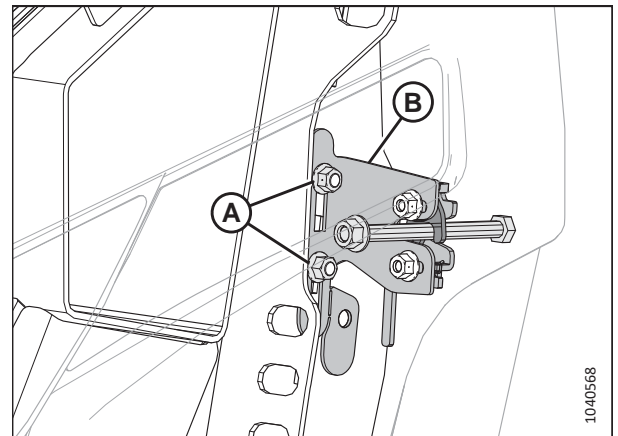
Îndepărtarea scuturilor terminale ale hederului

Îndepărtați scuturile terminale pentru a mări accesul la componentele din interior.

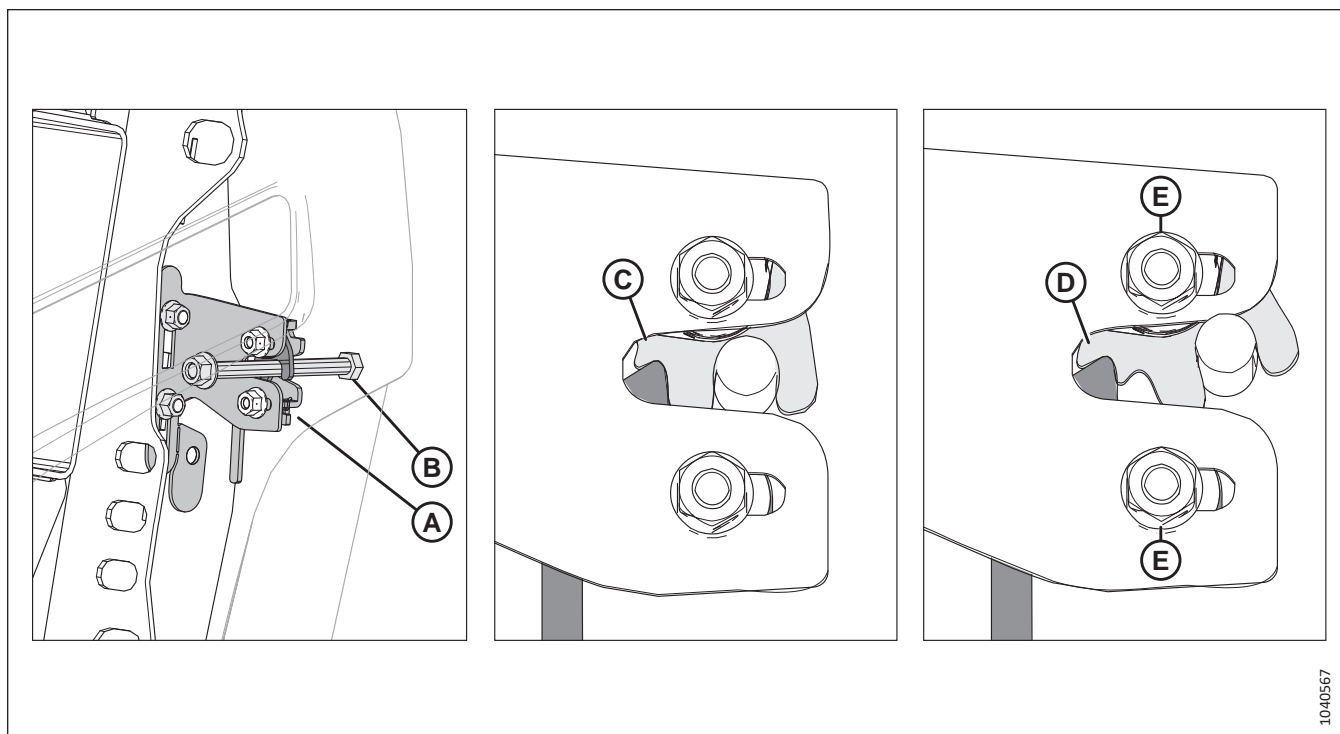
PERICOL

Pentru a preveni vătămarea corporală sau decesul în urma pornirii neașteptate a utilajului, opriți întotdeauna motorul și scoateți cheia din contact înainte de a părăsi scaunul operatorului din orice motiv.

1. Opriți motorul și scoateți cheia din contact.

UTILIZARE

2. Deschideți complet scutul terminal al hederului. Pentru instrucțiuni, consultați [Deschiderea scuturilor terminale ale hederului, pagina 46](#).
3. Cuplați dispozitivul de blocare (A) pentru a preveni mișcarea scutului terminal.
4. Îndepărtați șurubul autofiletant (B).
5. Glisați scutul terminal al hederului în sus și îndepărtați-l de pe brațul balamalei (C).
6. Așezați scutul terminal al hederului departe de zona de lucru.



Figura 3.22: Scutul terminal din stânga al hederului

Montarea scuturilor terminale ale hederului

Pentru a vă asigura că scuturile terminale sunt montate corect, urmați procedura de instalare recomandată aici.

IMPORTANT:

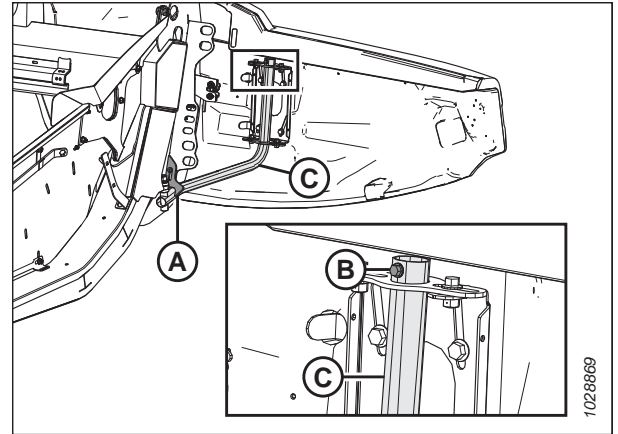
Asigurați-vă că scutul terminal al hederului **NU** se sprijină pe placa terminală din aluminiu.

1. Ghidați scutul terminal al hederului pe brațul cuplajului (C) și glisați-l încet în jos.
2. Montați șurubul autofiletant (B).
3. Decuplați dispozitivul de blocare (A) pentru a permite deplasarea scutului terminal al hederului.
4. Închideți scutul terminal al hederului. Pentru instrucțiuni, consultați [Închiderea scuturilor terminale ale hederului, pagina 47](#).

NOTĂ:

Scuturile terminale ale hederului se pot deforma din cauza schimbărilor extreme de temperatură. Ajustați poziția scutului terminal al hederului pentru a compensa modificările. Pentru instrucțiuni, consultați [Verificarea și reglarea scuturilor terminale ale hederului, pagina 48](#).



Figura 3.23: Scutul terminal din stânga al hederului

3.2.4 Capacul transmisiei rabatorului

Capacul transmisiei rabatorului protejează componentele transmisiei rabatorului de murdărie și resturi.

Îndepărtarea capacului transmisiei rabatorului

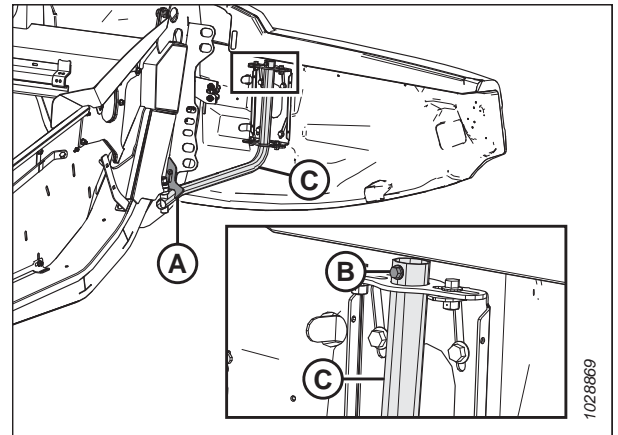
Îndepărtați capacul transmisiei rabatorului pentru a efectua operațiuni de întreținere a componentelor de transmisie a rabatorului.



PERICOL

Pentru a preveni vătămarea sau decesul în urma pornirii neașteptate a utilajului, opriți întotdeauna motorul și scoateți cheia din contact înainte de a părăsi scaunul operatorului din orice motiv.

! PERICOL

Asigurați-vă că toate persoanele din jur s-au îndepărtat de utilaj.

1. Porniți motorul.
2. Reglați rabatorul complet înainte.
3. Coborâți complet hederul.
4. Opriți motorul și scoateți cheia din contact.
5. Rotiți siguranța cu arc (A) în sus și peste placa din spate.



Figura 3.24: Capacul superior al transmisiei

6. Decuplați capacul superior (A) de la capacul inferior în punctele (B) și scoateți capacul superior. Păstrați cele două cleme de fixare cuplate pe capacul inferior.

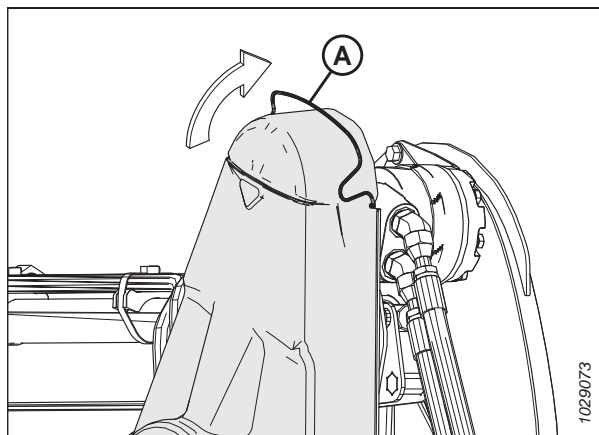

Figura 3.25: Capacul superior al transmisiei

UTILIZARE

7. Dacă este necesar, îndepărtați capacul inferior (B) prin îndepărtarea celor trei bolțuri (A).

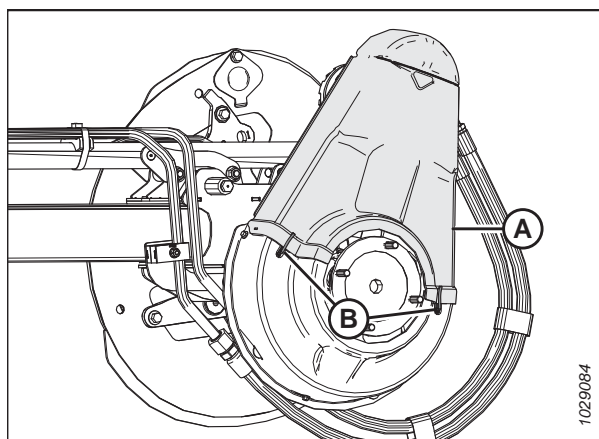

Figura 3.26: Capacul inferior al transmisiei

Montarea capacului transmisiei rabatorului

Capacul transmisiei rabatorului protejează componentele transmisiei de intemperii și resturi. **NU** utilizați hederul fără capacul transmisiei rabatorului în poziție.

PERICOL

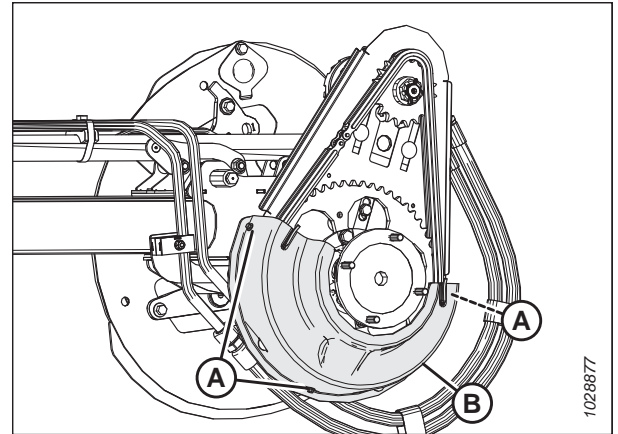
Pentru a preveni vătămarea sau decesul în urma pornirii neașteptate a utilajului, opriți întotdeauna motorul și scoateți cheia din contact înainte de a părăsi scaunul operatorului din orice motiv.

1. Opriți motorul și scoateți cheia din contact.
2. Poziționați capacul inferior al transmisiei (B) (dacă a fost îndepărtat anterior) pe transmisia rabatorului.
3. Fixați capacul cu cele trei bolțuri (A).



Figura 3.27: Capacul inferior al transmisiei

UTILIZARE

4. Poziționați capacul superior (A) pe transmisia rabatorului.
5. Fixați capacul cu cele două cleme (B) pe capacul inferior.

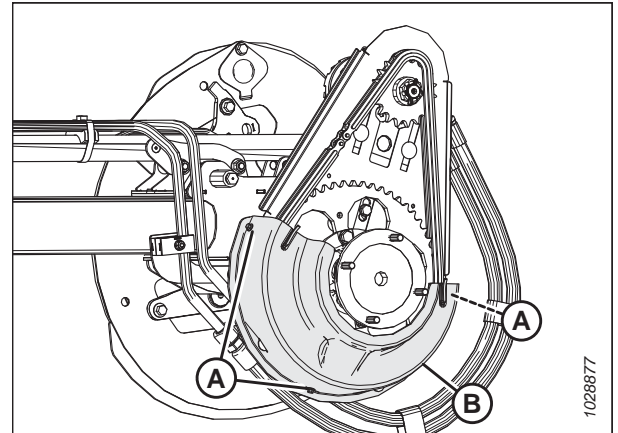

Figura 3.28: Capacul superior al transmisiei

6. Rotiți siguranța cu arc (A) în jos pentru a fixa capacul superior pe transmisia rabatorului. Asigurați-vă că bucla în formă de V (C) este îndreptată în jos, iar capătul arcului rămâne introdus în orificiul plăcii din spate (B) pe ambele părți ale transmisiei rabatorului.

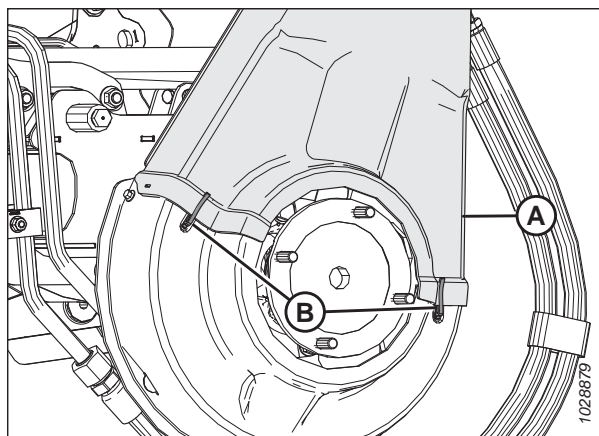

Figura 3.29: Transmisia rabatorului

3.2.5 Capacul articulației flexibile

Capacele din plastic sunt atașate la cadrul hederului pentru a proteja mecanismul de echilibrare a aripilor hederului de resturi și de intemperii.

Demontarea capacelor interioare ale articulației flexibile

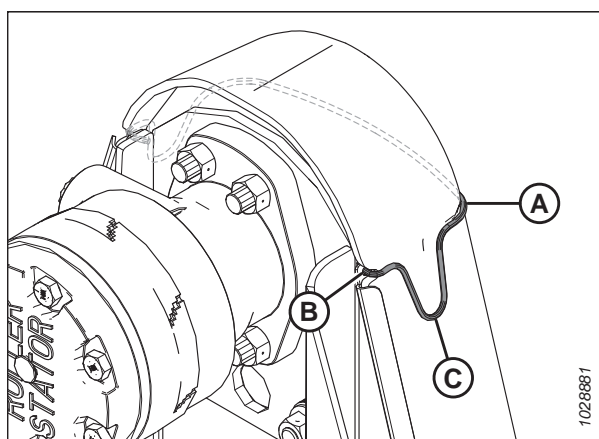
Îndepărtarea capacelor articulației flexibile vă permite să accesați mecanismul de echilibrare a aripilor hederului și conductele hidraulice.

PERICOL

Pentru a preveni vătămarea sau decesul în urma pornirii neașteptate a utilajului, opriți întotdeauna motorul și scoateți cheia din contact înainte de a părăsi scaunul operatorului din orice motiv.

PERICOL

Asigurați-vă că toate persoanele din jur s-au îndepărtat de utilaj.

1. Porniți motorul.
2. Coborâți complet hederul.
3. Opriți motorul și scoateți cheia din contact.

UTILIZARE

4. Îndepărtați știftul în formă de U (A) și șplintul (B) care fixează capacul articulației flexibile (C) pe tubul posterior.
5. Glisați capacul (C) al articulației flexibile spre interior, apoi ridicați-l și scoateți-l.



Figura 3.30: Capacul articulației flexibile interioare – partea stângă

Montarea capacelor articulației flexibile interioare

Capacele interioare ale articulației flexibile protejează mecanismul de echilibrare a aripilor hederului împotriva murdăriei și a intemperiei. Acestea sunt fixate pe heder cu știfturi.

PERICOL

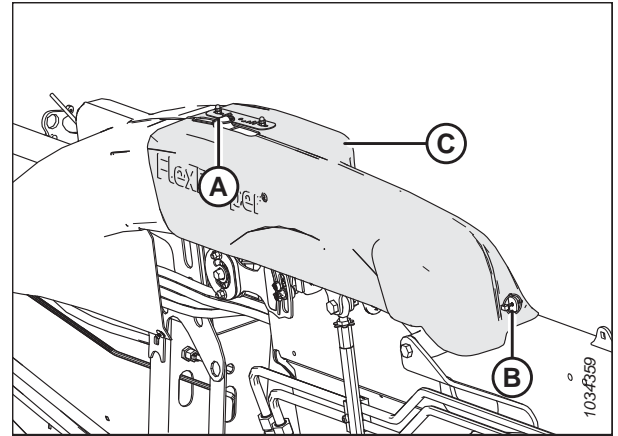
Pentru a preveni vătămarea corporală sau decesul în urma pornirii neașteptate a utilajului, opriți întotdeauna motorul și scoateți cheia din contact înainte de a părăsi scaunul operatorului din orice motiv.

1. Opriți motorul și scoateți cheia din contact.
2. Coborâți capacul (A) al articulației flexibile deasupra articulației. Asigurați-vă că fantele (B) se aliniază cu clapetele (C) și (D).
3. Glisați capacul articulației flexibile spre exterior, astfel încât fila (D) să depășească fanta.



Figura 3.31: Capacul articulației flexibile interioare – partea stângă

UTILIZARE

4. Fixați capacul articulației flexibile (C) cu ajutorul știftului în formă de U (A) și a șplintului (B).

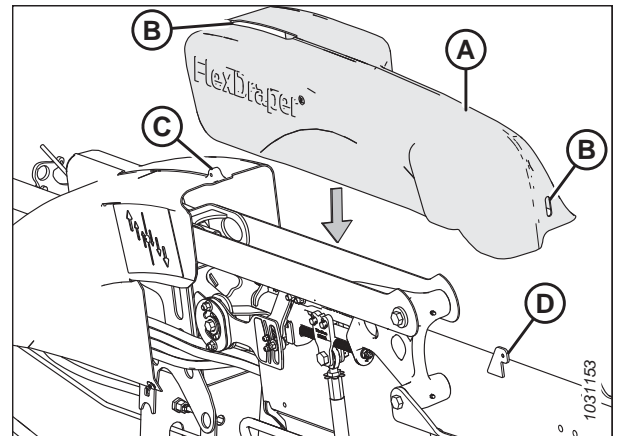

Figura 3.32: Capacul articulației flexibile interioare – partea stângă

Îndepărtarea capacelor exterioare ale articulației flexibile

Îndepărtați capacele articulației flexibile pentru a avea acces la mecanismul de echilibrare a aripilor hederului sau la conductele hidraulice.

PERICOL

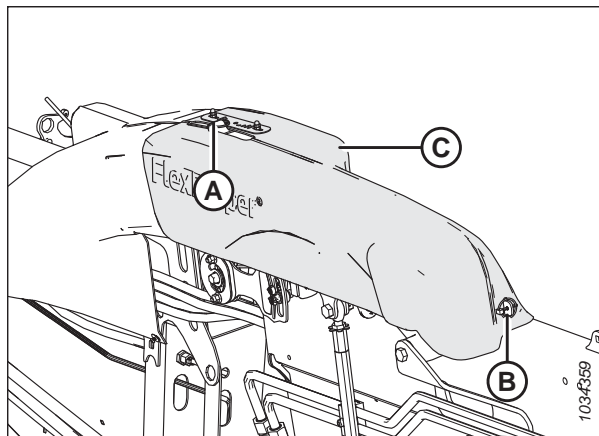
Pentru a preveni vătămarea sau decesul în urma pornirii neașteptate a utilajului, opriți întotdeauna motorul și scoateți cheia din contact înainte de a părăsi scaunul operatorului din orice motiv.

PERICOL

Asigurați-vă că toate persoanele din jur s-au îndepărtat de utilaj.

1. Porniți motorul.
2. Coborâți complet hederul.
3. Opriți motorul și scoateți cheia din contact.
4. **Hederele FD245 și FD250:** Scoateți șuruburile (A) și piulițele (nu sunt ilustrate) care fixează capacul articulației centrale (B) pe consolă (nu este ilustrat).
5. **Hederele FD245 și FD250:** Scoateți știftul (C). Scoateți capacul ridicându-l în sus și peste proeminențele cadrului.



Figura 3.33: Capacul articulației centrale – numai pentru hederele FD245 și FD250

UTILIZARE

6. Scoateți capacul articulației după cum urmează:
 - a. Scoateți șurubul (A). Piulița este integrată în clema conductei hidraulice.
 - b. Scoateți șurubul (B) și piulița (nu este prezentată).

NOTĂ:

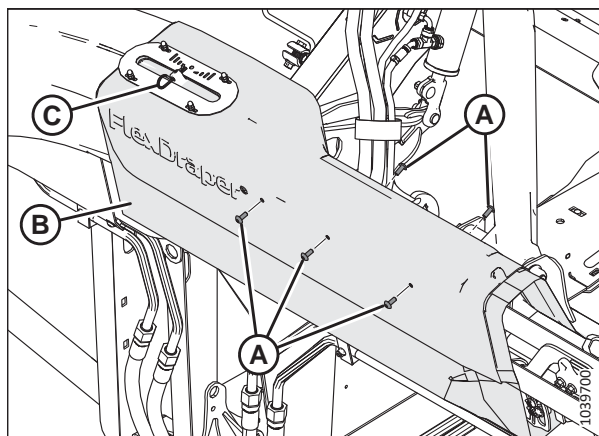
Piulița Nyloc se potrivește într-un loc de formă hexagonală din clema conductei hidraulice, dar este detașabilă.

- c. Scoateți șurubul (C) și piulița hexagonală.
- d. Ridicați capacul departe de mânerul de blocare a aripii.



Figura 3.34: Capacul articulației exterioare

Montarea capacelor exterioare ale articulației flexibile

Capacele articulației flexibile protejează mecanismul de echilibrare a aripii hederului împotriva murdăriei și a intemperiei.

PERICOL

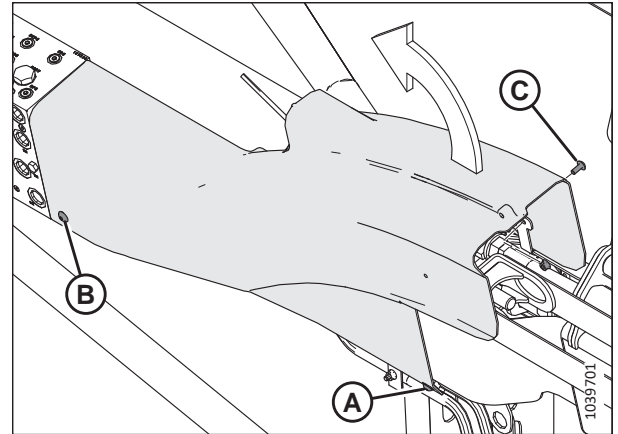
Pentru a preveni vătămarea corporală sau decesul în urma pornirii neașteptate a utilajului, opriți întotdeauna motorul și scoateți cheia din contact înainte de a părăsi scaunul operatorului din orice motiv.

1. Opriți motorul și scoateți cheia din contact.
2. Poziționați capacul exterior stâng al articulației flexibile astfel încât orificiul (A) să treacă peste dispozitivul de blocare a aripii.



Figura 3.35: Capacul stâng al articulației flexibile – Partea din spate a hederului

UTILIZARE

3. Așezați creștătura din capac în spatele suportului (A) pe tubul posterior și aliniați capătul astfel încât să fie la același nivel cu colectorul (B).

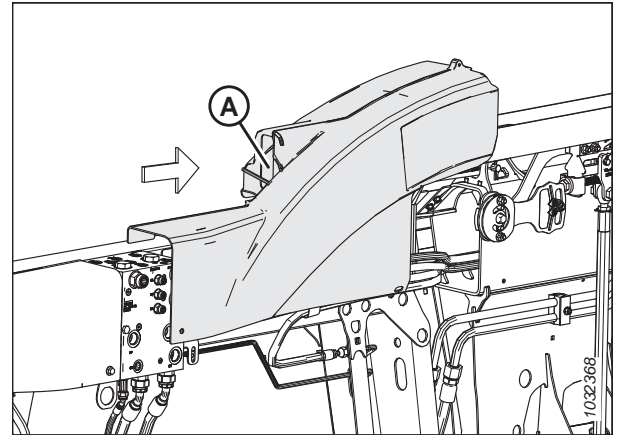

Figura 3.36: Capacul stâng al articulației flexibile – Partea din spate a hederului

4. Asigurați capacul articulației exterioare după cum urmează:
 - a. Montați șurubul (A) și piulița Nyloc (B). Piulița se potrivește într-o canelură de formă hexagonală din clema conductei hidraulice.
 - b. Montați șurubul (C). Piulița este integrată în consolă.
 - c. Montați șurubul (D) și piulița hexagonală (E) pentru a fixa partea din față a capacului pe consolă.

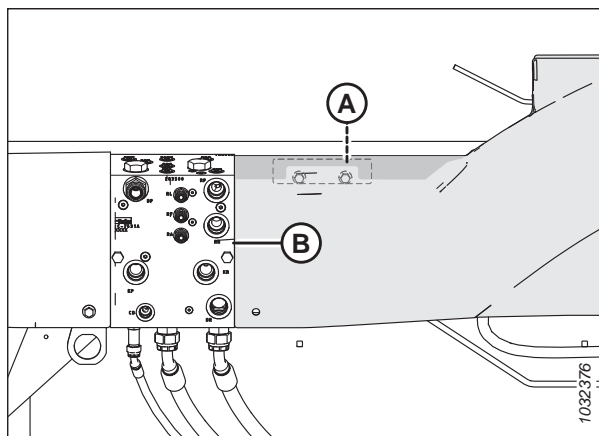

Figura 3.37: Capacul exterior al articulației flexibile – Partea din spate a hederului

UTILIZARE

5. **Hederele FD245 și FD250:** Așezați capacul articulației centrale (B) peste consola articulației flexibile și capacul articulației exterioare.
6. **Hederele FD245 și FD250:** Montați șuruburile (A) și piulițele (nu sunt ilustrate) care fixează capacul (B) al articulației centrale pe consolă.
7. **Hederele FD245 și FD250:** Montați știftul (C) prin orificiul din clapeta care iese prin indicatorul de flexibilitate.

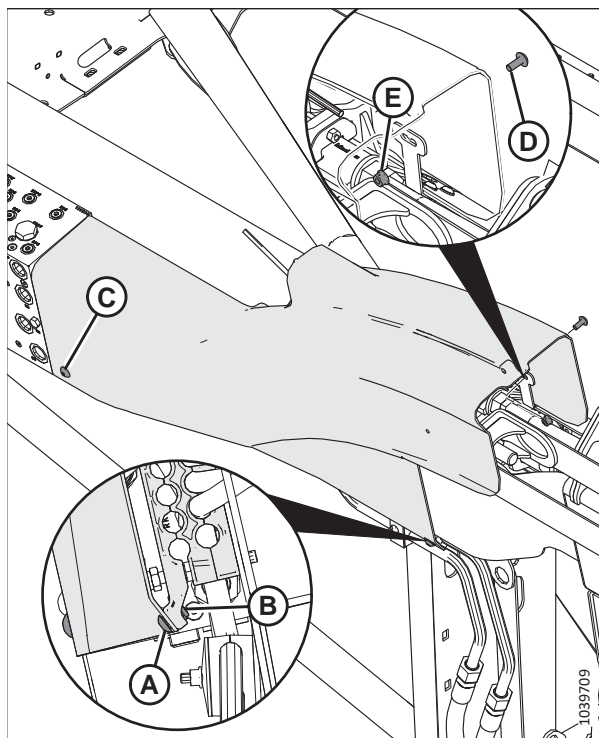

Figura 3.38: Capul articulației centrale – numai pentru hiderele FD245 și FD250

3.2.6 Verificarea zilnică de pornire

Efectuați aceste verificări zilnic înainte de a încerca să operați utilajul.

ATENȚIE

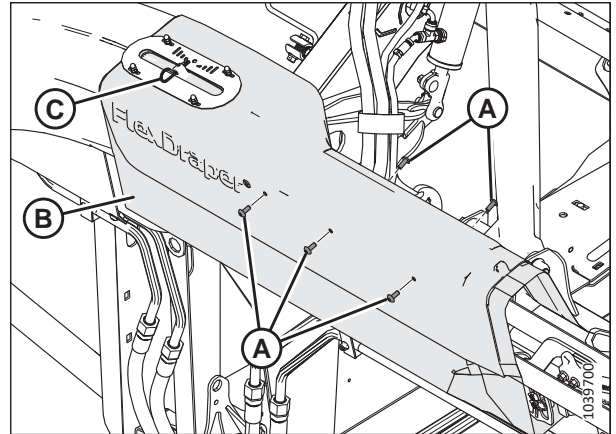
- Solicitați persoanelor din jur să elibereze zona. Țineți copiii la distanță de utilaje. Mergeți în jurul utilajului pentru a vă asigura că nu se află nimeni sub, pe sau aproape de acesta.
- Purtați îmbrăcăminte strânsă pe corp și încălțăminte de protecție echipată cu talpă antiderapantă.
- Îndepărtați obiectele potențial periculoase de pe utilaj și din zona înconjurătoare.
- Luați cu dvs. orice îmbrăcăminte de protecție și dispozitive de siguranță personală care ar putea fi necesare pe parcursul zilei. **NU** vă asumați riscuri. Dispozitivele individuale de siguranță care pot fi necesare includ o cască de protecție, ochelari de protecție, mănuși groase, un aparat de respirație sau o mască cu filtru sau echipament pentru vreme umedă.
- Protejați-vă împotriva zgomotului. Purtați un dispozitiv de protecție auditivă adecvat, cum ar fi căști sau dopuri pentru urechi, pentru a vă proteja împotriva zgomotelor puternice neplăcute sau incomfortabile.



Figura 3.39: Dispozitive de siguranță

Efectuați următoarele verificări înainte de a porni utilajul:

1. Verificați dacă utilajul prezintă scurgeri și dacă există piese lipsă, deteriorate sau care nu funcționează.

IMPORTANT:

Utilizați procedura corectă atunci când căutați scurgeri de lichid sub presiune. Pentru instrucțiuni, consultați [4.2.5 Verificarea furtunurilor și liniilor hidraulice](#), pagina 285.

2. Curățați toate luminile și reflectoarele utilajului.
3. Efectuați toate sarcinile zilnice de întreținere. Pentru instrucțiuni, consultați [4.2.1 Program/registru de întreținere](#), pagina 280.

3.3 Perioada de rodaj

În timpul primelor 50 de ore de funcționare, anumite sisteme de pe heder vor necesita atenție sporită. Urmați această procedură pentru a asigura durata de viață a hederului.

NOTĂ:

Până când vă familiarizați cu sunetul și senzația noului heder, fiți foarte vigilent.

 **PERICOL**

Înainte de a investiga un sunet neobișnuit sau de a încerca să corectați o problemă, opriți motorul și scoateți cheia din contact.

 **PERICOL**

Asigurați-vă că toate persoanele din jur s-au îndepărtat de utilaj.

După ce ați atașat pentru prima dată hederul la combină, urmați acești pași:

1. Porniți motorul.
2. Rulați încet, timp de cinci minute, rabatoarele, transportoarele cu bandă și cuțitele. **DE PE SCAUNUL OPERATORULUI**, urmăriți și ascultați orice interferență.

NOTĂ:

Rabatoarele și transportoarele cu bandă laterale nu vor funcționa până când fluxul de ulei hidraulic nu umple conductele.

3. Consultați [4.2.2 Inspekția rodajului, pagina 283](#) și efectuați toate sarcinile specificate.

3.4 Oprirea combinei

Înainte de a părăsi scaunul operatorului, indiferent de motiv, opriți combina.



PERICOL

Pentru a preveni vătămarea sau decesul în urma pornirii neașteptate a utilajului, opriți întotdeauna motorul și scoateți cheia din contact înainte de a părăsi scaunul operatorului din orice motiv.



PERICOL

Asigurați-vă că toate persoanele din jur s-au îndepărtat de utilaj.

Pentru a opri combina, procedați după cum urmează:

1. Parcați combina pe un teren plat.
2. Coborâți complet hederul.
3. Treceți toate comenzile în poziția NEUTRĂ sau de PARCARE.
4. Decuplați transmisia hederului.
5. Coborâți și retrageți complet rabatorul.
6. Opriți motorul și scoateți cheia din contact.
7. Așteptați până când utilajul se oprește din mișcare.

3.5 Comenzile cabinei

Hederul este controlat din cabina combinei.

PERICOL

Asigurați-vă că toate persoanele din jur s-au îndepărtat de utilaj.

Pentru instrucțiuni, consultați manualul de utilizare al combinei pentru identificarea următoarelor comenzi din cabină:

- Comanda de cuplare/decuplare a hederului
- Înălțimea hederului
- Unghiul hederului
- Viteza la sol
- Turația rabatorului
- Înălțimea rabatorului
- Poziția față-spate a rabatorului

3.6 Atașarea/detașarea hederului

Acest capitol include instrucțiuni pentru configurarea, atașarea, și detașarea hederului.

Combină	Consultați
Case IH seriile 7010/8010, 120, 130, 230, 240 și 250	3.6.1 Combine Case IH, pagina 65

NOTĂ:

Asigurați-vă că funcțiile aplicabile (de exemplu, controlul automat al înălțimii hederului [AHC], opțiunea hederului cu transportor cu bandă, opțiunea articulației centrale hidraulice, acționarea hidraulică a rabatorului) sunt activate pe combină și pe computerul combinei. În caz contrar, se poate produce o funcționare necorespunzătoare a hederului.

3.6.1 Combine Case IH

Pentru atașarea sau detașarea hederului la/de la o combină Case IH, urmați procedura relevantă din această secțiune.

Atașarea hederului la combina Case IH

Hederul va trebui să fie conectat fizic la carcasa alimentatorului combinei, iar conexiunile electrice și hidraulice vor trebui finalizate.



PERICOL

Pentru a preveni vătămarea sau decesul în urma pornirii neașteptate a utilajului, opriți întotdeauna motorul și scoateți cheia din contact înainte de a părăsi scaunul operatorului din orice motiv.



PERICOL

Asigurați-vă că toate persoanele din jur s-au îndepărtat de utilaj.

IMPORTANT:

În cazul în care combina **NU** este echipată cu un dispozitiv de colectare a pietrelor, placa frontală (A) a carcasei alimentatorului **TREBUIE** să fie în poziție medie (B). Pentru instrucțiuni despre reglarea plăcii frontale, consultați manualul de utilizare al combinei.

NOTĂ:

Un dispozitiv de colectare a pietrelor previne intrarea pietrelor sau a resturilor în combină și este amplasat în partea din față a combinei și în spatele carcasei alimentatorului.



Figura 3.40: Placa frontală înclinată în poziție mediană pe o combină nespecificată

UTILIZARE

1. Opriți motorul și scoateți cheia din contact.
2. Pe combină, asigurați-vă că mânerul de blocare (A) este poziționat astfel încât cârligele (B) să poată cupla modulul de flotare.

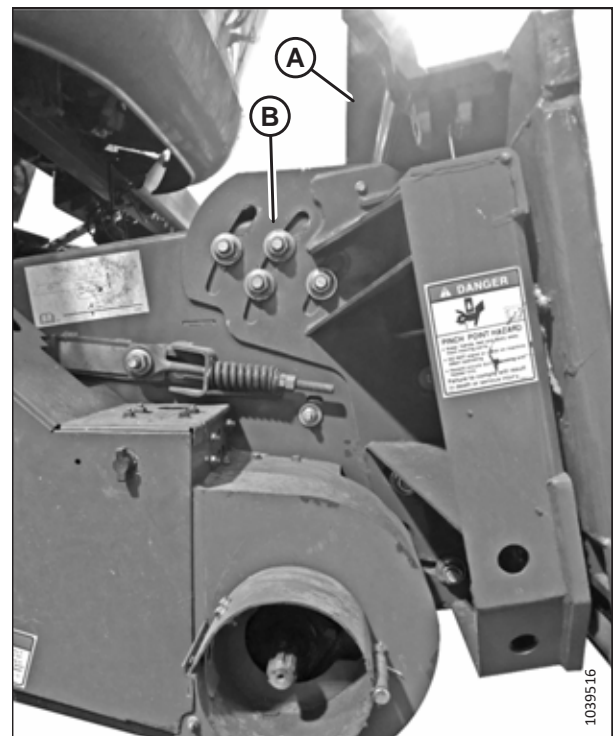

Figura 3.41: Dispozitivele de blocare ale carcasei alimentatorului

3. Deplasați încet combina spre heder până când șaua (A) a carcasei alimentatorului se află direct sub bara transversală superioară (B) a modulului de flotare.
4. Ridicați ușor carcasa alimentatorului, pentru a ridica hederul. Asigurați-vă că șaua alimentatorului este complet cuplată pe cadrul modulului de flotare.
5. Opriți motorul și scoateți cheia din contact.

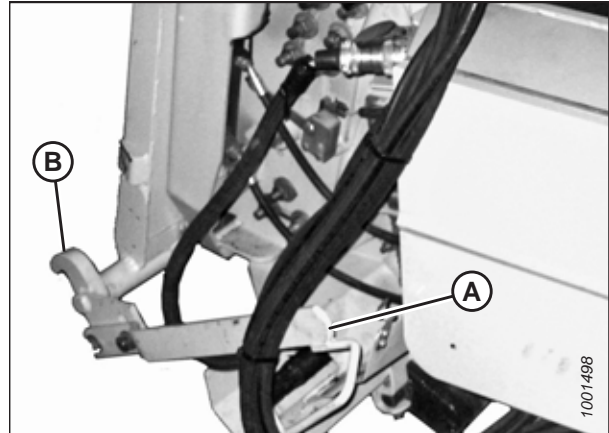

Figura 3.42: Combina și modulul de flotare

6. În partea stângă a carcasei alimentatorului, ridicați maneta (A) de pe modulul de flotare și împingeți mânerul (B) de pe combină pentru a cupla dispozitivele de blocare (C) de pe ambele părți ale carcasei alimentatorului.
7. Împingeți maneta (A) în jos astfel încât fanta din manetă să blocheze mânerul.
8. În cazul în care dispozitivul de blocare (C) nu cuprinde complet știftul de pe modulul de flotare, slăbiți bolțurile (D) și reglați dispozitivul de blocare. Strângeți din nou bolțurile.



Figura 3.43: Combina și modulul de flotare

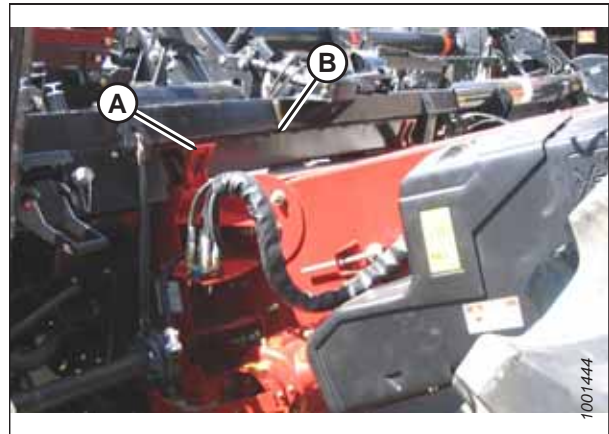

Figura 3.44: Cuplaj multiplu și conexiuni electrice

9. **Dacă sunt instalate comenzile MacDon în cabină:** Îndepărtați capacul de la conectori C81B (A).
10. Îndepărtați capacul de la conectorul C72B (B).
11. Îndepărtați capacul de pe priza hidraulică (C). Curățați suprafețele de îmbinare ale prizei.
12. Apăsăți butonul de blocare (D) și trageți mânerul (E) în poziția complet deschisă.
13. Îndepărtați cuplajul rapid hidraulic (F) de pe placa de depozitare de pe combină. Curățați suprafața de îmbinare a cuplajului.
14. Poziționați cuplajul (F) pe priza modulului de flotare (C) și împingeți mânerul (E) pentru a cupla știfturile la priză.
15. Împingeți mânerul (E) în poziția închisă până când iese butonul de blocare (D).
16. Scoateți conectorul combinei (G) din locul de depozitare de pe combină și conectați-l la priza C72B (B). Rotiți colierul de pe conector pentru a-l bloca în poziție.
17. **Dacă sunt instalate comenzile MacDon în cabină:** Scoateți conectorul setului de control al cabinei C81A (H) din locația de depozitare de pe combină și conectați-l la C81B (A). Rotiți colierul de pe conector pentru a-l bloca în poziție.

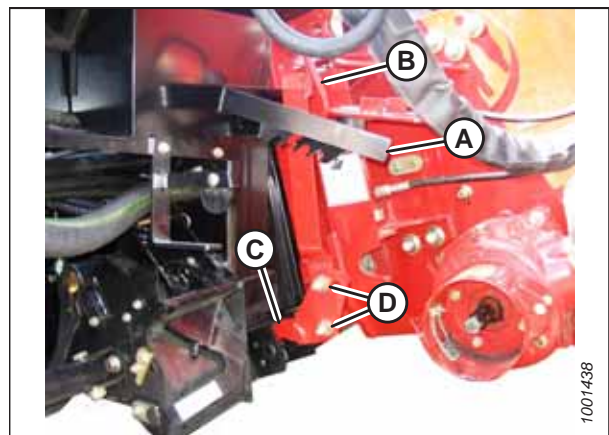
UTILIZARE

18. Trageți înapoi colierul liniei de transmisie (A) pentru a elibera linia de transmisie de pe suportul de susținere. Scoateți linia de transmisie din suportul de susținere.

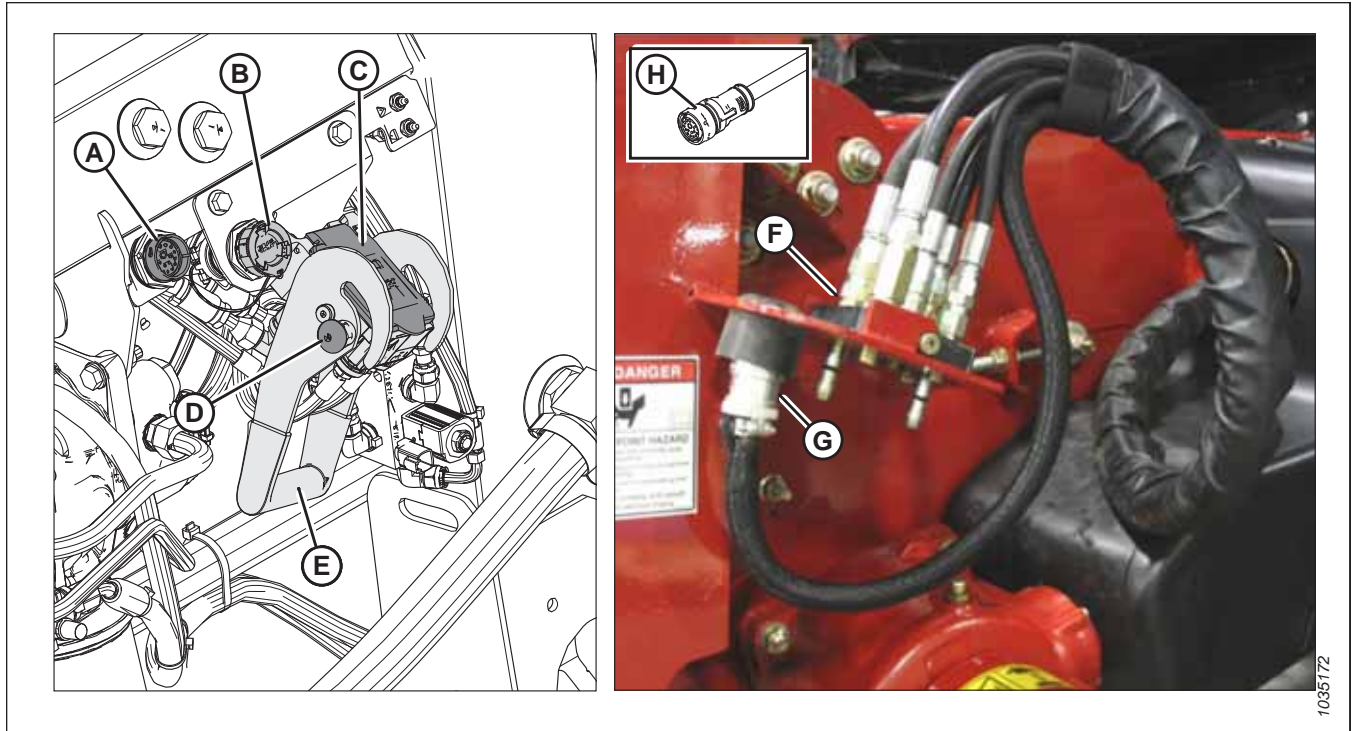

Figura 3.45: Linia de transmisie în poziție de depozitare – Linia de transmisie B7038 sau B7039



Figura 3.46: Linia de transmisie în poziția de depozitare – Linia de transmisie pentru deplasarea în pantă B7180, B7181 sau B7326

19. Trageți înapoi colierul (A) de la capătul liniei de transmisie. Împingeți linia de transmisie pe arborele de ieșire al combinei (B) până când se blochează colierul.

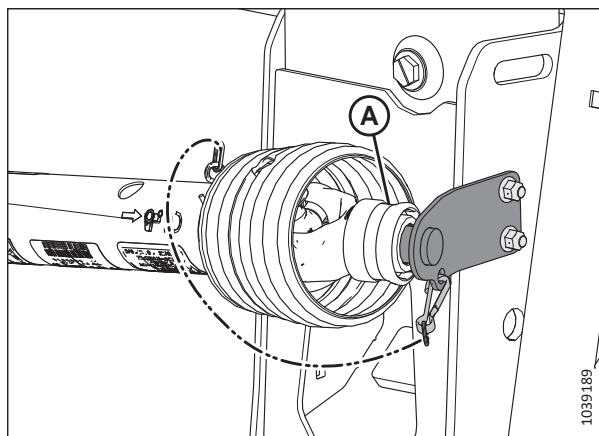

Figura 3.47: Arborele de ieșire al combinei

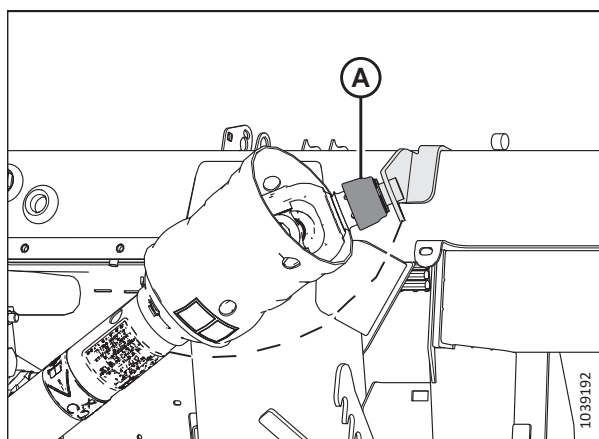
20. Continuați după cum urmează:

- În cazul în care hederul urmează să fie utilizat acum pe teren, dezactivați dispozitivele de blocare a flotării trăgând fiecare mâner de blocare a flotării (A) de pe modulul flotorului și trăgându-l în poziția deblocată (B).
- Dacă hederul **NU** va fi utilizat pe teren, cuplați dispozitivele de blocare a flotării împingând fiecare mâner de blocare a flotării (A) spre modulul de flotare și în poziția de blocare (C).

NOTĂ:

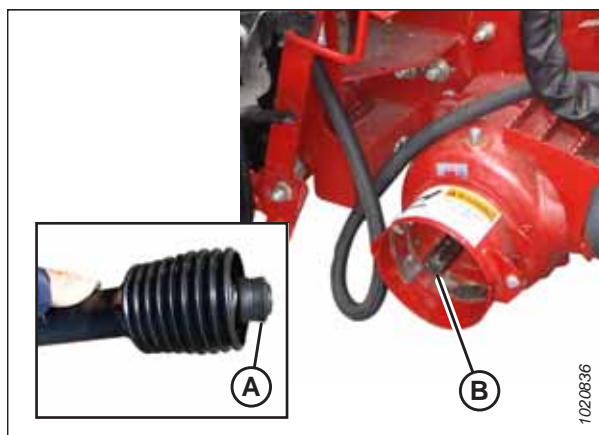
Ilustrația afișează mânerul de blocare a flotării de pe partea dreaptă a hederului. Mânerul de blocare a flotării de pe partea stângă a hederului este cel opus.



Figura 3.48: Mânerul de blocare a flotării

Detășarea hederului de la combina Case IH

Hederul va trebui să fie deconectat fizic de la combina, iar conexiunile hidraulice și electrice vor trebui îndepărtate.

! PERICOL

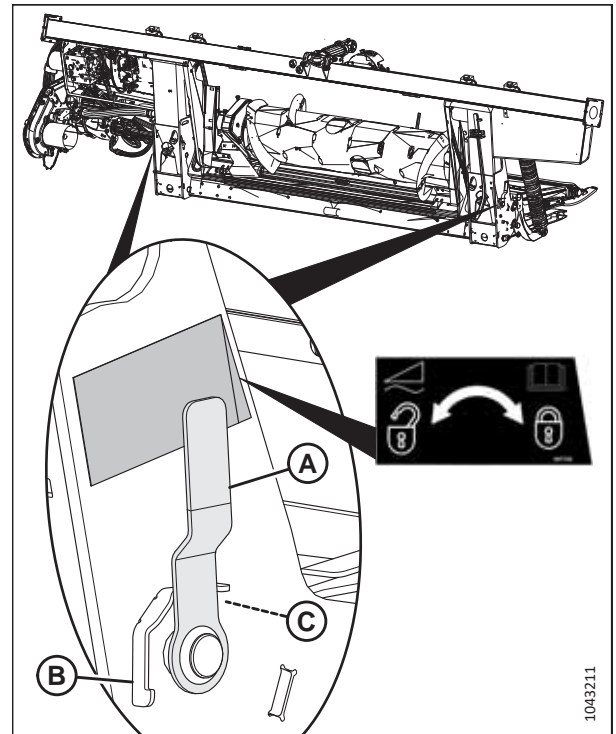
Pentru a preveni vătămarea corporală sau decesul în urma unei porniri sau căderi neașteptate a unui utilaj ridicat, opriți întotdeauna motorul, scoateți cheia și cuplați dispozitivele de siguranță înainte de a intra sub heder din orice motiv.

! PERICOL

Asigurați-vă că toate persoanele din jur s-au îndepărtat de utilaj.

1. Porniți motorul.
2. Parcați combina pe o suprafață nivelată.
3. Poziționați hederul la mică distanță deasupra solului.
4. Opriți motorul și scoateți cheia din contact.

IMPORTANT:

Dacă sunt instalate roți de transport, reglați roțile în poziția de depozitare sau în poziția de lucru cea mai înaltă. Dacă roțile nu sunt în poziție, hederul se poate înclina înainte și poate îngreuna reatașarea. Pentru instrucțiuni, consultați [Reglarea roților de transport EasyMove™, pagina 125](#).

IMPORTANT:

Dacă sunt instalate roți stabilizatoare, reglați roțile în poziția de depozitare sau în poziția de lucru cea mai înaltă. Dacă roțile nu sunt în poziție, hederul se poate înclina înainte și poate îngreuna reatașarea. Pentru instrucțiuni, consultați [Reglarea roților stabilizatoare, pagina 124](#).

UTILIZARE

5. Cuplați dispozitivele de blocare a flotării trăgând fiecare mâner de blocare a flotării (A) spre exteriorul modulului de flotare și fixându-l în poziția blocată (B).

NOTĂ:

Ilustrația afișează mânerul de blocare a flotării de pe partea dreaptă a hederului. Mânerul de blocare a flotării de pe partea stângă a hederului este cel opus.



Figura 3.49: Mânerul de blocare a flotării

6. Împingeți înapoi colierul (A) de la capătul liniei de transmisie și trageți linia de transmisie din arborele de ieșire al combinei (B) până când colierul se deconectează.

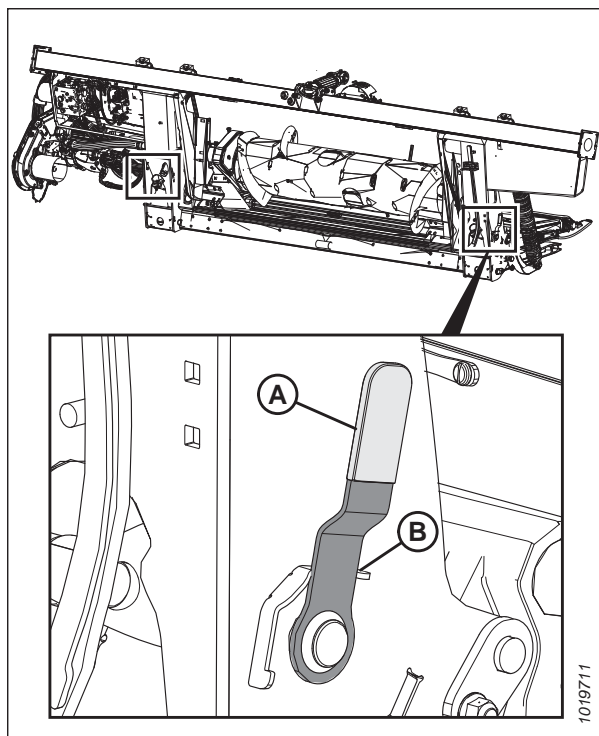

Figura 3.50: Linia de transmisie

UTILIZARE

7. Așezați linia de transmisie pe suportul de susținere (B) al liniei de transmisie, trăgând înapoi colierul (A) de pe linia de transmisie și potrivindu-l pe suportul (B). Eliberați colierul, astfel încât să se blocheze în poziție pe suportul de susținere.

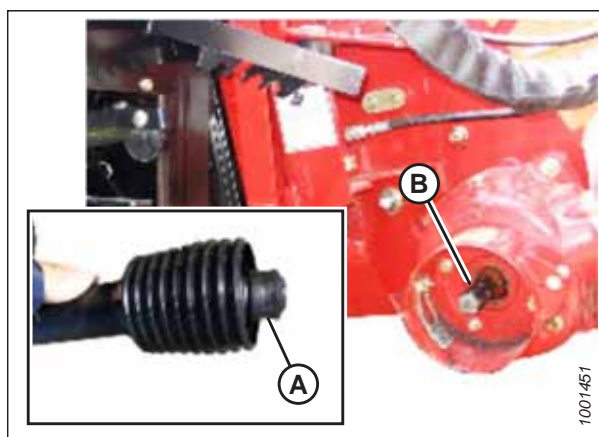

Figura 3.51: Linia de transmisie în poziție de depozitare – Linia de transmisie B7038 sau B7039



Figura 3.52: Linia de transmisie în poziția de depozitare – Linia de transmisie pentru deplasarea în pantă B7180, B7181 sau B7326

8. Scoateți conectorul electric (A) și reasezați capacul (B).
9. Apăsați butonul de blocare (C) și trageți mânerul (D) pentru a elibera cuplajul multiplu (E).

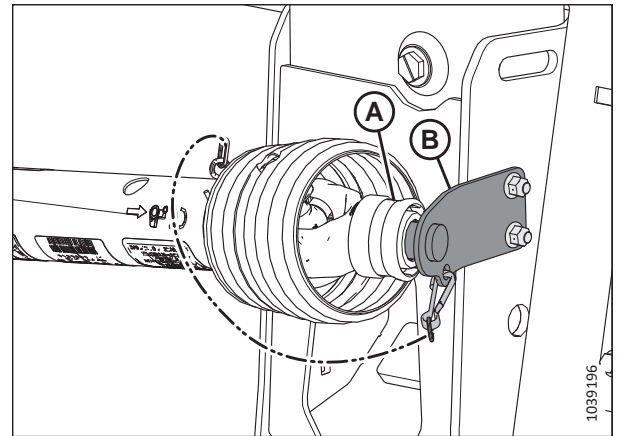

Figura 3.53: Cuplaj multiplu

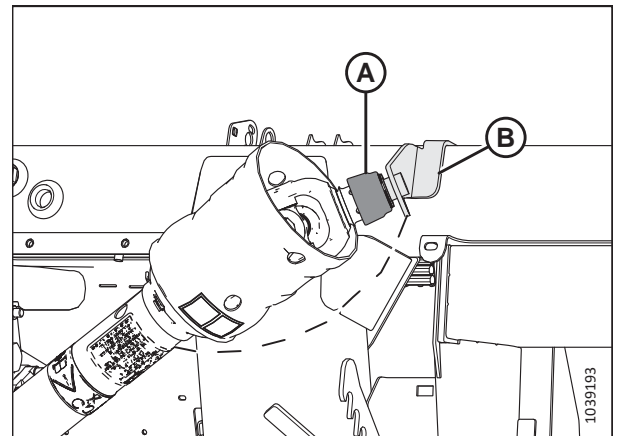
UTILIZARE

10. Poziționați cuplajul multiplu (A) pe placa de depozitare (B) de pe combină.
11. Așezați conectorul electric (C) în cupa de depozitare (D).

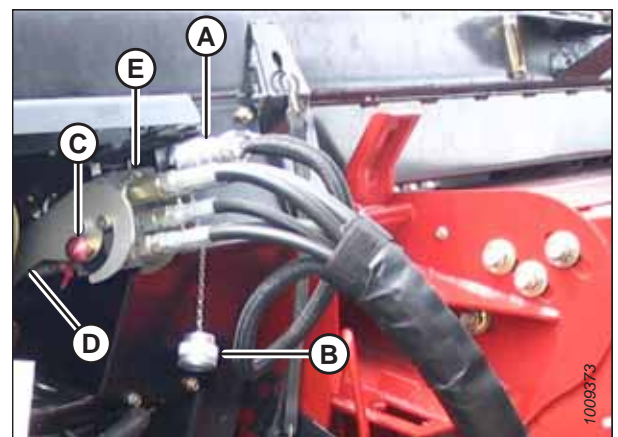

Figura 3.54: Depozitarea cuplajului multiplu

12. Împingeți mânerul (A) de pe priza modulului de flotare în poziția închisă până când iese butonul de blocare (B). Închideți capacul.

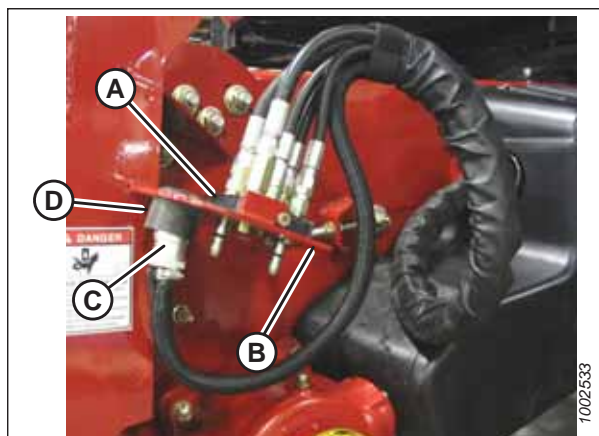

Figura 3.55: Priza modulului de flotare

13. Ridicați maneta (A) și trageți și coborâți mânerul (B) pentru a decupla dispozitivul de blocare a carcasei alimentatorului/modulului de flotare (C).
14. Coborâți carcasa alimentatorului până când decuplează suportul modulului de flotare.
15. Îndepărtați încet combina de modulul de flotare.

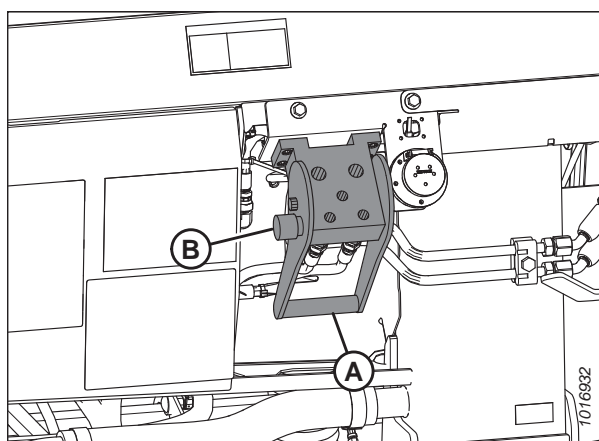

Figura 3.56: Dispozitivele de blocare ale carcasei alimentatorului

3.7 Configurarea hederului

Pentru o performanță optimă, hederul trebuie configurat în mod specific pentru diferite condiții de recoltare și diferite culturi.

3.7.1 Dispozitive atașate ale hederului

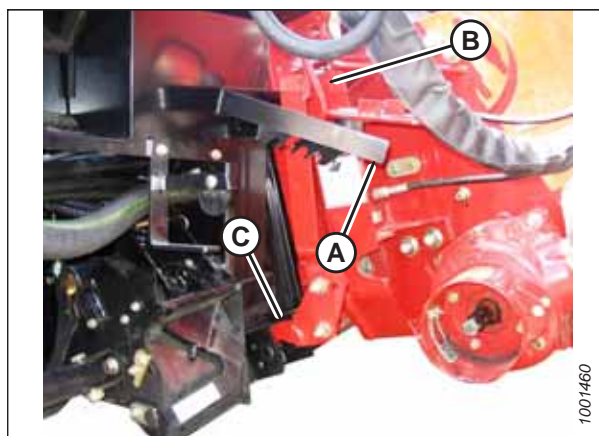
Accesoriile opționale pot îmbunătăți performanța în anumite condiții sau pot adăuga caracteristici la heder. Accesoriile opționale pot fi comandate și instalate cu ajutorul distribuitorului MacDon.

Consultați Capitolul [5 Opțiuni și dispozitive atașate, pagina 515](#) pentru descrierile elementelor disponibile.

3.7.2 Setări heder

Tabelele de mai jos oferă un ghid pentru configurarea hederului pentru diferite condiții de recoltare și diferite culturi.

Pentru informații despre setările rabatorului, consultați [3.7.4 Setările rabatorului, pagina 85](#).

Pentru informații despre configurarea melcului de alimentare FM200, consultați [3.8.1 Configurațiile de performanță ale melcului de alimentare FM200, pagina 91](#).

NOTĂ:

Măriți viteza transportorului cu bandă lateral pentru a crește performanța atunci când există material de cultură din abundență sau când creșteți viteza la sol.

Tabelul 3.1 Setări recomandate pentru cereale

Înălțimea miriștii	102 mm (< 4 in)							
Roți stabilizatoare ⁴	Depozitare							
Poziția saboșilor glisanți	În sus sau la mijloc							
Condiția culturii	Tijele separatorului	Setarea vitezei transportorului cu bandă ⁵	Unghiul hederului ^{6, 7}	Cama rabatorului	Viteza rabatorului % ⁸	Poziția rabatorului	Melc transversal superior	
Ușoară	Oprite	8	B – C	3	10–15	6 sau 7	Nu este necesar	
Normală	Pornite	7	B – C	2	10	6 sau 7	Nu este necesar	
Grea	Pornite	7	B – C	2	10	6 sau 7	Recomandat	
Culcată la sol	Oprite	7	B – C	3 sau 4	5–10	4 sau 5	Nu este necesar	
Înălțimea miriștii	102–203 mm (4–8 in)							
Roți stabilizatoare	După cum este necesar							
Poziția saboșilor glisanți	În jos pentru condiții de cultură culcată la sol, la mijloc sau în jos pentru alte condiții de cultură							
Condiția culturii	Tijele separatorului	Setarea vitezei transportorului cu bandă ⁵	Unghiul hederului ^{6, 7}	Cama rabatorului	Viteza rabatorului % ⁸	Poziția rabatorului	Melc transversal superior	
Ușoară	Oprite	8	B – C	4	10–15	6 sau 7	Nu este necesar	
Normală	Pornite	7	A	2	10	6 sau 7	Nu este necesar	
Grea	Pornite	7	A	2	10	6 sau 7	Recomandat	
Culcată la sol	Oprite	7	D	3 sau 4	5–10	4 sau 5	Nu este necesar	

4. Roțile de stabilizare sunt utilizate pentru a limita mișcarea laterală și verticală a hederului atunci când se taie de la sol.

5. Setarea comenzii transportorului cu bandă FM200.

6. Setezi unghiul hederului la o valoare cât mai mică (setarea A) cu articulația centrală și saboșii glisanți, menținând în același timp înălțimea de tăiere.

7. Înălțimea de tăiere a hederului este controlată de setările sabotului glisant și de unghiul hederului.

8. Procentajul peste viteza la sol.

Tabelul 3.1 Setări recomandate pentru cereale (continuare)

Înălțimea miriștii	203 mm + (8 in +)						
Roți stabilizatoare	După cum este necesar						
Poziția saboșilor glisanți	Nu se aplică						
Condiția culturii	Tijele separatorului	Setarea vitezei transportorului cu bandă ⁵	Unghiul hederului ^{6,7}	Cama rabatorului	Viteza rabatorului % ⁸	Poziția rabatorului	Melc transversal superior
Ușoară	Oprite	8	A	4	10-15	6 sau 7	Nu este necesar
Normală	Pornite	7	A	2	10	6 sau 7	Nu este necesar
Grea	Pornite	7	B - C	2	10	6 sau 7	Nu este necesar
Culcată la sol	Oprite	7	B - C	3 sau 4	5-10	4 sau 5	Nu este necesar

Tabelul 3.2 Setări recomandate pentru linte

Înălțimea miriștii	Pe sol						
Roți stabilizatoare ⁹	Depozitare						
Poziția saboșilor glisanți	În sus sau la mijloc						
Condiția culturii	Tijele separatorului	Setarea vitezei transportorului cu bandă ¹⁰	Unghiul hederului ^{11, 12}	Cama rabatorului	Viteza rabatorului % ¹³	Poziția rabatorului	Melc transversal superior
Ușoară	Pornite	8	B – C	2	5–10	6 sau 7	Nu este necesar
Normală	Pornite	7	B – C	2	10	6 sau 7	Nu este necesar
Grea	Pornite	7	B – C	2	10	6 sau 7	Nu este necesar
Culcată la sol	Pornite	7	D	2	5–10	6 sau 7	Nu este necesar

9. Roțile de stabilizare sunt utilizate pentru a limita mișcarea laterală și verticală a hederului atunci când se taie de la sol.

10. Setarea comenzii transportorului cu bandă FM200.

11. Setează unghiul hederului la o valoare cât mai mică (setarea A) cu articulația centrală și saboșii glisanți, menținând în același timp înălțimea de tăiere.

12. Înălțimea de tăiere a hederului este controlată de setările sabotului glisant și de unghiul hederului.

13. Procentajul peste viteza la sol.

Tabelul 3.3 Setări recomandate pentru mazăre

Înălțimea miriștii	Pe sol							
Roți stabilizatoare ¹⁴	Depozitare							
Poziția saboșilor glisanți	În sus sau la mijloc							
Condiția culturii	Tijele separatorului	Setarea vitezei transportorului cu bandă ¹⁵	Unghiul hederului ^{16, 17}	Cama rabatorului	Viteza rabatorului % ¹⁸	Poziția rabatorului	Meic transversal superior	
Ușoară	Pornite	7	B – C	2	5–10	6 sau 7	Recomandat	
Normală	Pornite	7	B – C	2	10	6 sau 7	Recomandat	
Grea	Pornite	7	B – C	2	10	4 sau 5	Recomandat	
Culcată la sol	Pornite	7	D	2	5–10	4 sau 5	Recomandat	

14. Roțile de stabilizare sunt utilizate pentru a limita mișcarea laterală și verticală a hederului atunci când se taie de la sol.

15. Setarea comenzii transportorului cu bandă FM200.

16. Setează unghiul hederului la o valoare cât mai mică (setarea A) cu articulația centrală și saboșii glisanți, menținând în același timp înălțimea de tăiere.

17. Înălțimea de tăiere a hederului este controlată de setările sabotului glisant și de unghiul hederului.

18. Procentajul peste viteza la sol.

Tabelul 3.4 Setări recomandate pentru rapiță

Înălțimea miriștii	102–203 mm (4–8 in)										
Roți stabilizatoare ¹⁹	După cum este necesar										
Poziția saboșilor glisanți	În jos pentru condiții de cultură ușoară sau grea, la mijloc sau în jos pentru condiții de cultură normală sau culcată la sol										
Condiția culturii	Tijele separatorului	Setarea vitezei transportorului cu bandă ²⁰	Unghiul hederului ^{21, 22}	Cama rabatorului	Viteza rabatorului % ²³	Poziția rabatorului	Melc transversal superior	Ușoară	Normală	Grea	Culcată la sol
	Pornite	7	A	2	5–10	6 sau 7	Recomandat				
	Pornite	7	B – C	1	10	6 sau 7	Recomandat				
	Pornite	8	B – C	1	10	3 sau 4	Recomandat				
	Pornite	7	D	2	5–10	3 sau 4	Recomandat				
Înălțimea miriștii	203 mm + (8 in +)										
Roți stabilizatoare ¹⁹	După cum este necesar										
Poziția saboșilor glisanți	Nu se aplică										
Condiția culturii	Tijele separatorului	Setarea vitezei transportorului cu bandă ²⁰	Unghiul hederului ^{21, 22}	Cama rabatorului	Viteza rabatorului % ²³	Poziția rabatorului	Melc transversal superior	Ușoară	Normală	Grea	Culcată la sol
	Pornite	7	A	2	5–10	6 sau 7	Recomandat				
	Pornite	7	B – C	2	10	6 sau 7	Recomandat				
	Pornite	8	B – C	1 sau 2	10	3 sau 4	Recomandat				
	Pornite	7	D	2 sau 3	5–10	3 sau 4	Recomandat				

19. Roțile de stabilizare sunt utilizate pentru a limita mișcarea laterală și verticală a hederului atunci când se taie de la sol.

20. Setarea comenzii transportorului cu bandă FM200.

21. Setări unghiul hederului la o valoare cât mai mică (setarea A) cu articulația centrală și saboșii glisanți, menținând în același timp înălțimea de tăiere.

22. Înălțimea de tăiere a hederului este controlată de setările sabotului glisant și de unghiul hederului.

23. Procentajul peste viteza la sol.

Tabelul 3.5 Setări recomandate pentru orez cu bob mediu

Înălțimea miriștii								
102 mm (< 4 in)								
Roți stabilizatoare ²⁴								
Depozitare								
Poziția saboșilor glisanți								
În sus sau la mijloc								
Condiția culturii	Tijele separatorului ²⁵	Setarea vitezei transportorului cu bandă ²⁶	Unghiul hederului ^{27, 28}	Cama rabatorului	Viteza rabatorului % ²⁹	Poziția rabatorului	Melc transversal superior	
Ușoară	Tija separatorului de orez	4	D	2	10-15	6 sau 7	Nu este necesar	
Normală	Tija separatorului de orez	4	B - C	2	10	4 sau 5	Nu este necesar	
Grea	Tija separatorului de orez	4	B - C	2	10	4 sau 5	Nu este necesar	
Culcată la sol	Tija separatorului de orez	4	D	2	5-10	4 sau 5	Nu este necesar	
Înălțimea miriștii								
102-203 mm (4-8 in)								
Roți stabilizatoare ²⁴								
După cum este necesar								
Poziția saboșilor glisanți								
La mijloc sau în jos								
Condiția culturii	Tijele separatorului ²⁵	Setarea vitezei transportorului cu bandă ²⁶	Unghiul hederului ^{27, 28}	Cama rabatorului	Viteza rabatorului % ²⁹	Poziția rabatorului	Melc transversal superior	
Ușoară	Tija separatorului de orez	4	D	3	10-15	6 sau 7	Nu este necesar	
Normală	Tija separatorului de orez	4	B - C	3	10	6 sau 7	Nu este necesar	

24. Roțile de stabilizare sunt utilizate pentru a limita mișcarea laterală și verticală a hederului atunci când se taie de la sol.

25. Este disponibilă tija separatorului de orez. Nu este necesară o tijă a separatorului de orez la ambele capete ale hederului.

26. Setarea comenzii transportorului cu bandă FM200.

27. Setează unghiul hederului la o valoare cât mai mică (setarea A) cu articulația centrală și saboșii glisanți, menținând în același timp înălțimea de tăiere.

28. Înălțimea de tăiere a hederului este controlată de setările sabotului glisant și de unghiul hederului.

29. Procentajul peste viteza la sol.

Tabelul 3.5 Setări recomandate pentru orez cu bob mediu (continuare)

Grea	Tija separatorului de orez	4	B – C	3	10	6 sau 7	Nu este necesar
Culcată la sol	Tija separatorului de orez	4	D	4	5-10	6 sau 7	Nu este necesar

Tabelul 3.5 Setări recomandate pentru orez cu bob mediu (continuare)

Înălțimea miriștii	203 mm + (8 in +)							
Roți stabilizatoare ²⁴	După cum este necesar							
Poziția saboșilor glisanți	Nu se aplică							
Condiția culturii	Tijele separatorului ²⁵	Setarea vitezei transportorului cu bandă ²⁶	Unghiul hederului ^{27, 28}	Cama rabatorului	Viteza rabatorului % ²⁹	Poziția rabatorului	Melc transversal superior	
Ușoară	Tija separatorului de orez	4	A	3	10–15	6 sau 7	Nu este necesar	
Normală	Tija separatorului de orez	4	B – C	3	10	6 sau 7	Nu este necesar	
Grea	Tija separatorului de orez	4	B – C	3	10	6 sau 7	Nu este necesar	
Culcată la sol	Tija separatorului de orez	4	D	4	5–10	6 sau 7	Nu este necesar	

Tabelul 3.6 Setări recomandate pentru orez Delta

Înălțimea miriștii	51–152 mm (2–6 in)							
Roți stabilizatoare ³⁰	După cum este necesar							
Poziția saboșilor glisanți	La mijloc sau în jos							
Condiția culturii	Tijele separatorului	Setarea vitezei transportorului cu bandă ³¹	Unghiul hederului ^{32, 33}	Cama rabatorului	Viteza rabatorului % ³⁴	Poziția rabatorului	Melc transversal superior	
Ușoară	Oprite	6	D	2 sau 3	10–15	6 sau 7	Nu este necesar	
Normală	Oprite	6	B – C	2 sau 3	10	6 sau 7	Nu este necesar	
Grea	Oprite	6	B – C	2 sau 3	10	6 sau 7	Nu este necesar	
Culcată la sol	Oprite	6	D	3 sau 4	5–10	4 sau 5	Nu este necesar	
Înălțimea miriștii	152 mm + (6 in +)							
Roți stabilizatoare ³⁰	După cum este necesar							
Poziția saboșilor glisanți	Nu se aplică							
Condiția culturii	Tijele separatorului	Setarea vitezei transportorului cu bandă ³¹	Unghiul hederului ^{32, 33}	Cama rabatorului	Viteza rabatorului % ³⁴	Poziția rabatorului	Melc transversal superior	
Ușoară	Oprite	6	A	2 sau 3	10–15	6 sau 7	Nu este necesar	
Normală	Oprite	6	B – C	2 sau 3	10	6 sau 7	Nu este necesar	
Grea	Oprite	6	B – C	2 sau 3	10	6 sau 7	Nu este necesar	
Culcată la sol	Oprite	6	D	3 sau 4	5–10	4 sau 5	Nu este necesar	

30. Roțile de stabilizare sunt utilizate pentru a limita mișcarea laterală și verticală a hederului atunci când se taie de la sol.

31. Setarea comenzii transportorului cu bandă FM200.

32. Setări unghiul hederului la o valoare cât mai mică (setarea A) cu articulația centrală și saboșii glisanți, menținând în același timp înălțimea de tăiere.

33. Înălțimea de tăiere a hederului este controlată de setările sabotului glisant și de unghiul hederului.

34. Procentajul peste viteza la sol.

Tabelul 3.7 Setări recomandate pentru fasole comestibilă

Înălțimea miriștii	Pe sol						
Roți stabilizatoare ³⁵	Depozitare						
Poziția saboșilor glisanți	În sus sau la mijloc						
Condiția culturii	Tijele separatorului	Setarea vitezei transportorului cu bandă ³⁶	Unghiul hederului ^{37, 38}	Cama rabatorului	Viteza rabatorului % ³⁹	Poziția rabatorului	Melc transversal superior
Ușoară	Pornite	8	D	2	5-10	6 sau 7	Nu este necesar
Normală	Pornite	7	B – C	2	10	6 sau 7	Nu este necesar
Grea	Pornite	7	B – C	2	10	6 sau 7	Nu este necesar
Culcată la sol	Pornite	7	D	4	5-10	6 sau 7	Nu este necesar

35. Roțile de stabilizare sunt utilizate pentru a limita mișcarea laterală și verticală a hederului atunci când se taie de la sol.

36. Setarea comenzii transportorului cu bandă FM200.

37. Setează unghiul hederului la o valoare cât mai mică (setarea A) cu articulația centrală și saboșii glisanți, menținând în același timp înălțimea de tăiere.

38. Înălțimea de tăiere a hederului este controlată de setările sabotului glisant și de unghiul hederului.

39. Procentajul peste viteza la sol.

Tabelul 3.8 Setări recomandate pentru în

Înălțimea miriștii	51–153 mm (2–6 in)						
Roți stabilizatoare ⁴⁰	După cum este necesar						
Poziția saboșilor glisanți	În jos pentru condiții de cultură culcată la sol, la mijloc sau în jos pentru alte condiții de cultură						
Condiția culturii	Tijele separatorului	Setarea vitezei transportorului cu bandă ⁴¹	Unghiul hederului ^{42, 43}	Cama rabatorului	Viteza rabatorului % ⁴⁴	Poziția rabatorului	Melc transversal superior
Ușoară	Pornite	8	B – C	2	5–10	6 sau 7	Nu este necesar
Normală	Pornite	7	A	2	10	6 sau 7	Nu este necesar
Grea	Pornite	7	B – C	2	10	6 sau 7	Nu este necesar
Culcată la sol	Pornite	7	D	2	5–10	6 sau 7	Nu este necesar

40. Roțile de stabilizare sunt utilizate pentru a limita mișcarea laterală și verticală a hederului atunci când se taie de la sol.

41. Setarea comenzii transportorului cu bandă FM200.

42. Setează unghiul hederului la o valoare cât mai mică (setarea A) cu articulația centrală și saboșii glisanți, menținând în același timp înălțimea de tăiere.

43. Înălțimea de tăiere a hederului este controlată de setările sabotului glisant și de unghiul hederului.

44. Procentajul peste viteza la sol.

3.7.3 Optimizarea hederului pentru recoltarea direct cu combina a canolei

Canola coaptă poate fi recoltată direct cu combina, dar majoritatea soiurilor sunt foarte susceptibile la decorticare și la pierderea ulterioară a semințelor. Această secțiune oferă informații despre dispozitivele atașate, setările și reglajele recomandate pentru a optimiza hederele FlexDrape® seria FD2, pentru recoltarea directă cu combina a canolei și reducerea pierderilor de semințe.

Dispozitive atașate recomandate

Pentru a optimiza hederul pentru recoltarea directă cu combina a rapiței, efectuați următoarele modificări:

- Montarea unui melc transversal superior de lungime completă
- Montarea cuțitelor verticale

NOTĂ:

Fiecare set include instrucțiuni de montare și piesele de fixare necesare. Pentru mai multe informații, consultați Capitolul 5 *Opțiuni și dispozitive atașate, pagina 515*.

Setări recomandate

Pentru a optimiza hederul pentru recoltarea directă cu combina a canolei, efectuați următoarele reglaje:

- Eliberați tensiunea din arcul melcului. Pentru instrucțiuni, consultați *3.8.5 Verificarea și reglarea arcurilor melcului de alimentare, pagina 121*.
- Setări viteza rabatorului astfel încât să fie egală cu viteza la sol a combinei. Creșteți viteza, după cum este necesar. Pentru instrucțiuni, consultați *3.9.6 Turația rabatorului, pagina 160*.
- Setări viteza transportorului cu bandă lateral la poziția șase pe comanda din cabină pentru viteza transportorului cu bandă lateral. Pentru instrucțiuni, consultați *3.9.8 Turația transportorului cu bandă lateral, pagina 163*.
- Reglați înălțimea rabatorului astfel încât degetele să se prindă doar de suprafața culturii. Pentru instrucțiuni, consultați *3.9.11 Înălțimea rabatorului, pagina 167*.
- Reglați poziția față-spate a rabatorului. Pentru instrucțiuni, consultați *Reglarea poziției față-spate a rabatorului, pagina 173*.
- Mutați cilindrii față-spate ai rabatorului în poziția alternativă din spate. Pentru instrucțiuni, consultați *Repoziționarea cilindrilor față-spate, pagina 173*.
- Setări cama rabatorului în poziția 1. Pentru instrucțiuni, consultați *Reglarea camei rabatorului, pagina 183*.
- Setări melc în poziția de flotare. Pentru instrucțiuni, consultați *3.8.4 Setarea poziției melcului, pagina 119*.

3.7.4 Setările rabatorului

Diferitele combinații de poziții ale rabatorului și de setări ale camei afectează livrarea recoltei către transportoarele cu bandă prin rotirea profilului degetelor.

NOTĂ:

Indicația (A) se referă la nivelul solului, în timp ce indicația (B) se referă la înălțimea miriștii.

UTILIZARE

Tabelul 3.9 Setările recomandate pentru rabatorul seria FD2

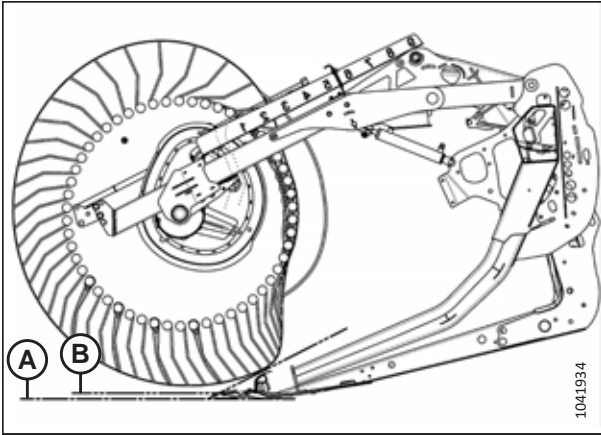
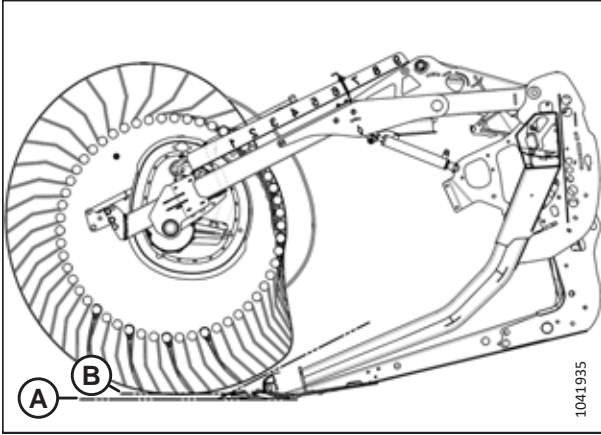
Numărul setării camei (câștigul de viteză a degetelor)	Numărul poziției rabatorului	Modelul degetelor rabatorului	Înălțimea de la sol până la miriște
1 (0%)	5 sau 6		25 mm (0,98 țoli)
2 (20%)	6 sau 7		25 mm (0,98 țoli)

UTILIZARE

Tabelul 3.9 Setările recomandate pentru rabatorul seria FD2 (continuare)

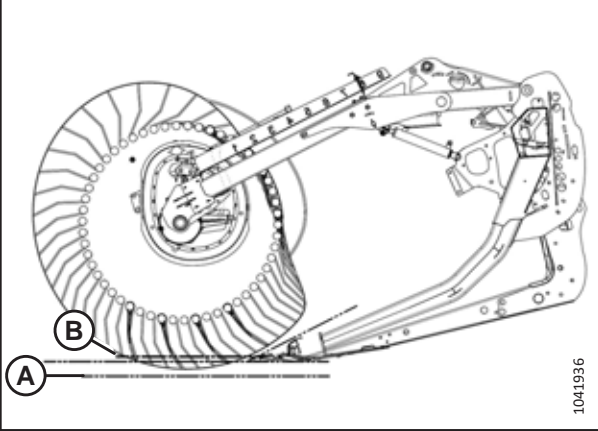
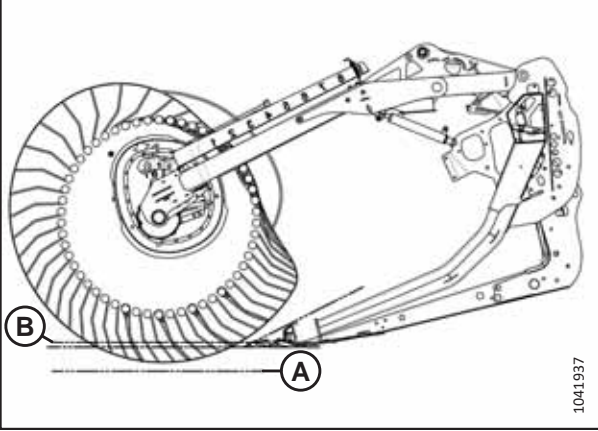
Numărul setării camei (câștigul de viteză a degetelor)	Numărul poziției rabatorului	Modelul degetelor rabatorului	Înălțimea de la sol până la miriște
3 (30%)	8		102 mm (4 țoli)
4 (35%)	9		150 mm (5,9 țoli)

NOTĂ:

- Reglați rabatorul în față pentru apropierea de sol, în timp ce înclinați hederul înapoi. Degetele/Dinții se vor înfige în sol în poziții extreme de înaintare a rabatorului, așadar, reglați saboții glisanți sau unghiul hederului pentru a compensa. Reglați rabatorul spre spate pentru a poziționa rabatorul mai departe de sol atunci când înclinați hederul înainte.
- Înclinarea hederului poate fi mărită pentru a poziționa rabatorul mai aproape de sol sau poate fi redusă pentru a poziționa rabatorul mai departe de sol, menținând în același timp fluxul de material pe transportoarele cu bandă.
- Pentru a lăsa o cantitate maximă de miriște în cultura culcată la sol, ridicați hederul și măriți înclinarea acestuia pentru a menține rabatorul aproape de sol. Poziționați rabatorul complet înainte.
- Poate fi necesară deplasarea înapoi a rabatorului pentru a preveni formarea de bulgări sau blocarea pe bara port-degete în cazul culturilor mai subțiri.
- Capacitatea minimă de transport al culturii (suprafața minimă a transportorului cu bandă expusă între rabator și placa posterioară a hederului) se produce cu rabatorul în poziția cea mai îndepărtată spre spate.
- Capacitatea maximă de transport al culturii (suprafața maximă a transportorului cu bandă expusă între rabator și placa posterioară a hederului) se obține cu rabatorul în poziția cea mai înaintată.
- Din cauza naturii acțiunii camei, viteza vârfului degetelor/dinților la nivelul barei port-degete devine mai mare decât turația rabatorului la setări mai mari ale camei. Pentru mai multe informații, consultați Tabelul 3.9, pagina 86.

3.7.5 Setările separatorului de cultură oscilant(Opțional)

Separatoarele de cultură oscilante pot fi reglate pentru diferite condiții de cultură.

PERICOL

Pentru a preveni vătămarea corporală sau decesul în urma unei porniri sau căderi neașteptate a unui utilaj ridicat, opriți întotdeauna motorul, scoateți cheia și cuplați dispozitivele de siguranță înainte de a intra sub heder din orice motiv.

Pentru instrucțiuni privind efectuarea reglajelor la separatorul de cultură oscilant, consultați [Reglarea separatoarelor de culturi oscilante, pagina 197](#). Pentru setări, consultați tabelul de mai jos privind înălțimea aplicabilă a miriștii.

Tabelul 3.10 Înălțimea miriștii între 50 mm și 125 mm (între 2 in și 5 in)

	Unghiul hederului ⁴⁵	Înălțimea miriștii	Saboții principali ai hederului	Opritor inferior	Poziția față-spate	Înălțimea deflectorului superior	Înălțimea deflectorului lateral	Mustața deflectorului superior
Normală	A	125 mm (5 in)	În jos	2	1	1	C	Intrare
	A	125 mm (5 in)	În jos	2	3	1	C	Intrare
	E	50 mm (2 in)	În jos	1	1	1,5	C	Intrare
	E	50 mm (2 in)	În jos	1	3	1,5	C	Intrare
Culcată la sol	A	125 mm (5 in)	În jos	2	3	1	C	leșire
	A	125 mm (5 in)	În jos	2	4	1	C	leșire
	E	50 mm (2 in)	În jos	1	3	2	D	leșire
	E	50 mm (2 in)	În jos	1	4	2	D	leșire
Culcată la sol sever	A	125 mm (5 in)	În jos	2	4	3	D	leșire
	A	125 mm (5 in)	În jos	2	5	4	D	leșire
	E	50 mm (2 in)	În jos	1	4	3	C	leșire
	E	50 mm (2 in)	În jos	1	5	4	C	leșire

45. A (min) – E (max)

UTILIZARE

Tabelul 3.11 Înălțimea miriștii între 20 mm și 100 mm (între 3/4 in și 4 in)

	Unghiul hederului ⁴⁵	Înălțimea miriștii	Saboții principali ai hederului	Opritor inferior	Poziția față-spate	Înălțimea deflectorului superior	Înălțimea deflectorului lateral	Mustața deflectorului superior
Normală	A	100 mm (4 in)	Mediană	2	1	1	C	Intrare
	A	100 mm (4 in)	Mediană	2	3	1	C	Intrare
	E	20 mm (3/4 in)	Mediană	1	1	1	C	Intrare
	E	20 mm (3/4 in)	Mediană	1	3	1	C	Intrare
Culcată la sol	A	100 mm (4 in)	Mediană	2	3	1	C	leșire
	A	100 mm (4 in)	Mediană	2	4	2	C	leșire
	E	20 mm (3/4 in)	Mediană	1	3	1	D	leșire
	E	20 mm (3/4 in)	Mediană	1	4	2	D	leșire
Culcată la sol sever	A	100 mm (4 in)	Mediană	2-3	4	3	D	leșire
	A	100 mm (4 in)	Mediană	2-3	5	4	D	leșire
	E	20 mm (3/4 in)	Mediană	1	4	3	C	leșire
	E	20 mm (3/4 in)	Mediană	1	5	4	C	leșire

UTILIZARE

Tabelul 3.12 Înălțimea miriștii între 16 mm și 50 mm (între 5/8 in și 2 in) cu bara port-degete la sol

	Unghiul hederului ⁴⁵	Înălțimea miriștii	Saboții principali ai hederului	Opritor inferior	Poziția față-spate	Înălțimea deflectorului superior	Înălțimea deflectorului lateral	Mustața deflectorului superior
Normală	A	50 mm (2 in)	În sus	2	1-3	1	C	Intrare
	A	50 mm (2 in)	În sus	2	1-3	1	C	Intrare
	E	16 mm (5/8 in)	În sus	1	1	2	C	Intrare
	E	16 mm (5/8 in)	În sus	1	3	1	C	Intrare
Culcată la sol	A	50 mm (2 in)	În sus	2	3	1	C	leșire
	A	50 mm (2 in)	În sus	3	4	1	C	leșire
	E	16 mm (5/8 in)	În sus	1	3-4	2	D	leșire
	E	16 mm (5/8 in)	În sus	1	3-4	2	D	leșire
Culcată la sol sever	A	50 mm (2 in)	În sus	2-3	4	3	D	leșire
	A	50 mm (2 in)	În sus	2-3	5	4	D	leșire
	E	16 mm (5/8 in)	În sus	1	4	2,5	C	leșire
	E	16 mm (5/8 in)	În sus	1	5	4	C	leșire

3.8 Configurarea modulului de flotare

Următoarele secțiuni prezintă îndrumările recomandate pentru configurarea modulului de flotare, pentru modelul dvs. specific de combină și tipul de cultură; cu toate acestea, recomandările nu pot acoperi toate condițiile.

În cazul în care apar probleme de alimentare cu modulul de flotare, consultați Capitolul [6 Depanare, pagina 535](#).

3.8.1 Configurațiile de performanță ale melcului de alimentare FM200

Melcul de alimentare FM200 poate fi configurat pentru a se potrivi diferitelor condiții de cultură; sunt disponibile cinci configurații.

Configurație ultra-îngustă: În configurația ultra-îngustă se utilizează 8 raclete lungi fixate cu bolțuri (4 în stânga și 4 în dreapta) și 18 degete ale melcului de alimentare. Această configurație poate îmbunătăți performanța de alimentare la combinele cu carcase înguste ale alimentatorului. De asemenea, poate fi utilă la recoltarea orezului.

NOTĂ:

Dimensiunile (A) și (B) sunt aceleași pentru ambele capete ale melcului. Acestea trebuie să se încadreze în limita a 15 mm (9/16 țoli) față de numerele indicate.

NOTĂ:

Va trebui să dați găuri în racletă și în tambur pentru a monta racleta suplimentară.

Pentru mai multe informații privind conversia melcului la configurația ultra-îngustă, consultați [Configurația ultra-îngustă – Racleta melcului, pagina 93](#).



Figura 3.57: Configurația ultra-îngustă – vedere din spate

A – 760 mm (29 15/16 țoli)

B – 602 mm (23 11/16 țoli)

Configurație îngustă: În configurația îngustă se utilizează 4 raclete lungi fixate cu bolțuri (2 în stânga și 2 în dreapta) și 18 degete ale melcului de alimentare.

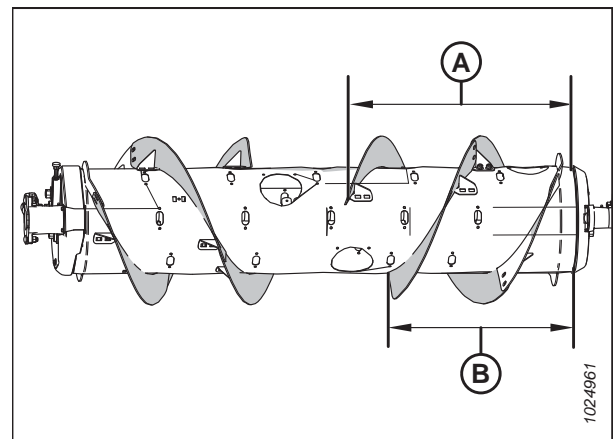
NOTĂ:

Dimensiunile (A) și (B) sunt aceleași pentru ambele capete ale melcului. Acestea trebuie să se încadreze în limita a 15 mm (9/16 țoli) față de numerele indicate.

Configurația îngustă este recomandată pentru următoarele combine:

- Case 2166/88, 2344/66/77/88, 2577/88, 5/6/7088, 5/6/7130, 5/6/7140, 5/6/7150

Pentru mai multe informații privind conversia melcului la configurația îngustă, consultați [Configurația îngustă – Racleta melcului, pagina 97](#).



Figura 3.58: Configurație îngustă – vedere din spate

A – 514 mm (20 1/4 țoli)

B – 356 mm (14 țoli)

UTILIZARE

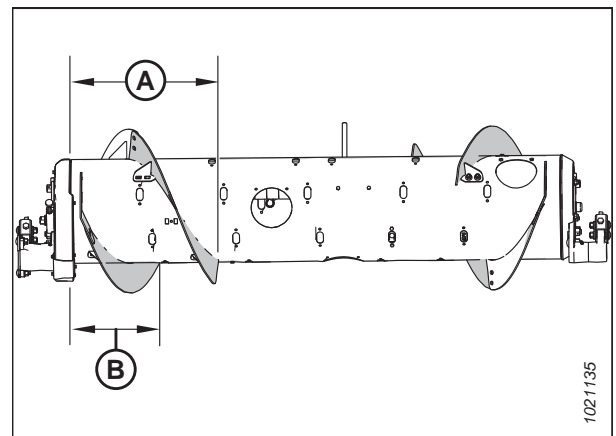
Configurație medie: În configurația medie se utilizează 4 raclete scurte fixate cu bolțuri (2 în stânga și 2 în dreapta) și 22 de degete ale melcului de alimentare.

NOTĂ:

Dimensiunile (A) și (B) sunt aceleași pentru ambele capete ale melcului. Acestea trebuie să se încadreze în limita a 15 mm (9/16 țoli) față de numerele indicate.

Configurația medie este o configurație standard pentru următoarele combine:

- Case IH 2166/88, 2344/66/77/88, 2577/88, 5/6/7088, 5/6/7130, 5/6/7140, 5/6/7150, 7/8/9230, 7/8/9240, 7/8/9250



Figura 3.59: Configurația medie – vedere din spate

A – 410 mm (16 1/8 țoli)

B – 260 mm (10 1/4 țoli)

Pentru mai multe informații privind conversia melcului la configurația medie, consultați [Configurația medie – Racleta melcului, pagina 100](#).

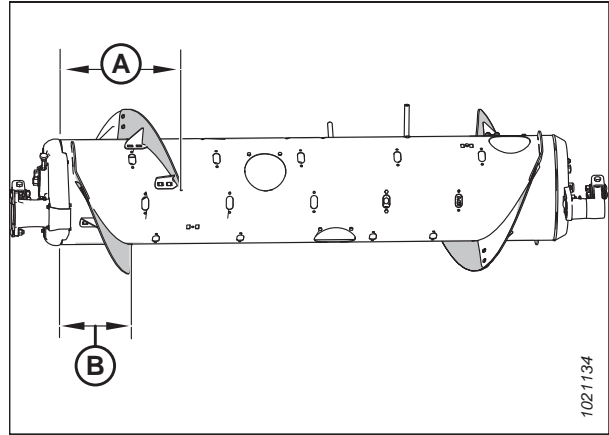
Configurație lată: În configurația lată se utilizează 2 raclete scurte fixate cu bolțuri (1 în stânga și 1 în dreapta) și 30 de degete ale melcului de alimentare.

NOTĂ:

Dimensiunile (A) și (B) sunt aceleași pentru ambele capete ale melcului. Acestea trebuie să se încadreze în limita a 15 mm (9/16 țoli) față de numerele indicate.

NOTĂ:

Această configurație poate crește capacitatea combinei la combinele cu o carcasă lată a alimentatorului, în anumite condiții de cultură.



Figura 3.60: Configurația lată – vedere din spate

A – 257 mm (10 1/8 țoli)

B – 257 mm (10 1/8 țoli)

Pentru mai multe informații privind conversia melcului la configurația lată, consultați [Configurația lată – Racleta melcului, pagina 102](#).

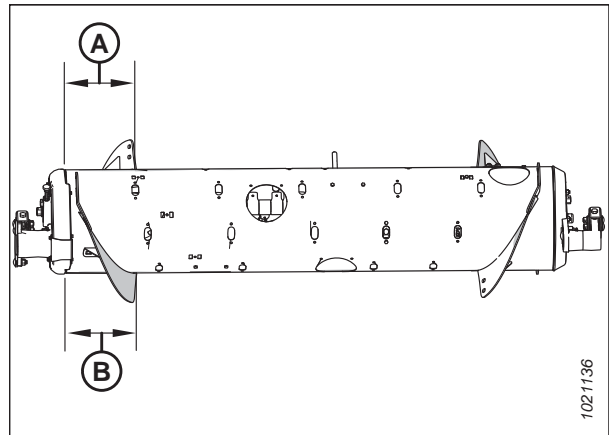
UTILIZARE

Configurație ultra-lată: În configurația ultra-lată se utilizează numai raclete sudate din fabrică (A), responsabile pentru transportul culturii în melc. Pentru această configurație nu sunt recomandate raclete fixate cu bolțuri și sunt recomandate un total de 30 de degete ale melcului de alimentare.

Configurația ultra-lată este o configurație opțională pentru combinelor cu carcasă lată a alimentatorului.

NOTĂ:

Această configurație poate îmbunătăți alimentarea în cazul combinelor cu carcasă lată a alimentatorului.

Pentru mai multe informații privind conversia melcului la configurația ultra-lată, consultați [Configurația ultra-largă – Racleta melcului](#), pagina 105.



Figura 3.61: Configurația ultra-lată – vedere din spate

Configurația ultra-îngustă – Racleta melcului

În configurația ultra-îngustă se utilizează opt raclete lungi fixate cu bolțuri (patru în stânga și patru în dreapta) și se recomandă 18 degete ale melcului de alimentare.

NOTĂ:

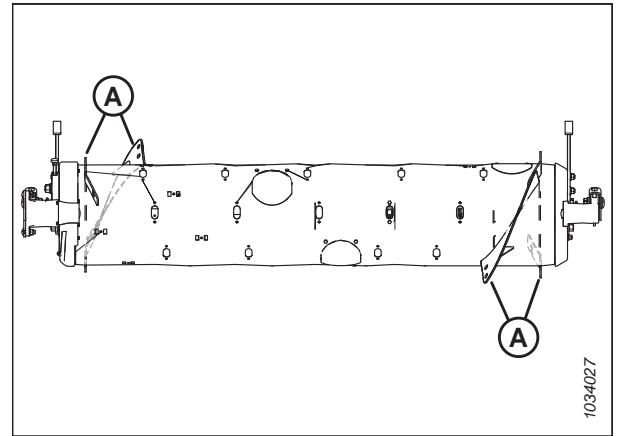
Va trebui să dați găuri în racletă și în tambur pentru a monta cele patru raclete suplimentare.



Figura 3.62: Configurație ultra-îngustă

A – Racletă lungă stânga (MD #287889)

B – Racletă lungă dreapta (MD #287890)

Pentru a trece la configurația ultra-îngustă de la configurația îngustă:

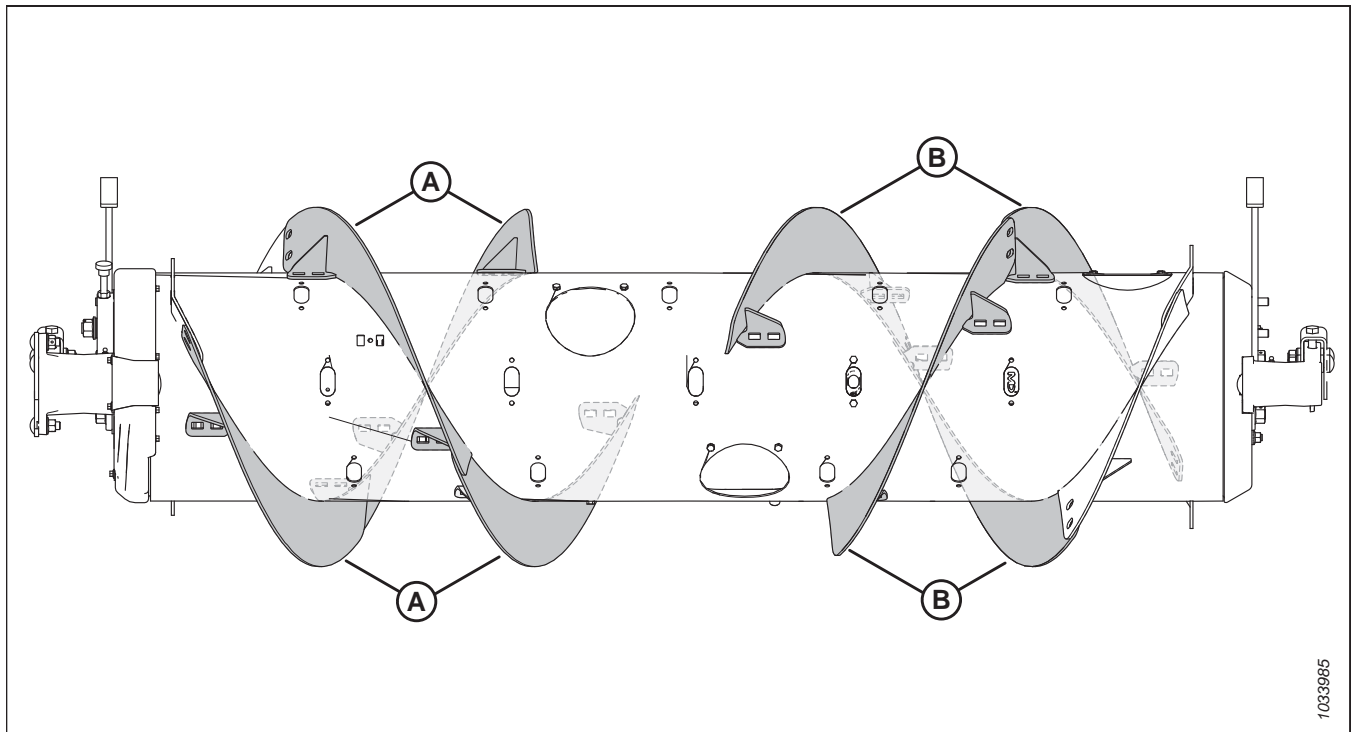
Un set de raclete (MD #357234 sau B7345⁴⁶) și câteva găuri sunt necesare pentru a instala racletele (A). Adăugați sau scoateți degetele melcului, după cum este necesar, pentru a optimiza alimentarea pentru combina dvs. și condițiile de cultură.

IMPORTANT:

În aceste seturi sunt incluse piese de fixare suplimentare. Instalați piesele de fixare corect pentru a preveni deteriorarea și pentru a maximiza performanța.

- Pentru instrucțiuni privind montarea racletelor, consultați [Montarea racletelor fixate cu bolțuri, pagina 109](#).
- Pentru a monta racletele suplimentare care necesită găurire, consultați [Montarea racletelor suplimentare fixate cu bolțuri – numai pentru configurația ultra-îngustă, pagina 112](#).
- Pentru instrucțiuni privind montarea/scoaterea degetelor, consultați [3.8.3 Montarea degetelor melcului de alimentare, pagina 117](#) și [3.8.2 Demontarea degetelor melcului de alimentare, pagina 114](#).

Pentru a trece la configurația ultra-îngustă de la configurația medie, lată sau ultra-lată:

Două seturi de raclete (MD #357234 sau B7345⁴⁶) și câteva găuri sunt necesare pentru a trece la această configurație.

Va trebui să înlocuiți racletele scurte existente (A)⁴⁷ cu raclete lungi (B). Adăugați sau scoateți degetele melcului, după cum este necesar, pentru a optimiza alimentarea pentru combina dvs. și condițiile de cultură.

IMPORTANT:

În aceste seturi sunt incluse piese de fixare suplimentare. Instalați piesele de fixare corect pentru a preveni deteriorarea și pentru a maximiza performanța.

- Pentru instrucțiuni privind înlocuirea racletelor, consultați [Demontarea racletelor fixate cu bolțuri, pagina 107](#) și [Montarea racletelor fixate cu bolțuri, pagina 109](#).
- Pentru a monta racletele suplimentare care necesită găurire, consultați [Montarea racletelor suplimentare fixate cu bolțuri – numai pentru configurația ultra-îngustă, pagina 112](#).
- Pentru instrucțiuni privind montarea/scoaterea degetelor, consultați [3.8.3 Montarea degetelor melcului de alimentare, pagina 117](#) și [3.8.2 Demontarea degetelor melcului de alimentare, pagina 114](#).



Figura 3.63: Configurațiile melcului – vedere din spate

1 – Configurație îngustă 2 – Configurație ultra-îngustă

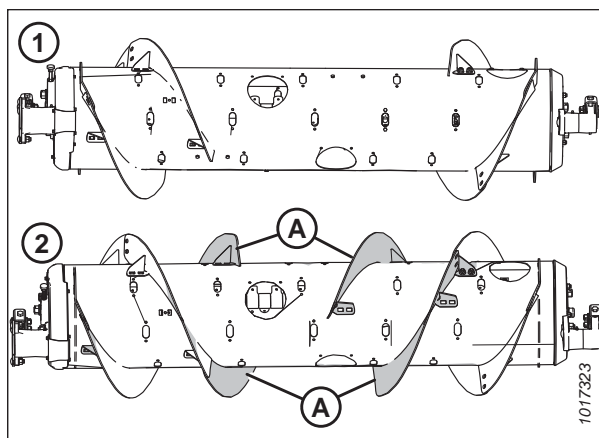

Figura 3.64: Configurațiile melcului – vedere din spate

1 – Configurație medie 2 – Configurație lată
3 – Configurație ultra-îngustă

46. MD #357234 este disponibil numai prin departamentul de piese MacDon. B7345 este disponibil numai prin intermediul departamentului de distribuție a produselor finite MacDon. Ambele seturi conțin raclete rezistente la uzură.

47. Numărul de raclete scurte existente este 0, 2 sau 4, în funcție de configurația actuală.

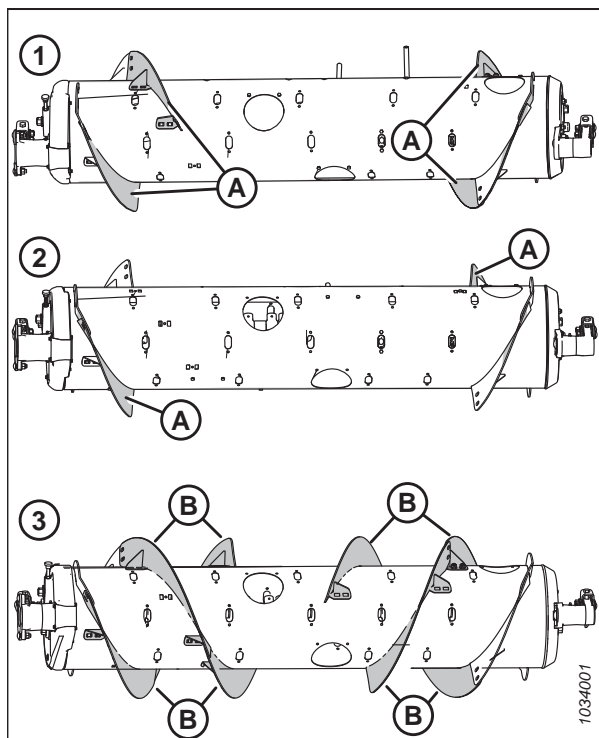
UTILIZARE

NOTĂ:

În cazul conversiei melcului de la configurația ultra-lată, nu există raclete fixate cu bolțuri care pot fi demontate, deoarece această configurație utilizează numai raclete sudate din fabrică (A).



Figura 3.65: Configurație ultra-lată



1035114

Figura 3.66: Configurație ultra-îngustă

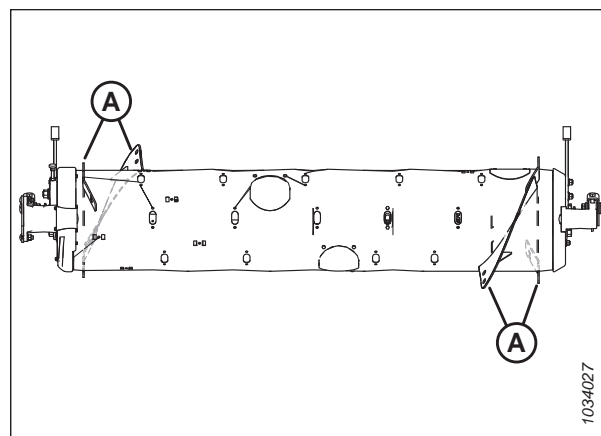
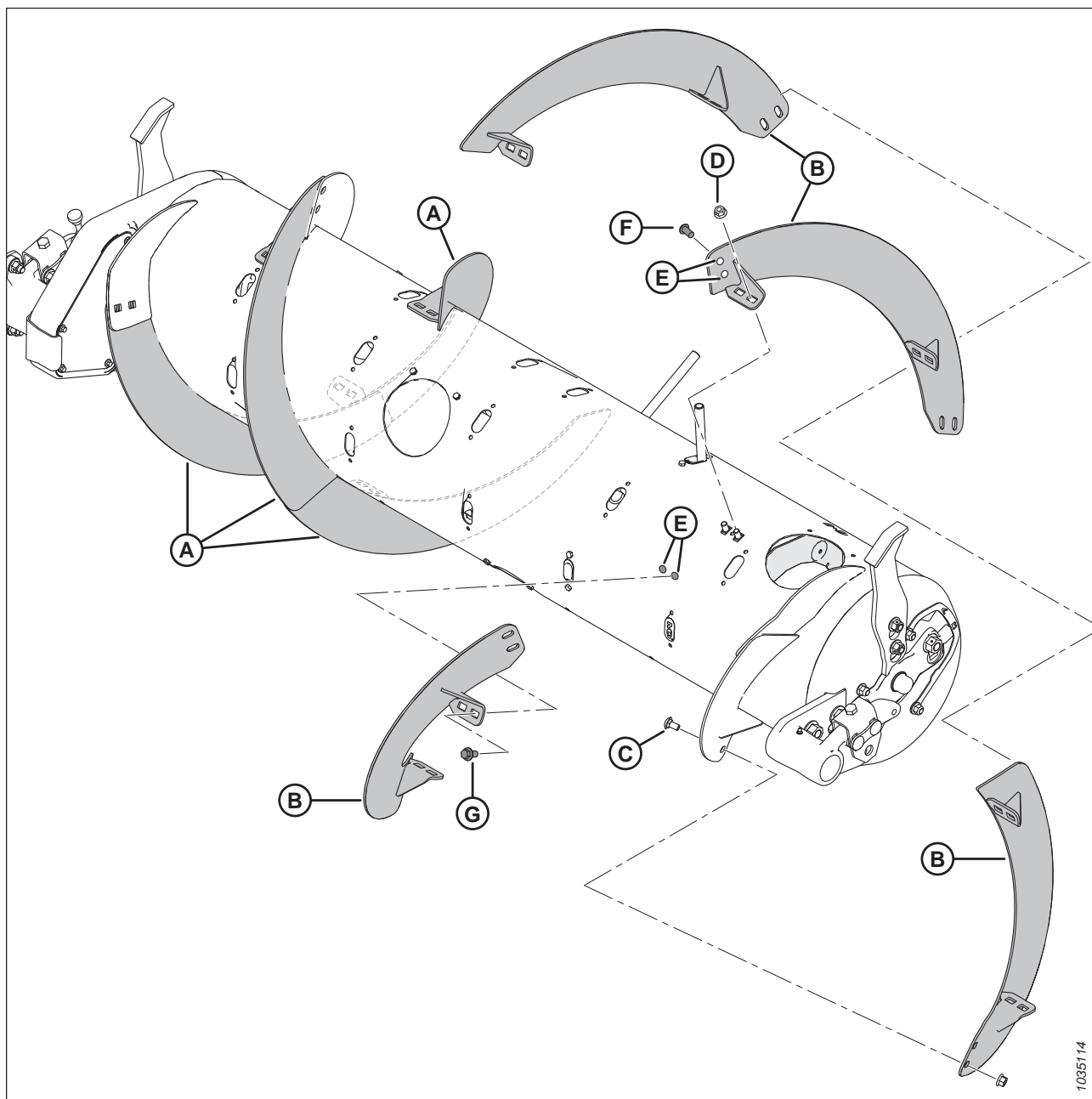
A – Racletă lungă stânga (MD #287889)

B – Racletă lungă dreapta (MD #287890)

C – Bolț de fixare M10 x 20 mm (MD #136178)

D – Piuliță cu flanșă de blocare centrală M10 (MD #135799)

E – Găuri efectuate – 11 mm (7/16 țoli) ⁴⁸

F – Bolț cu cap semirotund M10 x 20 mm (MD #135723) ⁴⁹

G – Bolț cu flanșă M10 x 20 mm (MD #152655) ⁵⁰

48. Fiecare dintre cele patru raclete suplimentare necesită efectuarea a șase găuri pentru montare (patru în melc și două în racleta adiacentă).

49. Utilizat în găurile efectuate în racleta existentă.

50. Utilizat în găurile efectuate în melc.

Configurația îngustă – Racleta melcului

În configurația îngustă se utilizează patru raclete lungi fixate cu bolțuri (două în stânga și două în dreapta) și 18 degete ale melcului de alimentare.



Figura 3.67: Configurație îngustă

A – Racletă lungă stânga (MD #287889)

B – Racletă lungă dreapta (MD #287890)

Pentru a face conversia melcului la configurația îngustă de la configurația ultra-îngustă:

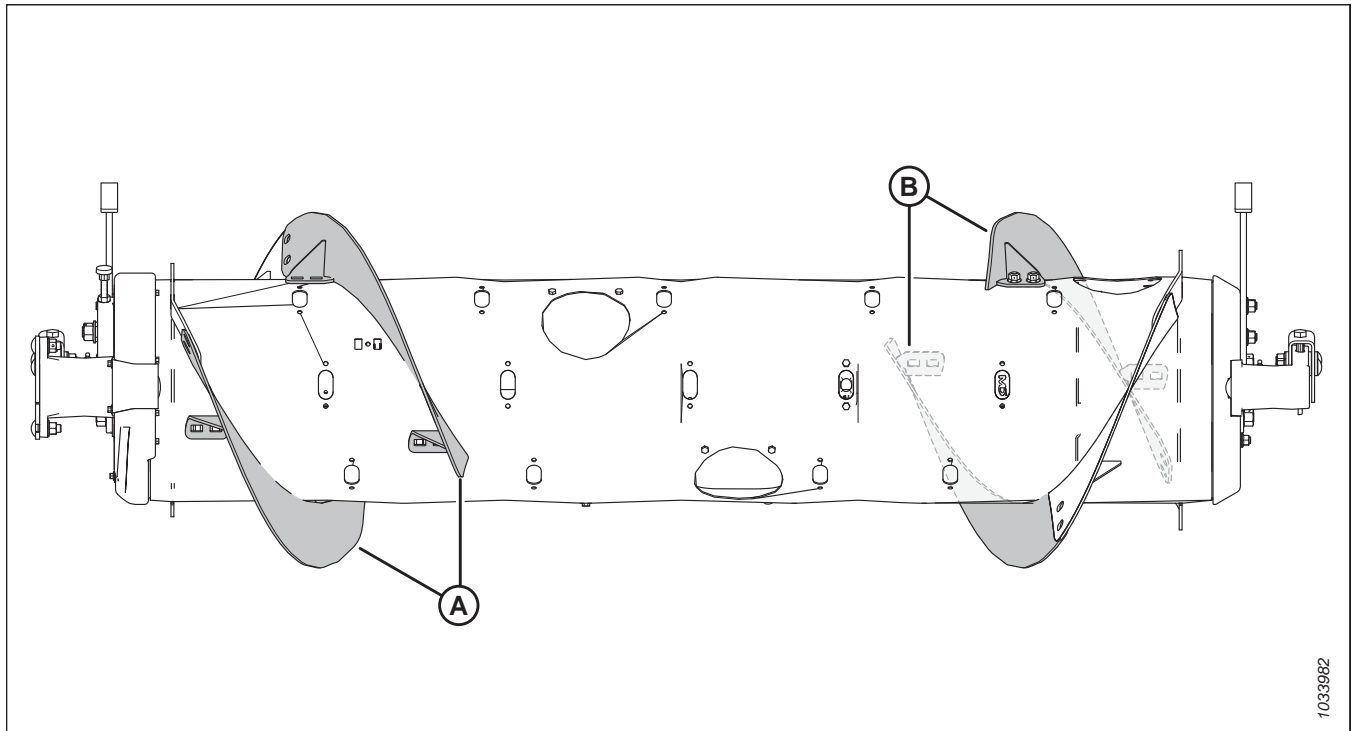
Scoateți patru raclete (A) de pe melc și montați degete suplimentare ale melcului. Pentru această configurație, se recomandă un total de 18 degete ale melcului.

- Pentru instrucțiuni privind demontarea racletelor, consultați [Demontarea racletelor fixate cu bolțuri, pagina 107](#).
- Pentru instrucțiuni privind montarea degetelor, consultați [3.8.3 Montarea degetelor melcului de alimentare, pagina 117](#).



Figura 3.68: Configurațiile melcului – vedere din spate

1 – Configurație ultra-îngustă

2 – Configurație îngustă

UTILIZARE

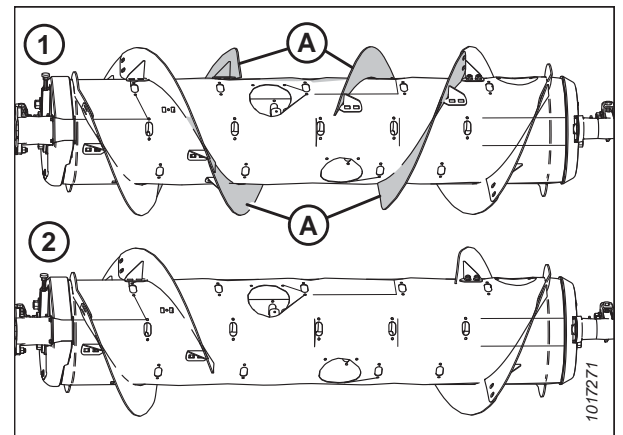
Pentru a face conversia melcului la configurația îngustă de la configurația medie, lată sau ultra-lată:

Un set de raclete (MD #357234 sau B7345⁵¹) este necesar. Va trebui să înlocuiți toate racletele scurte existente (A)⁵² cu raclete lungi (B) și să demontați degetele suplimentare ale melcului. Pentru această configurație, se recomandă un total de 18 degete ale melcului.

IMPORTANT:

În aceste seturi sunt incluse piese de fixare suplimentare. Instalați piesele de fixare corect pentru a preveni deteriorarea și pentru a maximiza performanța.

- Pentru instrucțiuni privind înlocuirea racletelor, consultați *Demontarea racletelor fixate cu bolțuri, pagina 107* și *Montarea racletelor fixate cu bolțuri, pagina 109*.
- Pentru instrucțiuni privind demontarea degetelor, consultați *3.8.2 Demontarea degetelor melcului de alimentare, pagina 114*.

NOTĂ:

În cazul conversiei melcului de la configurația ultra-lată, nu există raclete fixate cu bolțuri care pot fi demontate, deoarece această configurație utilizează numai raclete sudate din fabrică (A).



Figura 3.69: Configurațiile melcului – vedere din spate

1 – Configurație medie
3 – Configurație îngustă

2 – Configurație lată

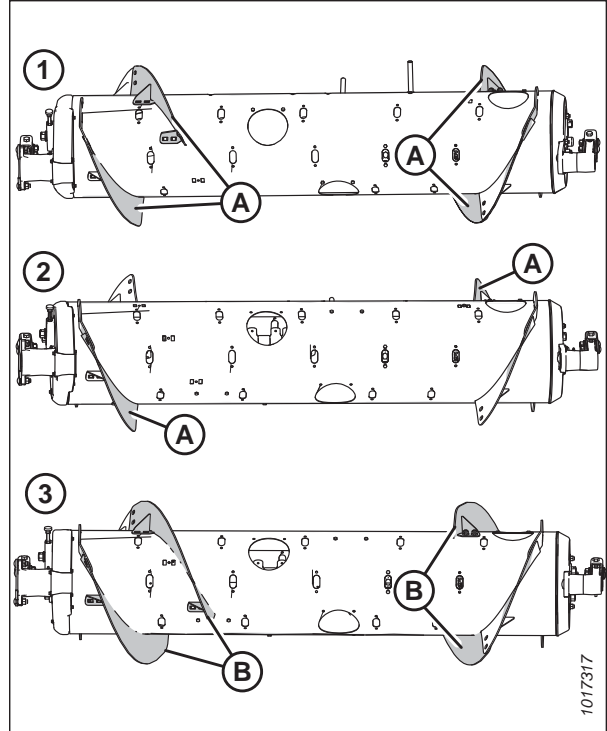

Figura 3.70: Configurație ultra-lată

51. MD #357234 este disponibil numai prin departamentul de piese MacDon. B7345 este disponibil numai prin intermediul departamentului de distribuție a produselor finite MacDon. Ambele seturi conțin raclete rezistente la uzură.

52. Numărul de raclete scurte existente este 0, 2 sau 4, în funcție de configurația actuală.

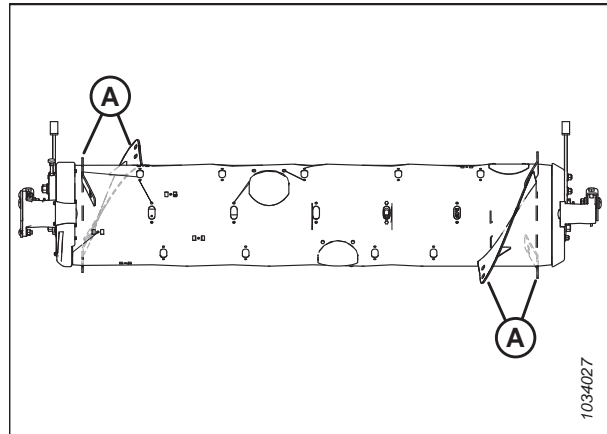

Figura 3.71: Configurație îngustă

A – Racletă lungă stânga (MD #287889)

B – Racletă lungă dreapta (MD #287890)

C – Bolț de fixare M10 x 20 mm (MD #136178)

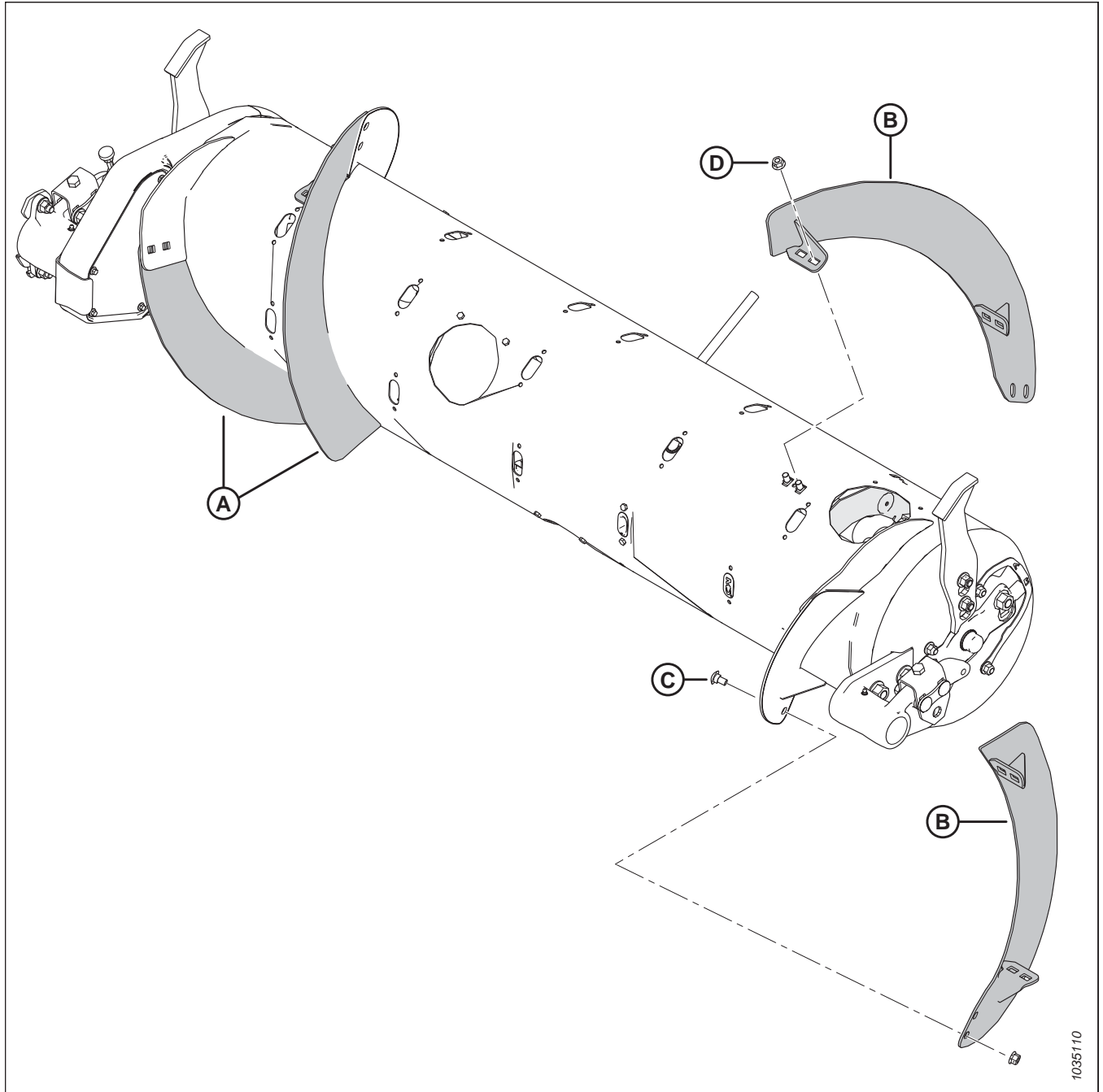
D – Piuliță cu flanșă de blocare centrală M10 (MD #135799)

Configurația medie – Racleta melcului

În configurația medie se utilizează patru raclete scurte fixate cu bolțuri (două în stânga și două în dreapta) și se recomandă 22 de degete ale melcului.



Figura 3.72: Configurație medie

A – Racletă scurtă stânga (MD #287888)

B – Racletă scurtă dreapta (MD #287887)

Pentru a trece la configurația medie de la configurația lată:

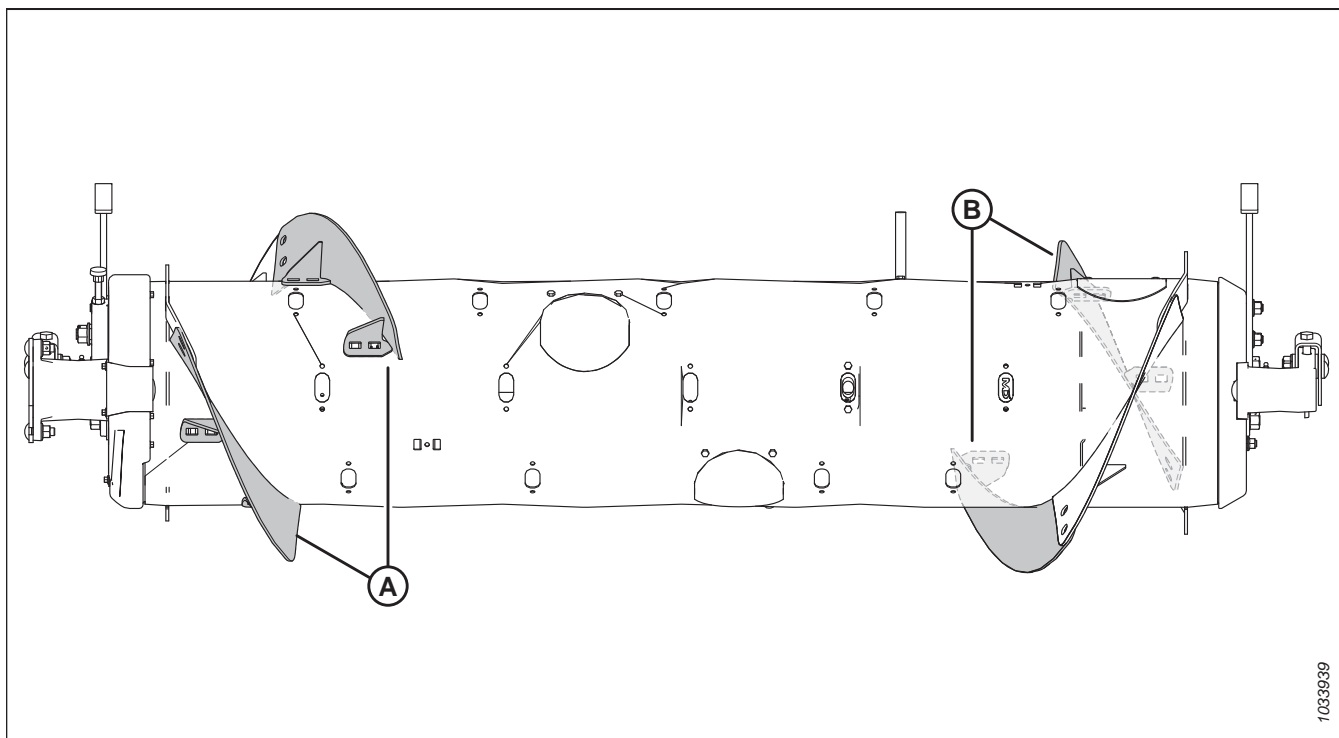
Un set de raclete (MD #357233 sau B7344⁵³) este necesar. Va trebui să montați noi raclete (A) și să demontați degetele suplimentare ale melcului. Pentru această configurație, se recomandă un total de 22 de degete ale melcului.

- Pentru instrucțiuni privind montarea racletelor, consultați [Montarea racletelor fixate cu bolțuri, pagina 109](#).
- Pentru instrucțiuni privind demontarea degetelor, consultați [3.8.2 Demontarea degetelor melcului de alimentare, pagina 114](#).



Figura 3.73: Configurațiile melcului – vedere din spate

1 – Configurație lată

2 – Configurație medie

53. MD #357233 este disponibil numai prin departamentul de piese MacDon. B7344 este disponibil numai prin intermediul departamentului de distribuție a produselor finite MacDon. Ambele seturi conțin raclete rezistente la uzură.

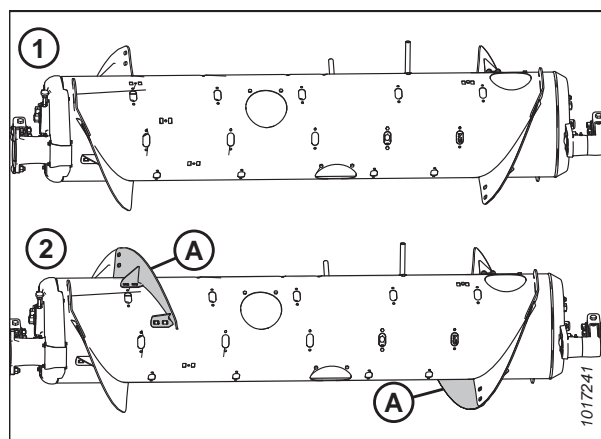
Pentru a trece la configurația medie de la configurația îngustă sau ultra-îngustă:

Două seturi de raclete (MD #357233 sau B7344⁵³) sunt necesare. Va trebui să înlocuiți racletele lungi (A)⁵⁴ cu raclete scurte (B) și să montați degete suplimentare ale melcului. Pentru această configurație, se recomandă un total de 22 degete ale melcului.

- Pentru instrucțiuni privind înlocuirea racletelor, consultați [Demontarea racletelor fixate cu bolțuri, pagina 107](#) și [Montarea racletelor fixate cu bolțuri, pagina 109](#).
- Pentru instrucțiuni privind montarea degetelor, consultați [3.8.3 Montarea degetelor melcului de alimentare, pagina 117](#).



Figura 3.74: Configurațiile melcului – vedere din spate

1 – Configurație îngustă
3 – Configurație medie

2 – Configurație ultra-îngustă

Pentru a trece la configurația medie de la configurația ultra-lată:

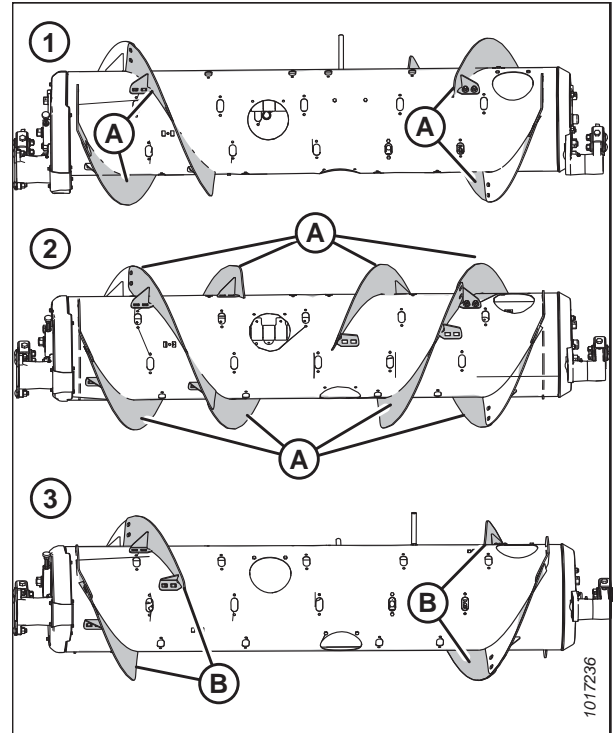
Două seturi de raclete (MD #357233 sau B7344⁵³) sunt necesare. Va trebui să montați patru raclete scurte pe racletele sudate existente (A) și să demontați degetele suplimentare ale melcului. Pentru această configurație, se recomandă un total de 22 degete ale melcului.

- Pentru instrucțiuni privind montarea racletelor, consultați [Montarea racletelor fixate cu bolțuri, pagina 109](#).
- Pentru instrucțiuni privind demontarea degetelor, consultați [3.8.2 Demontarea degetelor melcului de alimentare, pagina 114](#).



Figura 3.75: Configurație ultra-lată

54. Numărul de raclete lungi existente este 4 sau 8, în funcție de configurația actuală.

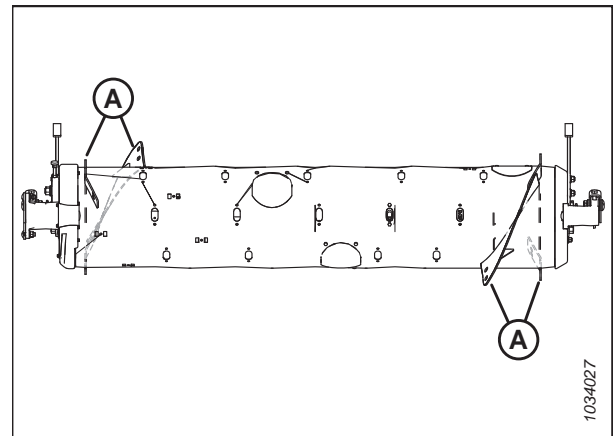

Figura 3.76: Configurație medie

A – Racletă scurtă stânga (MD #287888)

B – Racletă scurtă dreapta (MD #287887)

C – Bolț de fixare M10 x 20 mm (MD #136178)

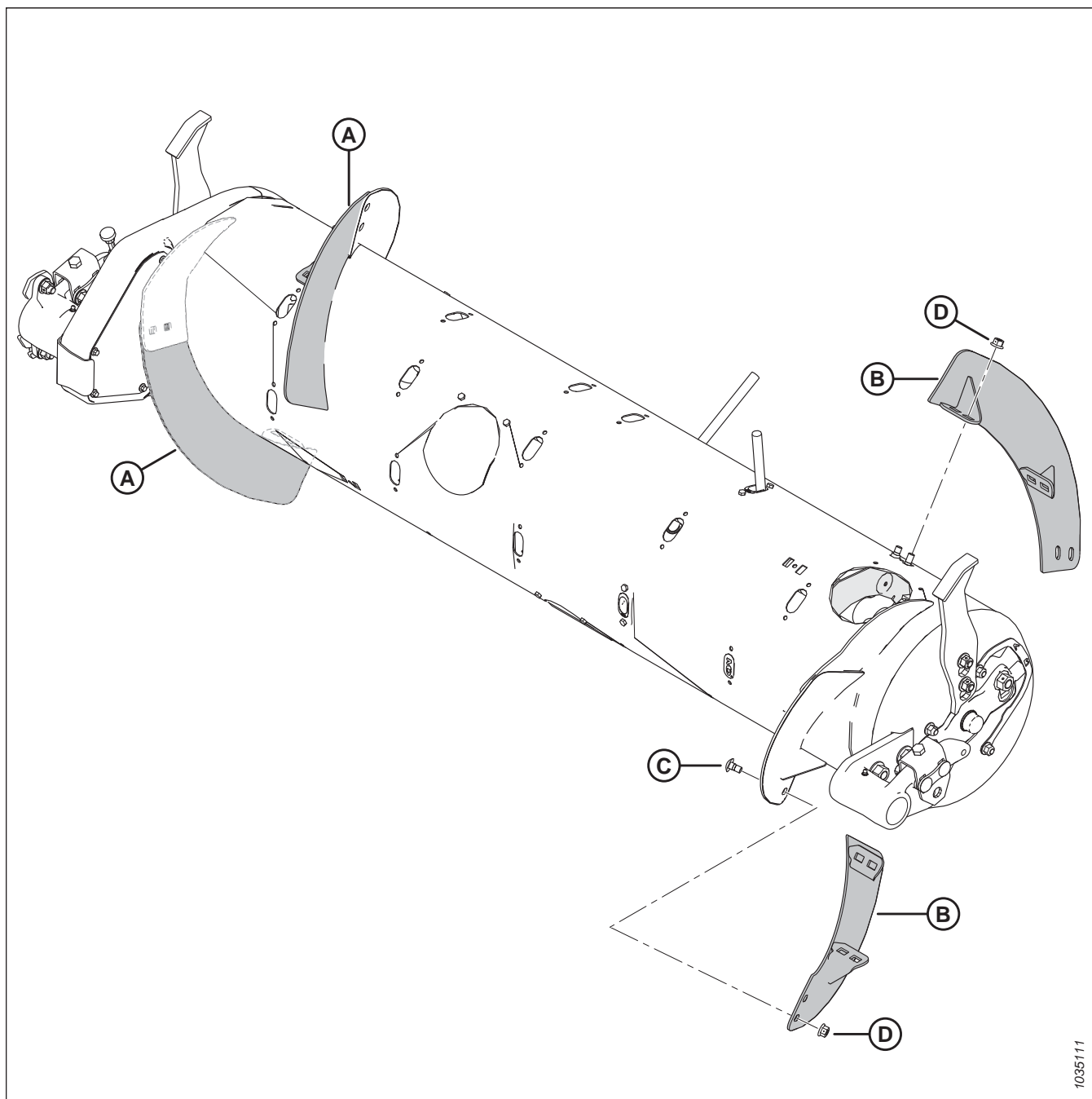
D – Piuliță cu flanșă de blocare centrală M10 (MD #135799)

Configurația lată – Racleta melcului

Configurația lată utilizează două raclete scurte fixate cu bolțuri (una în stânga și una în dreapta) și se recomandă 30 de degete ale melcului.

NOTĂ:

Această configurație poate crește capacitatea combinei la combinele cu o carcasă lată a alimentatorului, în anumite condiții de cultură.



Figura 3.77: Configurație lată

A – Racletă scurtă stânga (MD #287888)

B – Racletă scurtă dreapta (MD #287887)

Pentru a trece la configurația lată de la configurația medie:

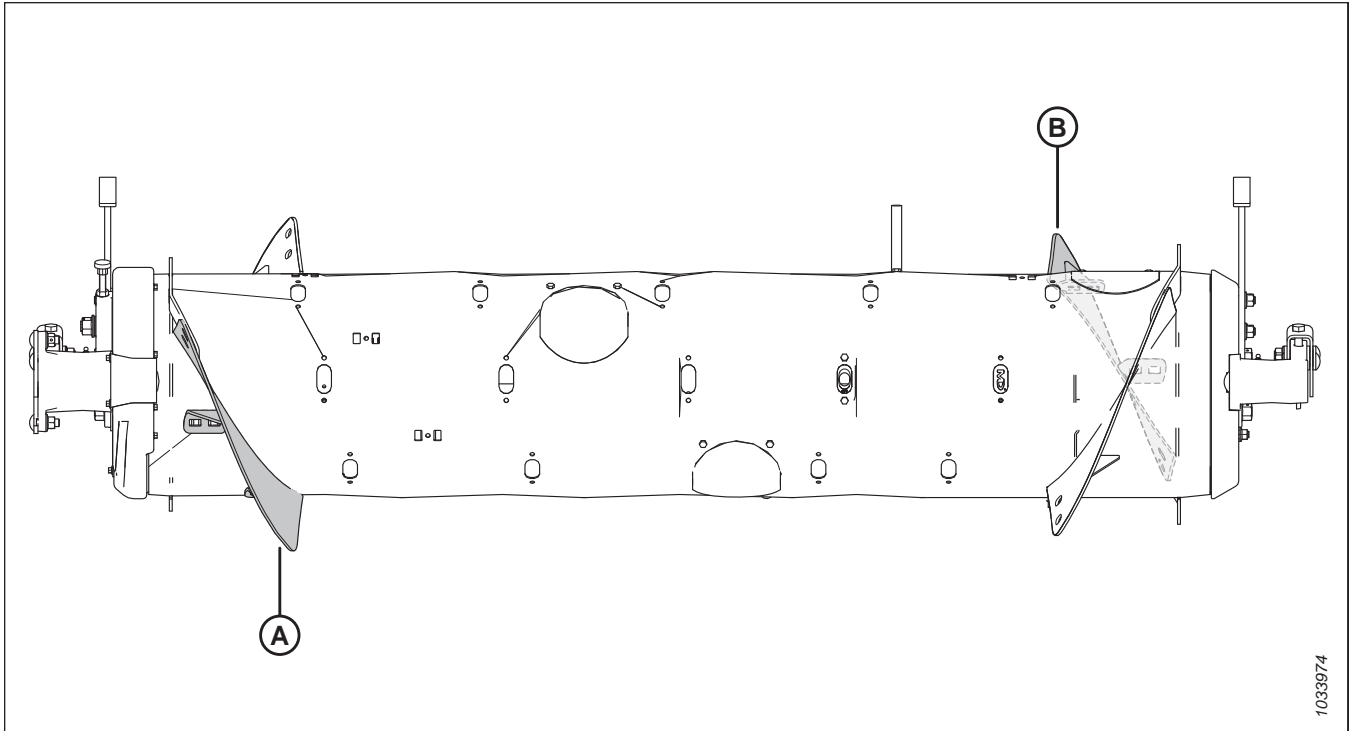
Scoateți racletele existente (A) de pe melc și montați degete suplimentare ale melcului. Pentru această configurație, se recomandă un total de 30 degete ale melcului.

- Pentru instrucțiuni privind demontarea racletelor, consultați [Demontarea racletelor fixate cu bolțuri, pagina 107](#).
- Pentru instrucțiuni privind montarea degetelor, consultați [3.8.3 Montarea degetelor melcului de alimentare, pagina 117](#).



Figura 3.78: Configurațiile melcului – vedere din spate

1 – Configurație medie

2 – Configurație lată

UTILIZARE

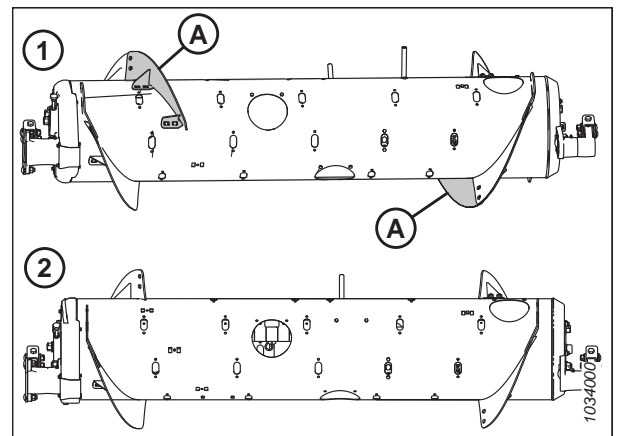
Pentru a trece la configurația lată de la configurația ultra-lată:

Un set de raclete (MD #357233 sau B7344⁵⁵) este necesar. Va trebui să montați două raclete scurte pe racletele sudate existente (A). Pentru această configurație, se recomandă un total de 30 degete ale melcului.

- Pentru instrucțiuni privind montarea racletelor, consultați [Montarea racletelor fixate cu bolțuri, pagina 109](#).
- Dacă este necesar să demontați degetele melcului, consultați [3.8.2 Demontarea degetelor melcului de alimentare, pagina 114](#).



Figura 3.79: Configurație ultra-lată

Pentru a trece la configurația lată de la configurația îngustă sau ultra-îngustă:

Un set de raclete (MD #357233 sau B7344⁵⁵) este necesar. Va trebui să înlocuiți racletele lungi existente (A)⁵⁶ cu raclete scurte (B) și să montați degete suplimentare ale melcului. Pentru această configurație, se recomandă un total de 30 degete ale melcului.

- Pentru instrucțiuni privind înlocuirea racletelor, consultați [Demontarea racletelor fixate cu bolțuri, pagina 107](#) și [Montarea racletelor fixate cu bolțuri, pagina 109](#).
- Pentru instrucțiuni privind montarea degetelor, consultați [3.8.3 Montarea degetelor melcului de alimentare, pagina 117](#).

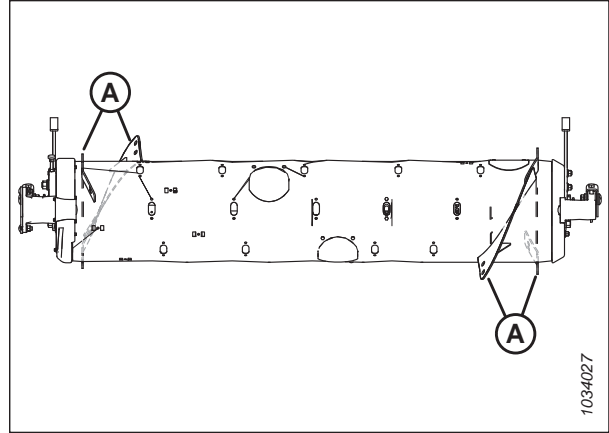

Figura 3.80: Configurațiile melcului – vedere din spate

1 – Configurație îngustă

2 – Configurație ultra-îngustă

3 – Configurație lată

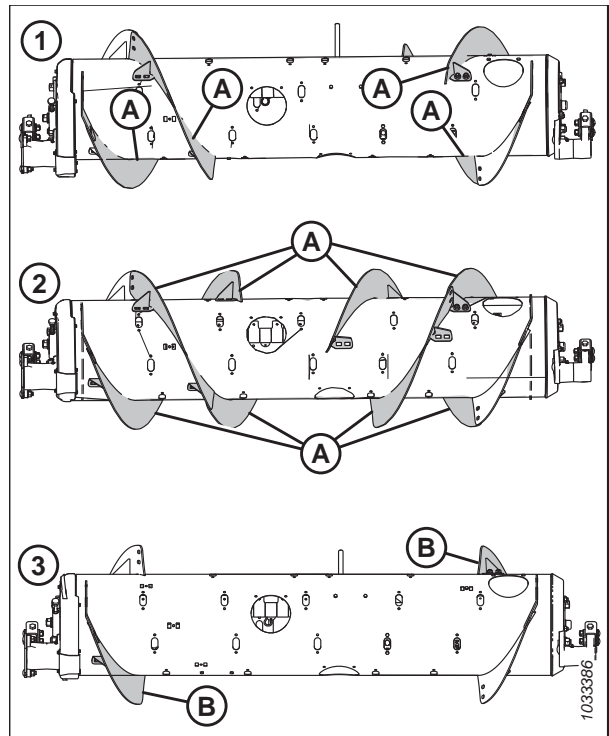
55. MD #357233 este disponibil numai prin departamentul de piese MacDon. B7344 este disponibil numai prin intermediul departamentului de distribuție a produselor finite. Ambele seturi conțin raclete rezistente la uzură.

56. Numărul de raclete lungi existente este 4 sau 8, în funcție de configurația actuală.



Figura 3.81: Configurație lată

A – Racletă scurtă stânga (MD #287888)

B – Racletă scurtă dreapta (MD #287887)

C – Bolț de fixare M10 x 20 mm (MD #136178)

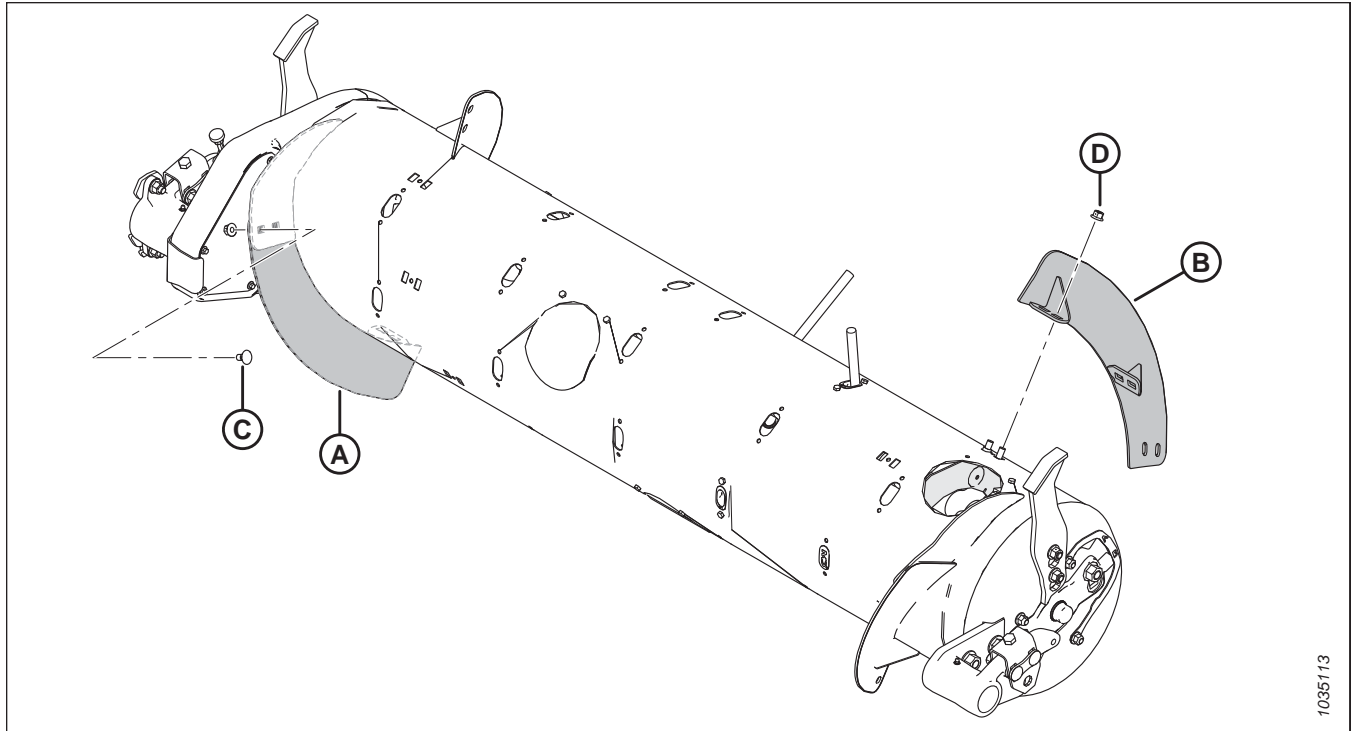
D – Piuliță cu flanșă de blocare centrală M10 (MD #135799)

Configurația ultra-largă – Racleta melcului

În configurația ultra-lată nu se utilizează nicio racletă fixată cu bolțuri; numai racletele sudate din fabrică sunt responsabile pentru transportul culturii. Pentru această configurație, se recomandă un total de 30 degete ale melcului.

NOTĂ:

Această configurație poate crește capacitatea combinei la combinele cu o carcasă lată a alimentatorului, în anumite condiții de cultură.



Figura 3.82: Configurație ultra-lată

A – Racletă sudată din fabrică

Pentru a trece la configurația ultra-lată:

Demontați toate racletele fixate cu bolțuri existente (A) de pe melc și montați degetele suplimentare pentru melc, dacă este necesar. Pentru această configurație, se recomandă un total de 30 degete ale melcului.

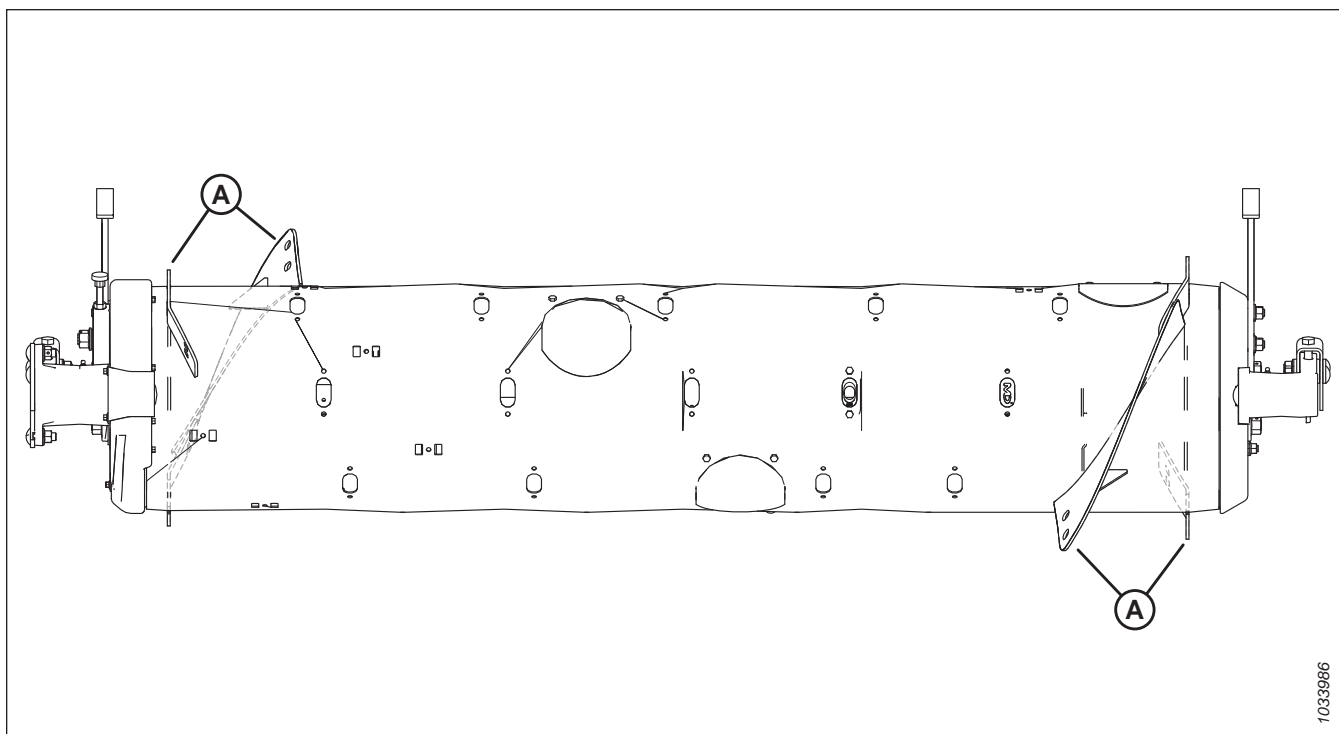
- Pentru instrucțiuni privind demontarea racletelor, consultați [Demontarea racletelor fixate cu bolțuri, pagina 107](#).
- Pentru instrucțiuni privind montarea degetelor, consultați [3.8.3 Montarea degetelor melcului de alimentare, pagina 117](#).



Figura 3.83: Configurațiile melcului – vedere din spate

1 – Configurație medie
3 – Configurație îngustă

2 – Configurație lată

Racletele melcului

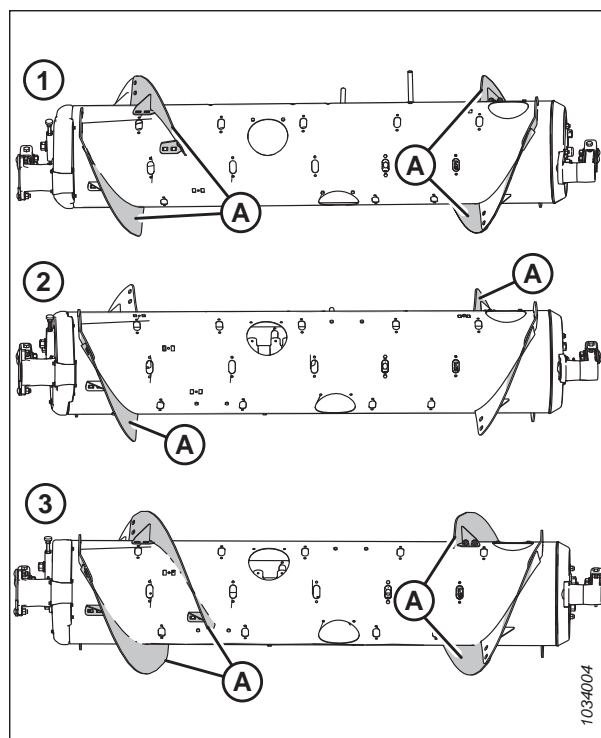
Racletele melcului de pe FM200 pot fi configurate pentru anumite condiții de recoltare și de cultură.

Pentru instrucțiuni, consultați [3.8.1 Configurațiile de performanță ale melcului de alimentare FM200, pagina 91](#) pentru configurații specifice de combine/culturi.

Demontarea racletelor fixate cu bolțuri

Melcul de alimentare are raclete detașabile care pot fi personalizate pe diferite modele de combine.

Înainte de a demonta racletele fixate cu bolțuri, stabiliți numărul și tipul de raclete necesare. Pentru mai multe informații privind diferitele configurații ale racletelor, consultați [3.8.1 Configurațiile de performanță ale melcului de alimentare FM200, pagina 91](#).

Pentru a demonta racleta fixată cu bolțuri, urmați pașii de mai jos:

1. Pentru a îmbunătăți accesul la melcul de alimentare, scoateți modulul de flotare din combină.
2. Opriți motorul și scoateți cheia din contact.
3. Rotiți melcul după cum este necesar.

NOTĂ:

Pentru claritate, ilustrațiile din această procedură prezintă melcul de alimentare separat de modulul de flotare. Procedura poate fi efectuată cu melcul de alimentare instalat în modulul de flotare.

4. Scoateți bolțurile (A) și capacul de acces (B). Păstrați aceste piese pentru reasamblare. Dacă este necesar, scoateți mai multe capace de acces.



Figura 3.84: Capacul de acces al melcului – partea dreaptă

5. Scoateți bolțurile și piulițele (B) și scoateți racleta (A).

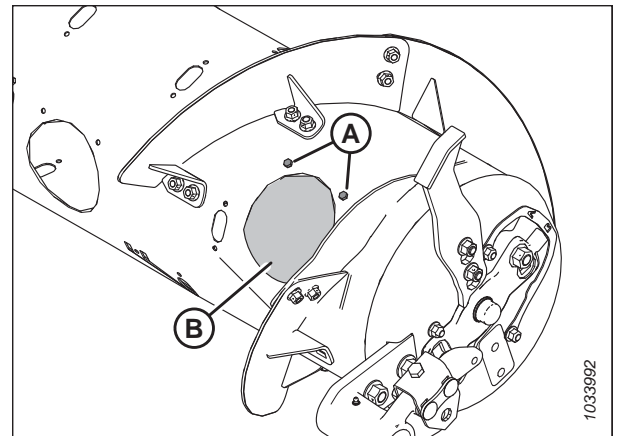

Figura 3.85: Racletă scurtă – partea dreaptă

NOTĂ:

Ilustrația arată montarea unei noi raclete lungi (A).

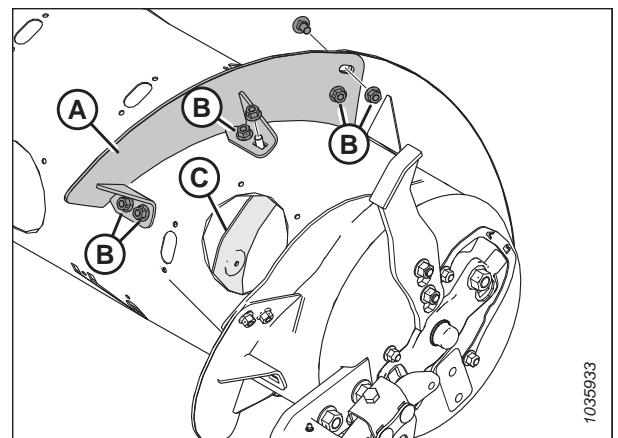

Figura 3.86: Racletă lungă – partea dreaptă

6. Montați dopul pentru fantă (A) cu bolțul M6 (B) și piulița în T (C) în fiecare loc din care a fost demontată racleta. Aplicați un cuplu de 9 Nm (6,64 lbf·ft [80 lbf·in]) asupra pieselor de fixare.

NOTĂ:

Dacă șuruburile dopului **NU** sunt noi, acoperiți șuruburile cu o pastă de fixare a filetelor de rezistență medie (Loctite® 243 sau echivalent) înainte de montare.

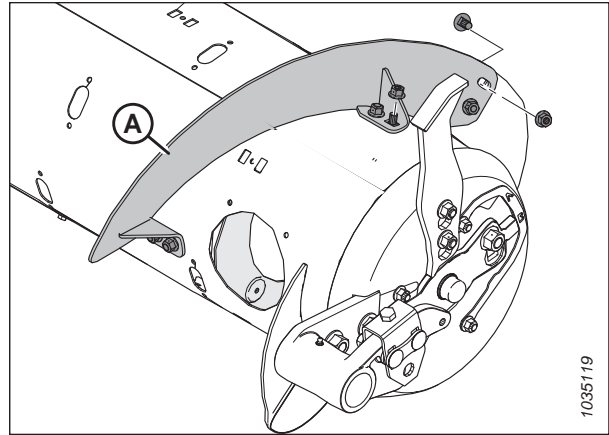

Figura 3.87: Instalarea dopurilor pentru fante

7. Repetați procedura pentru a demonta racleta (A) din partea stângă a melcului.

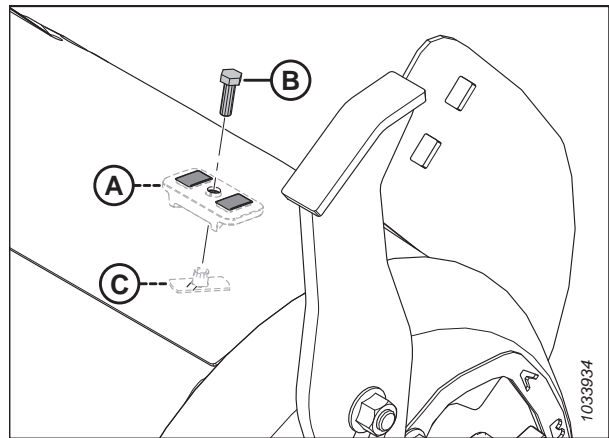

Figura 3.88: Racletă scurtă – partea stângă

UTILIZARE

8. Remontați capacul (capacele) de acces (A) utilizând bolțurile păstrate (B) și piulițele sudate din interiorul melcului. Acoperiți bolțurile cu o pastă de fixare a filetelor de rezistență medie (Loctite® 243 sau echivalent) și aplicați un cuplu de strângere asupra pieselor de fixare de 9 Nm (6,64 lbf-ft [80 lbf-in]).

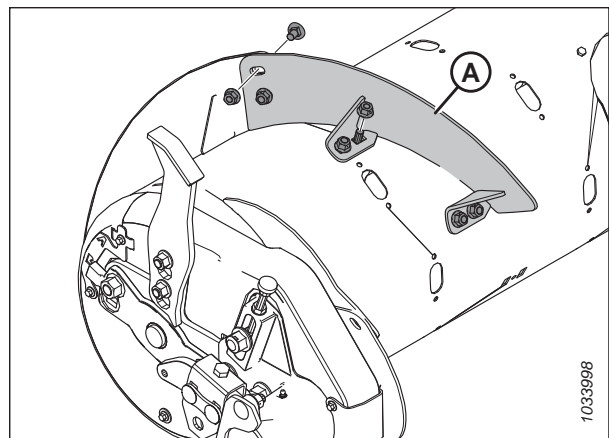

Figura 3.89: Capacul de acces – partea dreaptă

Montarea racletelor fixate cu bolțuri

Melcul de alimentare are raclete detașabile care pot fi personalizate pe diferite modele de combine.

Înainte de montarea racletei fixate cu bolțuri, stabiliți numărul și tipul de raclete necesare. Pentru mai multe informații privind diferitele configurații ale racletelor, consultați [3.8.1 Configurațiile de performanță ale melcului de alimentare FM200, pagina 91](#).

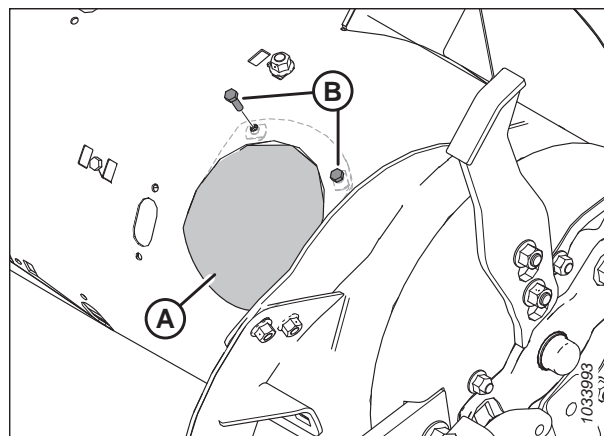
Pentru a instala racleta fixată cu bolțuri, urmați pașii de mai jos:

1. Pentru a îmbunătăți accesul la melcul de alimentare, scoateți modulul de flotare din combină.
2. Opriți motorul și scoateți cheia din contact.
3. Rotiți melcul după cum este necesar.

NOTĂ:

Pentru claritate, ilustrațiile din această procedură prezintă melcul de alimentare separat de modulul de flotare. Procedura poate fi efectuată cu melcul de alimentare instalat în modulul de flotare.

4. Scoateți bolțurile (A) și capacul de acces (B). Păstrați aceste piese pentru reasamblare. Dacă este necesar, scoateți mai multe capace de acces.



Figura 3.90: Capacul de acces al melcului – partea dreaptă

UTILIZARE

- Aliniați noua racletă fixată cu bolțuri (A) pentru a stabili ce dopuri pentru fantă trebuie îndepărtate de pe melc. Noua racletă se suprapune pe partea exterioară a racletei adiacente.

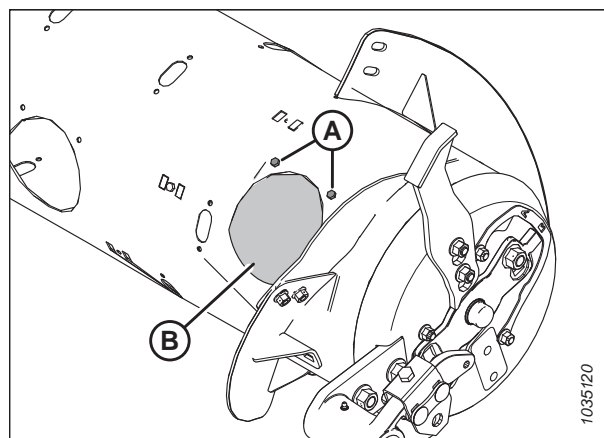

Figura 3.91: Partea dreaptă a melcului

- Scoateți dopurile pentru fantă aplicabile (A).

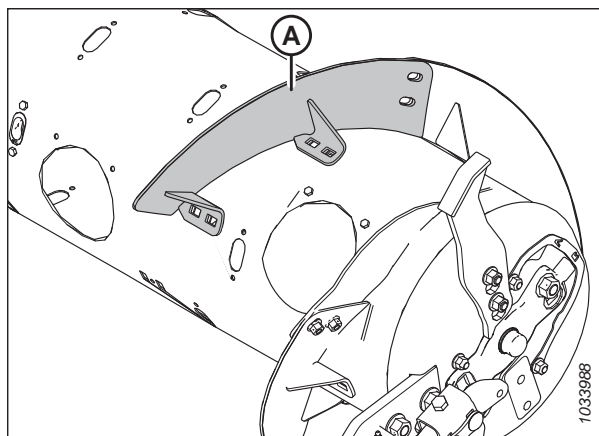

Figura 3.92: Partea dreaptă a melcului

- Montați racletele (A) cu ajutorul bolțurilor de fixare cu gât pătrat M10 x 20 mm și al contrapiulițelor centrale în poziții (B).

IMPORTANT:

Bolțul trebuie montat în interiorul melcului pentru a evita deteriorarea componentelor interne ale melcului.

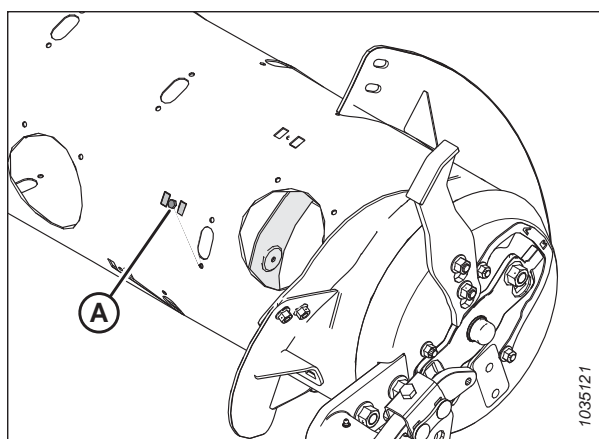
IMPORTANT:

Bolțurile care fixează racletele între ele trebuie să aibă capetele pe partea interioară (partea spre cultură) a racletelor.

- Strângeți cele șase piulițe și bolțuri la un cuplu de 47 Nm (35 lbf-ft) pentru a elimina devierea pe racletă, apoi strângeți-le la 61 Nm (45 lbf-ft).



Figura 3.93: Racletă scurtă – partea dreaptă

NOTĂ:

Ilustrația arată montarea unei raclete lungi (A).

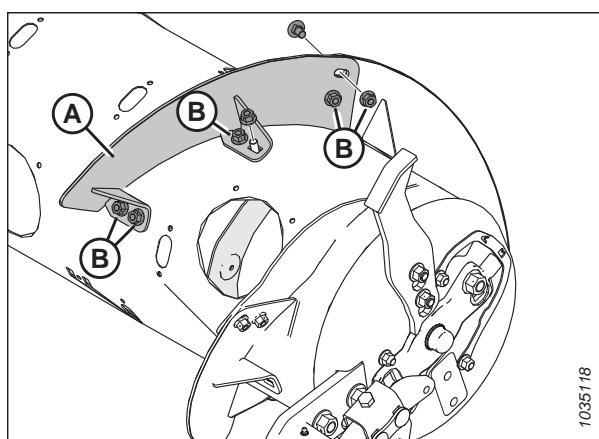

Figura 3.94: Racletă lungă – partea dreaptă

9. Repetați procedura pentru a monta racleta (A) pe partea stângă a melcului.

NOTĂ:

Racletele funcționează cel mai bine atunci când nu există goluri. Dacă doriți, utilizați un agent de etanșare cu silicon pentru a umple golurile.

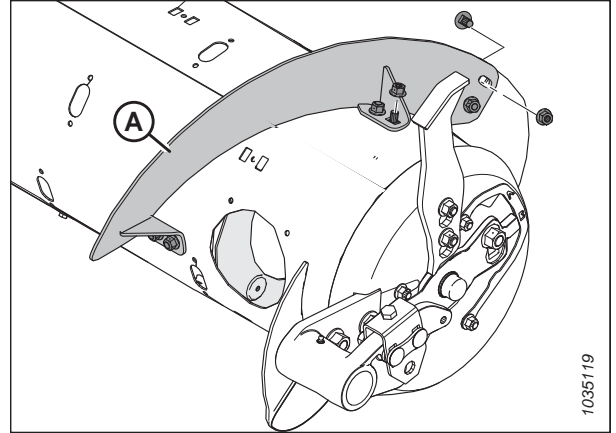

Figura 3.95: Racletă scurtă – partea stângă

10. Remontați capacul (capacele) de acces (A) utilizând bolțurile păstrate (B) și piulițele sudate din interiorul melcului. Acoperiți bolțurile cu o pastă de fixare a filetelor de rezistență medie (Loctite® 243 sau echivalent) și aplicați un cuplu de strângere asupra pieselor de fixare de 9 Nm (6,63 lbf-ft [80 lbf-in]).
11. Dacă transformați melcul de alimentare într-o configurație ultra-îngustă și aveți nevoie de găurire pentru a instala restul racletelor, treceți la *Montarea racletelor suplimentare fixate cu bolțuri – numai pentru configurația ultra-îngustă, pagina 112.*

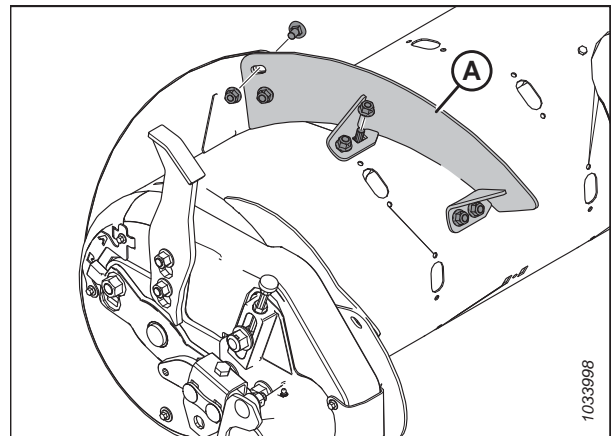

Figura 3.96: Capacul de acces – partea dreaptă

UTILIZARE

Montarea racletelor suplimentare fixate cu bolțuri – numai pentru configurația ultra-îngustă

În cazul în care treceți melcul de alimentare la configurația ultra-îngustă, este necesară efectuarea unor găuri pentru a monta racletele suplimentare.

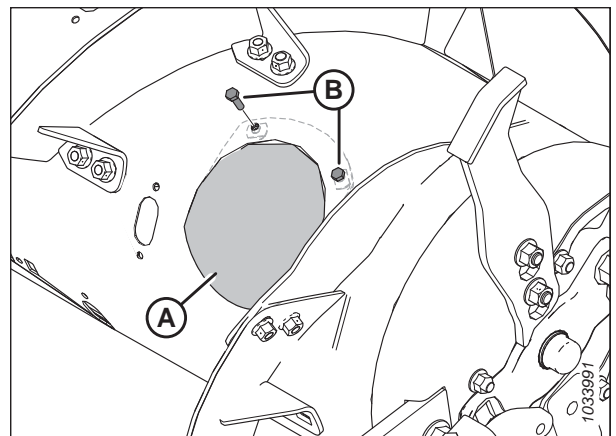
NOTĂ:

Această procedură presupune că melcul de alimentare este în prezent în configurația îngustă [cu 4 raclete lungi (A) montate].



Figura 3.97: Configurație îngustă

Pentru a monta cele patru raclete lungi suplimentare pentru configurația ultra-îngustă, urmați acești pași:

1. Pentru a îmbunătăți accesul la melcul de alimentare, scoateți modulul de flotare din combină.
2. Opriți motorul și scoateți cheia din contact.
3. Rotiți melcul după cum este necesar.

NOTĂ:

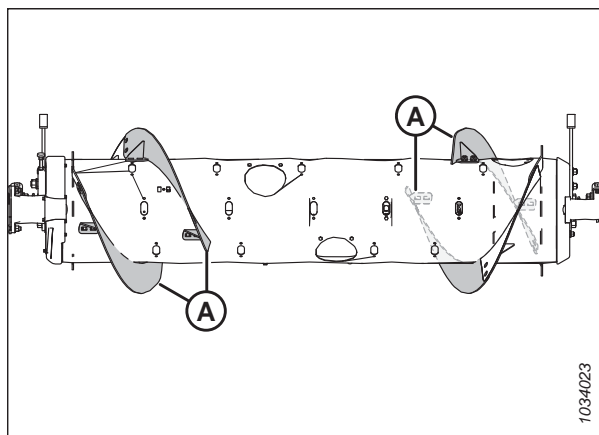
Pentru claritate, ilustrațiile din această procedură prezintă melcul de alimentare separat de modulul de flotare. Procedura poate fi efectuată cu melcul de alimentare instalat în modulul de flotare.

4. Așezați noua racletă (A) în exteriorul racletei (B) existente pe partea stângă a melcului, așa cum este ilustrat.
5. Marcați locațiile găurilor (C) pe racleta (B) existentă.
6. Scoateți cel mai apropiat capac de acces la racleta (B) existentă. Păstrați piesele pentru reasamblare.
7. Demontați racletele (B) fixate cu bolțuri de pe melc. Păstrați piesele pentru reasamblare.



Figura 3.98: Partea stângă a melcului

UTILIZARE

8. Efectuați două găuri de 11 mm (7/16 țoli) în locurile (A) marcate în pasul 5, [pagina 112](#).
9. Remontați racleta fixată cu bolțuri.

IMPORTANT:

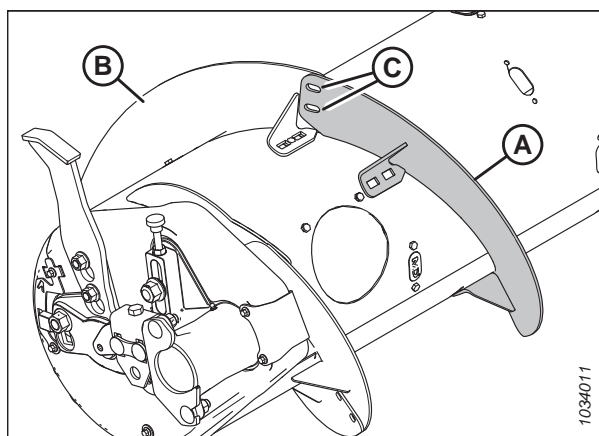
Asigurați-vă astfel încât capetele bolțurilor de fixare să se afle pe partea interioară a melcului, pentru a preveni deteriorarea componentelor interne.



Figura 3.99: Locuri pentru efectuarea găurilor

10. Așezați noua racletă (A) în poziție pe melc, în exteriorul racletei (B) existente.
11. Fixați racleta nouă cu două bolțuri cu cap semirotund M10 × 20 mm și contrapiulițe centrale (C).

IMPORTANT:

Asigurați-vă astfel încât capetele bolțurilor să se afle pe partea interioară (partea spre cultură) și piulițele să se afle pe partea exterioră a racletei noi.

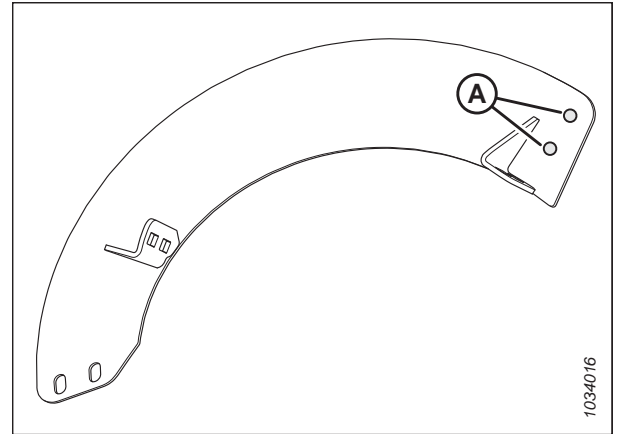

Figura 3.100: Partea stângă a melcului

12. Întindeți noua racletă (A) pentru a se potrivi cu tubul melcului, după cum este ilustrat. Utilizați orificiile canelate de pe racleta nouă pentru a obține cea mai bună potrivire în tubul melcului.

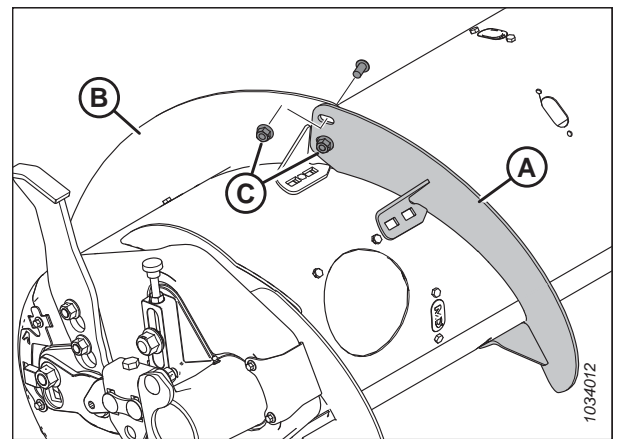

Figura 3.101: Raclete întinse axial

UTILIZARE

13. Marcați patru locații de găurire (A) pe noua racletă și faceți găuri de 11 mm (7/16 țoli) în tubul melcului.

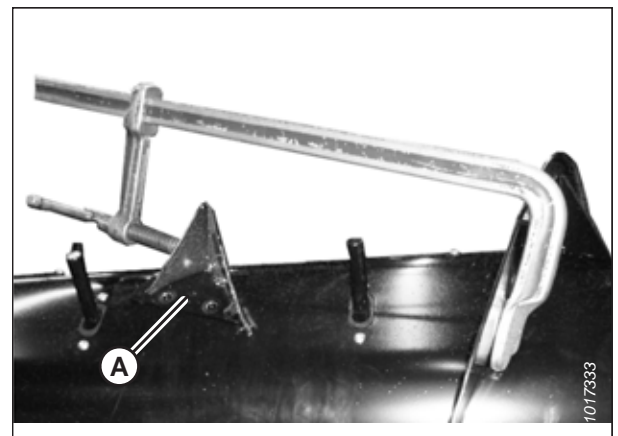

Figura 3.102: Racletă pe partea stângă a melcului

14. Scoateți cel mai apropiat capac de acces (B). Păstrați capacul pentru remontare.
15. Fixați noua racletă pe melc în găurile (A) efectuate utilizând patru bolțuri cu flanșă M10 × 20 mm și contrapiulițe centrale.
16. Repetați de la pasul 3, pagina 112 la pasul 15, pagina 114 pentru cealaltă racletă de pe partea stângă a melcului.
17. Repetați de la pasul 3, pagina 112 la pasul 15, pagina 114 pentru ambele raclete de pe partea dreaptă a melcului.
18. Strângeți toate piulițele și bolțurile racletelor la un cuplu de 47 Nm (35 lbf-ft) pentru a elimina devierea pe racletă, apoi strângeți piulițele și bolțurile la un cuplu de 61 Nm (45 lbf-ft).

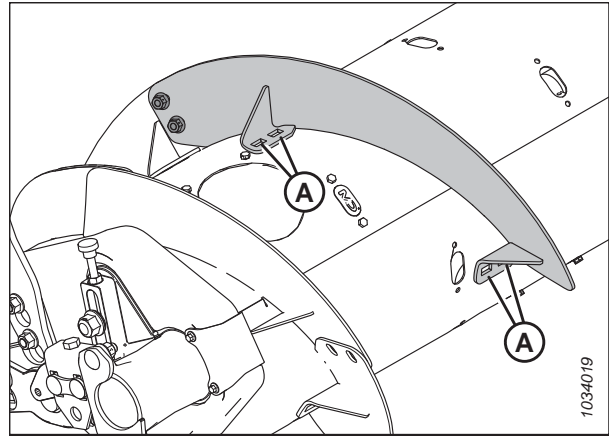

Figura 3.103: Partea stângă a melcului

NOTĂ:

Racletele funcționează cel mai bine atunci când nu există goluri între raclete și tamburul melcului. Dacă doriți, utilizați un agent de etanșare cu silicon pentru a umple golurile.

19. Adăugați sau scoateți degetele melcului, după cum este necesar, pentru a optimiza alimentarea pentru combina dvs. și condițiile de cultură. Pentru instrucțiuni, consultați [3.8.2 Demontarea degetelor melcului de alimentare, pagina 114](#) sau [3.8.3 Montarea degetelor melcului de alimentare, pagina 117](#).
20. Dacă nu adăugați sau îndepărtați degete ale melcului, reinstalați toate capacele de acces. Acoperiți șuruburile cu pastă de fixare a filetelor de rezistență medie (Loctite® 243 sau echivalent), apoi utilizați bolțurile pentru a fixa capacele melcului. Aplicați un cuplu de 9 Nm (6,64 lbf-ft [80 lbf-in]) asupra șuruburilor.

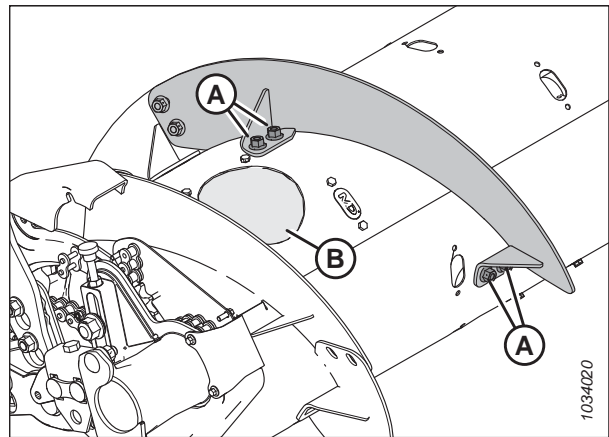
3.8.2 Demontarea degetelor melcului de alimentare

Melcul de alimentare utilizează degete pentru a aduce recolta în carcasa alimentatorului. Numărul de degete variază în funcție de diferitele modele de combine.

PERICOL

Asigurați-vă că toate persoanele din jur s-au îndepărtat de utilaj.

AVERTISMENT

Pentru a preveni vătămarea corporală cauzată de căderea unui rabator ridicat, cuplați întotdeauna dispozitivele de siguranță ale rabatorului înainte de a intra sub rabatorul ridicat din orice motiv.

IMPORTANT:

Demontați degetele melcului din melcul de alimentare, lucrați dinspre exterior spre interior. Asigurați-vă că există un număr egal de degete pe ambele părți ale melcului.

1. Porniți motorul.
2. Ridicați complet rabatorul.
3. Opriți motorul și scoateți cheia din contact.
4. Cuplați dispozitivele de siguranță ale rabatorului. Pentru instrucțiuni, consultați *Cuplarea dispozitivelor de siguranță ale rabatorului, pagina 43*.
5. Scoateți bolțurile (A) și capacul de acces (B) cele mai apropiate de degetul pe care îl îndepărtați. Păstrați piesele pentru remontare.



Figura 3.104: Capacul orificiului de acces la melc

6. Scoateți degetul melcului după cum urmează:
 - a. Scoateți știftul în formă de U (A).
 - b. Trageți degetul (B) afară din suportul pentru deget (C).
 - c. Împingeți degetul (B) prin ghidaj (D) și în tambur.
 - d. Trageți degetul afară din orificiul de acces la tambur.

NOTĂ:

Dacă degetul melcului este rupt, îndepărtați toate resturile din suportul (C) și din interiorul tamburului.

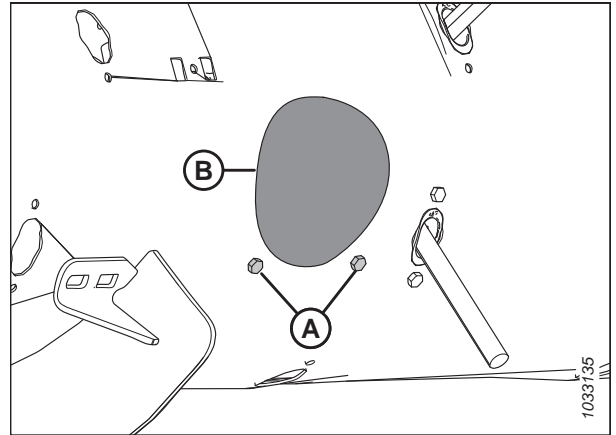

Figura 3.105: Degetul melcului

UTILIZARE

7. Scoateți și păstrați cele două bolțuri (A) și piulițele în T (nu sunt ilustrate) care fixează ghidajul degetelor (B) pe melc.
8. Scoateți ghidajul (B).

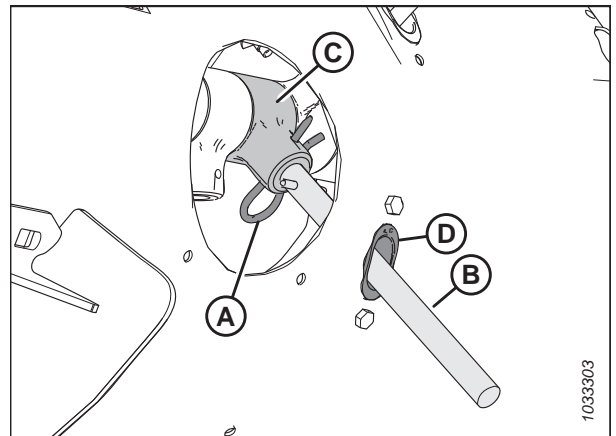

Figura 3.106: Orificiul degetului melcului

9. Poziționați dopul (A) în orificiu din interiorul melcului. Fixați dopul cu două bolțuri cu cap hexagonal M6 (B) și piulițe în T. Aplicați un cuplu de 9 Nm (6,64 lbf-ft [80 lbf-in]) asupra pieselor de fixare.

NOTĂ:

Bolțurile (B) sunt prevăzute cu un plasture cu pastă de fixare a filetelor care se va uza dacă bolțurile sunt scoase. În cazul în care se remontează bolțurile (B), aplicați o pastă de fixare a filetelor de rezistență medie (Loctite® 243 sau echivalent) înainte de reinstalarea bolțurilor.

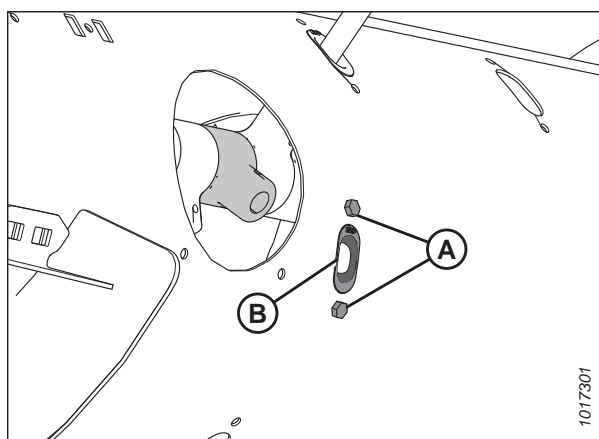

Figura 3.107: Dop

10. Fixați capacul de acces (B) în poziție cu ajutorul bolțurilor (A). Aplicați un cuplu de 9 Nm (6,64 lbf-ft [80 lbf-in]) asupra șuruburilor.

NOTĂ:

Bolțurile (A) sunt prevăzute cu un plasture cu pastă de fixare a filetelor care se va uza dacă bolțurile sunt scoase. În cazul în care se remontează bolțurile (A), aplicați o pastă de fixare a filetelor de rezistență medie (Loctite® 243 sau echivalent) înainte de reinstalarea bolțurilor.

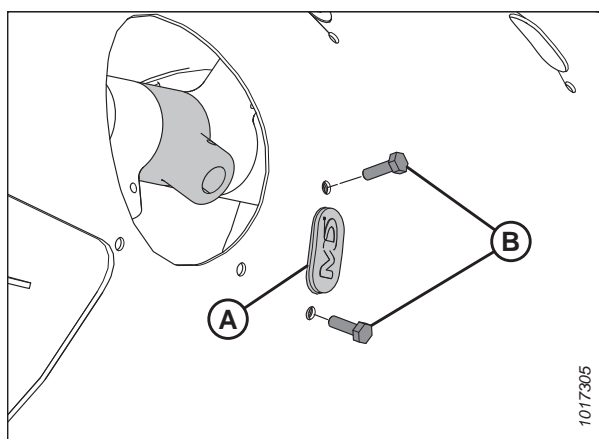

Figura 3.108: Capacul orificiului de acces al melcului

3.8.3 Montarea degetelor melcului de alimentare

Melcul de alimentare utilizează degete pentru a aduce recolta în carcasa alimentatorului. Numărul de degete variază în funcție de diferitele modele de combine.

PERICOL

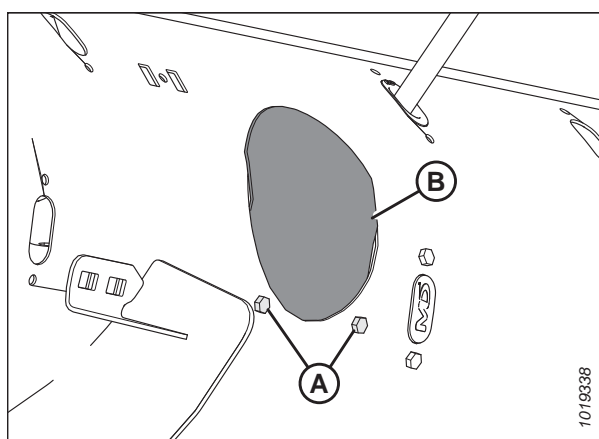
Asigurați-vă că toate persoanele din jur s-au îndepărtat de utilaj.

AVERTISMENT

Pentru a preveni vătămarea corporală cauzată de căderea unui rabator ridicat, cuplați întotdeauna dispozitivele de siguranță ale rabatorului înainte de a intra sub rabatorul ridicat din orice motiv.

IMPORTANT:

Asigurați-vă că instalați un număr egal de degete de melc pe ambele părți ale melcului.

1. Porniți motorul.
2. Ridicați complet rabatorul.
3. Opriți motorul și scoateți cheia din contact.
4. Cuplați dispozitivele de siguranță ale rabatorului. Pentru instrucțiuni, consultați [Cuplarea dispozitivelor de siguranță ale rabatorului, pagina 43](#).
5. Introduceți ghidajul (B) din interiorul melcului și fixați-l cu bolțurile (A) și piulițele în T (nu sunt ilustrate).

IMPORTANT:

Montați întotdeauna un ghidaj nou atunci când înlocuiți un deget solid.

NOTĂ:

Bolțurile (A) sunt prevăzute cu un plasture cu pastă de fixare a filetelor care se va uza dacă bolțurile sunt scoase. Dacă reinstalați bolțurile (A), aplicați pastă de fixare a filetelor de rezistență medie (Loctite® 243 sau echivalent) pe filetele bolțurilor înainte de a le monta.

6. Aplicați un cuplu de 9 Nm (6,64 lbf·ft [80 lbf·in]) asupra bolțurilor (A).



Figura 3.109: Orificiul degetului melcului

UTILIZARE

- Instalați degetul melului (A) în interiorul tamburului. Introduceți degetul (A) al unui capăt al melului în sus prin partea inferioară a ghidajului (B) și introduceți celălalt capăt al degetului în suportul (C).
- Fixați degetul prin introducerea știftului în formă de U (D) în suport. Asigurați-vă astfel încât capătul rotund (partea în formă de S) al știftului în formă de U să fie orientat spre partea transmisiei cu lanț a melului. Asigurați-vă astfel încât capătul închis al știftului în formă de U să fie îndreptat în direcția de rotație înainte a melului.

IMPORTANT:

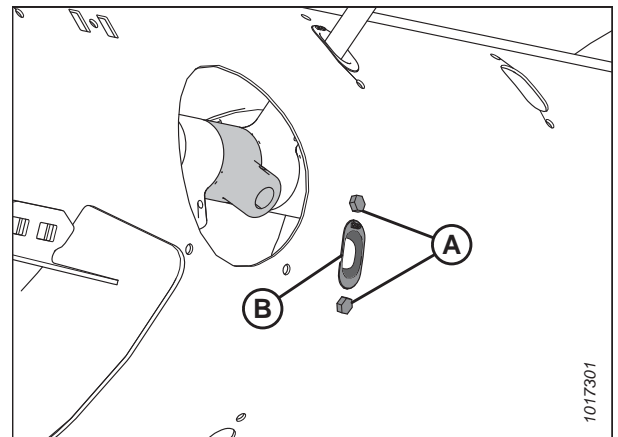
Poziționați știftul în formă de U așa cum este descris în acest pas, pentru a preveni căderea știftului în formă de U în timpul funcționării. În cazul în care se pierd degetele, este posibil ca hederul să nu poată introduce corect cultura în combină. Mai mult, degetele care cad în tambur pot deteriora componentele interne ale melului.

- Fixați capacul de acces (B) în poziție cu ajutorul bolțurilor (A). Aplicați un cuplu de 9 Nm (6,64 lbf-ft [80 lbf-in]) asupra șuruburilor.

NOTĂ:

Bolțurile (A) sunt prevăzute cu un plasture cu pastă de fixare a filetelor care se va uza dacă bolțurile sunt scoase. Dacă reinstalați bolțurile (A), aplicați pastă de fixare a filetelor de rezistență medie (Loctite® 243 sau echivalent) pe filetele bolțurilor înainte de a le monta.



Figura 3.110: Degetul melului



Figura 3.111: Capacul orificiului de acces la melc

3.8.4 Setarea poziției melcului

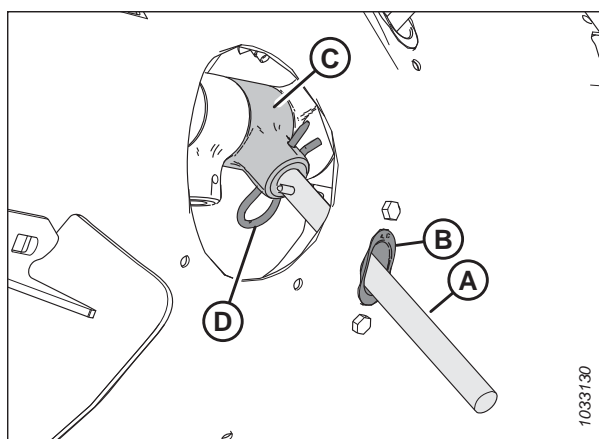
Poziția melcului are două setări: de flotare și fixă. Setarea din fabrică este poziția de flotare și este recomandată pentru majoritatea condițiilor de cultură.

Brațele de reglare a flotării melcului (A) sunt situate în partea inferioară stângă și în partea inferioară dreaptă a modulului de flotare.

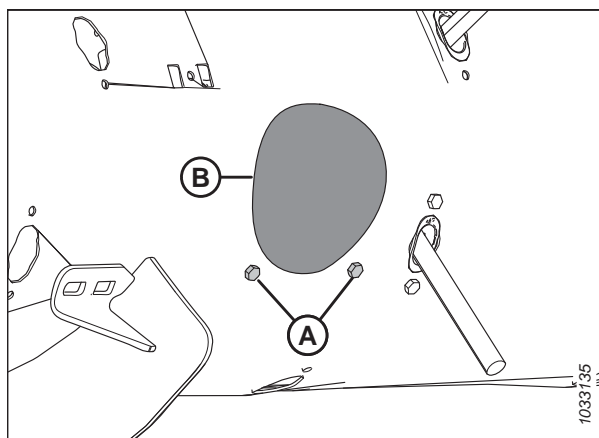

Figura 3.112: Brațele de reglare a flotării melcului

Dacă bolțul (A) se află lângă simbolul de flotare (B), melcul este în poziția de flotare. Dacă bolțul (A) se află lângă simbolul fix (C), melcul este în poziția fixă.

⚠ ATENȚIE

Asigurați-vă că suporturile din stânga și din dreapta sunt așezate în aceeași poziție; cele două bolțuri (A) trebuie să fie în același loc pentru a preveni deteriorarea utilajului în timpul funcționării.

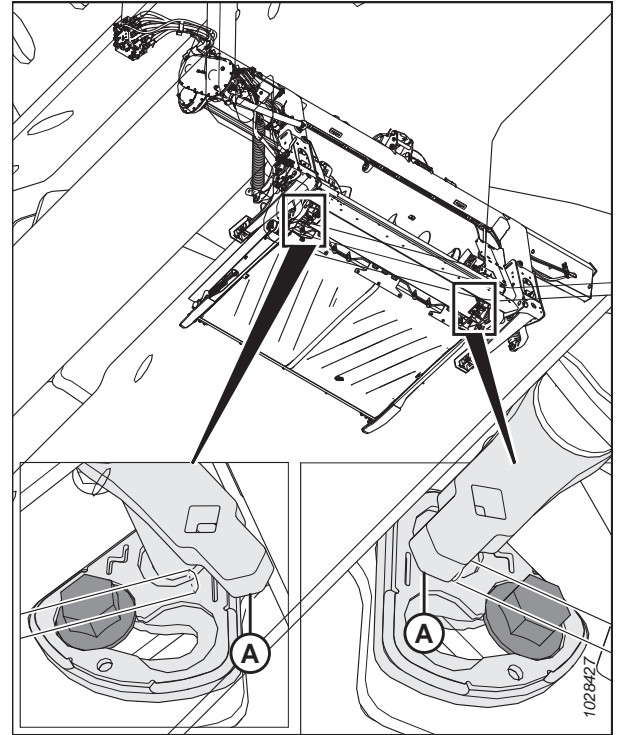
⚠ PERICOL

Pentru a preveni vătămarea corporală sau decesul în urma unei porniri sau căderi neașteptate a unui utilaj ridicat, opriți întotdeauna motorul, scoateți cheia și cuplați dispozitivele de siguranță înainte de a intra sub heder din orice motiv.

⚠ PERICOL

Asigurați-vă că toate persoanele din jur s-au îndepărtat de utilaj.



Figura 3.113: Pozițiile de flotare ale melcului

UTILIZARE

Pentru a seta poziția melcului, urmați pașii de mai jos:

1. Porniți motorul.
2. Ridicați hederul complet.
3. Cuplați dispozitivele de siguranță ale hederului. Pentru instrucțiuni, consultați manualul de utilizare al combinei.
4. Opriți motorul și scoateți cheia din contact.
5. Utilizând o cheie de 21 mm, slăbiți bolțul (A) până când capul bolțului nu se mai află pe suport (B).

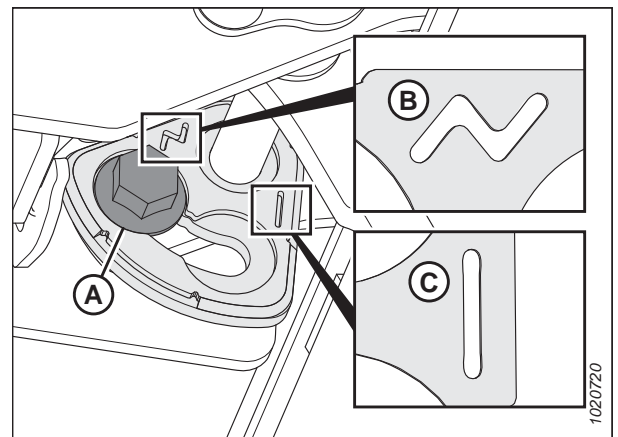

Figura 3.114: Reglarea flotării melcului de alimentare

UTILIZARE

- Utilizând o bară de forță în orificiul pătrat de pe braț (B), deplasați brațul înainte până când bolțul (B) se află în fanta de pe suportul de lângă simbolul fix.

NOTĂ:

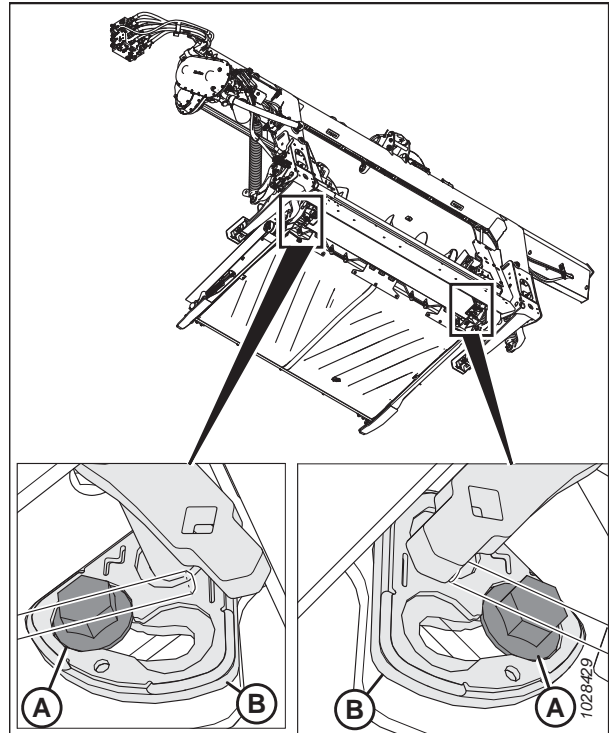
Dacă schimbați poziția melcului din fixă în flotantă, deplasați brațul în direcția opusă.

- Strângeți bolțul (A) cu un cuplu de 122 Nm (90 lbf-ft).

IMPORTANT:

Bolțul (A) trebuie să fie așezat corect în locașul de pe consolă înainte de a strânge bolțul. Dacă brațul (B) se poate mișca după strângerea bolțului, atunci bolțul (A) nu este așezat corect.

- Repetati procedura pe partea opusă.

IMPORTANT:

Bolțul (A) de pe fiecare parte a modulului de flotare trebuie să fie în aceeași poziție pentru a preveni deteriorarea utilajului în timpul funcționării.



Figura 3.115: Reglarea flotării melcului de alimentare

3.8.5 Verificarea și reglarea arcurilor melcului de alimentare

Melcul de alimentare are un sistem de tensionare cu arc reglabil care îi permite să floteze deasupra culturii în loc să o strivească și să o deterioreze. Tensiunea setată din fabrică este adecvată pentru majoritatea condițiilor de cultură.

PERICOL

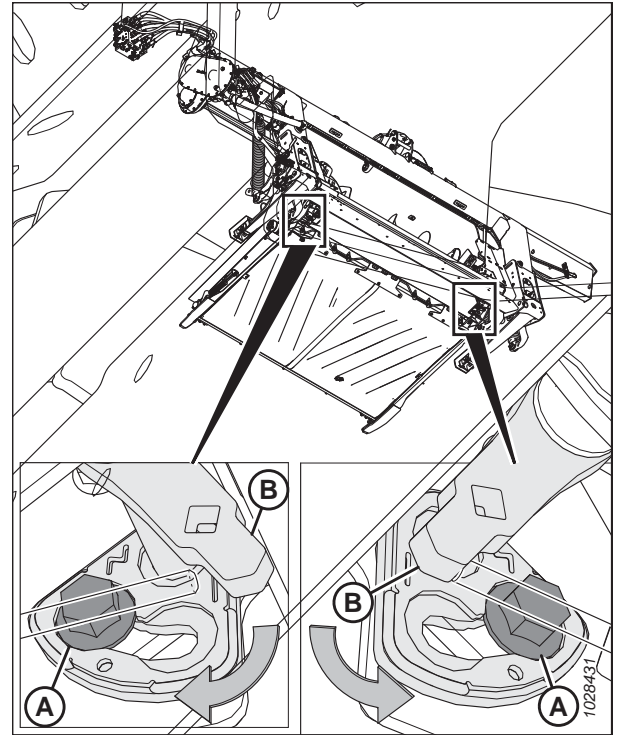
Pentru a preveni vătămarea corporală sau decesul în urma unei porniri sau căderi neașteptate a unui utilaj ridicat, opriți întotdeauna motorul, scoateți cheia și cuplați dispozitivele de siguranță înainte de a intra sub heder din orice motiv.

PERICOL

Asigurați-vă că toate persoanele din jur s-au îndepărtat de utilaj.

- Porniți motorul.
- Ridicați hederul complet.
- Opriți motorul și scoateți cheia din contact.
- Cuplați dispozitivele de siguranță ale hederului. Pentru instrucțiuni, consultați manualul de utilizare al combinei.

UTILIZARE

5. Verificați lungimea filetului care depășește piulița (A). Lungimea trebuie să fie de 22–26 mm (7/8–1 in).



Figura 3.116: Întinzător de arc

Dacă este necesară o reglare, urmați pașii de mai jos:

6. Slăbiți contrapiulița superioară (A) de pe întinzătorul arcului.

NOTĂ:

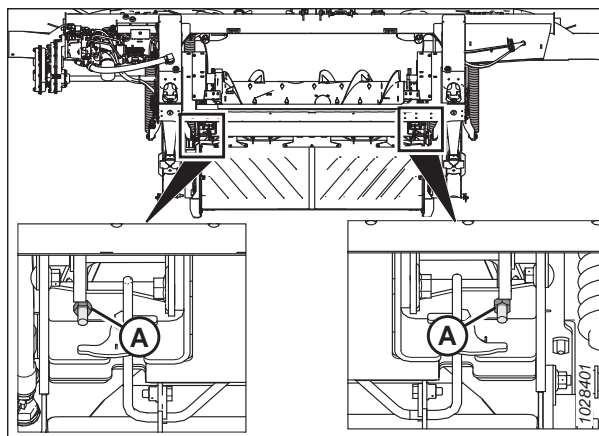
Contrapiulița superioară se află pe cealaltă parte a plăcii.

7. Rotiți piulița inferioară (B) până când filetul (C) este scos 22–26 mm (7/8–1 țoli).
8. Strângeți contrapiulița (A).
9. Repetați pașii de la [6, pagina 122](#) la [8, pagina 122](#) pe partea opusă.



Figura 3.117: Întinzător de arc

3.8.6 Barele separatoare

Este posibil ca un set de bare separatoare să fi fost furnizat împreună cu hederul. Montarea setului de bare separatoare îmbunătățește alimentarea la anumite culturi, cum ar fi orezul.

Pentru informații despre demontarea și montarea barelor separatoare, consultați [4.11 Barele separatoare, pagina 420](#).

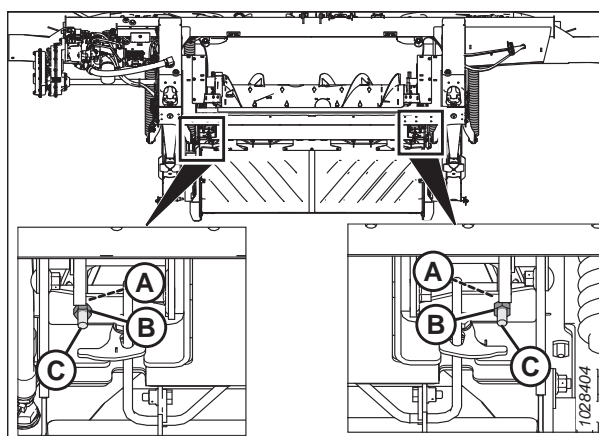
3.9 Variabile de funcționare a hederului

Hederul va funcționa mai bine dacă îl adaptați pentru a se potrivi culturilor și condițiilor specifice.

Reglarea corectă a hederului reduce pierderile de cultură și accelerează recoltarea. Reglajele corespunzătoare, împreună cu întreținerea în timp util, vor crește, de asemenea, durata de viață a hederului.

Variabilele enumerate în Tabelul 3.13, pagina 123 și detaliate în paginile următoare vor influența performanța hederului dvs.

Veți deveni rapid competent în reglarea utilajului pentru a obține rezultatele dorite. Majoritatea setărilor de mai jos au fost configurate din fabrică, dar setările pot fi schimbate pentru a se potrivi diferitelor culturi și condiții de recoltare.

Tabelul 3.13 Variabile de funcționare

Variabilă	Consultați
Înălțimea de tăiere	3.9.1 Tăierea deasupra solului, pagina 123 3.9.2 Tăierea la nivelul solului, pagina 131
Flotarea hederului	3.9.3 Flotarea hederului, pagina 133
Unghiul hederului	3.9.5 Unghiul hederului, pagina 158
Turația rabatorului	3.9.6 Turația rabatorului, pagina 160
Viteza la sol	3.9.7 Viteza la sol, pagina 162
Viteza transportorului cu bandă	3.9.8 Turația transportorului cu bandă lateral, pagina 163
Turația cuțitului	3.9.10 Informații privind turația cuțitului, pagina 165
Înălțimea rabatorului	3.9.11 Înălțimea rabatorului, pagina 167
Poziția față-spate a rabatorului	3.9.12 Poziția față-spate a rabatorului, pagina 172
Pasul dinților rabatorului	3.9.13 Pasul dinților rabatorului, pagina 181
Tije separatorului de cultură	3.9.15 Separatoare de cultură, pagina 189
Configurațiile melcului de alimentare	3.8.1 Configurațiile de performanță ale melcului de alimentare FM200, pagina 91

3.9.1 Tăierea deasupra solului

Designul hederului vă permite să tăiați cultura deasupra solului, ceea ce duce la o înălțime uniformă a miriștii.

Când tăiați cultura deasupra nivelului solului:

- Folosiți roțile stabilizatoare de pe heder (dacă aceste componente opționale sunt instalate) pentru a seta înălțimea de tăiere. Sistemul de roți stabilizatoare este conceput pentru a reduce la minimum oscilațiile la capetele hederului și poate fi utilizat pentru flotarea hederului, pentru a obține o înălțime de tăiere uniformă atunci când se taie deasupra solului, în cazul cerealelor.

NOTĂ:

Blocați aripile hederului atunci când utilizați sistemul de roți stabilizatoare.

- Roțile de contur furnizează informații consecvente despre înălțimea de tăiere către heder, astfel încât acesta să se poată îndoi, să mențină o înălțime de tăiere precisă și constantă și să utilizeze în continuare funcția combinei pentru controlul automat al înălțimii fără probleme. Roțile sunt în contact cu solul, ceea ce permite ca bara port-degete să rămână la o înălțime fixă, chiar și în cazul unor contururi de rulare. Nu este necesară nicio reglare a setărilor de control automat al înălțimii din fabrică.

NOTĂ:

Blocați aripile hederului atunci când utilizați roțile de contur.

UTILIZARE

Înălțimea de tăiere a sistemului de roți stabilizatoare (sau a sistemului de roți stabilizatoare/de transport) este controlată prin controlul înălțimii hederului combinei.

În cazul în care este montat setul de roți stabilizatoare, consultați [Reglarea roților stabilizatoare, pagina 124](#) pentru a schimba poziția roților.

Dacă este instalată opțiunea de transport EasyMove™, consultați [Reglarea roților de transport EasyMove™, pagina 125](#) pentru a schimba poziția roților.

Dacă sunt instalate roți de contur ContourMax™, consultați [Extinderea/Retragerea roților de contur cu ajutorul comutatorului de picior, pagina 126](#) pentru a schimba poziția roților.

Reglarea roților stabilizatoare

Un heder reglat corespunzător va obține un echilibru între greutatea hederului purtată de modulul de flotare și cea purtată de roțile stabilizatoare.

Consultați [3.7.2 Setări heder, pagina 73](#) pentru utilizarea recomandată în anumite culturi și condiții de cultură.

NOTĂ:

Dacă miriștea este inegală atunci când se taie la nivelul solului pe roțile stabilizatoare (și dacă alte probleme de nivelare a hederului au fost eliminate – [3.11 Alinierea hederului, pagina 249](#)), ajustați flotarea până când înălțimea miriștii este egală:

- Pe partea hederului unde miriștea este înaltă, slăbiți arcurile de flotare (faceți hederul mai greu).
- Pe partea hederului unde miriștea este scurtă, strângeți arcurile de flotare (faceți hederul mai ușor).

IMPORTANT:

Când tăiați pe sol, reglați flotarea folosind procedura standard de reglare a flotării. Performanța slabă și uzura potențială vor apărea dacă utilizați setările de flotare ale roților stabilizatoare atunci când tăiați pe sol.



PERICOL

Pentru a preveni vătămarea sau decesul în urma pornirii neașteptate a utilajului, opriți întotdeauna motorul și scoateți cheia din contact înainte de a părăsi scaunul operatorului din orice motiv.



PERICOL

Asigurați-vă că toate persoanele din jur s-au îndepărtat de utilaj.

1. Porniți motorul.
2. Ridicați hederul până când roțile stabilizatoare sunt ridicate de la sol.
3. Opriți motorul și scoateți cheia din contact.

UTILIZARE

- Țineți mânerul pivotului osiei (B); **NU** ridicați mânerul.

NOTĂ:

Ridicarea mânerului va face ca sistemul să fie mai greu de scos din fantă (C).

- Trageți mânerul de suspensie (A) în spate pentru a scoate știftul din fantă (C).
- Ridicați roata la înălțimea dorită folosind suportul (B) și cuplați canalul de suport în fanta centrală (C) din suportul superior.
- Mânerul de suspensie (A) ar trebui să se fixeze în fantă. Dacă mânerul de suspensie nu se fixează, împingeți (pentru poziția de mijloc sau inferioară) sau trageți (pentru poziția superioară) mânerul de suspensie pentru a vă asigura că este așezat în fantă.



Figura 3.118: Roată stabilizatoare

- Utilizați controlul automat al înălțimii hederului (AHHC) al combinei pentru a menține automat înălțimea de tăiere. Pentru instrucțiuni, consultați [3.10 Sistem de control automat al înălțimii hederului, pagina 211](#) și manualul de utilizare al combinei dvs. pentru detalii.

NOTĂ:

Senzorul de înălțime de pe modulul de flotare FM200 trebuie conectat la sistemul combinei de control al înălțimii din cabină.

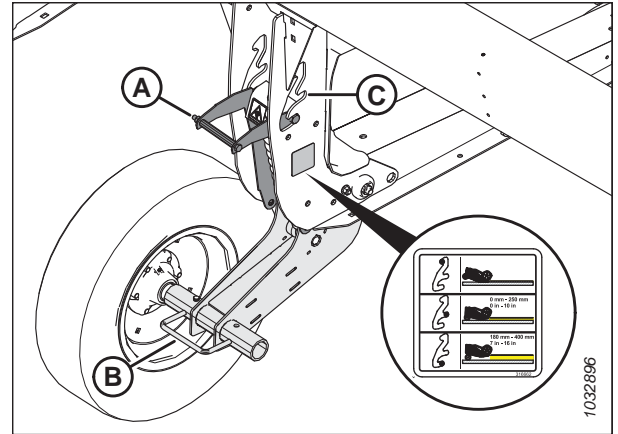
Reglarea roților de transport EasyMove™

Un heder reglat corespunzător va obține un echilibru între greutatea hederului purtată de modulul de flotare și cea purtată de roțile de transport.



PERICOL

Pentru a preveni vătămarea sau decesul în urma pornirii neașteptate a utilajului, opriți întotdeauna motorul și scoateți cheia din contact înainte de a părăsi scaunul operatorului din orice motiv.



PERICOL

Asigurați-vă că toate persoanele din jur s-au îndepărtat de utilaj.

- Porniți motorul.
- Ridicați hederul până când roțile de transport sunt ridicate de la sol.
- Opriți motorul și scoateți cheia din contact.
- Asigurați-vă că modulul de flotare funcționează corect. Pentru instrucțiuni, consultați [Verificarea și reglarea flotării hederului, pagina 134](#).

UTILIZARE

5. Țineți mânerul pivotului osiei (C); **NU** ridicați mânerul.

NOTĂ:

Ridicarea mânerului va face ca sistemul să fie mai greu de scos din fantă (B).

6. Trageți mânerul de suspensie (A) în spate pentru a scoate știftul din fanta (B).
7. Reglați roata în poziția dorită a fantei.
8. Mânerul de suspensie (A) ar trebui să se fixeze în fantă. Dacă mânerul de suspensie nu se fixează, împingeți (pentru poziția de mijloc) sau trageți (pentru poziția superioară) mânerul de suspensie pentru a vă asigura că este așezat în fantă.



Figura 3.119: Roată dreapta

9. Țineți mânerul pivotului osiei (A); **NU** ridicați mânerul.

NOTĂ:

Ridicarea mânerului va face ca sistemul să fie mai greu de scos din fantă.

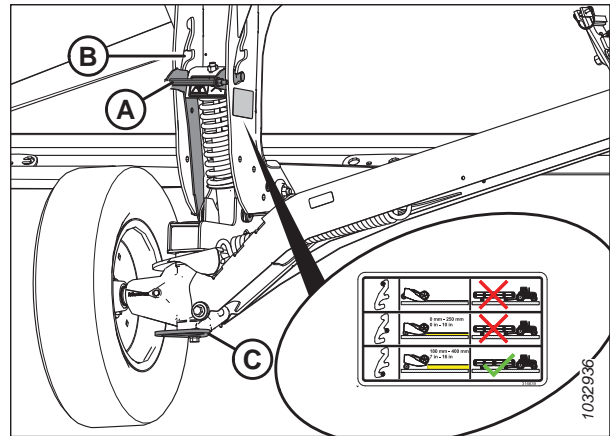
10. Trageți mânerul de suspensie (B) în spate pentru a scoate știftul din fantă.
11. Reglați roata în poziția dorită a fantei.
12. Mânerul de suspensie (B) ar trebui să se fixeze în fantă. Dacă mânerul nu se fixează, trageți mânerul de suspensie pentru a vă asigura că este așezat în fantă.



Figura 3.120: Roată stânga

13. Utilizați controlul automat al înălțimii hederului (AHC) al combinei pentru a menține automat înălțimea de tăiere. Pentru instrucțiuni, consultați [3.10 Sistem de control automat al înălțimii hederului, pagina 211](#) și manualul de utilizare al combinei dvs.

NOTĂ:

Senzorul de înălțime de pe modulul de flotare FM200 trebuie conectat la modulul combinei de control al hederului din cabină.

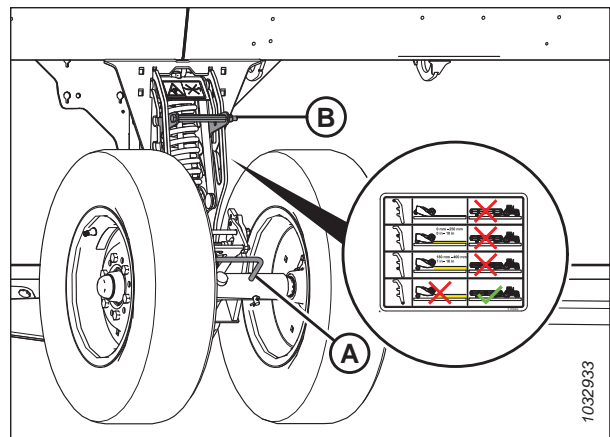
Extinderea/Retragerea roților de contur cu ajutorul comutatorului de picior

Roțile de contur permit hederului să reflecte contururile solului și pot fi reglate la o distanță între 25 mm (1 țoli) și 457 mm (18 țoli) față de suprafața solului. Un comutator de picior permite ca roțile să fie controlate din cabina combinei.

NOTĂ:

În cazul în care combina este capabilă să acționeze roțile de contur folosind comenzile native ale combinei, nu se utilizează un comutator de picior. Pentru instrucțiuni privind utilizarea comenzilor native ale combinei, consultați [Extinderea/Retragerea roților de contur cu ajutorul comenzilor integrate, pagina 128](#).

PERICOL

Pentru a preveni vătămarea corporală sau decesul în urma pornirii sau căderii neașteptate a hederului ridicat, opriți motorul, scoateți cheia din contact și cuplați dispozitivele de siguranță înainte de a intra sub heder din orice motiv. Dacă se utilizează un vehicul de ridicare, asigurați-vă că hederul este fixat înainte de a continua.

 **PERICOL**

Asigurați-vă că toate persoanele din jur s-au îndepărtat de utilaj.

1. Porniți motorul.
2. Apăsați lung comutatorul de picior pentru a activa roțile de contur.

NOTĂ:

Atunci când comutatorul de picior al roților de contur este activat și butonul față-spate al rabatorului este apăsat pe maneta multifuncțională a combinei, roțile de contur se vor deplasa indiferent de poziția comutatorului față-spate / de înclinare a hederului.

3. Pentru a vă asigura că cilindrii hidraulici sunt în fază corectă, apăsați lung butonul REEL AFT (Rabator în spate) de pe maneta multifuncțională a combinei pentru a extinde roțile în jos până la capăt, apoi mențineți apăsat butonul timp de 30 de secunde.
4. Apăsați și mențineți apăsat butonul REEL FORE (Rabator în față) de pe maneta multifuncțională a combinei pentru a retrage complet roțile, apoi mențineți apăsat butonul timp de 30 de secunde.
5. Acționați comenzile hidraulice de pe mânerul multifuncțional pentru a deplasa roțile la înălțimea dorită.
6. Eliberați comutatorul de picior pentru a dezactiva roțile de contur. Funcțiile de înclinare a hederului și față-spate ar trebui să acționeze normal.

Următorul tabel descrie ce funcționalitate vor avea butoanele față/spate ale rabatorului asupra hederului atunci când comutatorul de picior al roților de contur și comutatorul față-spate/de înclinare a hederului sunt în diferite stări (activă/inactivă). X indică faptul că un comutator este activ.

Tabelul 3.14 Diagrama logică de control

Comutator activat				
Stare comutator de picior ContourMax™	Poziția comutatorului pentru față-spate/unghiul hederului		Comenzile mânerului multifuncțional al combinei	
	Față-spate	Unghi	Rabator în față	Rabator în spate
—	X	—	Rabator înainte	Rabator înapoi
—	—	X	Extindere unghi heder	Retragere unghi heder
X	—	X	Retragerea roților de contur (scade înălțimea de tăiere)	Extinderea roților de contur (crește înălțimea de tăiere)
X	X	—		

NOTĂ:

Atunci când roțile de contur sunt complet retrase, bara port-degete poate fi pe sol atunci când unghiul hederului este setat aproximativ între (B) și (E); roțile de contur vor intra în contact cu solul atunci când unghiul hederului este setat între (A) și (B).



Figura 3.121: Indicator de unghi al hederului

Extinderea/Retragerea roților de contur cu ajutorul comenzilor integrate

Înălțimea roților de contur poate fi reglată cu ajutorul manetei multifuncționale.

PERICOL

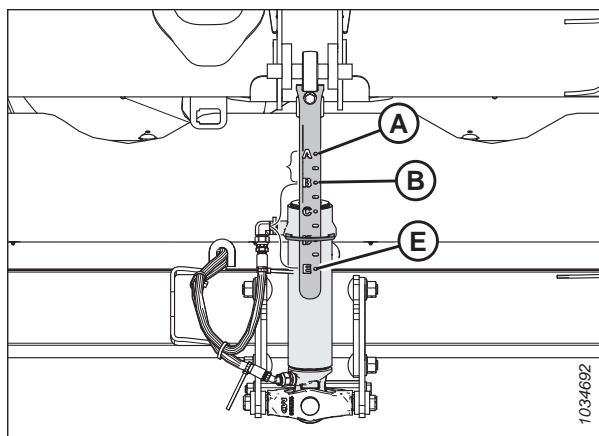
Asigurați-vă că toate persoanele din jur s-au îndepărtat de utilaj.

NOTĂ:

Este posibil să se fi efectuat modificări la comenzile combinei sau la afișaj de la publicarea acestui document. Pentru cele mai actualizate informații, consultați manualul de utilizare al combinei.

Pentru a ridica sau coborî roțile de contur, apăsați butoanele SHIFT (Comutare) (A) și REEL RAISE/LOWER (Ridicare/Coborâre rabator) (B).



Figura 3.122: Manetă multifuncțională

Nivelarea înălțimii roților de contur

Roțile de contur permit hederului să reflecte contururile solului și pot fi reglate la o distanță între 25 mm (1 țoli) și 457 mm (18 țoli) față de suprafața solului.

PERICOL

Pentru a preveni vătămarea corporală sau decesul în urma pornirii sau căderii neașteptate a unui utilaj ridicat, opriți întotdeauna motorul și scoateți cheia înainte de a părăsi scaunul operatorului și cuplați întotdeauna dispozitivele de siguranță înainte de a intra sub utilaj din orice motiv.

PERICOL

Asigurați-vă că toate persoanele din jur s-au îndepărtat de utilaj.

NOTĂ:

Reglați flotarea hederului înainte de alinierea roților de contur. Pentru instrucțiuni, consultați [Verificarea și reglarea flotării hederului, pagina 134](#).

NOTĂ:

Reglați echilibrul aripilor înainte de alinierea roților de contur. Pentru instrucțiuni, consultați [3.9.4 Verificarea și reglarea echilibrului aripilor, pagina 153](#).

1. Deblocați aripile hederului. Pentru instrucțiuni, consultați [Funcționarea în modul flexibil, pagina 148](#).
2. Deblocați flotarea hederului. Pentru instrucțiuni, consultați [Blocarea/deblocarea flotării hederului, pagina 147](#).
3. Parcați combina pe o suprafață nivelată.
4. Coborâți complet rabatorul.
5. Reglați roțile de contur până când indicatorul automat de înălțime (A) al hederului se află la numărul 2 (B).



Figura 3.123: Indicator de înălțime – capătul stânga spate

6. Coborâți hederul până când indicatorul automat de înălțime al hederului pentru brațul (A) se află la numărul 2 (B).
7. Opriți motorul și scoateți cheia din contact.

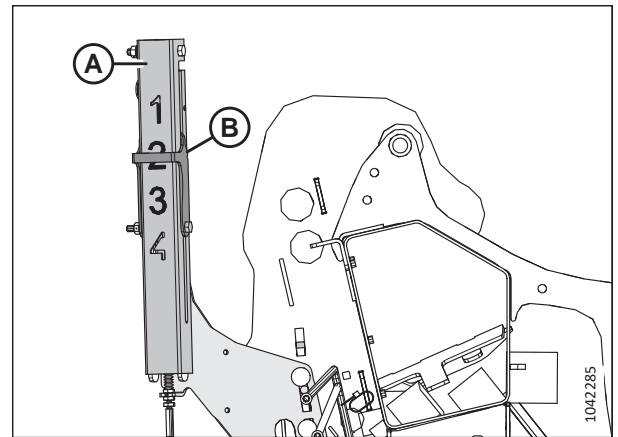

Figura 3.124: Indicator automat al înălțimii hederului

UTILIZARE

8. În centrul hederului, măsurați distanța (A) de la sol până la vârful apărătorii centrale. Înregistrați distanța (A).
9. La fiecare capăt al hederului, măsurați distanța (A) de la sol până la vârful apărătorii terminale. Înregistrați ambele măsurători.
 - Dacă diferența dintre măsurătorile de la capăt și cea centrală este mai mică de 25 mm (1 țol), nu este necesară nicio ajustare.
 - Dacă diferența dintre măsurătorile de la capăt și cea centrală este mai mare de 25 mm (1 țol), este necesară ajustarea. Treceți la pasul următor.
10. Porniți motorul.
11. Ridicați hederul complet.
12. Opriți motorul și scoateți cheia din contact.
13. Cuplați dispozitivele de siguranță ale hederului. Pentru instrucțiuni, consultați manualul de utilizare al combinei.

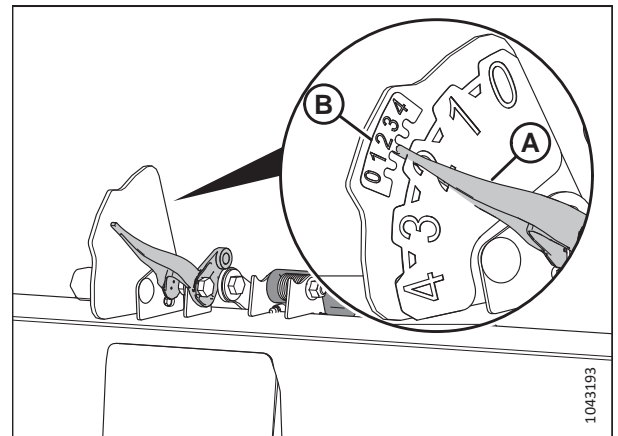

Figura 3.125: Indicator de setare a flotării

14. Scoateți știftul (A).
15. Repoziționați placa de reglare (B) în fantă pentru a o alinia cu un alt orificiu. Există o diferență de aproximativ 24 mm (1/2 țoli) între fiecare dintre orificii.
 - În cazul în care măsurătoarea este mai mică decât măsurătoarea de la centrul hederului, deplasați placa de reglare **ÎNSPRE** bara port-degete.
 - Dacă măsurătoarea este mai mare decât măsurătoarea de la centrul hederului, deplasați placa de reglare **LA DISTANȚĂ** de bara port-degete.
16. Remontați știftul (A).
17. La capătul opus al hederului, repetați pasul 14, pagina 130 și pasul 16, pagina 130.

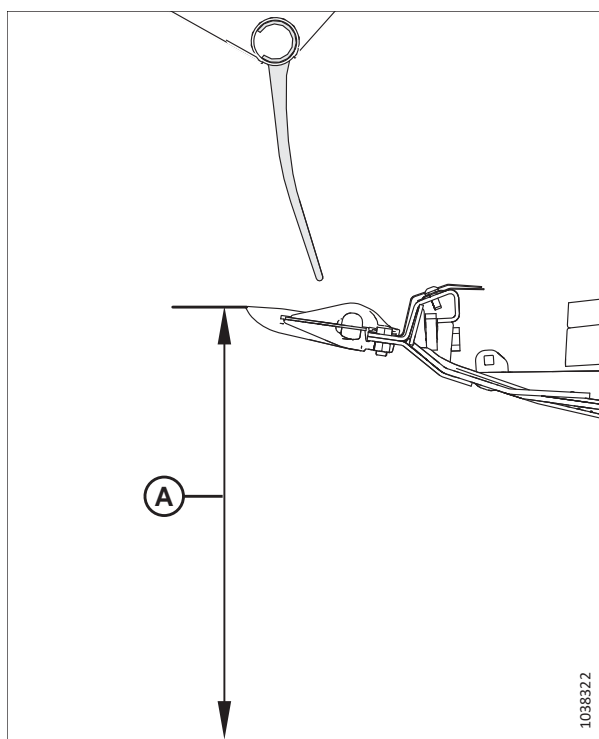

Figura 3.126: Locația știftului – roata exterioră stângă

UTILIZARE

18. Decuplați dispozitivele de siguranță ale hederului.
Consultați manualul de utilizare al combinei.
19. Coborâți hederul până când indicatorul automat de înălțime al hederului pentru brațul (A) se află la numărul 2 (B).
20. Opriți motorul și scoateți cheia din contact.
21. Măsurați din nou distanța dintre apărătoare și sol.
Asigurați-vă că cele trei măsurători sunt identice. Dacă este necesară reglarea în continuare, repetați pașii de la [14, pagina 130](#) la [17, pagina 130](#).

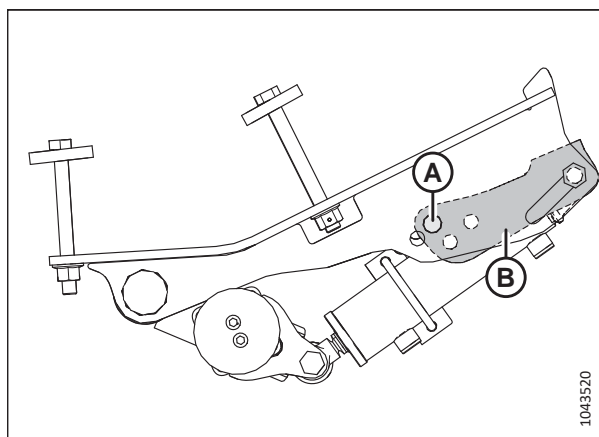

Figura 3.127: Indicator automat al înălțimii hederului

3.9.2 Tăierea la nivelul solului

Înălțimea de tăiere va varia în funcție de tipul de cultură, de condițiile de cultură, de condițiile de tăiere etc.

Tăierea pe sol se efectuează cu hederul complet coborât și cu bara port-degete pe sol. Orientarea cuțitului și a apărătorilor cuțitului în raport cu solul (unghiul hederului) este controlată de saboții glisanți și de articulația centrală – aceasta **NU** este controlată de cilindrii de ridicare ai hederului. Saboții glisanți, articulația centrală și blocarea articulației flexibile vă permit să vă adaptați la condițiile de teren și să maximizați cantitatea de material tăiat, reducând în același timp deteriorarea cuțitului cauzată de pietre și resturi.

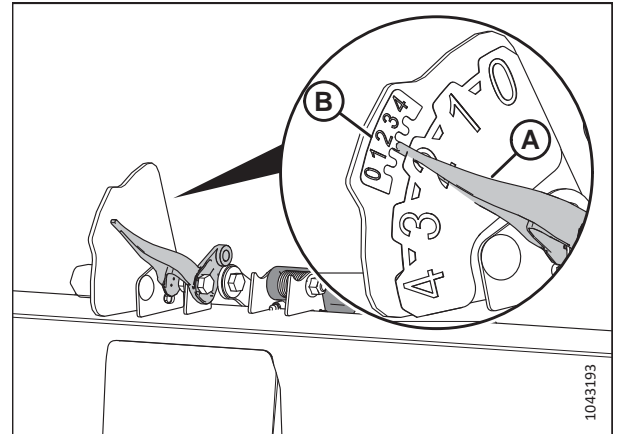
Bara port-degete flexibilă, aripile și sistemul de flotare al hederului compensează crestele, șanțurile și alte variații ale conturului terenului, pentru a împiedica bara port-degete să intre în sol sau să lase cultura netăiată.

Pentru informații suplimentare, consultați următoarele subiecte:

- [Reglarea saboților glisanți interiori, pagina 131](#)
- [Reglarea saboților glisanți exteriori, pagina 132](#)
- [3.9.3 Flotarea hederului, pagina 133](#)
- [3.9.5 Unghiul hederului, pagina 158](#)

Reglarea saboților glisanți interiori

Saboții glisanți și articulația centrală vă permit să vă adaptați la condițiile de pe teren și să maximizați cantitatea de material tăiat, reducând în același timp deteriorarea cuțitului cauzată de pietre și resturi.



PERICOL

Pentru a preveni vătămarea corporală sau decesul în urma unei porniri sau căderi neașteptate a unui utilaj ridicat, opriți întotdeauna motorul, scoateți cheia și cuplați dispozitivele de siguranță înainte de a intra sub heder din orice motiv.



PERICOL

Asigurați-vă că toate persoanele din jur s-au îndepărtat de utilaj.

IMPORTANT:

Rularea saboților glisanți în poziția jos poate duce la uzura accelerată a plăcilor de uzură ale saboților glisanți.

UTILIZARE

1. Porniți motorul.
2. Ridicați hederul complet.
3. Opriți motorul și scoateți cheia din contact.
4. Cuplați dispozitivele de siguranță ale hederului. Pentru instrucțiuni, consultați manualul de utilizare al combinei.
5. Ridicați complet roțile stabilizatoare sau roțile de transport (dacă sunt montate). Pentru instrucțiuni, consultați următoarele secțiuni:

- [Reglarea roților stabilizatoare, pagina 124](#)
- [Reglarea roților de transport EasyMove™, pagina 125](#)

6. Îndepărtați șplintul (A) de pe fiecare sabot glisant.
7. Țineți sabotul (B) și îndepărtați știftul (C) prin decuplarea de la cadru și îndepărtarea de sabot.
8. Ridicați sau coborâți sabotul glisant (B) pentru a obține poziția dorită, utilizând orificiile din suport (D) drept ghidaj.
9. Instalați știftul (C) în poziția dorită pe suportul (D), cuplați-l la cadru și fixați-l cu șplintul (A).
10. Asigurați-vă că ambii saboții glisanți sunt reglați în aceeași poziție.
11. Reglați unghiul hederului în poziția de lucru dorită cu ajutorul comenzilor utilajului pentru unghiul hederului.



Figura 3.128: Sabot glisant interior

NOTĂ:

În cazul în care unghiul hederului nu este critic, setați-l în poziția medie.

12. Verificați flotarea hederului. Pentru instrucțiuni, consultați [3.9.3 Flotarea hederului, pagina 133](#).

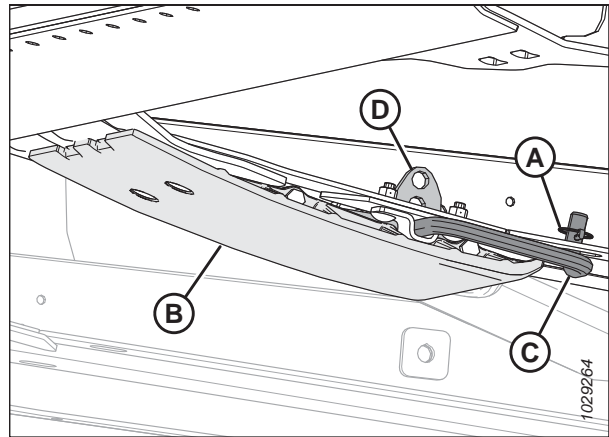
Reglarea saboților glisanți exteriori

Saboții glisanți și articulația centrală vă permit să vă adaptați la condițiile de pe teren și să maximizați cantitatea de material tăiat, reducând în același timp deteriorarea cuțitului cauzată de pietre și resturi.

PERICOL

Pentru a preveni vătămarea corporală sau decesul în urma unei porniri sau căderi neașteptate a unui utilaj ridicat, opriți întotdeauna motorul, scoateți cheia și cuplați dispozitivele de siguranță înainte de a intra sub heder din orice motiv.

PERICOL

Asigurați-vă că toate persoanele din jur s-au îndepărtat de utilaj.

IMPORTANT:

Rularea saboților glisanți în poziția jos poate duce la uzura accelerată a saboților glisanți.

1. Porniți motorul.
2. Ridicați hederul complet.

UTILIZARE

- Opriți motorul și scoateți cheia din contact.
- Cuplați dispozitivele de siguranță ale hederului. Pentru instrucțiuni, consultați manualul de utilizare al combinei.
- Ridicați complet roțile stabilizatoare sau roțile de transport (dacă sunt montate). Pentru instrucțiuni, consultați următoarele secțiuni:
 - [Reglarea roților stabilizatoare, pagina 124](#)
 - [Reglarea roților de transport EasyMove™, pagina 125](#)
- Îndepărtați șplintul (A) de pe fiecare știft al sabotului glisant (C).
- Țineți sabotul glisant (B) și îndepărtați știftul (C) prin decuplarea de la suport și îndepărtarea din sabot.
- Ridicați sau coborâți sabotul glisant (B) pentru a obține poziția dorită, utilizând orificiile din placa de suport drept ghidaj.
- Remontați știftul (C) în poziția dorită pe placa de suport, cuplați știftul în suport și fixați-l cu șplintul (A).
- Asigurați-vă că toți saboții glisanți sunt reglați în aceeași poziție.
- Verificați flotarea hederului. Pentru instrucțiuni, consultați [3.9.3 Flotarea hederului, pagina 133](#).



Figura 3.129: Sabot glisant exterior

3.9.3 Flotarea hederului

Sistemul de flotare al hederului susține greutatea hederului pentru a reduce presiunea asupra solului la nivelul barei port-degete, permițând hederului să urmărească mai ușor solul și să răspundă rapid la schimbările bruște sau la obstacole.

Flotarea hederului este indicată pe indicatorul de flotare (A). Valorile de la 0 la 4 reprezintă forța exercitată de bara port-degete asupra solului, 0 fiind valoarea minimă și 4 fiind valoarea maximă. Aceste valori reprezintă, de asemenea, locul în care se află hederul în intervalul de flotare, 0 fiind limita inferioară a intervalului de flotare și 4 fiind limita superioară a intervalului de flotare.

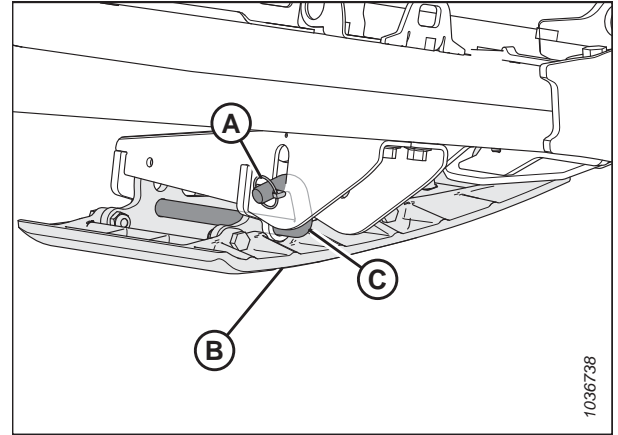
IMPORTANT:

Indicatorul din partea stângă a modulului de flotare este destinat pentru indicarea flotării și setările flotării; indicatorul din partea dreaptă este destinat numai pentru setările flotării.

Forța maximă este determinată de tensiunea de pe arcurile de flotare reglabile ale modulului de flotare. Flotarea poate fi modificată pentru a se adapta la condiții diferite și depinde de opțiunile montate pe heder.

NOTĂ:

Autocolantul (B) din partea de sus a indicatorului de flotare este utilizat pentru a verifica și regla setarea flotării. Pentru instrucțiuni, consultați [Verificarea și reglarea flotării hederului, pagina 134](#).

Hederul FlexDraper® seria FD2 funcționează cel mai bine cu o presiune minimă asupra solului în condiții normale. În cazul în care adăugați atașamente opționale la heder care îi vor afecta greutatea, reglați din nou flotarea.



Figura 3.130: Indicator de flotare – partea stângă

UTILIZARE

1. Setați flotarea pentru tăierea pe sol după cum urmează:
 - a. Asigurați-vă că dispozitivele de blocare a flotării hederului sunt decuplate.
Pentru instrucțiuni, consultați [Blocarea/deblocarea flotării hederului, pagina 147](#).
 - b. Coborâți carcasa alimentatorului cu ajutorul comenzilor pentru heder ale combinei până când indicatorul de flotare (A) atinge valoarea de flotare dorită (forța la sol a barei port-degete). Setați inițial indicatorul de flotare la valoarea de flotare 2 și reglați flotarea după cum este necesar.
2. Setați flotarea pentru tăierea deasupra solului după cum urmează:
 - a. Ajustați roțile. Pentru instrucțiuni, consultați [3.9.1 Tăierea deasupra solului, pagina 123](#).
 - b. Observați valoarea flotării de pe indicatorul de flotare și mențineți această valoare în timpul funcționării (ignorați fluctuațiile minore ale indicatorului).

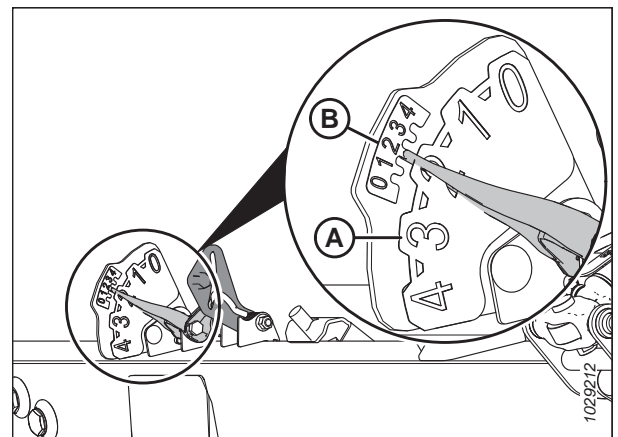

Figura 3.131: Tăierea pe sol

Verificarea și reglarea flotării hederului

Hederul este echipat cu un sistem de suspensie care flotează hederul deasupra solului pentru a compensa modificările conturului terenului. Dacă flotarea hederului nu este reglată corespunzător, bara port-degete poate culege sol sau lăsa recolta netăiată. Dacă setarea flotării nu este satisfăcătoare, modulul de flotare va trebui inspectat și reglat.

IMPORTANT:

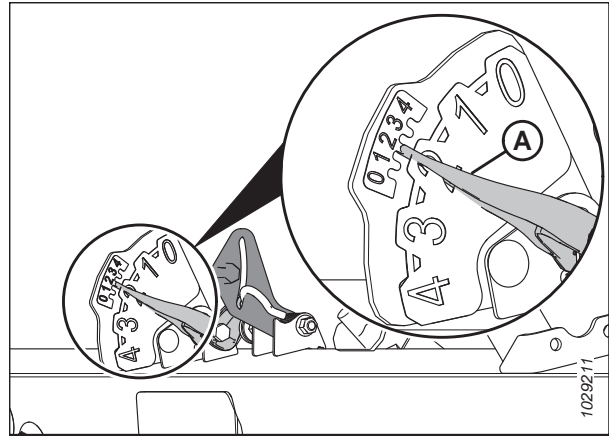
NU utilizați arcurile modulului de flotare pentru a alinia hederul.

Atunci când reglați flotarea, utilizați următoarele indicații:

- Setați flotarea hederului cât mai ușoară posibil, dar nu atât de ușoară încât să sară când combina se deplasează. Acest lucru va ajuta la prevenirea spargerii cuțitului, împingerii solului, acumulării de pământ la bara port-degete în condiții umede și a uzurii excesive a saboților glisanți și a plăcilor de uzură ale barei port-degete.
- Pentru a preveni deplasarea în salturi excesivă a hederului și tăierea neuniformă atunci când flotarea este ușoară, utilizați combina la o viteză mai mică la sol.
- Pentru a tăia recolta în timp ce hederul este deasupra nivelului solului, utilizați roțile stabilizatoare împreună cu modulul de flotare al combinei.
Acest lucru va minimiza oscilațiile la capetele hederului și va ajuta la reglarea înălțimii de tăiere. Pentru instrucțiuni, consultați [Reglarea roților stabilizatoare, pagina 124](#).



PERICOL

Asigurați-vă că toate persoanele din jur s-au îndepărtat de utilaj.



PERICOL

Pentru a preveni vătămarea sau decesul în urma pornirii neașteptate a utilajului, opriți întotdeauna motorul și scoateți cheia din contact înainte de a părăsi scaunul operatorului din orice motiv.

NOTĂ:

În cazul în care nu se poate obține o flotare adecvată a hederului utilizând toate reglajele disponibile, schimbați configurația arcurilor de flotare. Pentru instrucțiuni, consultați [Schimbarea configurației arcurilor de flotare – Manete de flotare cu două orificii, pagina 139](#).

UTILIZARE

Pentru a verifica și ajusta setările de flotare, procedați în felul următor:

Pași preliminari

1. Porniți motorul.
2. Parcați combina pe o suprafață nivelată.
3. Găsiți nivela cu bulă de aer (A) în partea superioară a cadrului modulului de flotare. Asigurați-vă că bula este în centru. Dacă este necesară o reglare, consultați [3.11 Alinierea hederului, pagina 249](#).
4. Poziționați hederul astfel încât bara port-degete să se afle la o distanță de 254–356 mm (10–14 țoli) de sol.



Figura 3.132: Nivelă cu bulă de aer

5. Reglați poziția față-spate a rabatorului astfel încât indicatorul de pe consola din stânga (A) să fie în poziția 6.

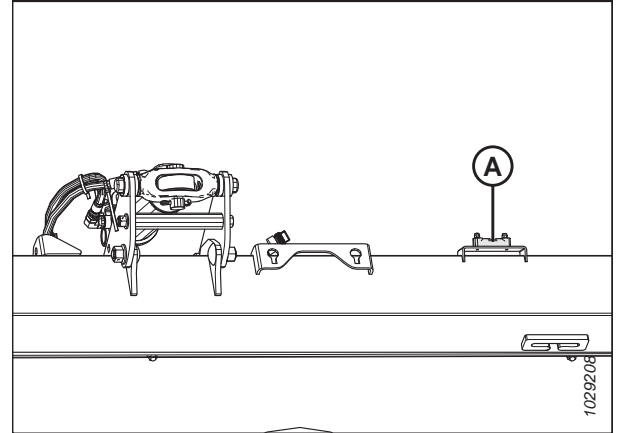

Figura 3.133: Poziția față-spate

6. Reglați articulația centrală (A) astfel încât indicatorul (B) să se afle în poziția D pe calibru.
7. Coborâți complet rabatorul.
8. Opriți motorul și scoateți cheia din contact.
9. Blocați aripile hederului. Pentru instrucțiuni, consultați [Funcționarea în modul rigid, pagina 150](#).
10. Dacă roțile de transport sunt instalate pe heder, mutați-le în poziția cea mai ridicată.

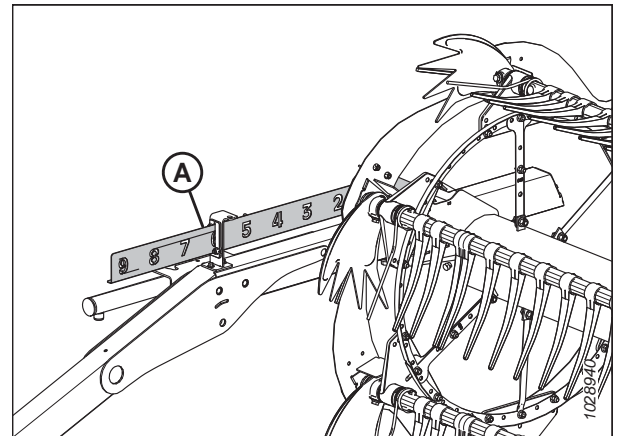

Figura 3.134: Articulația centrală

UTILIZARE

11. Dacă acul indicator nu este la zero, slăbiți bolțul (A) și glisați placa indicatorului de flotare (B) până când acul indicator (C) este la 0 (D). Strângeți piulița pe șurub (A).

NOTĂ:

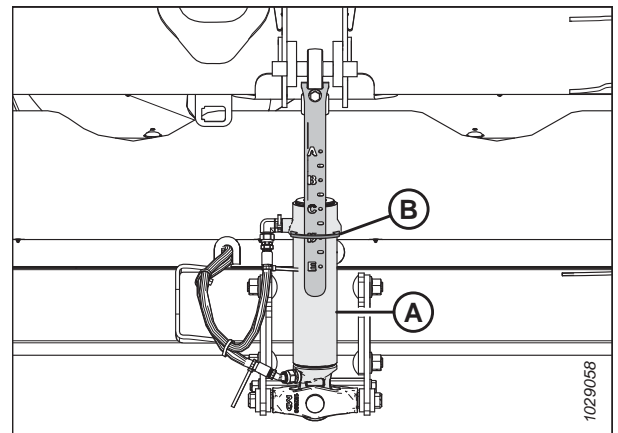
Folosiți punctul zero (E) de deasupra autocolantului pentru a seta corect acul indicator.



Figura 3.135: Indicator de flotare

12. Pe partea stângă a modului de flotare, trageți mânerul de blocare a flotării (A) departe de modulul de flotare și trageți mânerul de blocare a flotării în jos și în poziția (B) (UNLOCK [Deblocare]).
13. Repetați pasul anterior pe partea dreaptă a modului de flotare.

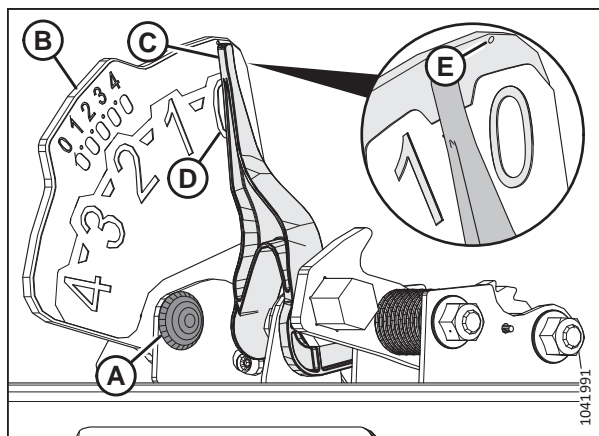

Figura 3.136: Dispozitivul de blocare a flotării hederului în poziție blocată

UTILIZARE

14. Deschideți scutul terminal din stânga. Pentru instrucțiuni, consultați *Deschiderea scuturilor terminale ale hederului, pagina 46*.
15. Îndepărtați știftul în formă de U (A) care fixează instrumentul multifuncțional (B) de suportul de pe placa terminală din stânga.
16. Scoateți instrumentul multifuncțional (B). Remontați știftul în formă de U.

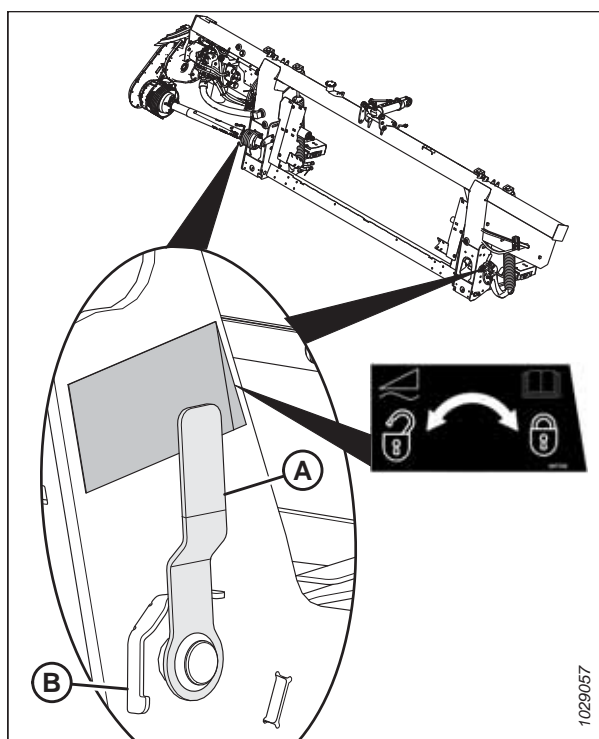

Figura 3.137: Locația instrumentului multifuncțional

Setarea manetelor de reglare a flotării

17. În partea stângă a modului de flotare, ridicați maneta de reglare a flotării (A) cu mâna, astfel încât maneta să nu fie slăbită.

NOTĂ:

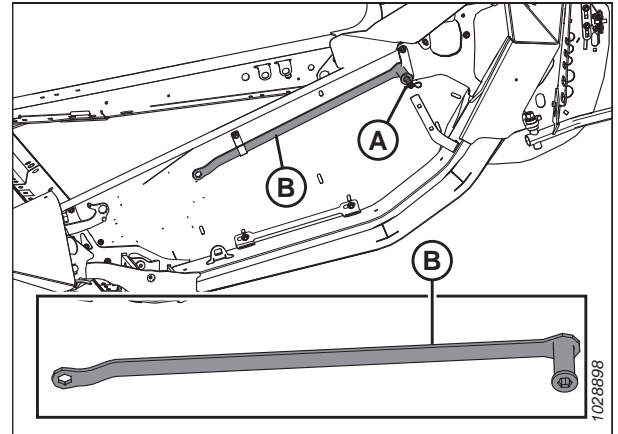
Unele piese au fost îndepărtate din ilustrație pentru mai multă claritate.

18. Așezați capătul plat al instrumentului multifuncțional (B) pe maneta de reglare a flotării. Instrumentul multifuncțional trebuie să fie înclinat spre partea din față a modului de flotare.
19. Trageți instrumentul multifuncțional (B) spre partea din spate a modului de flotare până când maneta de reglare a flotării (A) nu mai poate fi trasă înapoi și se blochează în poziție pe ultimul dinte (C) al manetei.
20. Repetați pașii de la *17, pagina 137* la *19, pagina 137* pentru a seta maneta de reglare a flotării din dreapta.

IMPORTANT:

Setați maneta de reglare a flotării din stânga, cât și cea din dreapta **ÎNAINTE** ca flotarea să fie reglată pe fiecare parte a hederului.

21. Scoateți instrumentul multifuncțional și puneți-l deoparte.

Verificarea flotării

22. Setați flotarea în stânga împingând în jos capătul din stânga al hederului cu aproximativ 76 mm (3 țoli). Lăsați hederul să se ridice. Repetați acest pas de cel puțin trei ori.

NOTĂ:

Deplasarea părții stângi a hederului în sus și în jos asigură că valorile de pe indicatorul din stânga vor fi precise.



Figura 3.138: Instrumentul multifuncțional cuplat cu ansamblul de reglare a modului de flotare stâng

UTILIZARE

23. În partea stângă a modului de flotare, inspectați scala superioară de pe indicatorul de setare a flotării (FSI) (B). Brațul (A) de pe indicator trebuie să indice numărul 2.

- Dacă brațul (A) de pe indicator (B) indică o valoare mai mare de 2, flotarea este prea grea.
- Dacă brațul (A) de pe indicatorul (B) indică o valoare mai mică de 2, flotarea este prea ușoară.

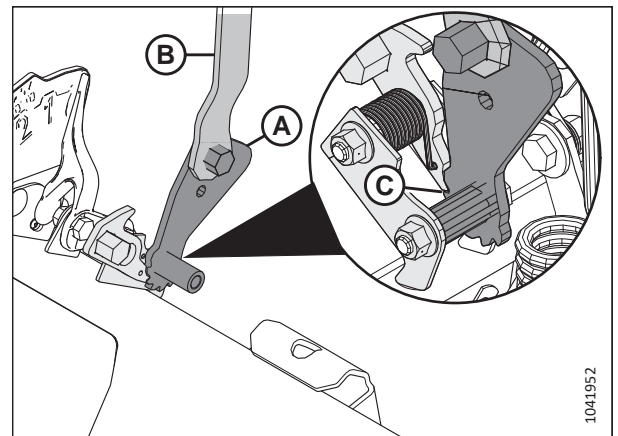
NOTĂ:

Setul inferior de numere indică înălțimea flotării în timp ce hederul funcționează în câmp.



Figura 3.139: Indicatorul de setare a flotării din stânga și indicatorul AHHC

Reglarea flotării

24. Pe partea stângă a modului de flotare, slăbiți șuruburile (C).
Rotiți dispozitivele de blocare ale arcului (B) astfel încât capetele șuruburilor (A) să fie accesibile.

25. Măriți sau micșorați flotarea pe partea stângă a modului de flotare, după cum este necesar:

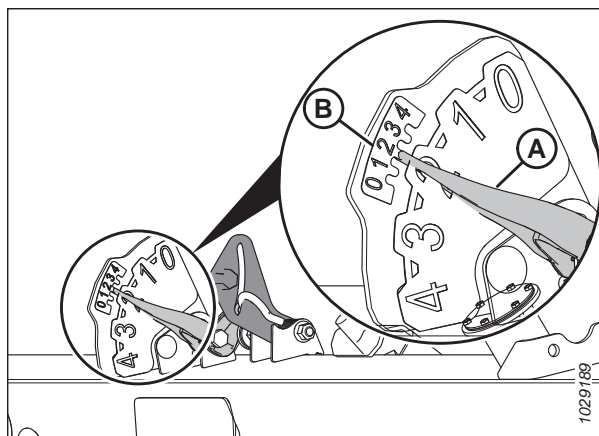
- Pentru a mări flotarea, rotiți șuruburile de reglare (A) înspre dreapta.
- Pentru a micșora flotarea, rotiți șuruburile de reglare (A) înspre stânga.

NOTĂ:

Fiecare pereche de șuruburi (A) trebuie reglată cu aceeași valoare.

26. Setați din nou flotarea pe partea stângă. Pentru instrucțiuni, consultați pasul [22, pagina 137](#).
27. Verificați din nou indicatorul de setare a flotării din stânga. Pentru instrucțiuni, consultați pasul [23, pagina 138](#).
28. Dacă setarea flotării pe partea stângă nu este satisfăcătoare, repetați pasul [25, pagina 138](#) până la pasul [27, pagina 138](#).
29. Verificați și reglați flotarea potrivit. Pentru instrucțiuni, consultați pașii de la [22, pagina 137](#) la [28, pagina 138](#).
30. Pe ambele părți ale modului de flotare, blocați șuruburile de reglare (A) cu dispozitivele de blocare cu arc (B). Capetele bolțurilor (A) trebuie să fie cuplate în creșturile dispozitivului de blocare cu arc. Strângeți bolțurile (C) pentru a fixa dispozitivele de blocare cu arc.



Figura 3.140: Reglarea flotării pe partea stângă

AVERTISMENT

Eliberați maneta de reglare a flotării înainte de a relua funcționarea.

Eliberarea manetelor de reglare a flotării

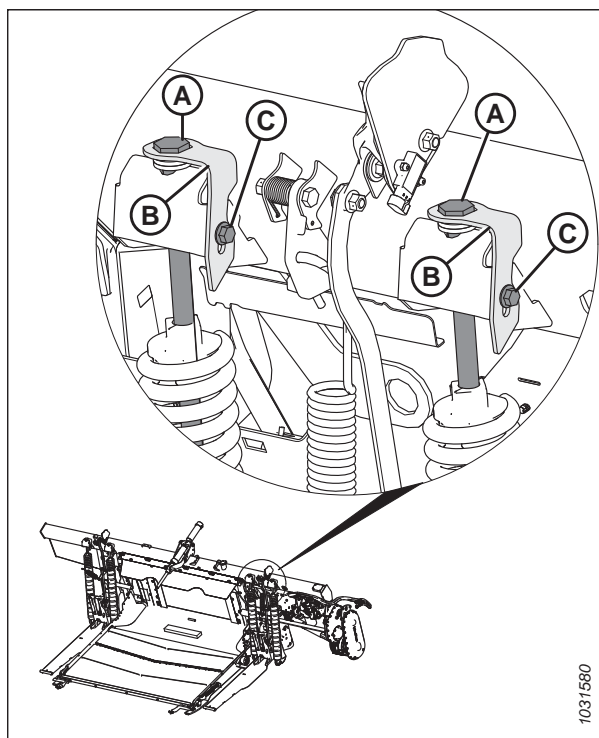
31. Încadrați complet instrumentul multifuncțional (C) pe clichetul (B) și împingeți-l în sus pentru a elibera maneta de reglare a flotării (A).
32. Reglați echilibrul aripilor. Pentru instrucțiuni, consultați [3.9.4 Verificarea și reglarea echilibrului aripilor, pagina 153](#).



Figura 3.141: Instrumentul multifuncțional angrenat pe clichetul stâng

Schimbarea configurației arcurilor de flotare – Manete de flotare cu două orificii

Configurația arcului de flotare al hederului este determinată de greutatea hederului. În cazul în care greutatea hederului s-a modificat (de exemplu, ca urmare a adăugării unor echipamente opționale), va trebui să modificați configurația arcului de flotare. Pentru a determina configurația corespunzătoare a arcului de flotare pentru heder, calculați greutatea acestuia.

NOTĂ:

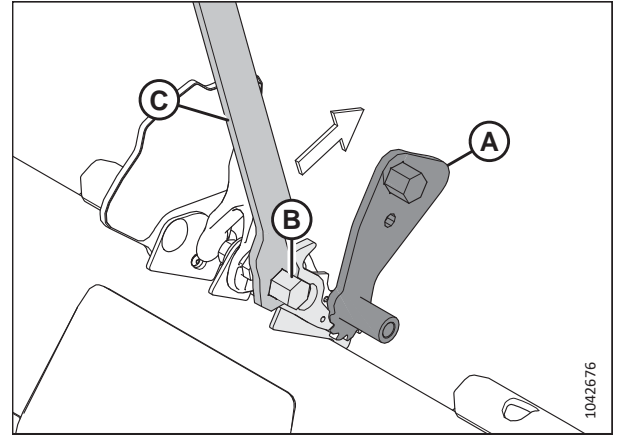
Această procedură se aplică **NUMAI** la hederule cu două orificii (A) și (B) în manetele arcului de flotare. În cazul în care hederul pe care lucrați are manete pentru arcuri de flotare cu un singur orificiu, consultați pentru instrucțiuni privind schimbarea configurației arcurilor de flotare.



Figura 3.142: Maneta arcului de flotare din stânga

 **PERICOL**

Pentru a preveni vătămarea sau decesul în urma pornirii neașteptate a utilajului, opriți întotdeauna motorul și scoateți cheia din contact înainte de a părăsi scaunul operatorului din orice motiv.

Determinarea greutății hederului și a configurației arcului

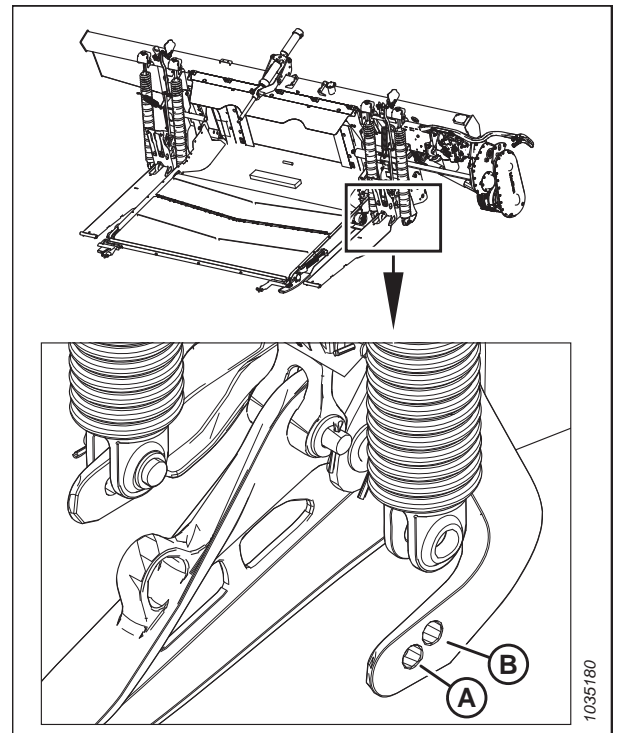
1. Consultând Tabelul 3.15, pagina 140, calculați greutatea totală a hederului conform formulei

$(A) + (B) + (C) + (D) =$ Greutatea totală a hederului, unde:

- Greutatea de bază a hederului este (A)
- Greutatea separatoarelor, dacă există, este (B)
- Greutatea melcului transversal superior (UCA), dacă este instalat, este (C)
- Greutatea celorlalte opțiuni, dacă există, este (D)

Pentru un exemplu al acestui calcul, consultați *Exemplul, pagina 141*.

Tabelul 3.15 Greutățile componentelor hederului

Categorie	Model heder	Configurația cuțitului	Configurația rabatorului	Greutate
(A) Greutatea de bază a hederului – selectați unul	FD225	Simplu	Oricare	Nu este cazul. Utilizați orificiul din spate de pe maneta de flotare.
	FD230	Simplu	Oricare	2400 kg (5.300 lb)
	FD235	Simplu	Oricare	2600 kg (5.750 lb)
	FD235	Dublu	Oricare	2700 kg (5.950 lb)
	FD240	Simplu	Oricare	2800 kg (6.150 lb)
	FD240	Dublu	Oricare	Nu este cazul. Utilizați orificiul din față de pe maneta de flotare.
	FD241	Dublu	Oricare	Nu este cazul. Utilizați orificiul din față de pe maneta de flotare.
	FD245	Dublu	Oricare	3225 kg (7.100 lb)
	FD250	Dublu	Oricare	3400 kg (7.500 lb)
(B) Separatoare – selectați o singură opțiune	Opțiunea de separator instalată			20 kg (50 lb)
	Tijele separatorului de orez			
	Cuțite verticale			
	Opțiunea UCA montată			142 kg (312 lb)
	FD230 două bucăți			
	FD235 două bucăți			

57. Greutatea include pachetul hidraulic pentru FD250.

UTILIZARE

Tabelul 3.15 Greutățile componentelor hederului (continuare)

Categorie	Model heder	Configurația cuțitului	Configurația rabatorului	Greutate
(C) Melc transversal superior (UCA) – dacă este instalat un UCA pe heder, selectați o opțiune ⁵⁸	FD240 trei bucăți			168 kg (370 lb)
	FD245 trei bucăți			191 kg (420 lb)
	FD250 trei bucăți			212 kg (468 lb)
(D) Alte opțiuni – adăugați orice opțiune montată	Opțiune montată			360 kg (800 lb)
	Roți de transport			
	Roți de contur			
	Roți stabilizatoare			

Exemplu

Exemplu de calculare a greutății hederului pentru hederul FlexDraper® FD235, cu cuțit simplu, rabator dublu, fără UCA, fără opțiuni:

Greutatea de bază a hederului (A) = 2600 kg (5750 lb)

Greutatea cuțitelor verticale (B) = 70 kg (150 lb)

Greutatea UCA (C) = 0 kg (0 lb)

Greutatea opțiunilor (D) = 0 kg (0 lb)

Greutatea totală a hederului = (A) + (B) + (C) + (D) = 2670 kg (5900 lb)

58. Adăugați 24,5 kg (54 lb) pentru instalația hidraulică, dacă aceasta a fost instalată separat.

UTILIZARE

2. Folosind greutatea totală a hederului calculată în etapa anterioară, consultați [3.16, pagina 142](#) pentru a determina intervalul de greutate în care se află hederul și care este cea mai bună configurație a arcului de flotare pentru heder.

NOTĂ:

În general, pentru hederale mai grele, arcurile de flotare vor trebui plasate în orificiul din față al manetei de flotare, iar pentru hederale mai ușoare se va folosi orificiul din spate. Unele hederale vor avea doar o singură configurație posibilă a arcului de flotare.

Tabelul 3.16 Locația de montare a arcurilor de flotare în maneta de flotare

Model heder	Configurația cuțitului	Configurația rabatorului	Greutate Interval (Ușor)	Orificiu manetă de flotare	Greutate Interval (Greu)	Orificiu manetă de flotare	Configurația arcului
FD225	Simplu	Oricare	Utilizați orificiul din spate de pe maneta de flotare				1
FD230	Simplu	Oricare	2400–2675 kg (5300–5900 lb)	Spate	2676–3215 kg (5901–7100 lb)	Față	1
FD235	Simplu	Oricare	2600–3050 kg (5750–6700 lb)	Spate	3051–3415 kg (6701–7550 lb)	Față	3
FD235	Dublu	Oricare	2700–3150 kg (5950–6900 lb)	Spate	3151–3515 kg (6901–7750 lb)	Față	2
FD240	Simplu	Dublu	2800–3200 kg (6150–7000 lb)	Spate	3201–3615 kg (7001–7950 lb)	Față	3
FD240	Dublu	Dublu	2900–3400 kg (6.393–7.496 lb)	Spate	3401–3700 kg (7497–8157 lb)	Față	4
FD240	Simplu	Triplu	2900–3400 kg (6393–7496 lb)	Spate	3401–3700 kg (7497–8157 lb)	Față	4
FD240	Dublu	Triplu	3000–3400 kg (6614–7496 lb)	Spate	3401–3800 kg (7497–8378 lb)	Față	4
FD241	Dublu	Oricare	Utilizați orificiul din spate de pe maneta de flotare				4
FD245	Dublu	Oricare	3225–3475 kg (7100–7650 lb)	Spate	3476–4050 kg (7651–8900 lb)	Față	4
FD250	Dublu	Oricare	3400–3800 kg (7500–8350 lb)	Spate	3801–4215 kg (8351–9300 lb)	Față	5

3. Dacă trebuie să modificați configurația arcului de flotare, treceți la pasul următor.

Schimbarea configurației arcurilor de flotare

4. Opreți motorul și scoateți cheia din contact.
5. Blocați flotarea hederului trăgând mânerul de blocare a flotării în poziția (A) pe partea stângă a modului de flotare.

NOTĂ:

Flotarea este deblocată atunci când mânerul se află în poziția (B).

6. Repetați pasul anterior pentru a seta mânerul de blocare a flotării pe cealaltă parte a modului de flotare.



Figura 3.143: Dispozitivul de blocare a flotării hederului în poziție blocată

UTILIZARE

7. Accesați bolțurile de reglare a arcurilor de flotare (A) slăbind bolțurile (C) și rotind dispozitivele de blocare ale arcurilor (B) înainte.
8. Slăbiți șuruburile de reglare (A), efectuând mici ajustări identice la fiecare șurub, unul după altul, până când arcurile sunt slăbite.

NOTĂ:

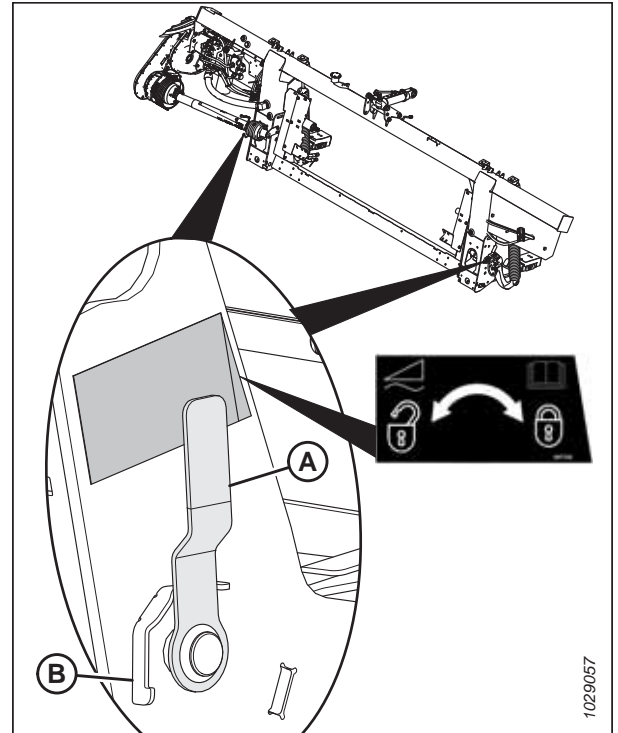
Bolțurile de reglare (A) se vor ridica ușor deasupra șaiabelor atunci când arcurile sunt slăbite.



Figura 3.144: Reglarea flotării pe partea stângă

9. Îndepărtați șplintul (C) de pe știftul (A).
10. Îndepărtați știftul (A) și șaibele (B).

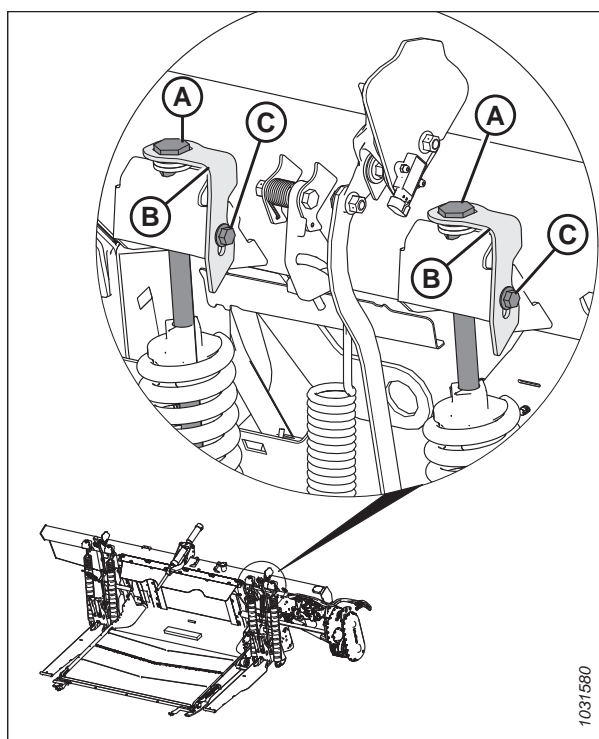

Figura 3.145: Arc de flotare stânga montat în orificiul din spate al manetei de flotare

UTILIZARE

11. Aliniați arcul cu orificiul din față al manetei de flotare (A) sau cu orificiul din spate al manetei de flotare (B) în conformitate cu specificațiile din Tabelul 3.16, pagina 142.

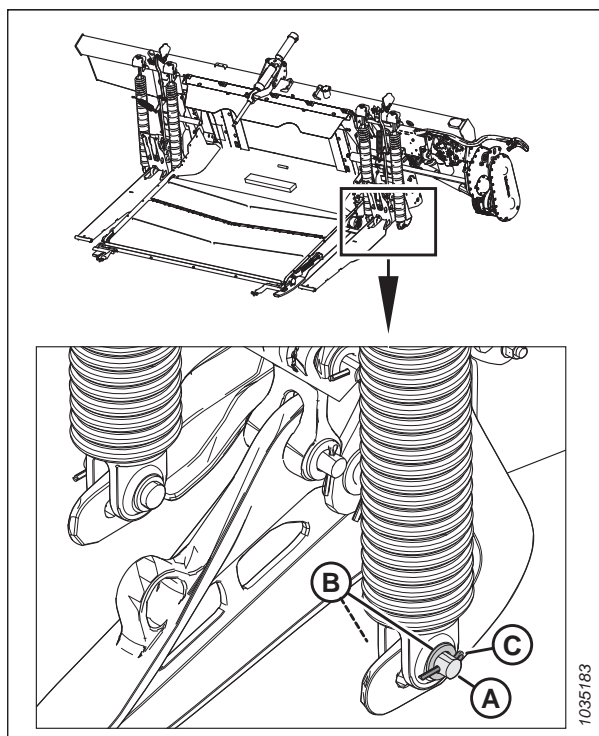

Figura 3.146: Arc de flotare stânga montat în orificiul din spate al manetei de flotare

12. Montați știftul (A) și cele două șaibe (B) în noul orificiu.
13. Fixați știftul cu șplintul (C).
14. Repetați pașii de la 9, pagina 144 la 13, pagina 145 pentru a configura arcul (D).

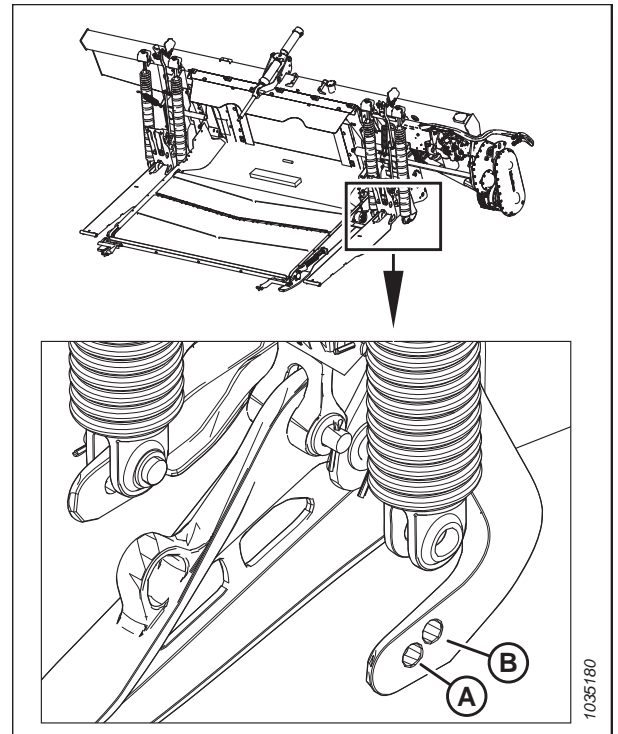

Figura 3.147: Arc de flotare stânga – montat în orificiul din spate al manetei de flotare

UTILIZARE

15. Strângeți din nou șuruburile de reglare (A), efectuând mici ajustări identice la fiecare șurub, unul după altul, până când arcurile de flotare sunt la aceeași lungime.
16. Repetați de la pasul 7, [pagina 144](#) la pasul 15, [pagina 146](#) pe perechea de arcuri de flotare (B) de pe partea opusă a modului de flotare.
17. Verificați și, dacă este necesar, reglați flotarea. Pentru instrucțiuni, consultați [Verificarea și reglarea flotării hederului, pagina 134](#).

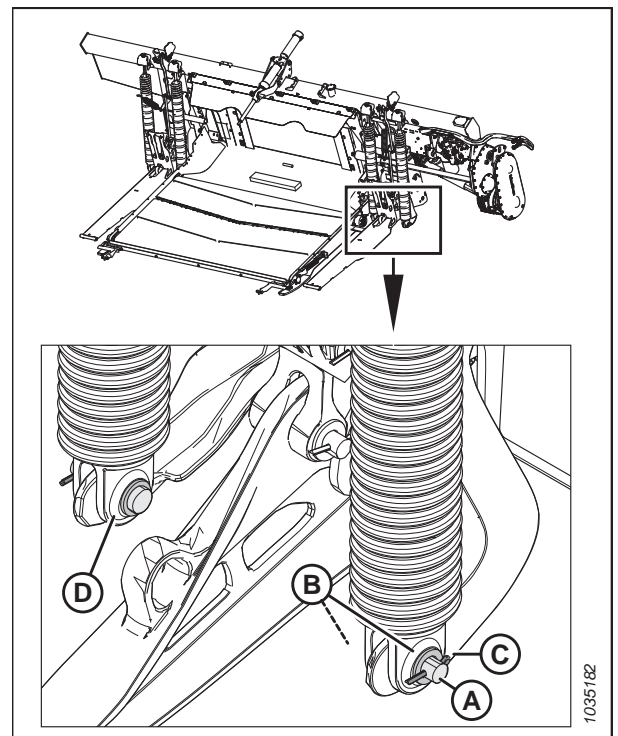

Figura 3.148: Reglarea flotării – stânga

Blocarea/deblocarea flotării hederului

Două dispozitive de blocare a flotării hederului – unul pe fiecare parte a modului de flotare – blochează și deblochează sistemul de flotare al hederului.

IMPORTANT:

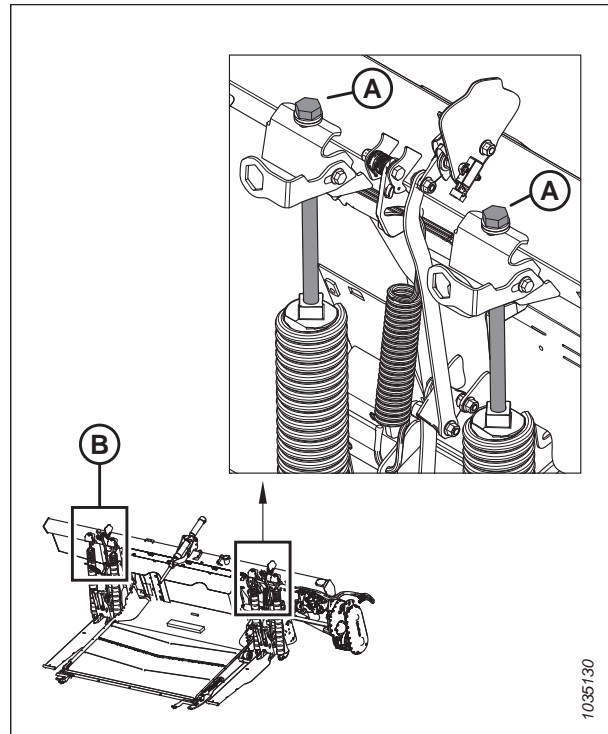
Cuplați dispozitivele de blocare a flotării atunci când se transportă hederul cu modulul de flotare atașat, astfel încât să nu existe nicio mișcare relativă între modulul de flotare și heder. Dispozitivele de blocare a flotării trebuie, de asemenea, să fie blocate atunci când se detașează modulul de flotare de combină, pentru a permite carcasi alimentatorului să elibereze modulul de flotare.

- Pentru a decupla (debloca) dispozitivele de blocare a flotării, trageți mânerul de blocare a flotării (A) în poziție (B). În această poziție, hederul este deblocat și poate flota în raport cu modulul de flotare.
- Pentru a cupla (bloca) dispozitivele de blocare a flotării, împingeți mânerul de blocare a flotării (A) în poziție (C). În această poziție, hederul nu se poate deplasa în raport cu modulul de flotare.



Figura 3.149: Dispozitiv de blocare a flotării – în poziție blocată

Funcționarea în modul flexibil

Hederul este proiectat să funcționeze cu bara port-degete pe sol. Cele trei secțiuni ale barei port-degete se deplasează independent pentru a urma conturul solului. Atunci când aripile sunt deblocate, acestea sunt libere să se miște în sus și în jos.

1. Opriți motorul și scoateți cheia din contact.
2. Deplasați mânerul cu arc (A) în fanta inferioară pentru a debloca aripa. Ar trebui să auziți cum se decuplează dispozitivul de blocare.
3. Dacă articulația de blocare nu se decuplează, deplasați aripa prin ridicarea și coborârea hederului, prin modificarea unghiului hederului sau prin conducerea combinei până când se decuplează.
4. Dacă dispozitivul de blocare tot nu se decuplează, treceți la pasul următor.
5. Deschideți scutul terminal din stânga. Pentru instrucțiuni, consultați [Deschiderea scuturilor terminale ale hederului](#), pagina 46.
6. Îndepărtați știftul în formă de U (A) care fixează instrumentul multifuncțional pe consola de pe placa terminală din stânga.
7. Scoateți instrumentul multifuncțional (B). Reinstalați știftul în formă de U pe consolă.

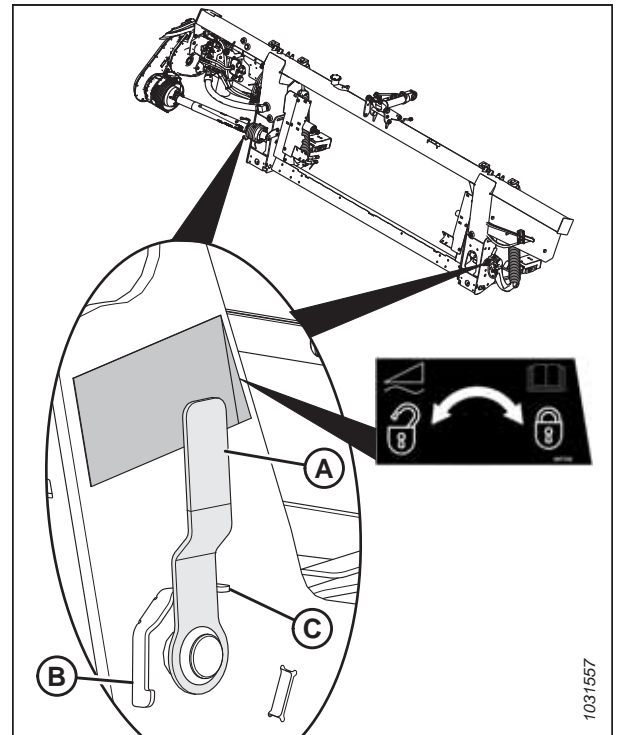

Figura 3.150: Aripa în poziție deblocată



Figura 3.151: Placă terminală stânga

UTILIZARE

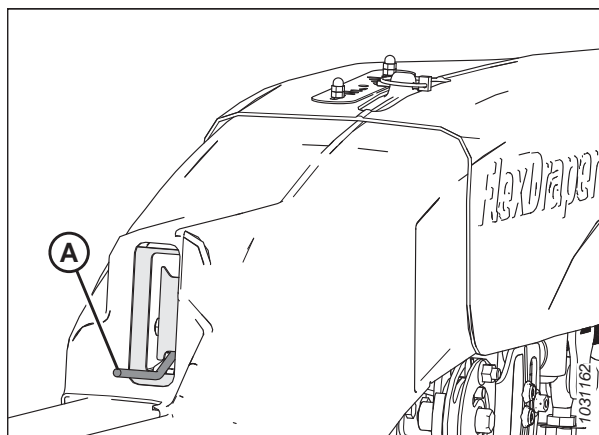
- Atașați cablul verificatorului flexibilității (A) la dispozitivul de blocare a cablului verificatorului flexibilității (B).

NOTĂ:

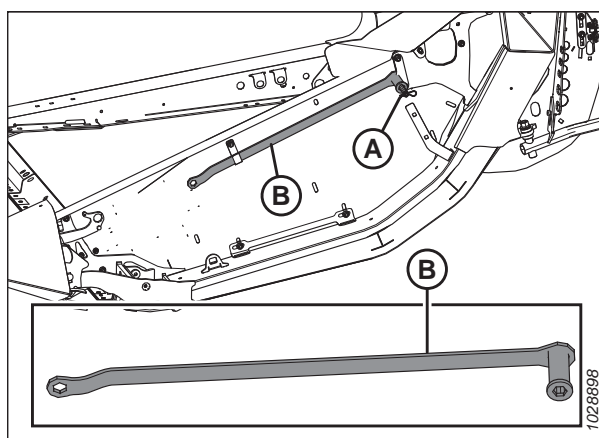
Piese din ilustrație au fost îndepărtate pentru mai multă claritate.



Figura 3.152: Dispozitivul de blocare a cablului verificatorului flexibilității – partea stângă

- Utilizați instrumentul multifuncțional (A) de pe placa (B) pentru a deplasa aripa în sus și în jos până când dispozitivul de blocare se decuplează.

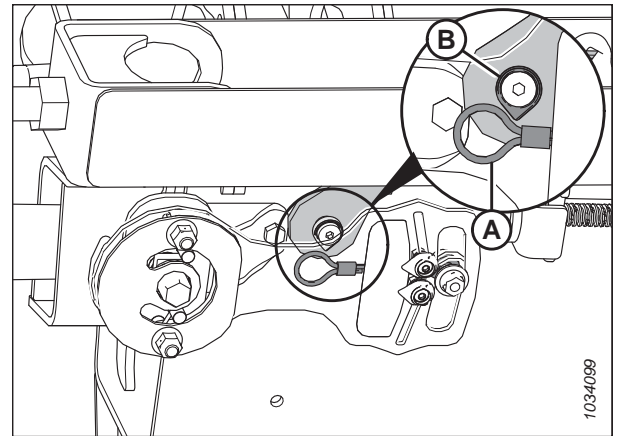

Figura 3.153: Dispozitivul de blocare a aripilor în poziția deblocată

- Detashați cablul verificatorului flexibilității (A) de dispozitivul de blocare a cablului verificatorului flexibilității (B).

NOTĂ:

Piese din ilustrație au fost îndepărtate pentru mai multă claritate.

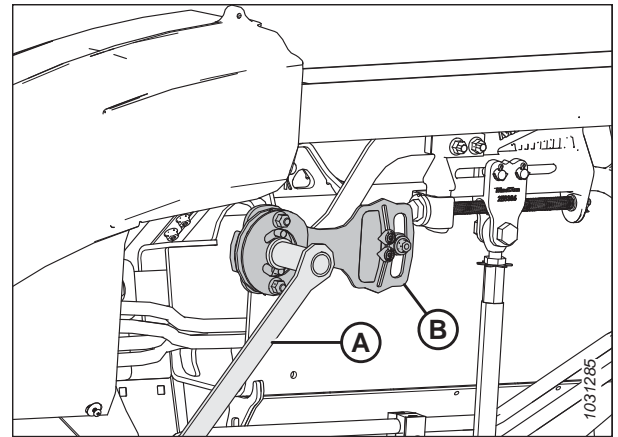
- Readuceți instrumentul multifuncțional (A) în poziția de depozitare. Remontați capacul articulației.
- Dacă este necesar, echilibrați aripa. Pentru instrucțiuni, consultați [3.9.4 Verificarea și reglarea echilibrului aripilor](#), pagina 153.



Figura 3.154: Dispozitivul de blocare a cablului verificatorului flexibilității – partea stângă

NOTĂ:

Atunci când hederul este atașat la o combină, iar aripile sale sunt blocate și la nivel cu platforma transportorului cu bandă de alimentare, știftul de prindere (A) trebuie să fie îndreptat spre centrul indicatorului (B).

Dacă știftul de prindere (A) **NU** este îndreptat spre centrul indicatorului (B) în aceste condiții, calibrați indicatorul prin slăbirea șuruburilor (C) și prin ajustarea poziției indicatorului. Indicatorul trebuie să se deplaseze pe măsură ce aripa se îndoaie. Dacă indicatorul rămâne blocat la oricare dintre capetele intervalului, consultați [Verificarea și reglarea flotării hederului, pagina 134](#) și [3.9.4 Verificarea și reglarea echilibrului aripilor, pagina 153](#).

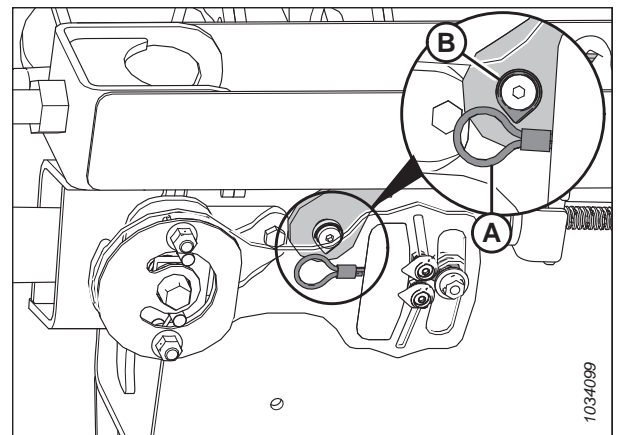

Figura 3.155: Indicatorul de mișcare a aripilor de pe partea superioară a capacului articulației flexibile – este prezentată partea stângă

13. Închideți scutul terminal din stânga. Pentru instrucțiuni, consultați [Închiderea scuturilor terminale ale hederului, pagina 47](#).

Funcționarea în modul rigid

Hederul este proiectat să funcționeze cu bara port-degete pe sol. Blocarea aripilor permite ca hederul să funcționeze ca un heder rigid, cu bara port-degete dreaptă. Atunci când cele trei secțiuni ale hederului sunt blocate, bara port-degete este rigidă și se mișcă în sus și în jos în același timp.

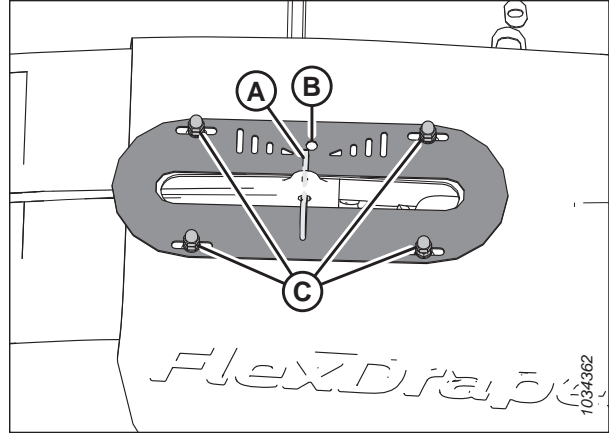
Blocați aripile după cum urmează:

1. Deplasați mânerul cu arc (A) în fanta superioară pentru a bloca aripa. Ar trebui să auziți cum se cuplează dispozitivul de blocare.
2. Dacă articulația de blocare nu se cuplează, deplasați aripa prin ridicarea și coborârea hederului, prin modificarea unghiului hederului sau prin conducerea combinei până când se cuplează.
3. Dacă dispozitivul de blocare tot nu se cuplează, treceți la pasul următor.
4. Îndepărtați capacul articulației flexibile. Pentru instrucțiuni, consultați [Demontarea capacelor interioare ale articulației flexibile, pagina 56](#).



Figura 3.156: Aripa în poziție blocată

UTILIZARE

5. Deschideți scutul terminal din stânga. Pentru instrucțiuni, consultați *Deschiderea scuturilor terminale ale hederului, pagina 46.*
6. Scoateți știftul în formă de U (A) care fixează instrumentul multifuncțional pe suportul de pe placa terminală din stânga.
7. Scoateți instrumentul multifuncțional (B) din locul de depozitare. Reinstalați știftul în formă de U pe consolă.

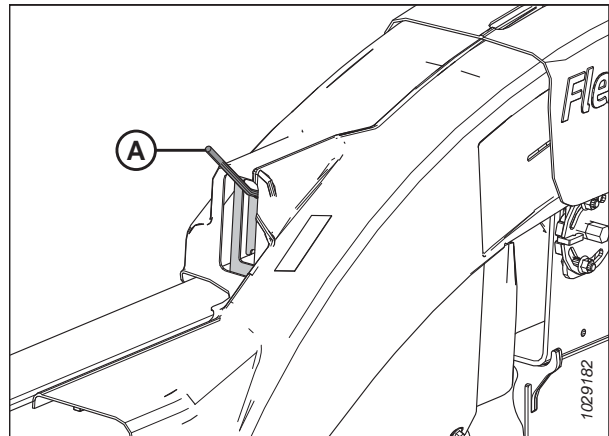

Figura 3.157: Placă terminală stânga

8. Utilizați instrumentul multifuncțional (A) de pe placa (B) pentru a deplasa aripa în sus și în jos până când dispozitivul de blocare se cuplează.
9. Readuceți instrumentul multifuncțional (A) în poziția de depozitare.
10. Reinstalați capacul articulației flexibile. Pentru instrucțiuni, consultați *Montarea capacelor articulației flexibile interioare, pagina 57.*

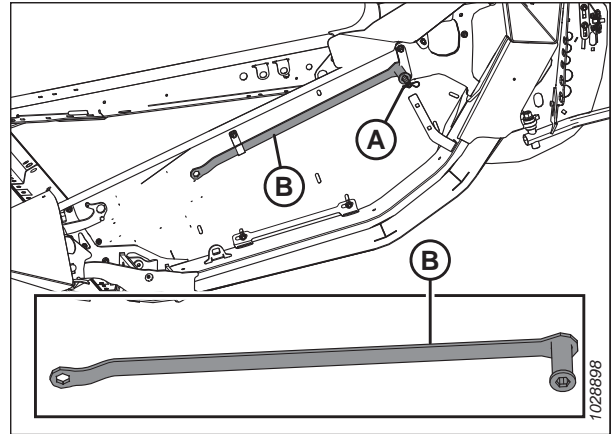

Figura 3.158: Aripa în poziție blocată

Dezactivarea limitatorului flexibilității pentru poziția convexă

Dezactivarea limitatorului flexibilității pentru poziția convexă mărește măsura în care aripile hederului se pot flexa. Este posibil să doriți să dezactivați limitatorul flexibilității pentru poziția convexă pentru a îmbunătăți capacitatea de adaptare a hederului la schimbările de altitudine ale terenului și/sau atunci când recoltați culturi înalte, cum ar fi cereale și rapiță.

PERICOL

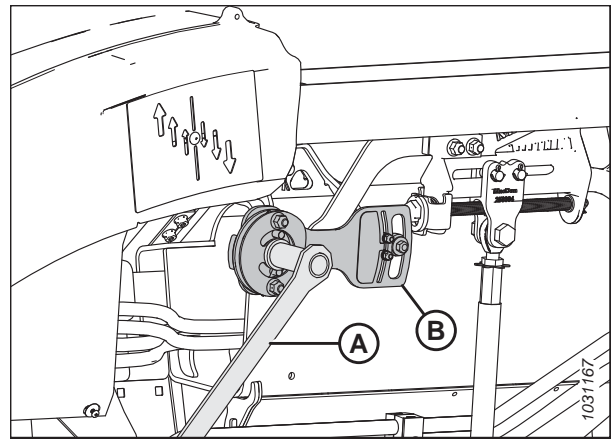
Pentru a preveni vătămarea corporală sau decesul în urma pornirii sau căderii neașteptate a unui utilaj ridicat, opriți întotdeauna motorul și scoateți cheia înainte de a părăsi scaunul operatorului și cuplați întotdeauna dispozitivele de siguranță înainte de a intra sub utilaj din orice motiv.

PERICOL

Asigurați-vă că toate persoanele din jur s-au îndepărtat de utilaj.

NOTĂ:

După ce ați îndepărtat limitatorul flexibilității pentru poziția convexă, va trebui să reglați spațiul dintre rabator și bara port-degete. Consultați *4.13.1 Interstițiul dintre rabator și bara port-degete, pagina 443* pentru specificații.

1. Porniți motorul.
2. Parcați combina pe o suprafață nivelată.

UTILIZARE

3. Blocați aripile hederului. Pentru instrucțiuni, consultați *Funcționarea în modul rigid, pagina 150*.
4. Extindeți complet articulația centrală hidraulică.
5. Coborâți complet hederul.
6. Opriți motorul și scoateți cheia din contact.
7. Scoateți cele două bolțuri (A).
8. Scoateți placa limitatorului flexibilității pentru poziția convexă (B).
9. Depozitați șuruburile (A) și limitatorul flexibilității pentru poziția convexă (B) în cutia de depozitare.
10. Repetați pașii de la *7, pagina 152* la *9, pagina 152* pentru a îndepărta limitatorul flexibilității pentru poziția convexă și piesele de fixare de pe cealaltă parte a modulului de flotare.
11. Reglați interstițiul pasului degetelor rabatorului. Pentru instrucțiuni, consultați *4.13.1 Interstițiul dintre rabator și bara port-degete, pagina 443*.



Figura 3.159: Placa limitatorului flexibilității pentru poziția convexă

IMPORTANT:

Reglarea spațiului dintre rabator și bara port-degete este necesară pentru a împiedica bara port-degete să taie degetele rabatorului atunci când aripile se flexează.

Activarea limitatorului flexibilității pentru poziția convexă

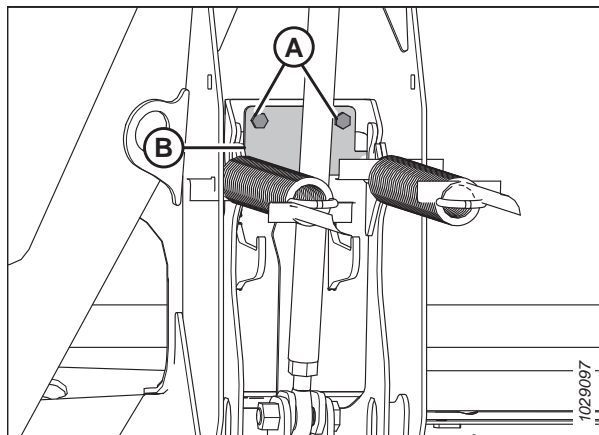
Activarea limitatorului flexibilității pentru poziția convexă limitează capacitatea hederului pentru poziția convexă, permițând rabatorului să fie foarte aproape de bara port-degete. O relație strânsă între rabator și bara port-degete este ideală atunci când recoltați culturi scurte, cum ar fi lintea, mazărea culcată la sol sau soia scurtă.

PERICOL

Pentru a preveni vătămarea corporală sau decesul în urma pornirii sau căderii neașteptate a unui utilaj ridicat, opriți întotdeauna motorul și scoateți cheia înainte de a părăsi scaunul operatorului și cuplați întotdeauna dispozitivele de siguranță înainte de a intra sub utilaj din orice motiv.

PERICOL

Asigurați-vă că toate persoanele din jur s-au îndepărtat de utilaj.

NOTĂ:

După ce ați instalat limitatorul flexibilității pentru poziția convexă, va trebui să reglați spațiul dintre rabator și bara port-degete. Consultați *4.13.1 Interstițiul dintre rabator și bara port-degete, pagina 443* pentru specificații.

1. Porniți motorul.
2. Parcați combina pe o suprafață nivelată.
3. Blocați aripile hederului. Pentru instrucțiuni, consultați *Funcționarea în modul rigid, pagina 150*.
4. Coborâți complet hederul.
5. Extindeți complet articulația centrală hidraulică.

UTILIZARE

6. Opreți motorul și scoateți cheia din contact.
7. Recuperați cele două limitatoare ale flexibilității pentru poziția convexă și piesele de fixare din cutia de depozitare a hederului.
8. În partea stângă a hederului, poziționați limitatorul flexibilității pentru poziția convexă (B), așa cum se arată.
9. Fixați limitatorul cu cele două bolțuri (A).
10. Repetați cei doi pași anteriori pentru a instala limitatorul flexibilității pentru poziția convexă pe partea dreaptă a modulului de flotare.
11. Reglați interstițiul pasului degetelor rabatorului. Pentru instrucțiuni, consultați [Reglarea interstițiului dintre rabator și bara port-degete](#), pagina 447 pentru specificații.



Figura 3.160: Placa limitatorului flexibilității pentru poziția convexă

3.9.4 Verificarea și reglarea echilibrului aripilor

Echilibrul aripilor este un factor critic pentru a se asigura că hederul urmează îndeaproape contururile solului. Dacă echilibrul aripilor hederului nu este satisfăcător, acesta va trebui ajustat.

PERICOL

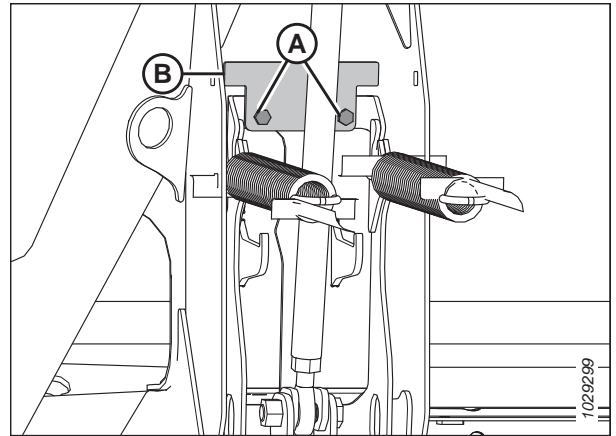
Pentru a preveni vătămarea corporală sau decesul în urma pornirii neașteptate a utilajului, opriți întotdeauna motorul și scoateți cheia din contact înainte de a efectua reglaje pe utilaj.

PERICOL

Asigurați-vă că toate persoanele din jur s-au îndepărtat de utilaj.

IMPORTANT:

Asigurați-vă că flotarea hederului este setată corect pentru a obține citiri precise ale echilibrului aripilor. Pentru instrucțiuni, consultați [Verificarea și reglarea flotării hederului](#), pagina 134. Modulul de flotare trebuie să fie așezat la nivel înainte de a efectua orice reglare.

NOTĂ:

Aripile hederului sunt echilibrate atunci când este nevoie de o forță egală pentru a deplasa o aripă în sus sau în jos.

UTILIZARE

Dacă aripile hederului au tendința de a se afla în poziția concavă (A) sau convexă (B), iar hederul pierde cultura sau împinge pământ, reglați echilibrul aripilor.



Figura 3.161: Dezechilibrul aripilor

1. Porniți motorul.
2. Reglați poziția față-spate a rabatorului astfel încât indicatorul de pe consola din stânga (A) să fie în poziția 6.
3. Coborâți complet rabatorul.

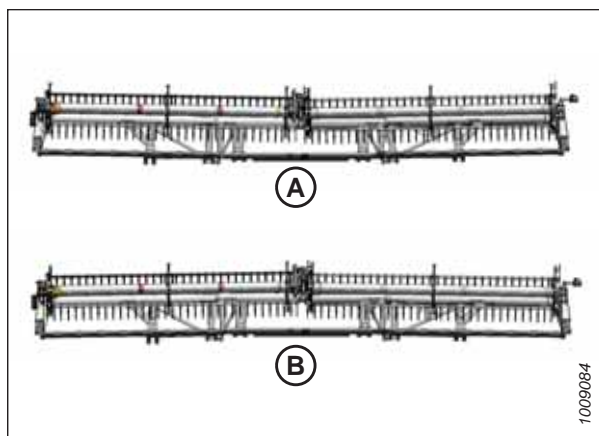

Figura 3.162: Poziția față-spate

4. Reglați articulația centrală (A) astfel încât indicatorul (B) să se afle în poziția D pe calibrul.
5. **Hederele cu roți de transport sau roți stabilizatoare montate:** Deplasați roțile de astfel încât acestea să fie susținute de heder.
 - Pentru roțile de transport, consultați *Reglarea roților de transport EasyMove™*, pagina 125.
 - Pentru roțile stabilizatoare, consultați *Extinderea/Retragerea roților de contur cu ajutorul comutatorului de picior*, pagina 126.
6. Parcați combina pe o suprafață nivelată.
7. Poziționați hederul în sus sau în jos până când acesta se află la o distanță de 254–356 mm (10–14 țoli) față de sol.

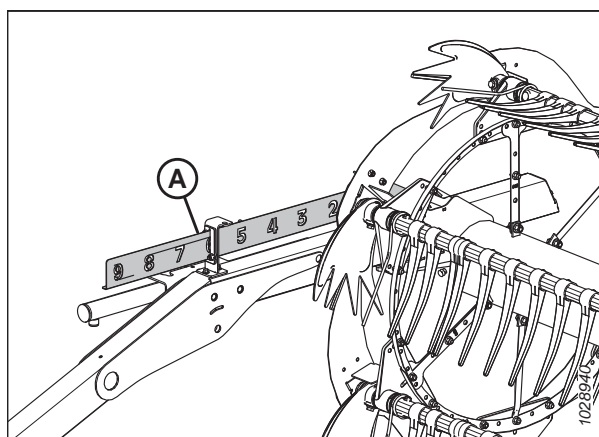

Figura 3.163: Articulația centrală

UTILIZARE

8. Găsiți nivela cu bulă de aer (A) în partea superioară a cadrului modulului de flotare. Asigurați-vă că bula este în centru. Dacă este necesară o reglare, consultați [3.11 Alinierea hederului, pagina 249](#).
9. Opriti motorul și scoateți cheia din contact.
10. Îndepărtați capacul articulației. Pentru instrucțiuni, consultați [Demontarea capacelor interioare ale articulației flexibile, pagina 56](#).

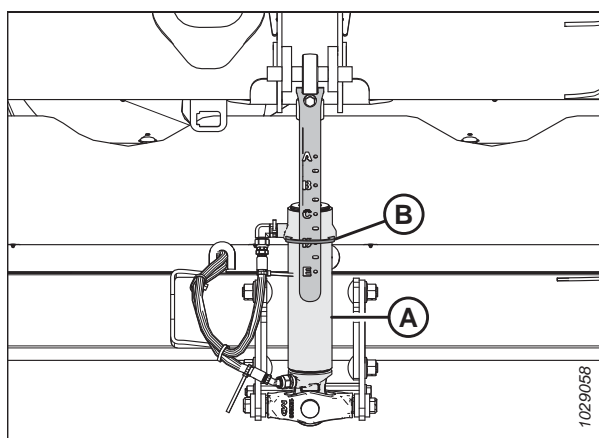

Figura 3.164: Nivelă cu bulă de aer

11. Atașați cablul verificatorului flexibilității (A) la dispozitivul de blocare a cablului verificatorului flexibilității (B).

NOTĂ:

Unele piese au fost făcute transparente în ilustrație pentru a arăta dispozitivul de blocare a cablului.

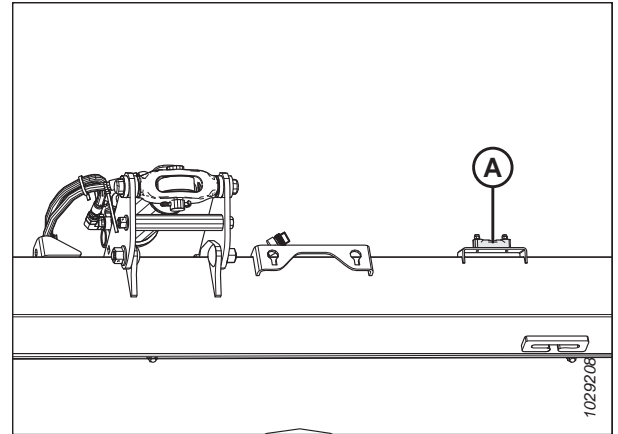
12. Deschideți scutul terminal stâng al hederului. Pentru instrucțiuni, consultați [Deschiderea scuturilor terminale ale hederului, pagina 46](#).



Figura 3.165: Dispozitivul de blocare a cablului verificatorului flexibilității stâng

13. Îndepărtați știftul în formă de U (A) care fixează instrumentul multifuncțional pe consola de pe placa terminală din stânga.
14. Scoateți instrumentul multifuncțional (B). Reinstalați știftul în formă de U.

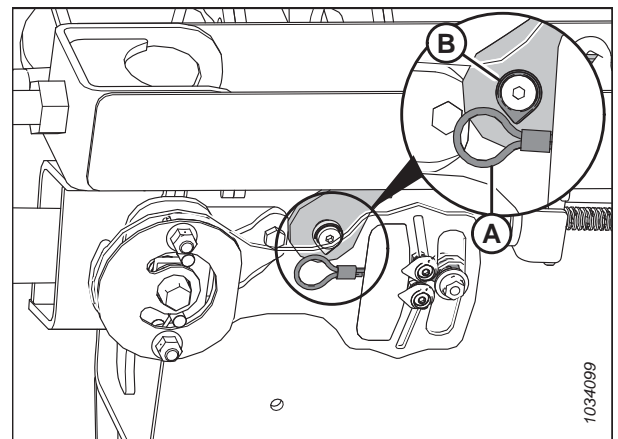

Figura 3.166: Placă terminală stânga

UTILIZARE

15. Deblocați aripa pe care o verificați deplasând mânerul cu arc (A) în poziția inferioară UNLOCK (Deblocare). Deblocați **NUMAI** aripa pe care o verificați. Asigurați-vă că cealaltă aripă este blocată.

NOTĂ:

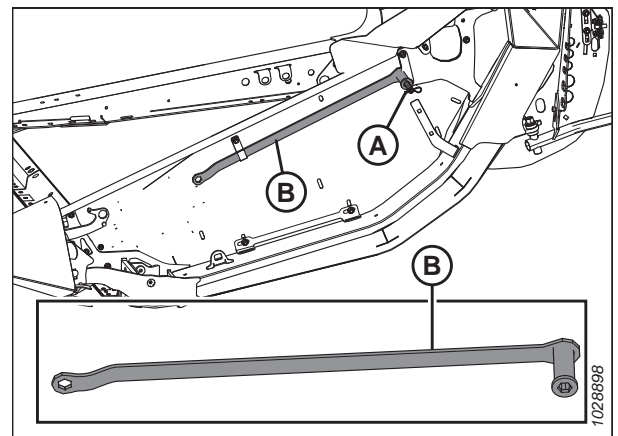
Ar trebui să auziți un clic după ce mișcați mânerul cu arc; acest clic indică faptul că mecanismul intern s-a cuplat sau s-a decuplat.

16. În cazul în care mecanismul intern de blocare nu se cuplează, deplasați aripa cu ajutorul instrumentului multifuncțional (B) până când auziți un clic.



Figura 3.167: Poziția de deblocare a aripii

17. Asigurați-vă astfel încât comutatoarele de verificare a flotării (A) să fie decuplate (în jos) pe ambele părți ale modulului de flotare.
18. Asigurați-vă că dispozitivele de blocare a flotării (B) sunt cuplate (în sus) pe ambele părți ale modulului de flotare.

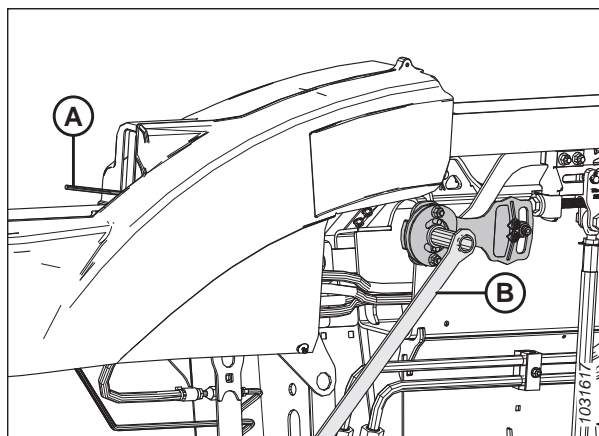

Figura 3.168: Ansamblul plăcii verficatorului

19. Pe placa verficatorului flexibilității, apropiați cu degetele indicatorii (A) și (B).
20. Utilizați instrumentul multifuncțional (C) pentru a roti placa verficatorului flexibilității în sus până când știftul ajunge la capătul fantei. Indicatorul inferior (B) se va deplasa în jos pentru a da prima citire.
21. Utilizați instrumentul multifuncțional (C) pentru a roti placa verficatorului flexibilității în jos până când știftul ajunge la capătul fantei. Indicatorul superior (A) se va deplasa în sus pentru a da a doua citire.

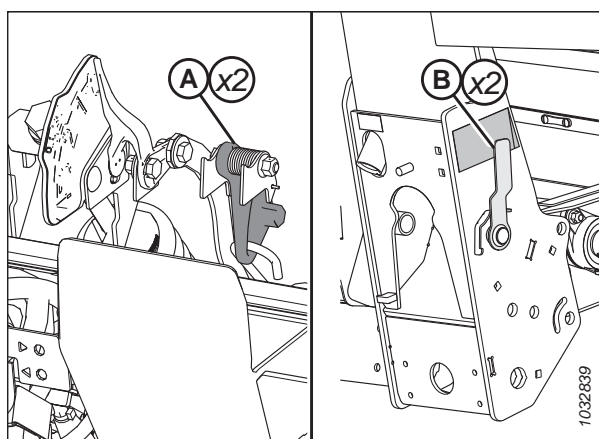

Figura 3.169: Indicatorii echilibrului aripii stângi

UTILIZARE

22. Interpretați citirea de pe placa verficatorului flexibilității după cum urmează:

- În cazul în care aripa este prea ușoară (A), faceți-o mai grea prin rotirea bolțului de reglare (D) pentru a deplasa toarta (E) în direcția (F). Verificați din nou echilibrul aripilor. Reglați echilibrul după cum este necesar până când aripa este echilibrată (C).
- Dacă aripa este prea grea (B), faceți-o mai ușoară prin rotirea bolțului de reglare (D) pentru a deplasa toarta (E) în direcția (G). Verificați din nou echilibrul aripilor. Reglați echilibrul după cum este necesar până când aripa este echilibrată (C).
- În cazul în care aripa este echilibrată (C), nu este necesară nicio acțiune. Treceți la pasul următor.

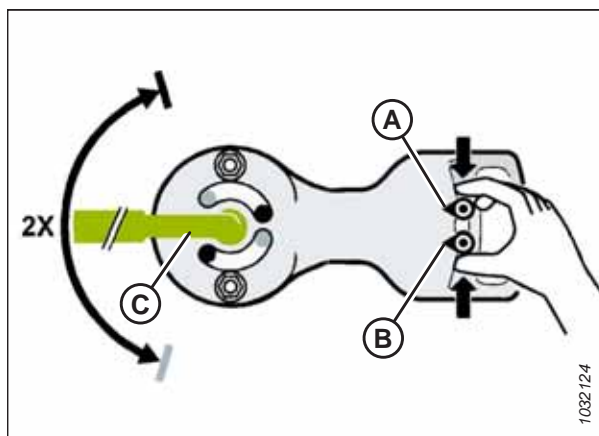
23. Deplasați mânerul cu arc în poziția superioară LOCK (Blocare).

24. În cazul în care dispozitivul de blocare nu se cuplează, deplasați aripa în sus și în jos cu ajutorul instrumentului multifuncțional până când se cuplează.



Figura 3.170: Reglarea echilibrului aripii stângi
Placa verficatorului

25. Scoateți cablul (A) al verficatorului flexibilității din dispozitivul de blocare (B) al cablului verficatorului flexibilității.

IMPORTANT:

Cablul verficatorului flexibilității poate fi deteriorat dacă este lăsat în poziție.

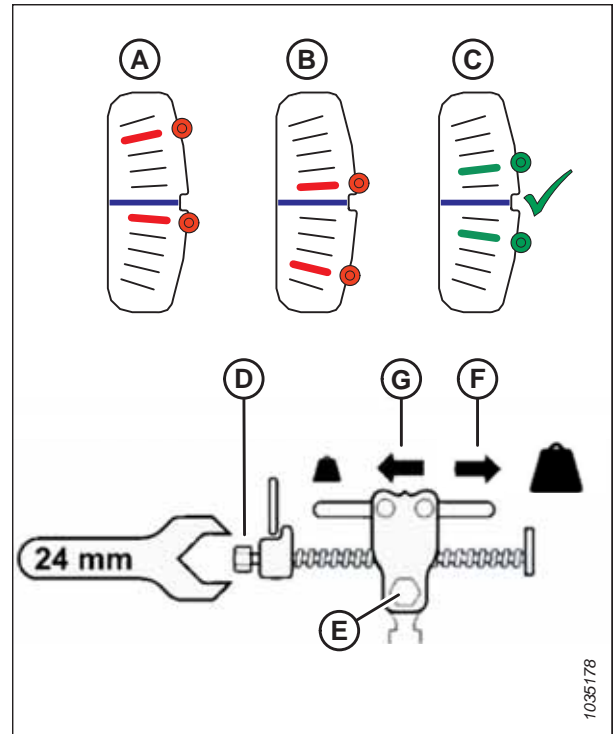
26. Repetați această procedură pentru a seta echilibrul celeilalte aripi.



Figura 3.171: Dispozitivul de blocare a cablului
verficatorului flexibilității stângă

27. Reduceți instrumentul multifuncțional (B) în poziția de depozitare. Fixați instrumentul multifuncțional cu știftul în formă de U (A).
28. Remontați capacele articulației.
- Pentru capacele articulației flexibile exterioare, consultați *Montarea capacelor exterioare ale articulației flexibile, pagina 59*.
 - Pentru capacele articulației flexibile interioare, consultați *Montarea capacelor articulației flexibile interioare, pagina 57*.

NOTĂ:

Atunci când se operează hederul pe teren, reglați flotarea principală după cum este necesar pentru a menține un echilibru adecvat al aripilor. Pentru instrucțiuni, consultați *Verificarea și reglarea flotării hederului, pagina 134*.

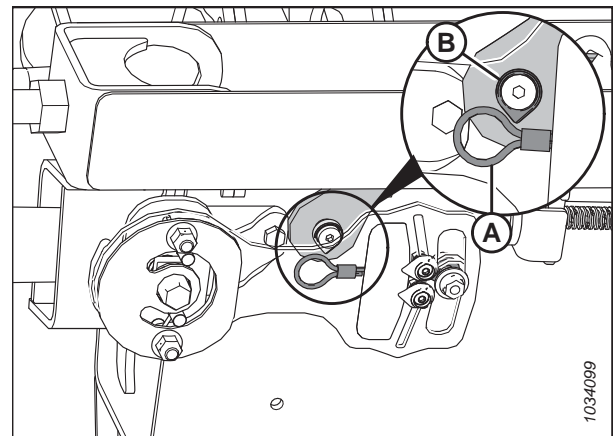
29. În cazul în care bara port-degete nu este dreaptă când aripile sunt blocate, atunci sunt necesare reglaje suplimentare ale hederului. Contactați distribuitorul dvs. MacDon.



Figura 3.172: Placă terminală stânga

3.9.5 Unghiul hederului

Unghiul hederului este reglabil pentru a se adapta la diferite condiții de cultură și/sau tipuri de sol și poate fi reglat utilizând articulația centrală dintre combină și heder.

Consultați *Reglarea unghiului hederului din combină, pagina 159* pentru detalii despre reglarea specifică pentru combină.

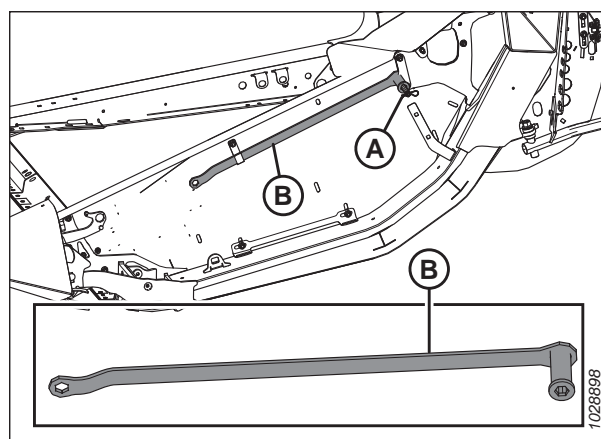
Unghiul hederului (A) este unghiul dintre heder și sol.

Când tăiați recolta la nivelul solului, unghiul hederului controlează distanța (B) dintre cuțitul barei port-degete și sol.

Reglarea unghiului hederului pivotează hederul în punctul de contact dintre sabotul glisant și sol (C).

Unghiul apărătorii (D) este unghiul dintre suprafața superioară a apărătorilor barei port-degete și sol.



Figura 3.173: Unghiul hederului

UTILIZARE

Unghiul cel mai mic (A) (articulația centrală complet retrasă) este de $1,7^\circ$ și produce cea mai înaltă miriște atunci când se taie pe sol.

Unghiul cel mai mare (E) (articulația centrală complet extinsă) este de $8,9^\circ$ și produce cea mai redusă miriște atunci când se taie pe sol.

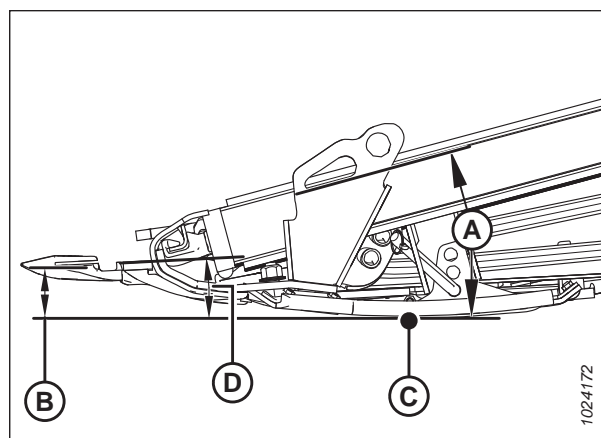

Figura 3.174: Unghiurile apărătorilor

Setați unghiul hederului în funcție de tipul și starea culturii și a solului, după cum urmează:

- Utilizați setări mai mici (A) (poziția A pe indicator) pentru condiții normale de tăiere și sol umed, pentru a reduce acumularea de pământ la nivelul barei port-degete. De asemenea, un unghi de tăiere puțin adânc minimizează deteriorarea cuțitului în câmpurile pietroase.
- Utilizați setări mai mari (E) (poziția E pe indicator) pentru culturile culcate la sol și culturile care sunt aproape de sol, cum ar fi soia.

Alegeți un unghi al hederului care să maximizeze performanța hederului pentru condițiile dvs. de cultură și teren.

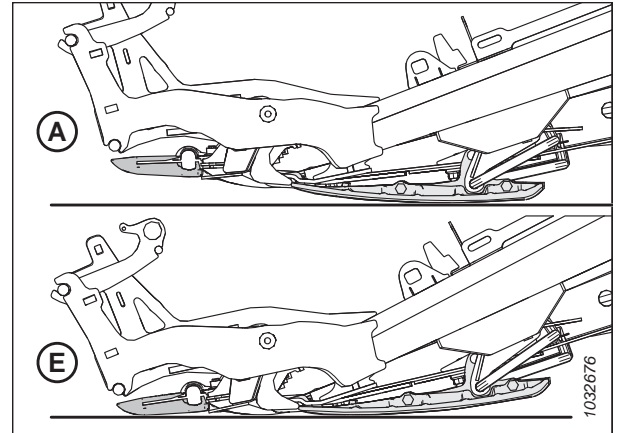

Figura 3.175: Articulația centrală

Reglarea unghiului hederului din combină

Unghiul hederului este reglat din cabina combinei cu un comutator de pe maneta de comandă a operatorului și un indicator de pe articulația centrală sau de pe monitorul din cabină. Unghiul hederului este determinat de lungimea

UTILIZARE

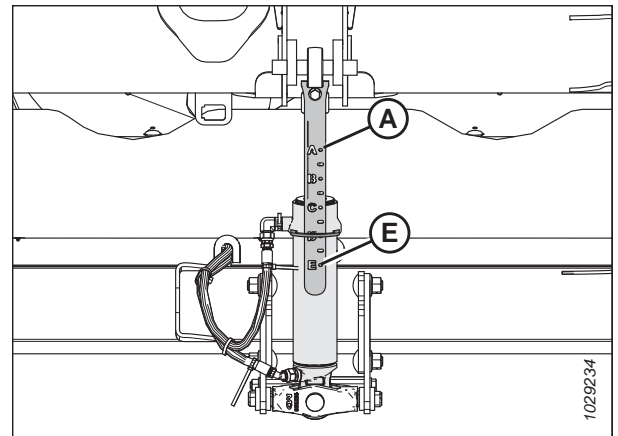
articulației centrale dintre modulul de flotare al combinei și heder sau de gradul de înclinare a carcasei alimentatorului la anumite modele de combine.

Combine Case:

Combinele Case utilizează comutatoarele de pe maneta de comandă pentru reglarea articulației centrale, pentru a modifica unghiul hederului.

1. Țineți apăsat butonul SHIFT (Comutare) (A) de pe partea din spate a manetei de comandă și apăsați comutatorul (B) pentru a înclina hederul înainte sau apăsați comutatorul (C) pentru a înclina hederul înapoi.



Figura 3.176: Comenzile combinelor Case



Figura 3.177: Comenzile combinelor Case

3.9.6 Turația rabatorului

Viteza de rotație a rabatorului ajută la controlul modulului în care recolta se deplasează de pe bara port-degete pe transportoarele cu bandă.

Rabatorul funcționează cel mai bine atunci când pare antrenat de sol. Acesta trebuie să deplaseze cultura tăiată în mod uniform prin bara port-degete și pe transportoarele cu bandă, fără formare de snopi și cu o perturbare minimă.

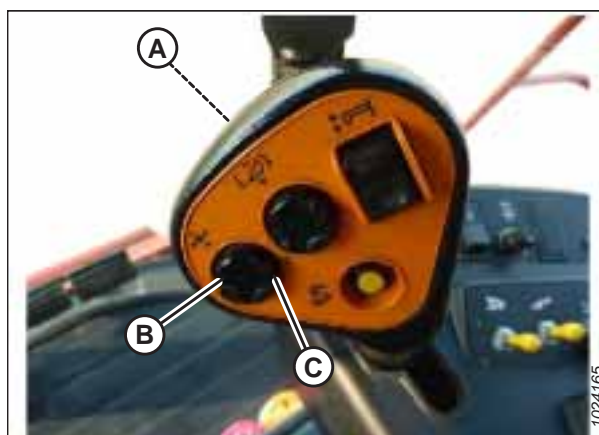
În cazul culturilor nerecoltate, turația rabatorului trebuie să fie ușor mai mare sau egală cu viteza la sol.

În cazul unei culturi aplatizate sau al unei culturi care se înclină în direcția opusă barei port-degete, viteza rabatorului trebuie să fie mai mare decât viteza la sol. Pentru a realiza acest lucru, fie măriți turația rabatorului, fie micșorați viteza la sol.

UTILIZARE

Sfârâmarea excesivă a capetelor de cereale sau pierderea de cultură peste tubul posterior al hederului pot indica faptul că turația rabatorului este prea mare. Turația excesivă a rabatorului crește, de asemenea, uzura componentelor rabatorului și suprasolicită transmisia rabatorului.

NOTĂ:

Turația excesivă a rabatorului va cauza, de asemenea, supraîncărcarea circuitului rabatorului. Rabatorul va accelera și va încetini la fiecare bătaie a paletelor atunci când se lucrează în culturi grele, dure și culcate la sol. Reducerea turației rabatorului, astfel încât să fie mai aproape de viteza la sol, va permite totuși rabatorului să ridice cultura, fără a încerca să o smulgă din sol. Acest lucru va reduce, de asemenea, pierderea semințelor din cauza rabatorului care încearcă să pieptene cultura, în loc să o ridice.

Pentru turațiile recomandate ale rabatorului în anumite culturi și condiții, consultați [3.7.2 Setări heder, pagina 73](#).

Puteți regla viteza rabatorului cu ajutorul comenzilor din cabina combinei. Pentru instrucțiuni, consultați manualul de utilizare al combinei.

Roți dințate opționale ale transmisiei rabatorului

Sunt disponibile roți dințate opționale pentru utilizarea în condiții specifice de cultură, ca alternativă la roata dințată simplă, instalată din fabrică.

Hederul este echipat din fabrică cu o roată dințată simplă cu 19 dinți pentru transmisia rabatorului, care este potrivită pentru majoritatea culturilor.

Înlocuirea roții dințate simple cu 19 dinți pentru transmisia rabatorului cu roata dințată dublă opțională (A) pentru transmisia rabatorului va oferi un cuplu mai mare pentru rabator în condiții grele de tăiere.

Dacă este montată roata dințată dublă opțională pentru transmisia rabatorului, se poate adăuga și o roată dințată opțională cu 52 de dinți (B) peste roata dințată inferioară existentă cu 56 de dinți, care va permite o turație mai mare a rabatorului în cazul culturilor ușoare, atunci când se acționează la o viteză la sol mai mare.

Cu aceste două roți dințate opționale montate, trecerea de la cuplu mare la turație mare și viceversa va fi rapidă și ușoară. Pentru informații privind roata dințată, consultați Tabelul [3.17, pagina 162](#). Contactați pentru mai multe informații.

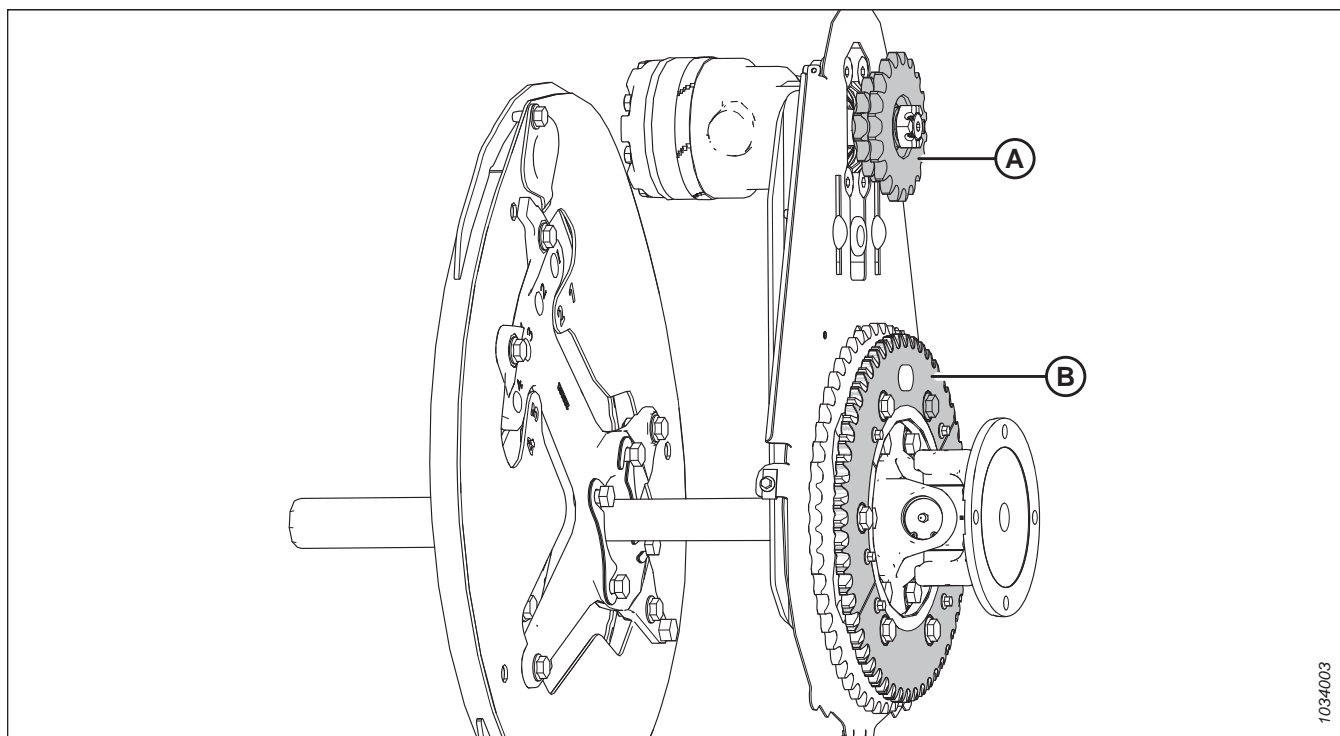

1034003

Figura 3.178: Transmisia rabatorului cu roți dințate opționale

A – Roată dințată dublă pentru transmisia rabatorului (MD #273451, MD #273452 sau MD #273453)⁵⁹

B – Roată dințată cu 52 de dinți (MD #273689)⁶⁰

Tabelul 3.17 Roți dințate opționale (Case)

Roată dințată	Hidraulică utilaj	Combină	Aplicație	Roată dințată opțională pentru transmisie
Roată dințată dublă pentru transmisia rabatorului (A)	13,79 MPa (2000 psi)	Case IH seriile 7010, 8010, 7120, 8120, 88	Recoltarea cu combină a orezului culcat la sol	10/20 de dinți
Roata dințată inferioară (B)	—	Toate	Culturi ușoare	52 de dinți

3.9.7 Viteza la sol

Operarea hederului la o viteză la sol adecvată are ca rezultat o tăiere curată a recoltei și o alimentare uniformă.

Reduceți viteza la sol a vehiculului în condiții dificile de tăiere pentru a reduce uzura echipamentului.

Utilizați viteze la sol mai mici în cazul culturilor foarte ușoare (de exemplu, soia scurtă) pentru a permite rabatorului să tragă plantele scurte. Începeți de la 4,8–5,8 km/h (3,0–3,5 mph) și reglați viteza după cum este necesar.

Vitezele la sol mai mari pot necesita setări mai mari de flotare pentru a preveni oscilațiile hederului. În cazul în care viteza la sol este mărită, creșteți viteza transportorului cu bandă și turația rabatorului pentru a gestiona materialul suplimentar.

59. Aceste roți dințate sunt comercializate separat (piese individuale).

60. Această roată dințată este inclusă în setul MD #311882.

Figura 3.179, pagina 163 ilustrează relația dintre viteza la sol și suprafața tăiată pentru hederele de diferite dimensiuni.



Figura 3.179: Viteza la sol față de acri

A – Kilometri/oră
D – Hectare/oră
G – 12,2 m (40 ft)

B – Mile/oră
E – 9,1 m (30 ft)
H – 13,7 m (45 ft)

C – Acri/oră
F – 10,7 m (35 ft)

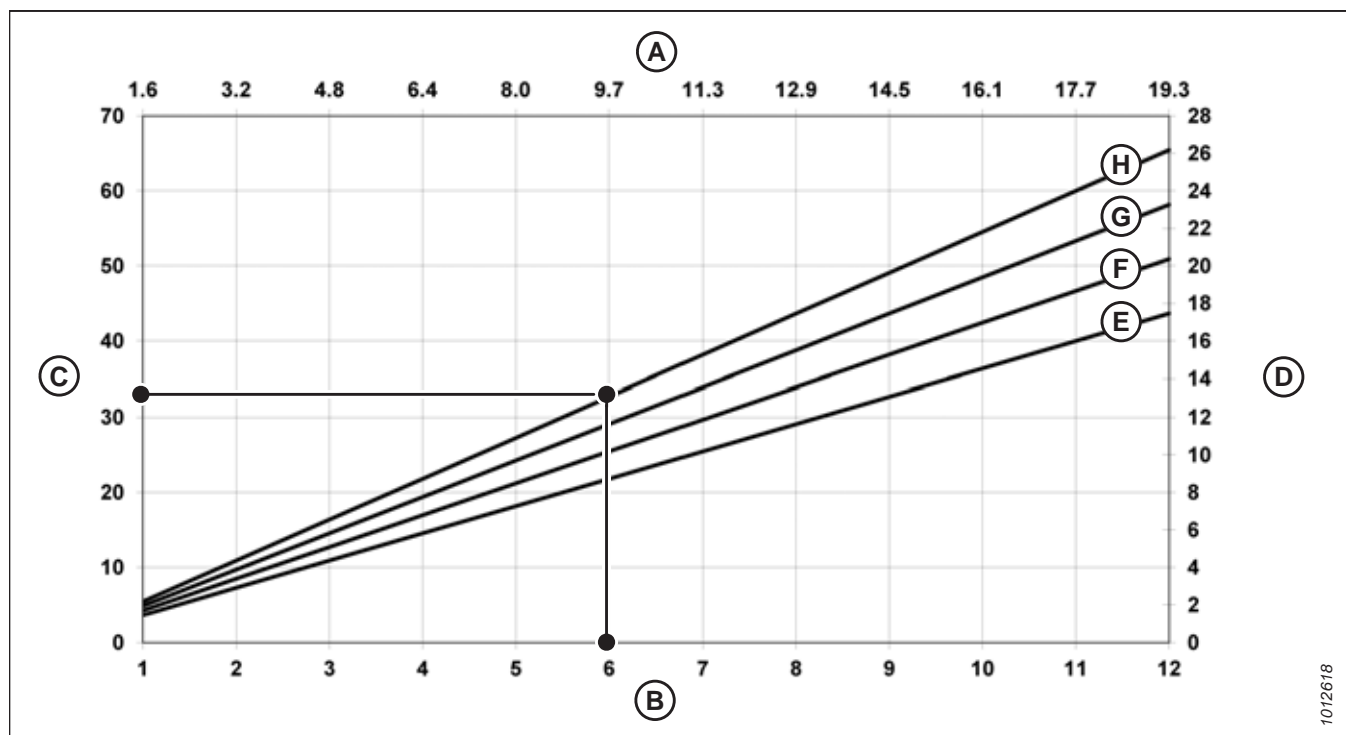
Exemplu: Un heder de 12,2 m (40 ft) care funcționează la o viteză la sol de 9,7 km/h (6 mph) ar produce o suprafață de tăiere de aproximativ 11,3 hectare (28 de acri) într-o oră.

3.9.8 Turația transportorului cu bandă lateral

Funcționarea cu viteza corectă a transportorului cu bandă este importantă pentru a obține un flux bun de cultură tăiată de la bara port-degete.

Optimizați viteza transportorului cu bandă lateral în funcție de densitatea culturii, de viteza la sol și de capacitatea carcasei alimentatorului. Transportoarele cu bandă laterale care rulează prea repede vor smulge recolta de pe bara port-degete și pot duce la formarea de snopi de cultură la transportorul cu bandă de alimentare. Transportoarele cu bandă laterale care funcționează prea încet vor permite transportorului cu bandă de alimentare să tragă recolta de pe transportorul cu bandă lateral și pot duce la o alimentare neuniformă.

Reglați viteza transportorului cu bandă lateral pentru a obține o alimentare eficientă a culturii pe transportorul cu bandă de alimentare al modulului de flotare. Pentru instrucțiuni, consultați [Reglarea vitezei transportorului cu bandă lateral, pagina 164](#).

Reglarea vitezei transportorului cu bandă lateral

Transportoarele cu bandă laterale transportă cultura tăiată către transportorul cu bandă de alimentare al modulului de flotare, care o introduce apoi în combină. Puteți regla viteza transportoarelor cu bandă laterale pentru diferite culturi și condiții de recoltare.

Transportoarele cu bandă laterale (A) sunt acționate de motoare hidraulice și de o pompă care este alimentată de transmisia carcasei alimentatorului combinei prin intermediul unei cutii de viteze de pe modulul de flotare. Din interiorul cabinei, puteți regla viteza transportorului cu bandă lateral prin intermediul comenzii de viteză a transportorului cu bandă lateral, care reglează debitul către motoarele hidraulice ale transportorului cu bandă.



Figura 3.180: Transportoare cu bandă laterale

Combinajii cu comenzi integrate

1. Folosiți comenzile integrate ale transportorului cu bandă pentru a seta viteza transportorului cu bandă. Pentru instrucțiuni, consultați manualul de utilizare al combinei.

Pentru setările recomandate pentru heder, consultați una dintre următoarele secțiuni:

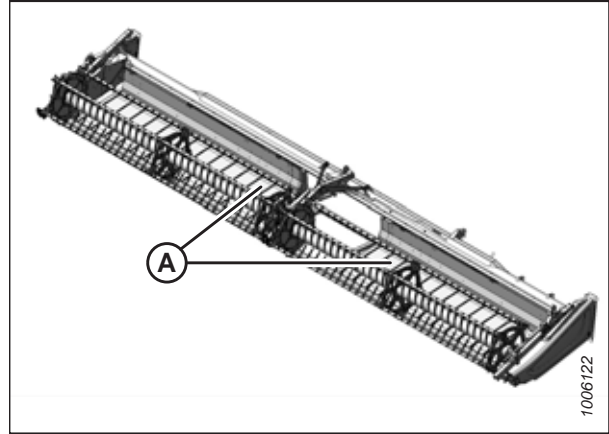
- [3.7.2 Setări heder, pagina 73](#)
- [3.7.3 Optimizarea hederului pentru recoltarea direct cu combina a canolei, pagina 85](#)

NOTĂ:

Pentru compatibilitatea combinelor Case IH și New Holland cu comenzile de viteză integrate ale transportorului cu bandă, consultați manualul de utilizare al combinei.

Comanda de viteză a combinelor cu transportor cu bandă lateral în cabină MacDon

1. Rotiți butonul (A) pentru a seta viteza transportorului cu bandă. Pentru setările recomandate pentru heder, consultați una dintre următoarele secțiuni:

- [3.7.2 Setări heder, pagina 73](#)
- [3.7.3 Optimizarea hederului pentru recoltarea direct cu combina a canolei, pagina 85](#)

NOTĂ:

Comutatorul (B) din Figura 3.181, pagina 164 permite operatorului să comute între comenzile de înclinare a hederului și cele pentru poziția față-spate a rabatorului. Pentru instrucțiuni privind comenzile, consultați [Reglarea unghiului hederului din combină, pagina 159](#).



Figura 3.181: Comanda de viteză a transportorului cu bandă lateral din cabină

UTILIZARE

NOTĂ:

În cazul combinelor CNH, comutatorul pentru activarea comenzilor de înclinare a hederului sau pentru funcționalitatea față-spate a rabatorului se află pe partea din spate a manetei pentru viteza la sol (GSL).

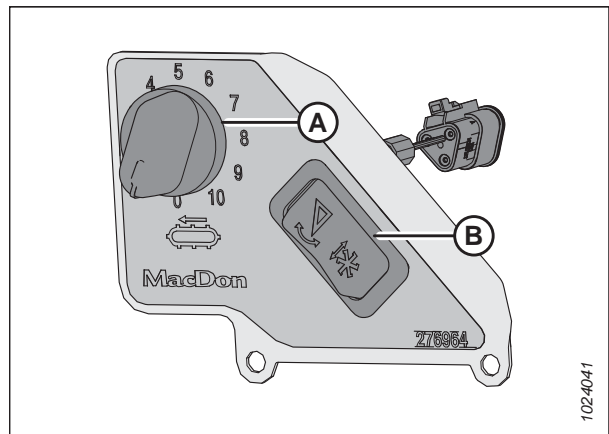

Figura 3.182: Comanda de viteză a transportorului cu bandă lateral CNH în cabină

3.9.9 Viteza transportorului cu bandă de alimentare

Transportorul cu bandă de alimentare deplasează cultura tăiată de la transportoarele cu bandă laterale către melcul de alimentare al modului de flotare.

Transportorul cu bandă de alimentare al modului de flotare (A) este acționat de un motor hidraulic și de o pompă care este alimentată de transmisia carcasi alimentatorului combinei prin intermediul unei cutii de viteze de pe modulul de flotare.

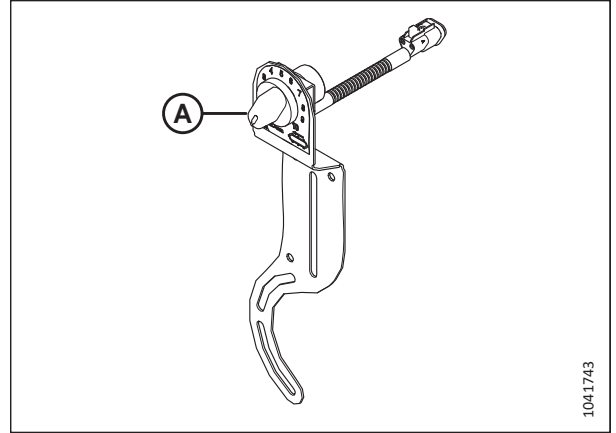
IMPORTANT:

Viteza transportorului cu bandă de alimentare este determinată de turația carcasi alimentatorului combinei și nu poate fi reglată independent.



Figura 3.183: Modulul de flotare FM200

3.9.10 Informații privind turația cuțitului

Modulul de flotare este acționat de o linie de transmisie atașată la carcasa alimentatorului combinei. Linia de transmisie este atașată la o cutie de viteze care acționează pompa de acționare a cuțitului.

Tabelul 3.18 Turația carcasi alimentatorului

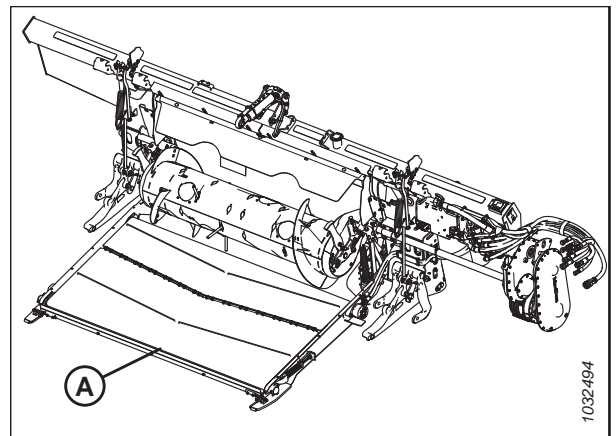
Modelul combinei	Turația carcasi alimentatorului (rpm)
Case IH	580

Tabelul 3.19 Turația cuțitului hederului seria FD2

Heder	Intervalul de turație recomandat pentru transmisia cuțitului (rpm)	
	Transmisie cuțit simplu	Transmisie cuțit dublu
FD225	600–700	—
FD230	600–750	—
FD235	600–700	600–750
FD240	600–650	600–750
FD241	—	600–750
FD245	—	600–750
FD250	—	600–750

IMPORTANT:

Asigurați-vă că turația cuțitului se încadrează în intervalul de valori rpm din Tabelul 3.19, *pagina 166*. Pentru instrucțiuni, consultați *Verificarea turației cuțitului, pagina 166*.

IMPORTANT:

Pentru a evita depășirea turației cuțitului, setați turația cuțitului în timp ce turația carcasi alimentatorului este la valoarea maximă setată.

Verificarea turației cuțitului

Pentru cele mai bune performanțe, transmisia cuțitului hederului trebuie să funcționeze în intervalul de valori rpm specificat. Puteți verifica viteza cuțitului folosind un foto-tahometru de la volantul motorului de antrenare a cuțitului.

 **PERICOL**

Pentru a preveni vătămarea sau decesul în urma pornirii neașteptate a utilajului, opriți întotdeauna motorul și scoateți cheia din contact înainte de a părăsi scaunul operatorului din orice motiv.

1. Opriți motorul și scoateți cheia din contact.
2. Deschideți scutul terminal. Pentru instrucțiuni, consultați *Deschiderea scuturilor terminale ale hederului, pagina 46*.

 **PERICOL**

Asigurați-vă că toate persoanele din jur s-au îndepărtat de utilaj.

3. Porniți motorul.
4. Cuplați transmisia hederului și rulați carcasa alimentatorului la turația maximă. Pentru informații despre viteza maximă, consultați *3.20, pagina 166*.

IMPORTANT:

Înainte de a verifica turația cuțitelor, asigurați-vă că este setată la turație maximă carcasa alimentatorului. Acest lucru va împiedica depășirea turației cuțitului atunci când se fac alte ajustări.

5. Puneți în funcțiune modulul de flotare și hederul până când temperatura uleiului este cuprinsă între 38°C și 52°C (100°F și 125°F).

Tabelul 3.20 Turația carcasi alimentatorului

Modelul combinei	Turația carcasi alimentatorului (rpm)
Case IH	580

UTILIZARE

6. Măsurați turația volantului (A) cu ajutorul unui foto-tahometru portabil.

NOTĂ:

O rotație (rpm) este echivalentă cu două curse de cuțit (cursă/min) (1 rpm = 2 curse/min).

7. Opriți motorul și scoateți cheia din contact.



Figura 3.184: Volant

8. Comparați valoarea măsurată a turației volantului cu valorile turației în [3.21, pagina 167](#).
9. Contactați distribuitorul dvs. MacDon dacă valoarea măsurată a turației roții de transmisie depășește intervalul de turație specificat pentru hederul dvs.

Tabelul 3.21 Turația cuțitului hederului seria FD2

Heder	Intervalul de turație recomandat pentru transmisia cuțitului (rpm)	
	Transmisie cuțit simplu	Transmisie cuțit dublu
FD225	600–700	—
FD230	600–750	—
FD235	600–700	600–750
FD240	600–650	600–750
FD241	—	600–750
FD245	—	600–750
FD250	—	600–750

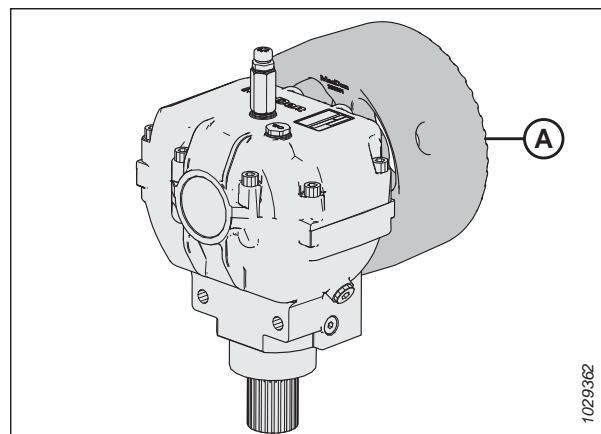
3.9.11 Înălțimea rabatorului

Poziția de funcționare a rabatorului depinde de tipul de cultură și de condițiile de tăiere.

Înălțimea rabatorului este controlată manual sau cu ajutorul unor presetări ale butoanelor pe maneta de viteză la sol (GSL) din cabina combinei. Pentru mai multe informații, consultați manualul de utilizare al combinei sau [3.10 Sistem de control automat al înălțimii hederului, pagina 211](#).

Pentru mai multe informații despre poziționarea față-spate a rabatorului, consultați [3.9.12 Poziția față-spate a rabatorului, pagina 172](#).

Următorul tabel descrie modul de modificare a poziției rabatorului pentru diferite condiții de recoltare:

Tabelul 3.22 Poziția rabatorului

Condiția culturii	Poziția rabatorului
Orez culcat la sol	<ul style="list-style-type: none"> Coborâți rabatorul Modificați turația rabatorului și/sau setarea camei Schimbați poziția față-spate a rabatorului prin extinderea rabatorului
Nerecoltată stufoasă sau grea (toate)	Ridicați rabatorul

UTILIZARE

Dacă rabatorul este setat prea jos, se pot întâmpla următoarele situații:

- Pierderi de cultură peste tubul posterior al hederului
- Perturbarea culturii pe transportoarele cu bandă cauzată de degetele rabatorului
- Împingerea în jos a culturii de către tuburile cu dinți
- Cultura înaltă înfășurată în jurul transmisiei și al capetelor rabatorului

Dacă rabatorul este setat prea sus, se pot produce următoarele situații:

- Blocarea barei port-degete
- Culcarea culturii și lăsarea acesteia netăiată
- Tulpinile de cereale care cad în fața barei port-degete

Pentru înălțimile recomandate ale rabatorului pentru anumite culturi și condiții de cultură, consultați [3.7.2 Setări heder, pagina 73](#).

IMPORTANT:

Păstrați un spațiu suficient între rabator și bara port-degete pentru a preveni contactul degetelor rabatorului cu bara port-degete în timpul funcționării. Pentru instrucțiuni, consultați [4.13.1 Interstițiul dintre rabator și bara port-degete, pagina 443](#).

Verificarea și reglarea senzorului de înălțime al rabatorului

Orientarea brațului senzorului de înălțime al rabatorului trebuie verificată manual la senzor. Intervalul de tensiune de ieșire al senzorului poate fi verificat fie manual la senzor, fie din cabină.

IMPORTANT:

Setați înălțimea minimă a rabatorului înainte de a regla senzorul de înălțime al rabatorului. Pentru instrucțiuni, consultați [4.13.1 Interstițiul dintre rabator și bara port-degete, pagina 443](#) și [Măsurarea interstițiului dintre rabator și bara port-degete, pagina 443](#).

NOTĂ:

Pentru instrucțiuni privind verificarea din cabină, consultați manualul de utilizare al combinei.



PERICOL

Pentru a preveni vătămarea sau decesul în urma pornirii neașteptate a utilajului, opriți întotdeauna motorul și scoateți cheia din contact înainte de a părăsi scaunul operatorului din orice motiv.



PERICOL

Asigurați-vă că toate persoanele din jur s-au îndepărtat de utilaj.

Verificarea și reglarea orientării brațului senzorului

1. Porniți motorul.
2. Parcați combina pe o suprafață nivelată.
3. Opriți motorul și scoateți cheia din contact.

UTILIZARE

- Pe placa terminală dreaptă, localizați senzorul de înălțime al rabatorului (A). Senzorul se conectează la brațul drept al rabatorului.



Figura 3.185: Amplasarea senzorului de înălțime al rabatorului



Figura 3.186: Configurațiile brațului senzorului/acului indicator

A – Configurație incorectă

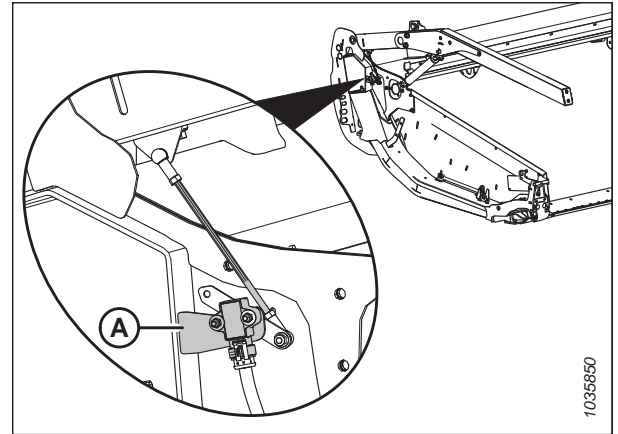
B – Configurația Case/New Holland

C – Brațul senzorului

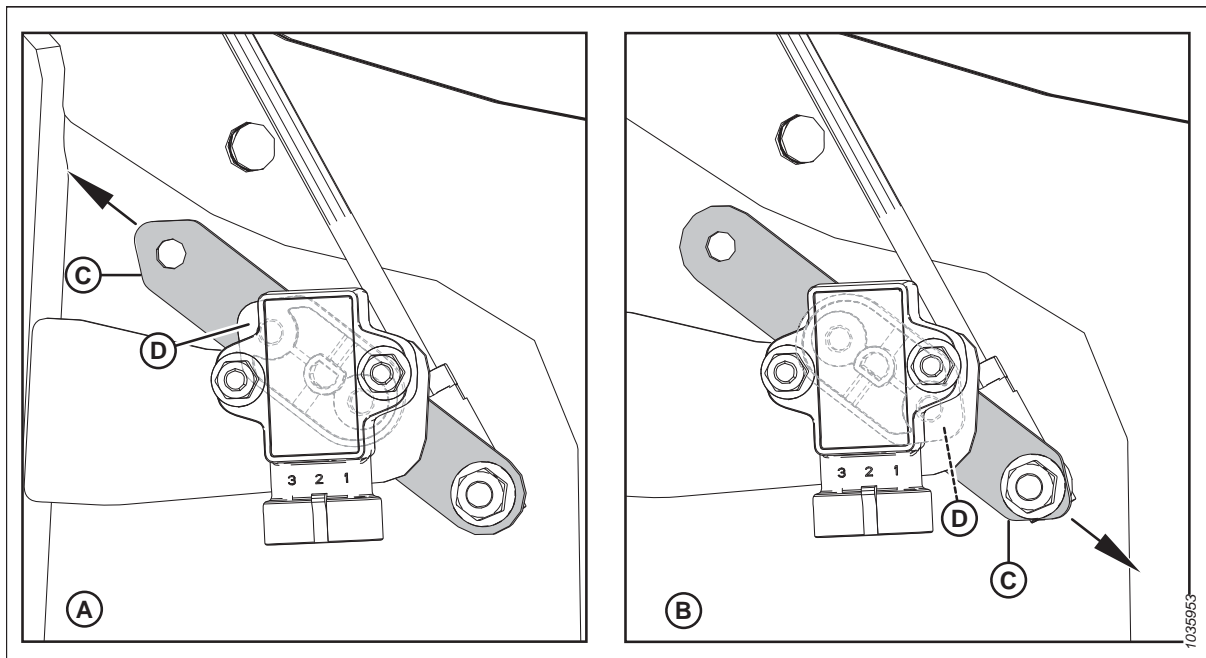
D – Acul indicator al senzorului (situat între senzor și brațul senzorului)

- Verificați dacă brațul senzorului (C) și acul indicator (D) sunt configurate corespunzător pentru heder. Pentru instrucțiuni, consultați Figura 3.186, pagina 169.

NOTĂ:

În configurația A, săgeata indică faptul că vârful ascuțit al brațului senzorului este îndreptat spre partea din spate a hederului.

În configurația B, săgeata indică faptul că vârful ascuțit al brațului senzorului este îndreptat spre partea din față a hederului.

- Dacă orientarea brațului senzorului este incorectă, scoateți brațul senzorului (C) și repositionați-l în orientarea corectă. Strângeți piulița cu un cuplu de 8,2 Nm (6 lbf-ft [72,5 lbf in]).

UTILIZARE

Verificarea și reglarea tensiunii de ieșire a senzorului atunci când rabatorul este coborât

7. Cuplați frâna de parcare.
8. Porniți motorul.
9. Coborâți complet rabatorul.
10. Utilizați afișajul combinei sau un voltmetru pentru a măsura intervalul de tensiune atunci când rabatorul este coborât. Consultați Tabelul 3.23, pagina 170 pentru intervalele de tensiune recomandate.

Tabelul 3.23 Limitele de tensiune ale senzorului de înălțime al rabatorului

Tip de combină	Interval de tensiune recomandat	
	Tensiune cu rabatorul ridicat	Tensiune cu rabatorul coborât
Case/New Holland	0,7–1,1 V	3,9–4,3 V

11. Opriți motorul și scoateți cheia din contact.
12. Utilizând un voltmetru, măsurați tensiunea dintre masă (firul pinului 2) și semnal (firul pinului 3) la senzorul de înălțime al rabatorului (A).
13. Asigurați-vă că tensiunea se încadrează în intervalul de tensiune recomandat. Dacă tensiunea nu se încadrează în intervalul recomandat, slăbiți contrapiulițele (B) și (C) și reglați lungimea tije.
14. Strângeți contrapiulițele cu mâna până când acestea sunt fixe, apoi strângeți contrapiulițele cu încă un sfert de tură.



Figura 3.187: Senzorul de înălțime al rabatorului – brațul drept al rabatorului, cu rabatorul coborât

Verificarea și reglarea tensiunii de ieșire a senzorului atunci când rabatorul este ridicat

15. Porniți motorul.
16. Ridicați complet rabatorul.
17. Utilizați afișajul combinei sau un voltmetru pentru a măsura intervalul de tensiune atunci când rabatorul este ridicat. Consultați Tabelul 3.23, pagina 170 pentru intervalele de tensiune recomandate.
18. Opriți motorul și scoateți cheia din contact.

UTILIZARE

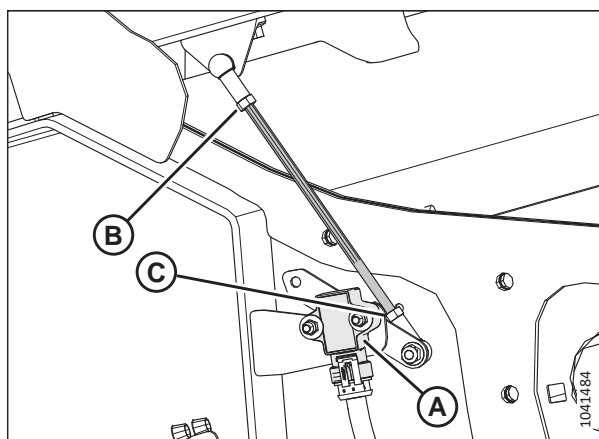
19. Utilizând un voltmetru, măsurați tensiunea dintre masă (firul pinului 2) și semnal (firul pinului 3) la senzorul de înălțime al rabatorului (A).
20. Dacă tensiunea nu se încadrează în intervalul recomandat, slăbiți două piulițe hexagonale M5 (B) și rotiți senzorul (A) pentru a obține intervalul de tensiune recomandat.
21. Strângeți piulițele (B) la 2,5 Nm (1,8 lbf-ft [22 lbf-in]).
22. Porniți motorul.
23. Coborâți complet rabatorul.



Figura 3.188: Senzorul de înălțime al rabatorului – brațul drept al rabatorului cu rabatorul în sus

Înlocuirea senzorului de înălțime al rabatorului

Senzorul de înălțime al rabatorului este utilizat ca referință pentru locul în care este poziționat rabatorul deasupra barei port-degete.

PERICOL

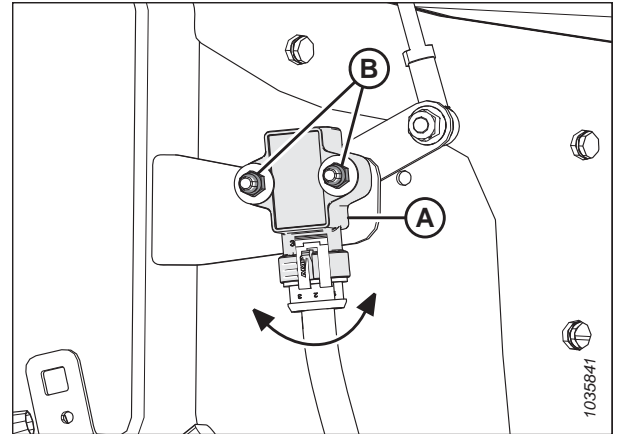
Pentru a preveni vătămarea corporală sau decesul în urma pornirii neașteptate a utilajului, opriți întotdeauna motorul și scoateți cheia din contact înainte de a efectua reglaje pe utilaj.

PERICOL

Asigurați-vă că toate persoanele din jur s-au îndepărtat de utilaj.

1. Porniți motorul.
2. Coborâți complet rabatorul.
3. Opriți motorul și scoateți cheia din contact.
4. Deconectați cablajul de la senzor (A).
5. Scoateți cele două bolțuri cu cap hexagonal (B) de pe brațul senzorului (C). Păstrați piesele de fixare pentru remontare.



Figura 3.189: Senzorul de înălțime al rabatorului – brațul drept al rabatorului

UTILIZARE

6. Scoateți cele două piulițe nyloc, șaibele și bolțurile (A) care fixează senzorul (B) de cadrul hederului. Îndepărtați senzorul.
7. Montați noul senzor (B) pe suportul (C) de pe cadrul hederului.
8. Atașați senzorul cu ajutorul bolțurilor (A), șaiabelor și piulițelor nyloc păstrate.
9. Strângeți bolțurile la un cuplu de 2–3 Nm (1,5–2,2 lbf-ft [17–27 lbf-in]).

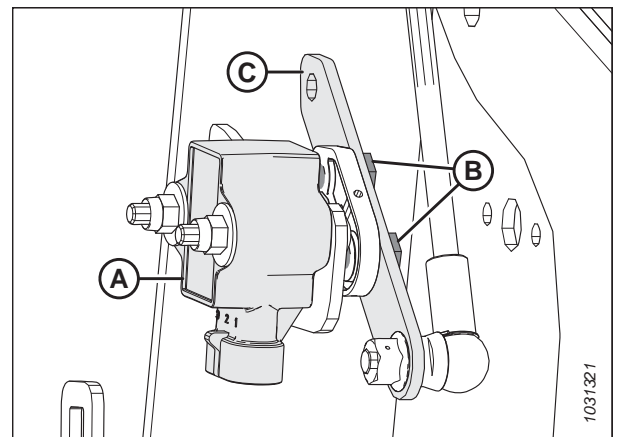

Figura 3.190: Senzorul de înălțime al rabatorului – brațul drept al rabatorului

10. Fixați brațul senzorului (B) cu ajutorul bolțurilor cu cap hexagonal (A) păstrate. Asigurați-vă că acul indicator al senzorului (C) este montat în aceeași direcție ca și capătul ascuțit al brațului senzorului (B).
11. Strângeți bolțurile (A) cu un cuplu de 4 Nm (2,95 lbf-ft [35 lbf-in]).
12. Conectați cablajul la senzor.
13. Verificați intervalul de tensiune al senzorului. Pentru instrucțiuni, consultați [Verificarea și reglarea senzorului de înălțime al rabatorului, pagina 168](#).

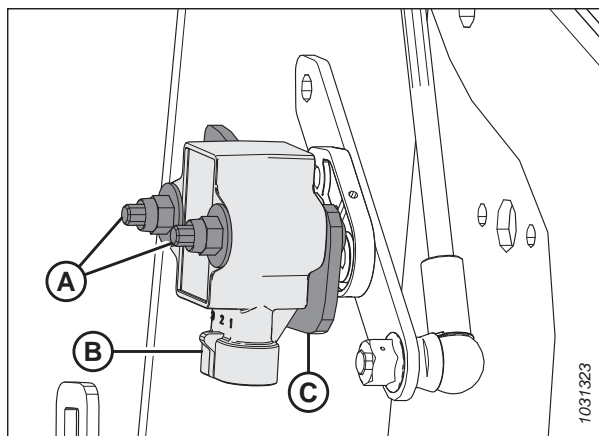

Figura 3.191: Senzorul de înălțime al rabatorului – brațul drept al rabatorului

3.9.12 Poziția față-spate a rabatorului

Poziția față-spate a rabatorului este un factor esențial pentru obținerea celor mai bune rezultate în condiții nefavorabile. Poziția recomandată de fabrică a rabatorului are marcajul de poziție centrat peste numere (4–5 pe indicator). Această poziție se potrivește condițiilor normale, dar poziția față-spate poate fi reglată în funcție de necesități.

Pentru a îmbunătăți performanța rabatorului în anumite condiții de cultură, rabatorul poate fi deplasat cu aproximativ 155 mm (6 țoli) mai în spate, prin re poziționarea cilindrilor față-spate de pe brațele rabatorului hederului. Pentru instrucțiuni, consultați [Repoziționarea cilindrilor față-spate, pagina 173](#).

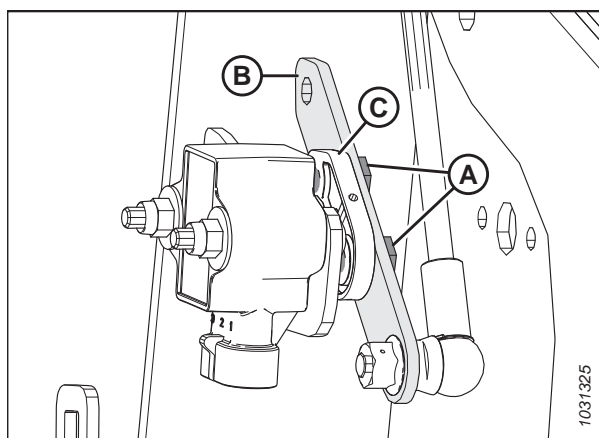
Puteți crea poziții prestabilite față-spate ale rabatorului utilizând funcția One-Touch-Return (Revenire cu o singură atingere) Pentru a configura această funcție, consultați manualul de utilizare al secerătorii.

Indicatorul pentru poziția rabatorului (A) este situat pe brațul stâng al rabatorului. Suportul (B) este marcajul pentru poziția față-spate a rabatorului.

Pentru cultura nerecoltată dreaptă, centrați rabatorul peste bara port-degete (4–5 pe indicator).

Pentru culturile care sunt culcate la sol, încâlcite sau înclinate, poate fi necesară deplasarea rabatorului în fața barei port-degete (numărul mai mic de pe indicator).

NOTĂ:

Dacă întâmpinați dificultăți în ridicarea recoltei aplatizate, reglați hederul la un unghi mai pronunțat. Pentru instrucțiuni, consultați [3.9.5 Unghiul hederului, pagina 158](#). Reglați poziția rabatorului numai după ce ați reglat unghiul hederului.



Figura 3.192: Indicator față-spate

NOTĂ:

În cazul culturilor care sunt dificil de ridicat, cum ar fi orezul, sau al culturilor extrem de culcate la sol, care necesită poziționarea complet în înaintea rabatorului, setați pasul dinților rabatorului pentru a asigura plasarea corectă a culturii pe transportoarele cu bandă. Pentru instrucțiuni, consultați [3.9.13 Pasul dinților rabatorului, pagina 181](#).

Reglarea poziției față-spate a rabatorului

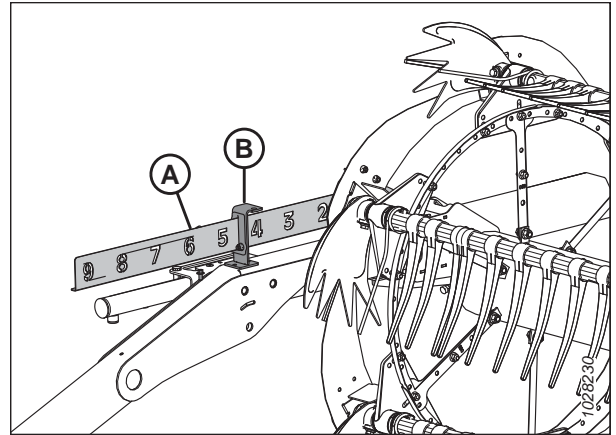
Poziția rabatorului setată din fabrică se potrivește condițiilor normale, dar poziția față-spate poate fi reglată în funcție de necesități, cu ajutorul comenzilor din cabină.

Pentru a reglare poziția față-spate a rabatorului, urmați acești pași:

1. Acționați sistemul hidraulic pentru a deplasa rabatorul în poziția dorită, utilizând indicatorul față-spate (A) ca referință. Suportul (B) este marcajul de poziție.
2. Verificați interstițiul dintre rabator și bara port-degete după ce ați efectuat modificări la setarea camei. Consultați următoarele:
 - [4.13.1 Interstițiul dintre rabator și bara port-degete, pagina 443](#)
 - [4.13.2 Poziția convexă a rabatorului, pagina 451](#)

IMPORTANT:

Acționarea cu rabatorul situat prea în față poate avea ca rezultat contactul degetelor cu solul. Atunci când lucrați cu rabatorul în această poziție, coborâți saboții glisanti sau reglați înclinarea hederului, după cum este necesar, pentru a preveni deteriorarea degetelor.



Figura 3.193: Indicator față-spate

Repoziționarea cilindrilor față-spate

Pentru anumite condiții de cultură, rabatorul poate fi deplasat cu aproximativ 155 mm (6 țoli) mai în spate prin repoziționarea cilindrilor față-spate de pe brațele rabatorului.

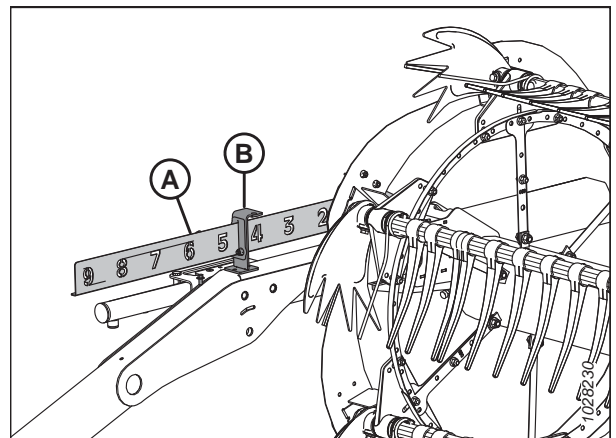

PERICOL

Pentru a preveni vătămarea sau decesul în urma pornirii neașteptate a utilajului, opriți întotdeauna motorul și scoateți cheia din contact înainte de a părăsi scaunul operatorului din orice motiv.

PERICOL

Asigurați-vă că toate persoanele din jur s-au îndepărtat de utilaj.

IMPORTANT:

Asigurați-vă că toți cilindrii față-spate sunt setați în aceeași poziție.

1. Porniți motorul.
2. Reglați înălțimea rabatorului astfel încât brațele rabatorului să fie paralele cu solul.
3. Opriți motorul și scoateți cheia din contact.
4. Îndepărtați știftul în formă de U (A) care fixează instrumentul multifuncțional pe consola de pe placa terminală din stânga.
5. Scoateți instrumentul multifuncțional (B). Reinstalați știftul în formă de U.



Figura 3.194: Placă terminală stânga

UTILIZARE

6. Consultați Figura 3.195, pagina 175 pentru a determina procedurile de reglare a cilindrului față-spate pentru tipul de heder. Numărul de pe ilustrație se referă la una dintre următoarele proceduri:

- Pentru brațele rabatorului cu reglarea cilindrului față-spate [1] în față, consultați pasul 1, pagina 176.
- Pentru brațele rabatorului cu reglarea cilindrului față-spate [2] în spate, consultați pasul 1, pagina 177.

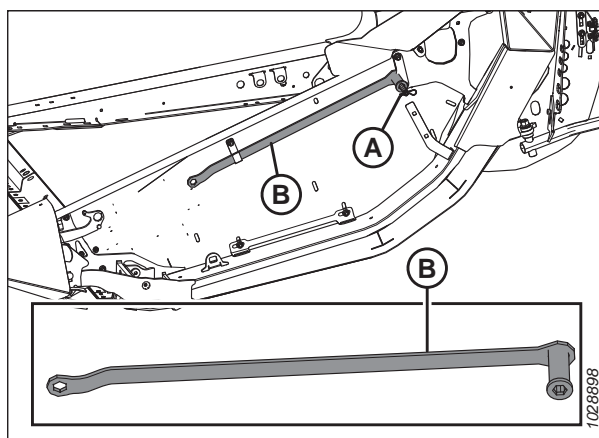

Figura 3.195: Cilindri față-spate reglabili – Numere de referință ale procedurii

UTILIZARE

Pentru a schimba poziția rabatorului pe cilindrii față-spate care se reglează în partea din față a brațului rabatorului, urmați acești pași:

1. Scoateți inelul despicat (A), știftul de fixare (B) și șaiba plată (nu este afișată) care fixează cilindrul față-spate reglabil în poziția înainte.

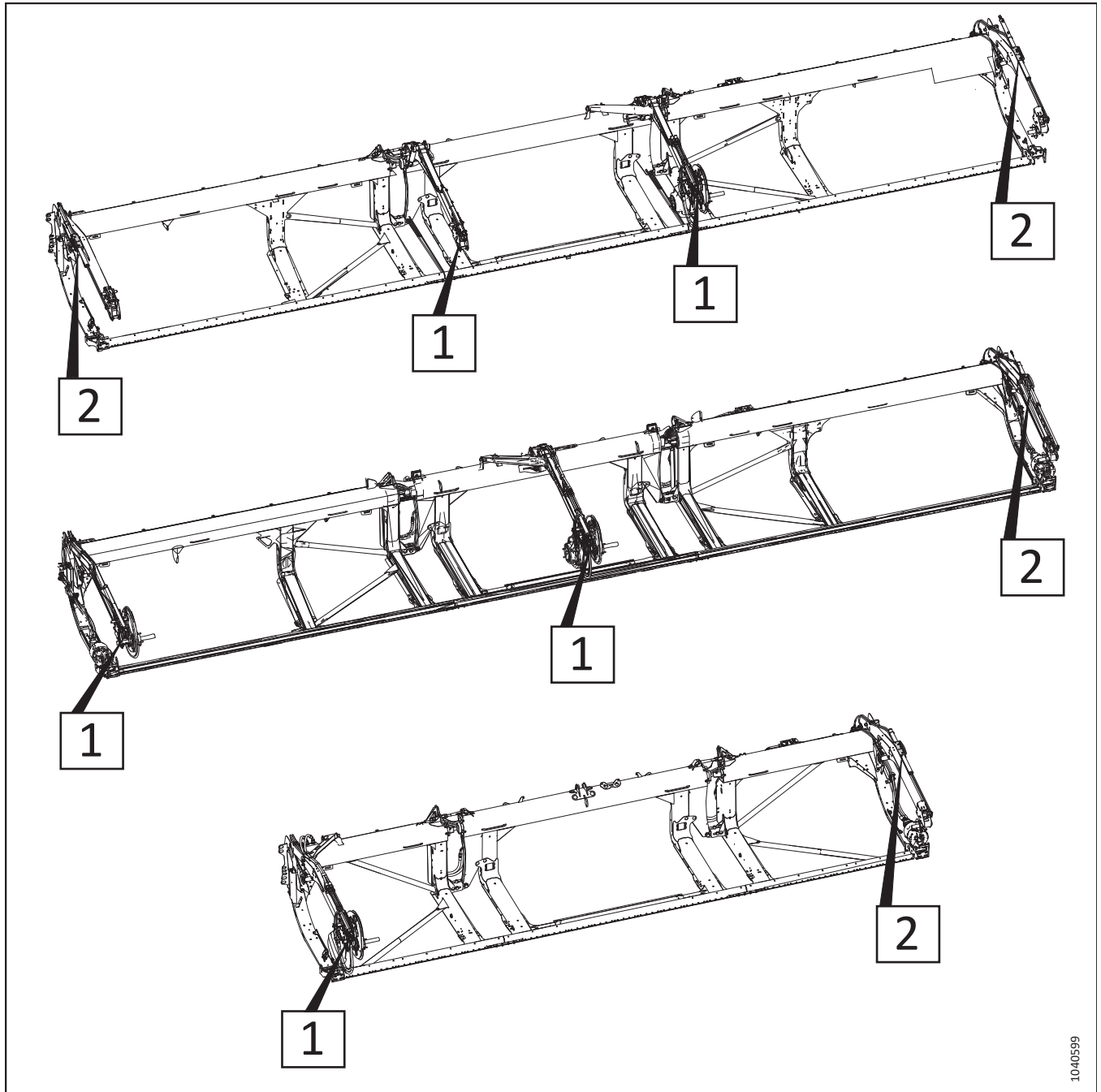
NOTĂ:

Componentele transmisiei rabatorului nu sunt afișate în ilustrație.



Figura 3.196: Reglarea cilindrilor față-spate Tipul 1 – Poziția înainte

2. Utilizați instrumentul multifuncțional (A) pentru a împinge suportul (B) spre spate până când orificiul (C) se aliniaza cu orificiul (D). Rabatorul se va deplasa spre spate pe măsură ce suportul (B) se rotește pe știftul inferior (E).

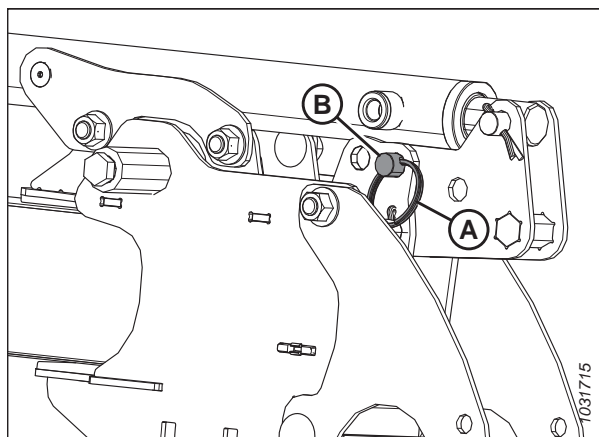

Figura 3.197: Reglarea cilindrilor față-spate Tipul 1 – Poziția înainte

3. Fixați cilindrul în poziția din spate cu știftul de fixare (A), șaiba plată și inelul despicat (B).

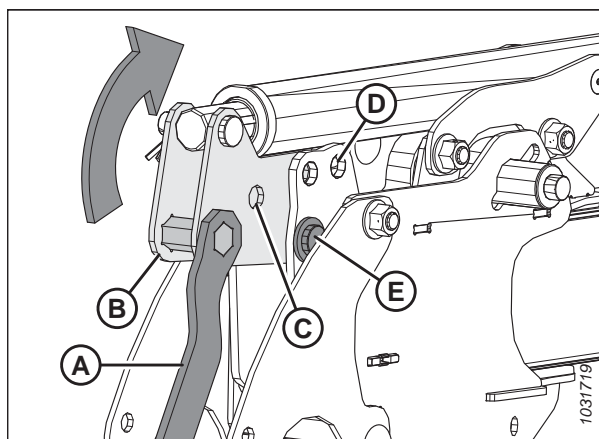

Figura 3.198: Reglarea cilindrilor față-spate Tipul 1 – Poziția înapoi

UTILIZARE

Pentru a schimba poziția rabatorului pe cilindrii față-spate care se reglează în partea din spate a brațului rabatorului, urmați acești pași:

NOTĂ:

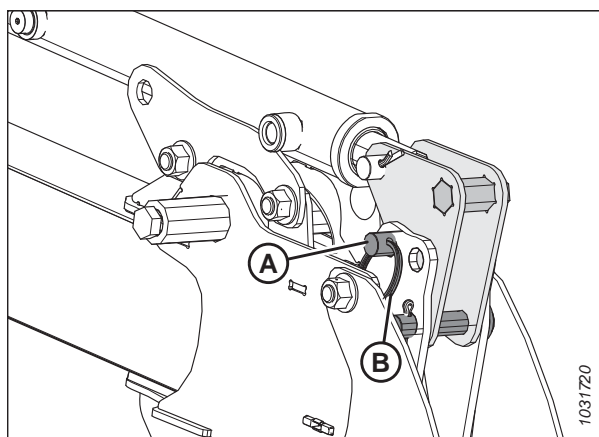
Suportul cilindrului cu fante, prezentat în următoarele ilustrații, este montat pe partea exterioră a brațului rabatorului.

1. Scoateți inelul despicat (A) și știftul de fixare (B) care fixează cilindrul stâng în poziția înainte pe consola cilindrului (C).



Figura 3.199: Reglarea cilindrului față-spate Tipul 2 – Poziția înainte

2. Glisați ghidajele cilindrului (A) de-a lungul fantei consolei și în poziția spate (B).

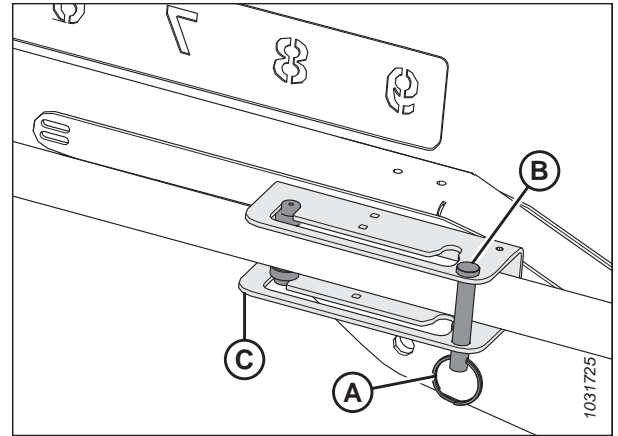

Figura 3.200: Reglarea cilindrului față-spate Tipul 2 – Poziția înainte

UTILIZARE

3. Remontați știftul de fixare (A) și inelul despicat (B) pentru a fixa cilindrul în poziția spre spate (C) pe suport.

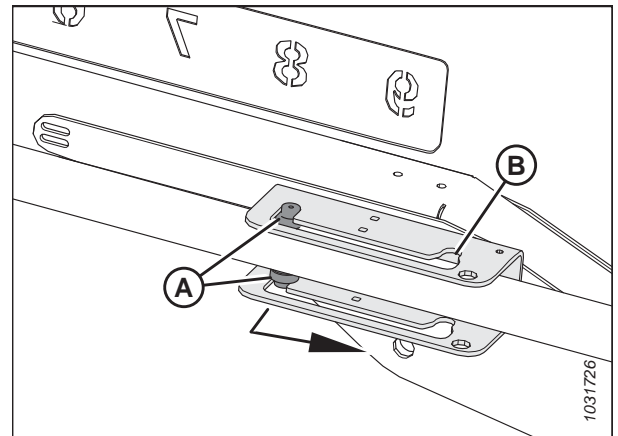

Figura 3.201: Reglarea cilindrului față-spate Tipul 2 – Poziția înapoi

4. Asigurați-vă că există încă un interstițiu adecvat între rabator și următoarele piese ale hederului:
 - Placă posterioară
 - Suporturi rabator
 - Melc transversal superior (dacă acesta este montat pe heder)
5. Dacă este necesar, ajustați pasul dinților rabatorului. Pentru instrucțiuni, consultați [3.9.13 Pasul dinților rabatorului](#), pagina 181.

Verificarea și reglarea senzorului de poziție față-spate a rabatorului

Senzorul de poziție față-spate a rabatorului indică poziția rabatorului în planul față-spate. Orientarea brațului senzorului și intervalul de tensiune de ieșire al senzorului trebuie să fie calibrate.

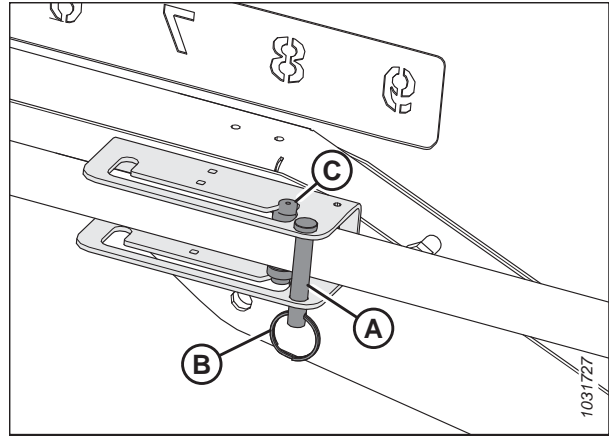
⚠ PERICOL

Pentru a preveni vătămarea sau decesul în urma pornirii neașteptate a utilajului, opriți întotdeauna motorul și scoateți cheia din contact înainte de a părăsi scaunul operatorului din orice motiv.

⚠ PERICOL

Asigurați-vă că toate persoanele din jur s-au îndepărtat de utilaj.

Verificarea și reglarea orientării brațului senzorului

1. Parcați combina pe o suprafață nivelată.
2. Opriți motorul și scoateți cheia din contact.



Figura 3.202: Configurațiile brațului sensorului

A – Configurație incorectă

B – Configurația Case/New Holland

C – Brațul sensorului

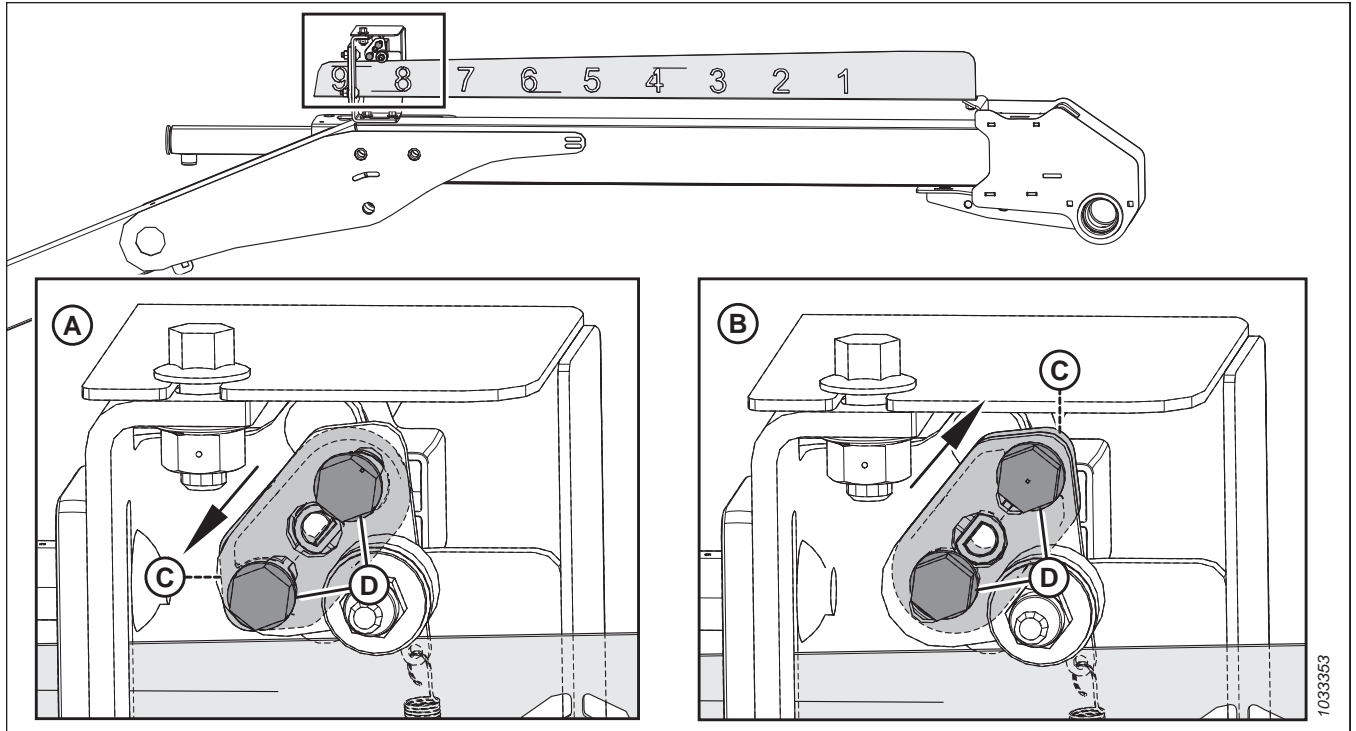
D – Piese de montare

3. Verificați orientarea brațului sensorului (C) și a pieselor de fixare (D). Dacă brațul sensorului (C) nu este orientat corect, scoateți-l și apoi reinstalați-l în orientarea corectă.

Verificarea și reglarea tensiunii de ieșire a sensorului

4. Cuplați frâna de parcare.

IMPORTANT:

Pentru a măsura tensiunea de ieșire a sensorului față-spate, este necesar ca motorul să fie în funcțiune și să alimenteze sensorul.

5. Porniți motorul.
6. Reglați rabatorul în poziția complet înainte. Asigurați-vă că dimensiunea (A) (de la suportul sensorului până la capătul indicatorului) este de 62–72 mm (2 3/8–2 3/4 in).



Figura 3.203: Suport față-spate

UTILIZARE

7. Utilizați afișajul combinei sau un voltmetru (dacă măsurați manual senzorul) pentru a măsura intervalul de tensiune. Dacă utilizați un voltmetru, verificați tensiunea senzorului (A) între pinul 2 (masă) și pinul 3 (semnal).
 - Pentru combine Case și New Holland, intervalul de tensiune trebuie să fie de 0,7–1,1 V.
8. Opriți motorul și scoateți cheia din contact.

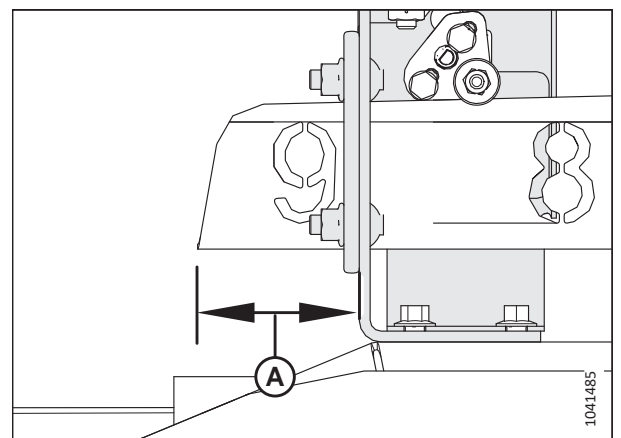

Figura 3.204: Senzor față-spate

9. Dacă este necesară reglarea, slăbiți piesele de fixare (A) și rotiți senzorul (B) până când tensiunea se află în intervalul corect.
10. După ce reglarea senzorului este finalizată, strângeți piesele de fixare cu un cuplu de 2,1 Nm (1,5 lbf-ft [18,6 lbf in]).

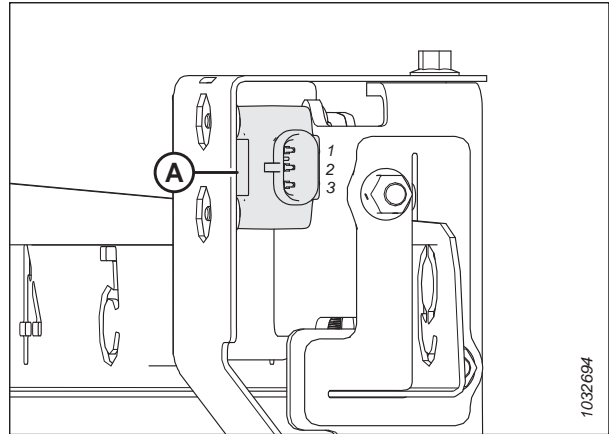

Figura 3.205: Senzor față-spate

11. Asigurați-vă că șurubul (A) se rotește liber. **NU** strângeți șurubul.

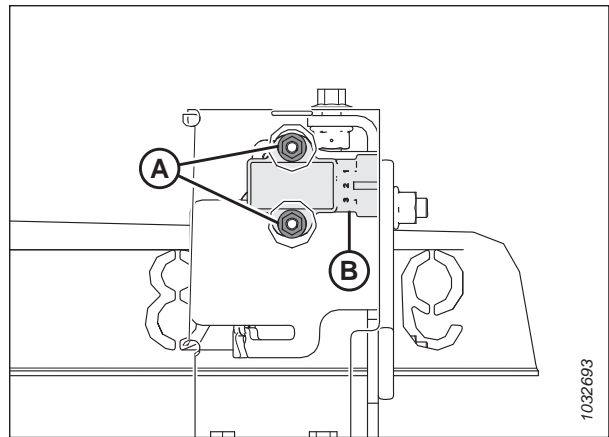

Figura 3.206: Șurub indicator

3.9.13 Pasul dinților rabatorului

Pasul dinților rabatorului descrie poziția degetelor rabatorului în raport cu bara port-degete. Pasul dinților rabatorului poate fi modificat prin schimbarea poziției față-spate a rabatorului și a setării camei rabatorului. Puteți, de asemenea, să modificați pasul dinților rabatorului pentru a se adapta la diferite condiții de recoltare.

Schimbarea poziției rabatorului are cel mai mare impact asupra pasului dinților acestuia. Pe de altă parte, modificarea setării camei are un impact mai mic asupra pasului dinților rabatorului. De exemplu, cu un interval de poziție a camei de 33°, intervalul corespunzător al pasului degetelor este de numai 5° în punctul cel mai de jos al rotației rabatorului.

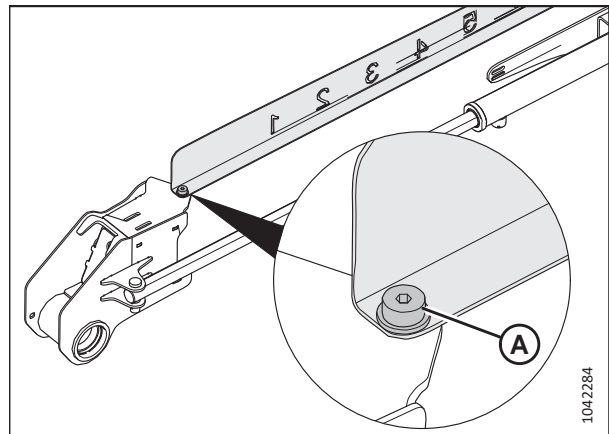
Pentru cele mai bune rezultate, utilizați setarea minimă a camei care transportă cultura dincolo de marginea posterioară a barei port-degete și pe transportoarele cu bandă. Pentru mai multe informații, consultați [3.7.2 Setări heder, pagina 73](#).

Setările camei rabatorului

Schimbarea poziției camei vă permite să reglați punctul în care degetele rabatorului eliberează recolta adunată către transportoarele cu bandă. Sunt oferite recomandări pentru setările camei rabatorului în diferite condiții de recoltare.

Numerale setărilor sunt vizibile deasupra fantelor de pe discul cu came. Pentru instrucțiuni, consultați [Reglarea camei rabatorului, pagina 183](#).

NOTĂ:

Pentru setarea recomandată a pasului dinților rabatorului care trebuie utilizată în diferite condiții de recoltare, consultați [3.7.2 Setări heder, pagina 73](#).

Poziția 1 a camei, poziția 5 sau 6 a rabatorului asigură cel mai uniform flux de cultură pe transportoarele cu bandă, fără a înfoia sau a deranja materialul.

- Această setare va elibera cultura aproape de bara port-degete. Utilizați această setare atunci când bara port-degete este pe sol în timpul recoltării.
- Unele culturi nu vor trece de bara port-degete atunci când bara port-degete este ridicată de la sol în timp ce rabatorul este mult înaintea. Prin urmare, setați viteza inițială a rabatorului astfel încât să fie egală cu viteza la sol a combinei.



Figura 3.207: Profilul degetelor – Poziția 1 a camei

Poziția 2 a camei, poziția 6 sau 7 a rabatorului este poziția de pornire recomandată pentru majoritatea culturilor și condițiilor.

- Înainte de a regla setarea camei, reglați rabatorul în față sau în spate pentru a încerca să aduceți recolta pe transportorul cu bandă.
- În cazul în care cultura este încă blocată pe bara port-degete și rabatorul nu poate împinge cultura înapoi pe transportorul cu bandă, măriți setarea camei pentru a împinge cultura dincolo de marginea posterioară a barei port-degete.
- În cazul în care cultura se înfoaie sau dacă există o întrerupere a fluxului pe transportoarele cu bandă, reduceți setarea camei.
- Această setare are ca rezultat faptul că viteza vârfurilor degetelor rabatorului este cu aproximativ 20% mai mare decât turația rabatorului.

Poziția 3 a camei, poziția 8 a rabatorului se utilizează în principal pentru a lăsa o miriște înaltă.

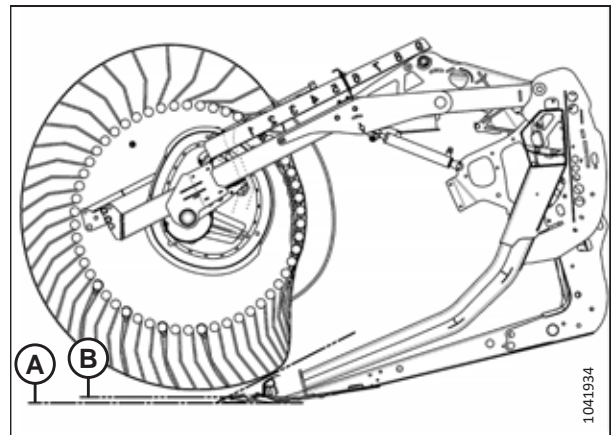
- Această poziție permite rabatorului să se întindă în față și să ridice cultura peste cuțit și pe transportoarele cu bandă.
- Această setare are ca rezultat faptul că viteza vârfurilor degetelor rabatorului este cu aproximativ 30% mai mare decât turația rabatorului.

Poziția 4 a camei, unghiul rabatorului la minim, poziția 9 a rabatorului are ca rezultat faptul că hederul lasă o miriște mai scurtă la recoltarea culturilor culcate la sol (în comparație cu un heder care este înclinat complet înainte). Cu acest unghi al hederului, rabatorul reușește doar să atingă solul.

- Această poziție permite rabatorului să se întindă în față și să ridice cultura peste cuțit și pe transportoarele cu bandă.
- Această setare are ca rezultat faptul că viteza vârfurilor degetelor rabatorului este cu aproximativ 35% mai mare decât turația rabatorului.



Figura 3.208: Profilul degetelor – Poziția 2 a camei



Figura 3.209: Profilul degetelor – Poziția 3 a camei

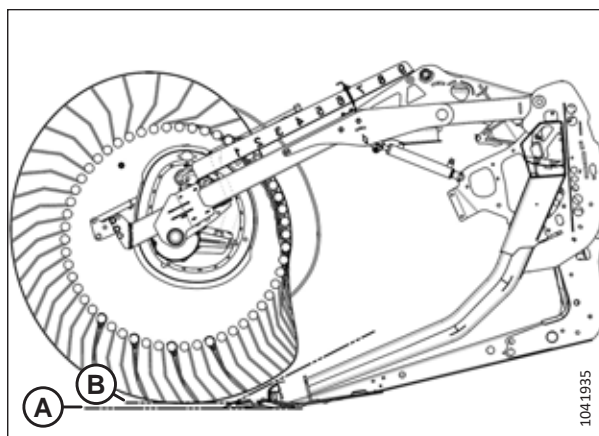

Figura 3.210: Profilul degetelor – Poziția 4 a camei, unghiul minim al hederului

UTILIZARE

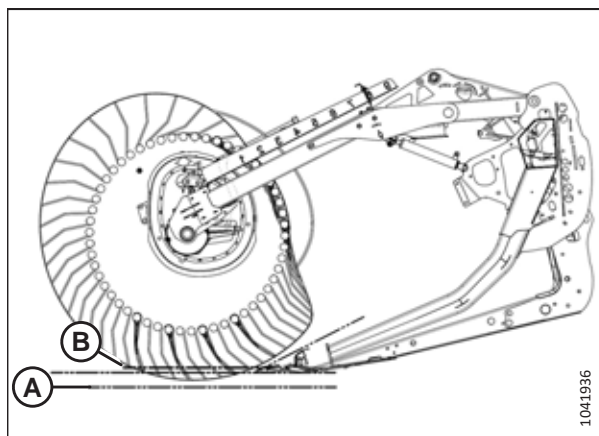
Poziția 4 a camei, unghiul hederului la maximum, poziția 9 a rabatorului asigură raza maximă de acțiune a rabatorului sub bara port-degete pentru ridicarea culturilor culcate la sol.

- Această poziție lasă o cantitate semnificativă de miriște atunci când înălțimea de tăiere este setată la aproximativ 203 mm (8 țoli).
În cazul materialelor umede, cum ar fi orezul, este posibil să se dubleze viteza la sol a combinei datorită reducerii materialului tăiat.
- Această setare are ca rezultat faptul că viteza vârfulor degetelor rabatorului este cu aproximativ 35% mai mare decât turația rabatorului.

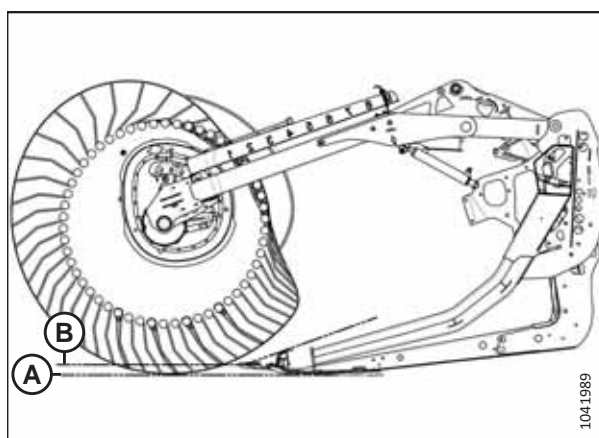

Figura 3.211: Profilul degetelor – Poziția 4 a camei, unghiul maxim al hederului

NOTĂ:

Folosirea unor setări mai mari ale camei atunci când poziția față-spate a rabatorului este setată între 4 și 5 are ca rezultat o reducere drastică a capacității transportorului cu bandă. Acest lucru se întâmplă deoarece degetele rabatorului sunt continuu antrenate în cultura care se deplasează deja pe transportoarele cu bandă, ceea ce duce la întreruperea fluxului în carcasa alimentatorului combinei. Setările mai ridicate ale camei sunt recomandate numai dacă rabatorul este la sau aproape de setarea complet în față.

Reglarea camei rabatorului

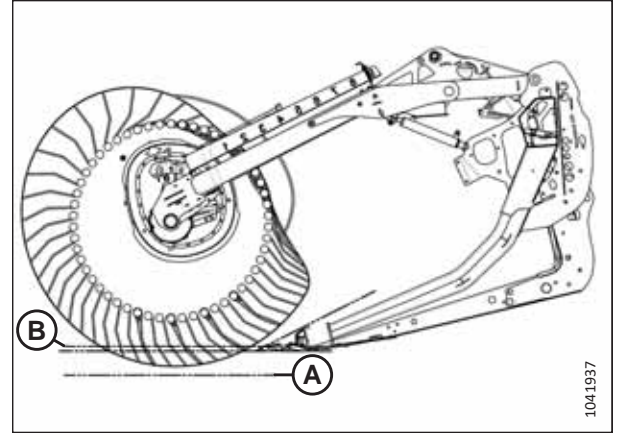
Reglați cama rabatorului pentru a modifica pasul dinților rabatorului.

IMPORTANT:

Verificați întotdeauna jocul dintre rabator și bara port-degete după reglarea pasului dinților rabatorului și a poziției față-spate a acestuia.

Pentru mai multe informații, consultați [4.13.1 Interstițiul dintre rabator și bara port-degete, pagina 443](#).



PERICOL

Pentru a preveni vătămarea sau decesul în urma pornirii neașteptate a utilajului, opriți întotdeauna motorul și scoateți cheia din contact înainte de a părăsi scaunul operatorului din orice motiv.

NOTĂ:

În cazul în care există mai multe came de rabator, reglați-le pe toate.

1. Opriți motorul și scoateți cheia din contact.

UTILIZARE

2. Îndepărtați știftul în formă de U (A) care fixează instrumentul multifuncțional (B) pe consola de pe placa terminală din stânga.



Figura 3.212: Placă terminală stânga

3. Rotiți știftul de blocare (A) **SPRE STÂNGA** utilizând instrumentul multifuncțional pentru a elibera discul cu came.

IMPORTANT:

Consultați autocolantul de pe dispozitivul de blocare a camei pentru direcția de rotație de blocare/deblocare. Dacă forțați dispozitivul de blocare a camei în direcția greșită, puteți deteriora știfturile elastice.

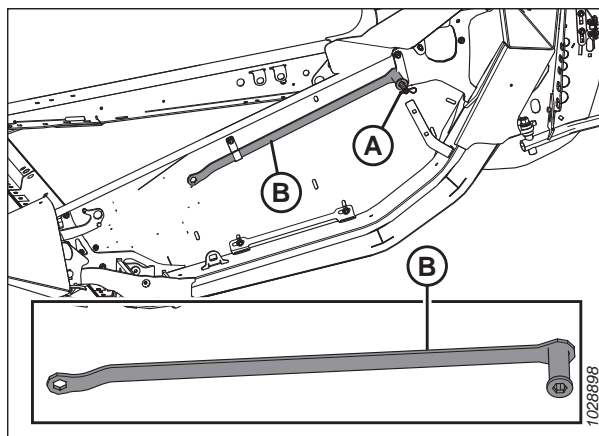
4. Utilizați instrumentul multifuncțional pe bolț (B) pentru a roti discul cu came și aliniați știftul de blocare (A) cu poziția dorită a orificiului discului cu came (C) (de la 1 la 4).

NOTĂ:

Bolțul (B) este sudat la suportul de came.

5. Rotiți știftul de blocare (A) **SPRE DREAPTA** pentru a cupla și a bloca discul cu came.

IMPORTANT:

Asigurați-vă astfel încât camele să fie fixate în poziție înainte de a pune în funcțiune utilajul.

6. Repetați procedura de mai sus pentru toate camele rabatorului.



Figura 3.213: Pozițiile discurilor cu came

3.9.14 Melc transversal superior

Melcul transversal superior (UCA) îmbunătățește alimentarea culturii în centrul hederului, în condiții de cultură grea. Este ideal pentru recoltarea unui volum mare de furaje, ovăz, rapiță, muștar și alte culturi înalte, stufoase și greu de transportat.

Puteți utiliza supapa de închidere (A) pentru a opri UCA atunci când nu este necesar.

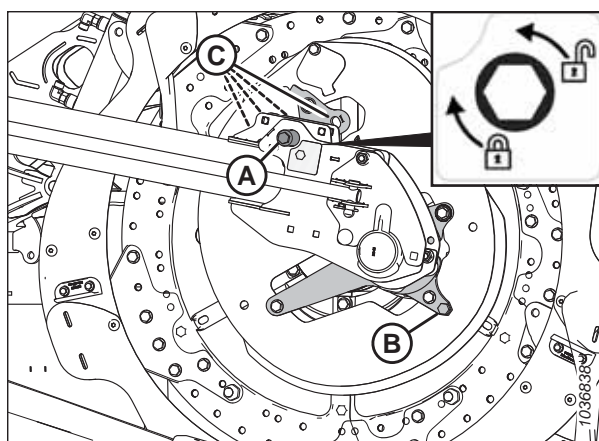
NOTĂ:

Chiar dacă UCA este oprit, acesta tot trebuie lubrifiat la intervale regulate, din cauza mișcării aripilor.



Figura 3.214: Supapă de închidere

Reglarea poziției melcului transversal superior – melci cu două sau trei piese

Melcul transversal superior (UCA) are un suport reglabil care vă permite să reglați poziția melcului pentru condiții specifice de recoltare. Hederele cu melci din trei piese au două suporturi reglabile – unul la fiecare capăt al melcului central.

NOTĂ:

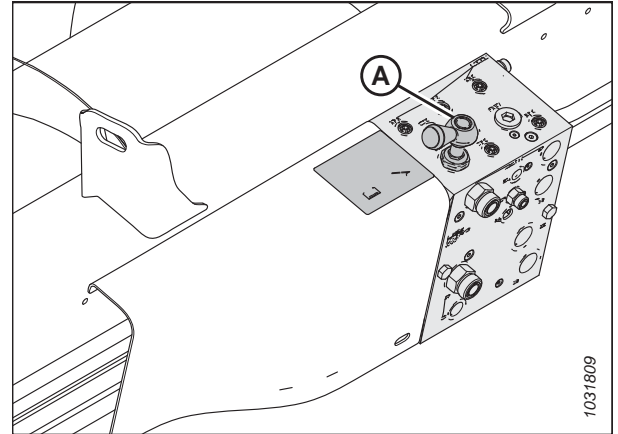
Pentru mai multe informații despre pozițiile șuruburilor frontale primare și secundare, consultați Figura 3.217, pagina 186.

UTILIZARE

Suporturile sunt instalate inițial în poziția cea mai din spate, astfel încât bolțul frontal (A) să fie în poziția principală. Această poziție este configurația recomandată pentru majoritatea condițiilor.

Când șurubul frontal (A) este în poziția principală, melcul și rabatorul pot funcționa în siguranță în orice poziție. Poziția melcului poate fi ajustată, într-o măsură limitată, prin schimbarea poziției suportului în raport cu șurubul posterior (B).



Figura 3.215: Poziția inițială a suporturilor reglabile – melc din două piese



Figura 3.216: Poziția inițială a suporturilor reglabile – melc cu trei piese

Poziția melcului poate fi reglată într-o măsură mai mare prin deplasarea șurubului frontal în poziția secundară (B). Pentru melcul din trei piese (2), sunt disponibile poziții secundare suplimentare (B) dacă doriți să ridicați sau să coborâți melcul. Când șurubul frontal se află într-una dintre aceste poziții, reglarea față-spate este limitată, ceea ce împiedică UCA să interfereze cu melcul de alimentare și cu cadrul hederului.

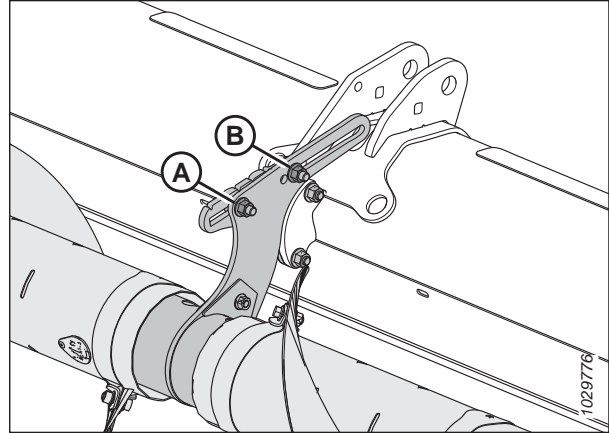
IMPORTANT:

Atunci când șurubul frontal se află într-una dintre pozițiile secundare (B), iar rabatorul este în poziția cea mai din spate, degetele și brațele cu came ale rabatorului pot intra în contact cu UCA. Când rabatorul este mutat complet în spate (de exemplu, la recoltarea rapiței), UCA trebuie să fie, de asemenea, mutat complet în spate, pentru a permite un spațiu suficient între degetele rabatorului și melc.

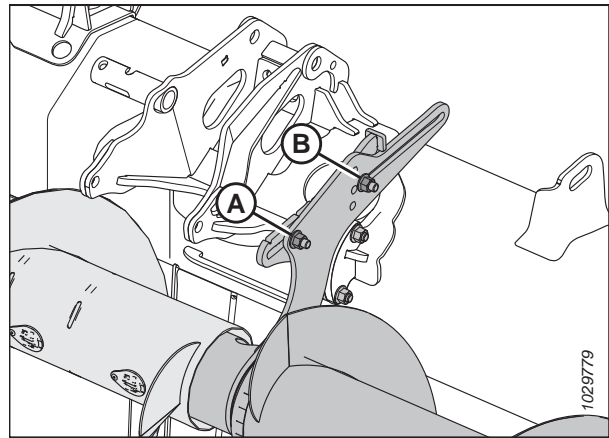

Figura 3.217: Detalii despre suportul reglabil

1 – Suport pentru melc din două piese

2 – Suport pentru melc din trei piese

A – Poziția principală pentru bolțul frontal

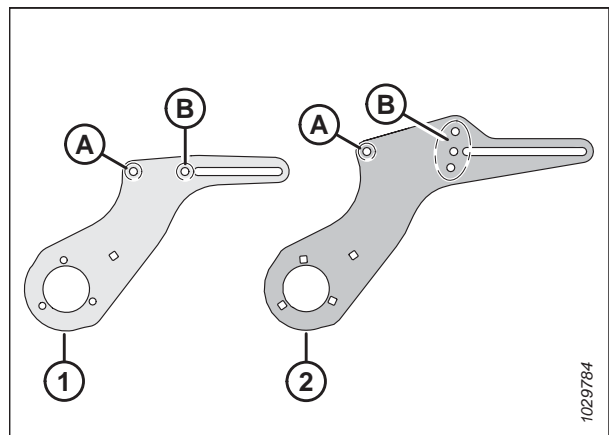
B – Pozițiile secundare pentru bolțul frontal

UTILIZARE

Mutați melcul în față pentru

- A ajuta la transportul culturilor ușoare, în special pe pante
- Îmbunătățirea alimentării culturilor ușoare
- Reducerea acumulărilor pe rabator sau a întreruperii fluxului de cultură cauzate de rabator

Deplasați melcul în spate pentru

- Creșterea volumului disponibil pentru transportul culturii grele
- Țineți melcul aproape de deflectoare pentru a preveni transportul culturii în spatele melcului și înfășurarea acestuia în jurul melcului

Pentru a regla poziția melcului, procedați astfel:

1. Localizați suportul reglabil.

NOTĂ:

Pentru melcul din două piese, suportul reglabil iese din ansamblul suportului central. Pentru melcul din trei piese, suportul reglabil iese din capetele melcului central.

NOTĂ:

Ilustrația prezintă suportul reglabil din stânga pe un melc din trei piese. Suportul reglabil de pe un melc cu două piese este similar, dar are doar o singură poziție secundară pentru bolțul frontal, în loc de trei. Consultați Figura 3.217, pagina 186 pentru mai multe informații.

2. Dacă doriți, mutați șurubul frontal și piulița (A). Șurubul frontal și piulița au două locații posibile pe melcul din două piese: locația principală și locația secundară. Pe melcul din trei piese, există patru locații posibile: o locație principală și trei locații secundare.
3. Slăbiți piulița frontală (A) și piulița posterioară (B) suficient de mult pentru a permite glisarea suportului reglabil.
4. Mutați suportul în poziția dorită.
5. Strângeți din nou piulițele (A) și (B). Strângeți piulițele cu un cuplu de 69 Nm (51 lbf ft).



Figura 3.218: Poziția inițială a suporturilor reglabile – melc din două piese



Figura 3.219: Poziția inițială a suporturilor reglabile – melc cu trei piese

UTILIZARE

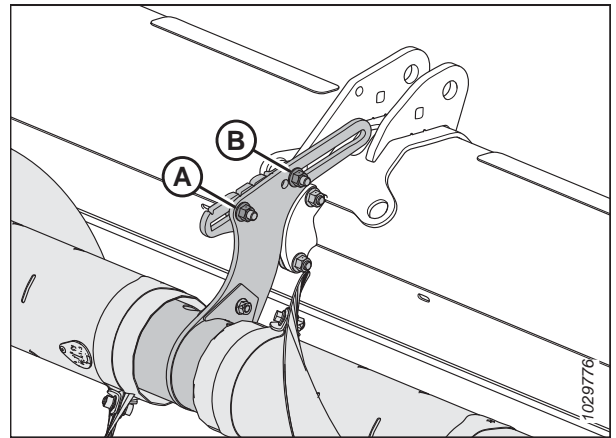
- Dacă este instalat un UCA din trei piese, repetați această procedură pe al doilea suport reglabil.

IMPORTANT:

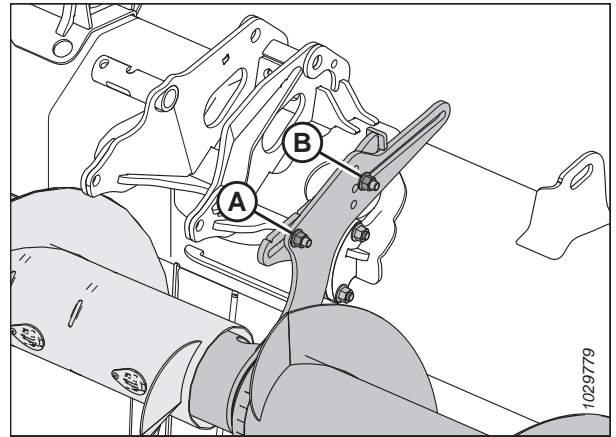
În cazul hederelor cu melci din trei piese, asigurați-vă că ambele suporturi sunt în aceeași poziție.

- Verificați dacă există interferențe între degetele rabatorului și UCA. Verificați dacă există interferențe între brațele cu came și UCA de-a lungul întregului interval hidraulic față-spate al rabatorului. Pentru instrucțiuni, consultați [Verificarea interferențelor melcului transversal superior, pagina 188](#).

Verificarea interferențelor melcului transversal superior

Dacă melcul transversal superior (UCA) nu este reglat, acesta poate intra în contact cu rabatorul sau cu cadrul hederului. Distanța dintre UCA și anumite componente ale hederului va trebui inspectată.

PERICOL

Pentru a preveni vătămarea corporală sau decesul în urma pornirii neașteptate a utilajului, opriți motorul și scoateți cheia din contact înainte de a efectua reglaje pe utilaj.

PERICOL

Asigurați-vă că toate persoanele din jur s-au îndepărtat de utilaj.

- Porniți motorul.
- Reglați rabatorul complet în spate.
- Așezați blocuri de 254–356 mm (10–14 țoli) sub bara port-degete la ambele capete ale hederului. Coborâți hederul pe blocuri, astfel încât hederului să aibă o formă de zâmbet.
- Opriți motorul și scoateți cheia din contact.
- Rotiți manual UCA (A). Asigurați-vă că spațiul liber dintre UCA și componentele hederului este de cel puțin 10 mm (13/32 in) în următoarele locații:
 - Brațele cu came ale rabatorului (B)
 - Degetele rabatorului (C)
 - Suporturile cilindrilor rabatorului (D)
 - Hedere de cadru divizat: Îmbinare cu cadru divizat (E)
 - FD241, FD245 și FD250: Îmbinare cu cadru divizat (E)
- Dacă spațiul liber dintre UCA și componentele hederului necesită ajustare, continuați cu [Reglarea poziției melcului transversal superior – melci cu două sau trei piese, pagina 185](#).



Figura 3.220: Locurile de verificare a interstițiului UCA

3.9.15 Separatoare de cultură

Separatoarele de cultură sunt utilizate pentru separarea culturii în timpul recoltării. Demontați-le pentru a instala cuțitele verticale sau și pentru a reduce lățimea de transport.

Separatoarele de culturi standard sunt furnizate cu toate hederale. De asemenea, puteți achiziționa separatoare de cultură oscilante opționale. Consultați [5.1.4 Separatoare de cultură oscilante, pagina 516](#).

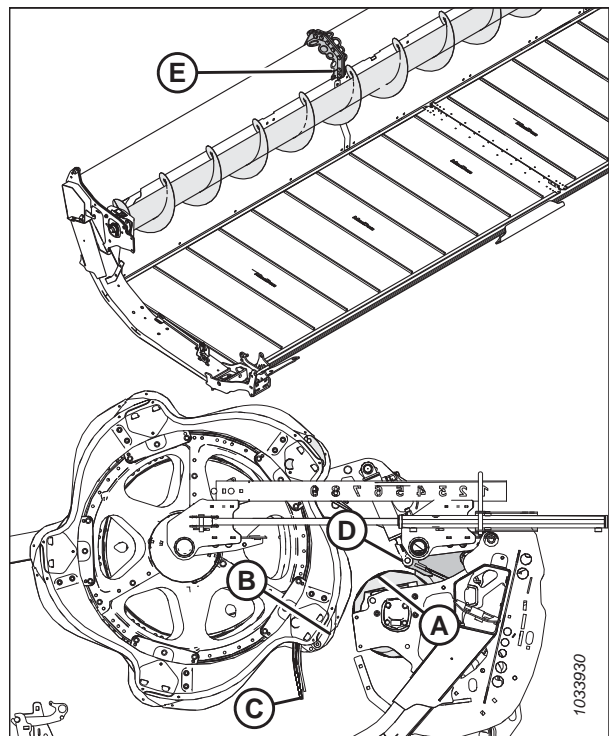
Demontarea separatoarelor de cultură

Separatoarele de culturi pot fi îndepărtate pentru a permite instalarea altor opțiuni sau pentru a reduce lățimea de transport.

PERICOL

Pentru a preveni vătămarea corporală sau decesul în urma unei porniri sau căderi neașteptate a unui utilaj ridicat, opriți întotdeauna motorul, scoateți cheia și cuplați dispozitivele de siguranță înainte de a intra sub heder din orice motiv.

PERICOL

Asigurați-vă că toate persoanele din jur s-au îndepărtat de utilaj.

1. Porniți motorul.
2. Coborâți rabatorul și ridicați hederul. Pentru instrucțiuni, consultați manualul de utilizare al combinei.
3. Opriți motorul și scoateți cheia din contact.
4. Cuplați dispozitivele de siguranță. Pentru instrucțiuni, consultați manualul de utilizare al combinei.
5. Deschideți scuturile terminale. Pentru instrucțiuni, consultați [Deschiderea scuturilor terminale ale hederului, pagina 46](#).
6. Scoateți șplintul (A).
7. Țineți separatorul de cultură (E).
8. Rotiți arborele hexagonal (B) de pe siguranța separatorului (C) spre înainte pentru a o decupla de pe bolț (D).



Figura 3.221: Separator de cultură cu siguranță

UTILIZARE

9. Coborâți separatorul de cultură (A) și demontați-l de pe placa terminală.
10. Închideți scutul terminal. Pentru instrucțiuni, consultați *Închiderea scuturilor terminale ale hederului, pagina 47*.

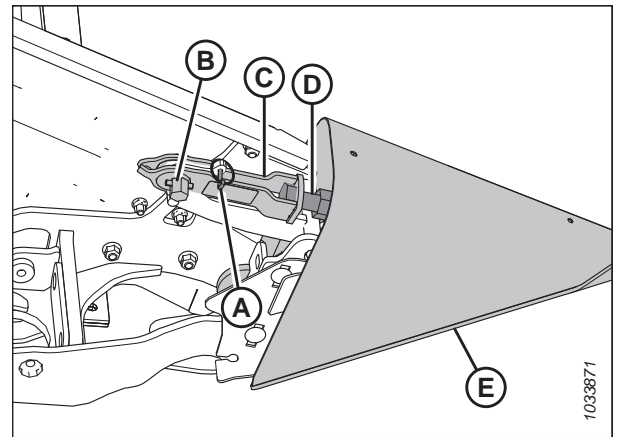

Figura 3.222: Separator de cultură cu siguranță

11. Dacă este instalat suportul de depozitare opțional, puneți separatorul de cultură (A) în poziție pe consolă (B).
12. Dacă nu este instalată consola de depozitare opțională, depozitați separatoarele de cultură într-un loc sigur.

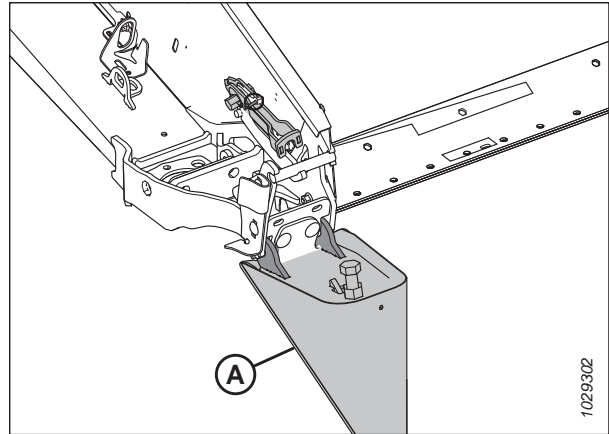

Figura 3.223: Depozitarea opțională a separatorului de cultură

Montarea separatoarelor de cultură

Urmați aceste instrucțiuni pentru a instala corect separatoarele de cultură.

PERICOL

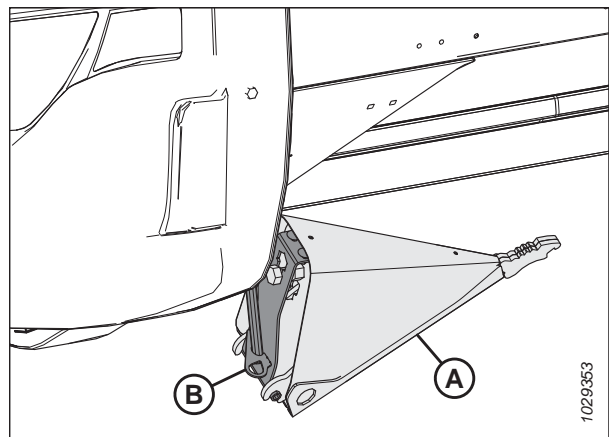
Pentru a preveni vătămarea corporală sau decesul în urma unei porniri sau căderi neașteptate a unui utilaj ridicat, opriți întotdeauna motorul, scoateți cheia și cuplați dispozitivele de siguranță înainte de a intra sub heder din orice motiv.

PERICOL

Asigurați-vă că toate persoanele din jur s-au îndepărtat de utilaj.

1. Porniți motorul.
2. Coborâți complet rabatorul.
3. Ridicați hederul complet.
4. Opriți motorul și scoateți cheia din contact.
5. Cuplați dispozitivele de siguranță ale hederului. Pentru instrucțiuni, consultați manualul de utilizare al combinei.

UTILIZARE

6. Dacă aveți montată consola de depozitare opțională, scoateți separatorul de cultură (A) din poziția de depozitare ridicând separatorul de cultură astfel încât bolțul (B) să treacă de fanta din consola de depozitare (C).
7. Dacă **NU** este montată consola de depozitare opțională, recuperați separatoarele de cultură de unde au fost depozitate.
8. Deschideți scutul terminal. Pentru instrucțiuni, consultați [Deschiderea scuturilor terminale ale hederului, pagina 46](#).



Figura 3.224: Separator de cultură opțional

9. Introduceți urechile separatorului de cultură (A) în orificiile din placa terminală, așa cum este ilustrat.
10. Scoateți șplintul (B) de pe siguranță (C).

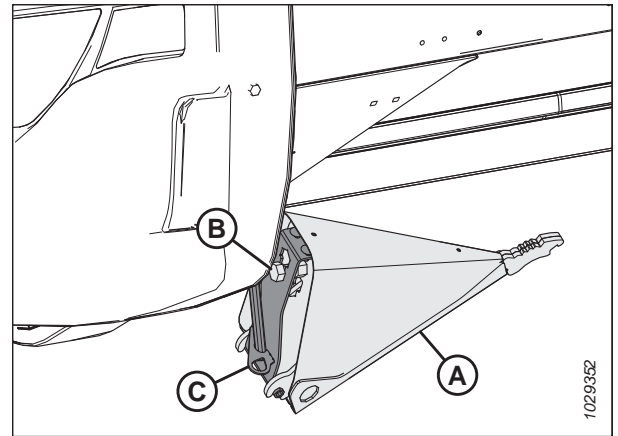

Figura 3.225: Separator de cultură cu siguranță

11. Ridicați capătul frontal al siguranței (A) și separatorul de cultură (B).

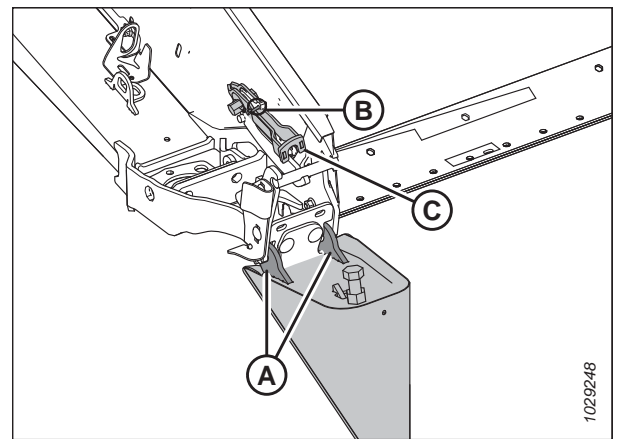

Figura 3.226: Separator de cultură cu siguranță

UTILIZARE

- Cuplați siguranța (A) pe bolțul separatorului de cultură (B).
- Rotiți arborele hexagonal (D) pe siguranță (A) spre stânga pentru a cupla dispozitivul de blocare.

NOTĂ:

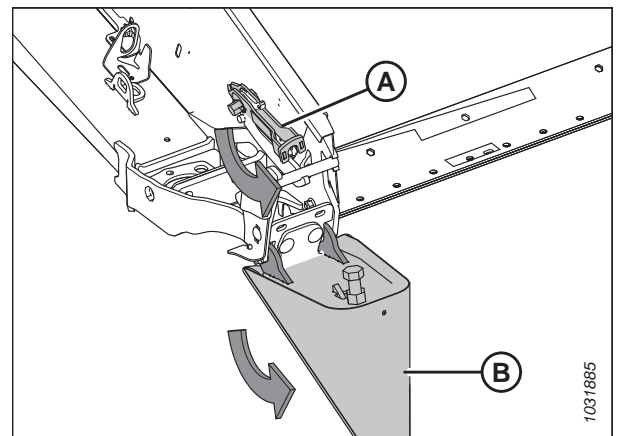
Arborele hexagonal (D) necesită un cuplu de 40–54 Nm (30–40 lbf-ft) pentru a închide siguranța. Dacă este necesară o reglare, slăbiți siguranța (A) și reglați bolțul (B) pentru a corecta valoarea cuplului necesar.

- Fixați separatorul de cultură cu șplintul (C).
- Închideți scutul terminal. Pentru instrucțiuni, consultați [Închiderea scuturilor terminale ale hederului, pagina 47](#).



Figura 3.227: Separator de cultură cu siguranță

Demontarea separatoarelor de cultură oscilante

Îndepărtați separatoarele de cultură oscilante pentru a instala alte accesorii sau separatoarele de cultură standard.

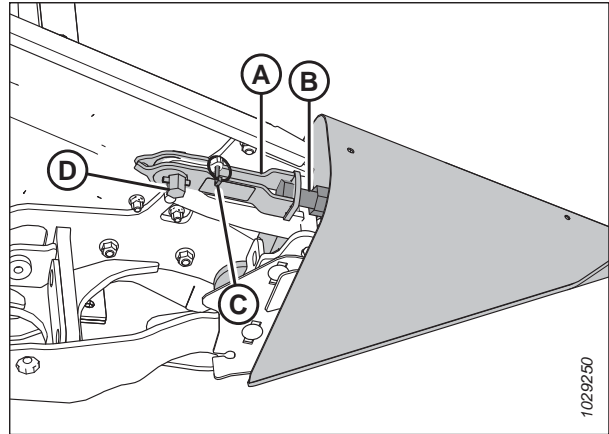

PERICOL

Pentru a preveni vătămarea corporală sau decesul în urma unei porniri sau căderi neașteptate a unui utilaj ridicat, opriți întotdeauna motorul și scoateți cheia din contact înainte de a efectua reglaje ale utilajului. Nu lucrați NICIODATĂ pe sau sub un heder nesuținut.



PERICOL

Asigurați-vă că toate persoanele din jur s-au îndepărtat de utilaj.

- Porniți motorul.
- Coborâți complet rabatorul.
- Ridicați hederul la 0,6-0,9 m (2–3 ft) deasupra solului.
- Opriți motorul și scoateți cheia din contact.
- Deschideți scutul terminal.

UTILIZARE

6. Recuperați instrumentul multifuncțional (A) de pe placa terminală din stânga.
7. Scoateți șplintul (B).
8. Instalați instrumentul multifuncțional (A) pe arborele hexagonal (C).
9. Rotiți instrumentul multifuncțional în jos până când siguranța (D) se eliberează din bolțul (E).
10. Ridicați siguranța (D) în afara bolțului (E).



Figura 3.228: Separatorul de cultură oscilant instalat

11. Înclinați separatorul de cultură oscilant înainte și scoateți-l din heder.
12. Remontați șplintul (A).
13. Închideți scutul terminal.
14. Repetați pașii de la 5, pagina 192 la 13, pagina 193 la capătul opus al hederului pentru a demonta separatorul de cultură oscilant opus.

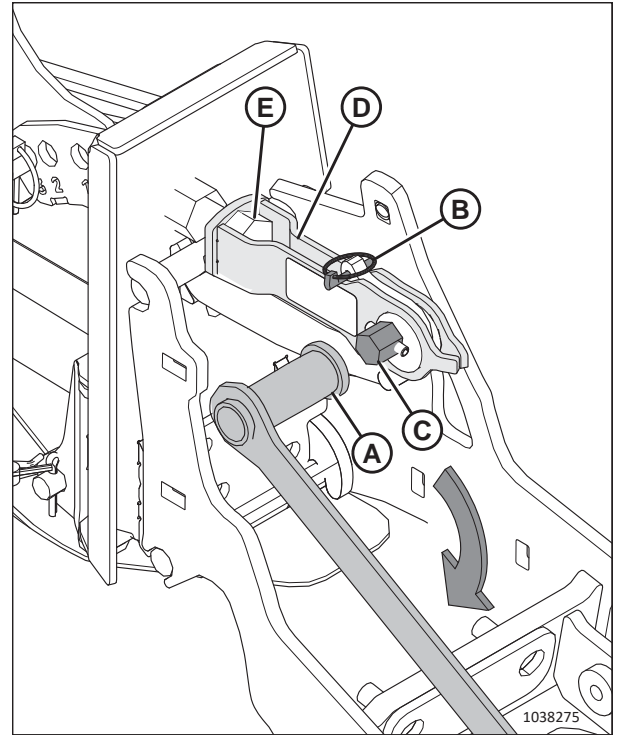

Figura 3.229: Siguranță eliberată

Montarea separatoarelor de cultură oscilante

Urmați aceste instrucțiuni pentru a monta corect separatoarele de cultură oscilante pe heder.

PERICOL

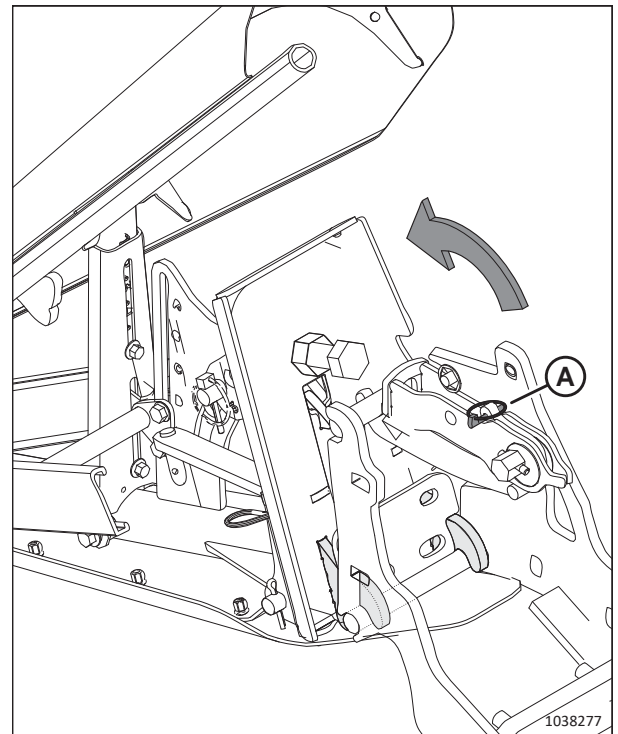
Pentru a preveni vătămarea corporală sau decesul în urma unei porniri sau căderi neașteptate a unui utilaj ridicat, opriți întotdeauna motorul și scoateți cheia din contact înainte de a efectua reglaje ale utilajului. Nu lucrați NICIODATĂ pe sau sub un heder nesușținut.

PERICOL

Asigurați-vă că toate persoanele din jur s-au îndepărtat de utilaj.

1. Porniți motorul.
2. Coborâți complet rabatorul.
3. Ridicați hederul la 0,6-0,9 m (2–3 ft) deasupra solului.
4. Opriți motorul și scoateți cheia din contact.
5. Deschideți scuturile terminale.
6. Scoateți șplintul (A) din siguranța rapidă (B).
7. Atașați instrumentul multifuncțional (C) (de pe placa terminală stângă) la arborele hexagonal (D) și rotiți pentru a elibera siguranța (B).
8. Dacă sunt montate separatoare de cultură (E), ridicați siguranța (B) de pe bolțul (F) și puneți separatoarele de cultură deoparte.



Figura 3.230: Separatorul de cultură montat

UTILIZARE

9. Introduceți urechile (A) ale separatorului de cultură în fantele din cadrul hederului.

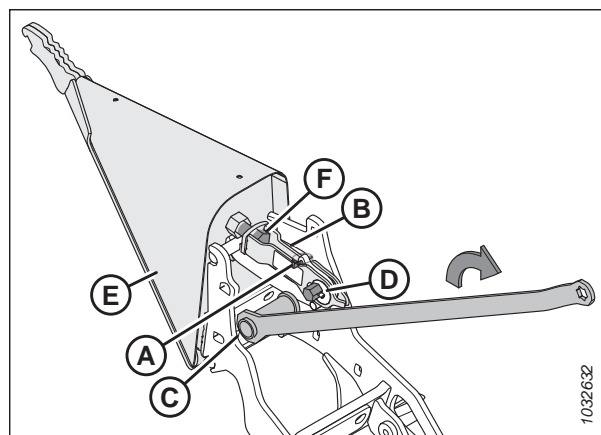

Figura 3.231: Montarea separatorului de cultură

10. Ridicați capătul frontal al siguranței rapide (A) și rotiți separatorul de cultură (B) pe poziție.

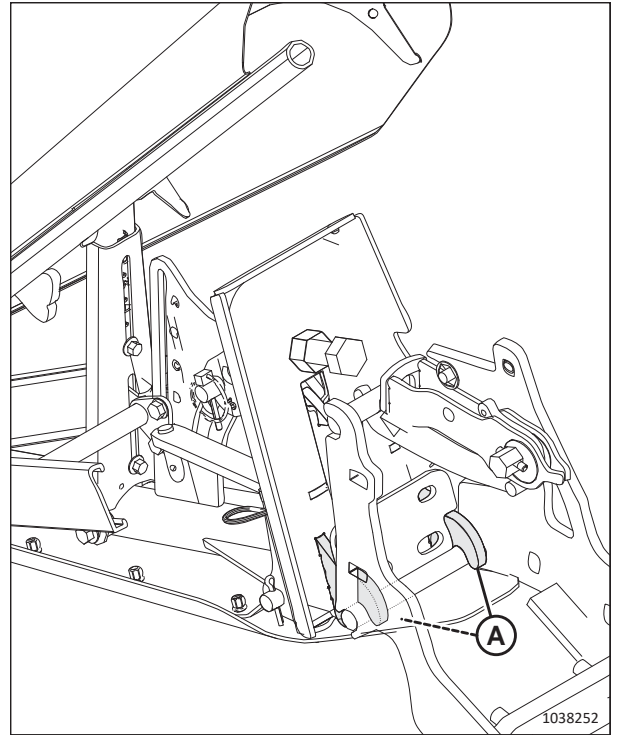

Figura 3.232: Siguranța rapidă

UTILIZARE

11. Cuplați siguranța rapidă (A) pe bolt.
12. Asigurați-vă că siguranța se închide ferm și că opritorul (B) al separatorului de cultură intră în contact cu opritorul (C) al hederului.

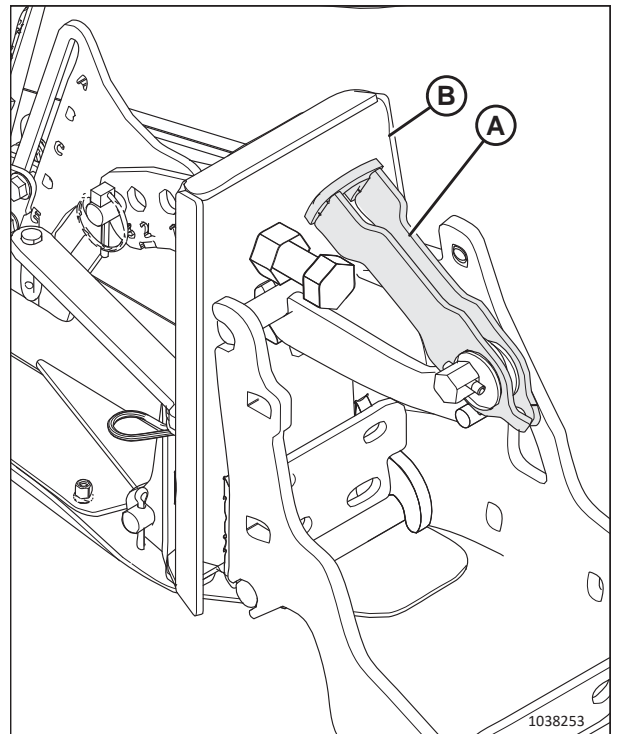

Figura 3.233: Separatorul de cultură fixat pe heder

13. Dacă siguranța necesită reglare, slăbiți piulița (A) și reglați lungimea boltului (B) până când este nevoie de un cuplu de 40–54 Nm (30–40 lbf ft) pe axul hexagonal (C) pentru a închide siguranța.
14. Strângeți din nou piulița (A).
15. Atașați instrumentul multifuncțional (D) pe arborele hexagonal (C) și rotiți instrumentul multifuncțional pentru a bloca siguranța.
16. Instalați șplintul (E) pentru a fixa siguranța rapidă în poziție.
17. Repetați pașii de la [6, pagina 194](#) la [16, pagina 196](#) la capătul opus al hederului pentru a instala separatorul de cultură opus.
18. Închideți scuturile terminale. Pentru instrucțiuni, consultați [Închiderea scuturilor terminale ale hederului, pagina 47](#).
19. Verificați flotarea. Pentru instrucțiuni, consultați [Verificarea și reglarea flotării hederului, pagina 134](#).
20. Verificați echilibrul aripilor. Pentru instrucțiuni, consultați [3.9.4 Verificarea și reglarea echilibrului aripilor, pagina 153](#)

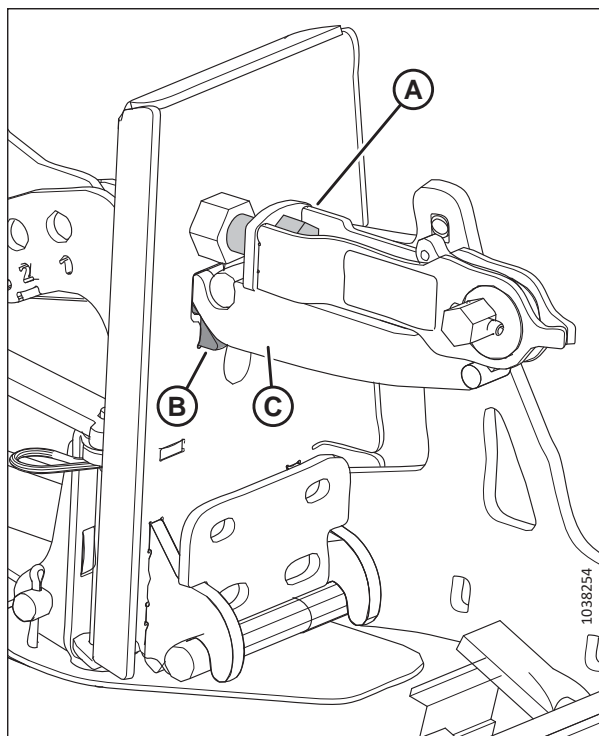

Figura 3.234: Reglarea siguranței

Reglarea separatoarelor de culturi oscilante

Separatoarele de cultură pot fi reglate pentru diferite condiții de cultură.

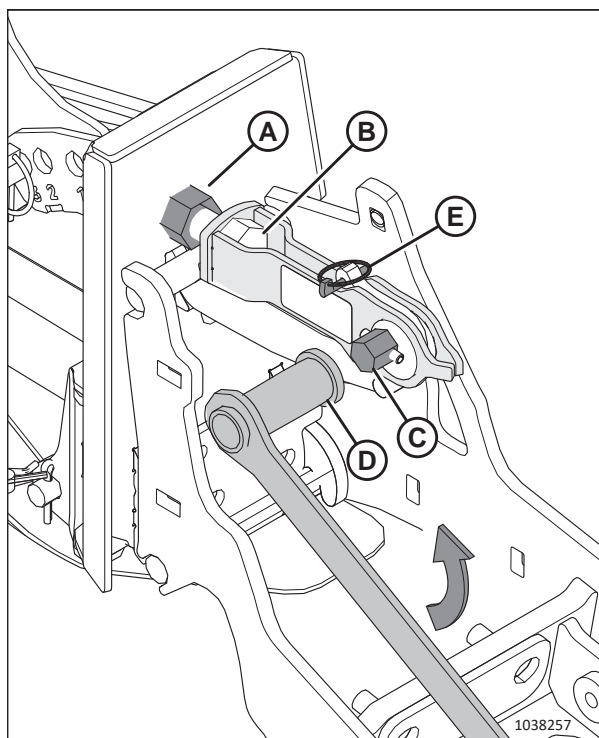

PERICOL

Pentru a preveni vătămarea corporală sau decesul în urma unei porniri sau căderi neașteptate a unui utilaj ridicat, opriți întotdeauna motorul și scoateți cheia din contact înainte de a efectua reglaje ale utilajului. Nu lucrați NICIODATĂ pe sau sub un heder nesușținut.



PERICOL

Asigurați-vă că toate persoanele din jur s-au îndepărtat de utilaj.

1. Porniți motorul.
2. Coborâți complet rabatorul.
3. Ridicați hederul la 0,6-0,9 m (2–3 ft) deasupra solului.
4. Opriți motorul și scoateți cheia din contact.
5. Consultați graficul în funcție de intervalul de înălțime a miriștii și de configurația rabatorului:
 - Câmp cu o înălțime a miriștii de 50–125 mm (2–5 țoli), hedere cu rabator dublu sau triplu: consultați pasul [6](#), [pagina 198](#).
 - Câmp cu o înălțime a miriștii de 20–100 mm (3/4–4 țoli), hedere cu rabator dublu sau triplu: consultați pasul [7](#), [pagina 199](#).
 - Bară port-deget la sol, câmp cu o înălțime a miriștii de 16–50 mm (5/8–2 țoli), hedere cu rabator dublu sau triplu: consultați pasul [8](#), [pagina 200](#).
 - Câmp cu o înălțime a miriștii de 50–125 mm (2–5 țoli), hedere cu rabator simplu: consultați pasul [9](#), [pagina 201](#).
 - Câmp cu o înălțime a miriștii de 20–100 mm (3/4–4 țoli), hedere cu rabator simplu: consultați pasul [10](#), [pagina 202](#).
 - Bară port-deget la sol, câmp cu o înălțime a miriștii de 16–50 mm (5/8–2 țoli), hedere cu rabator simplu: consultați pasul [11](#), [pagina 203](#).

Tabelul 3.24 Setările separatorului de cultură oscilant – Heder cu rabator dublu sau triplu, câmp cu o înălțime a miriștii de 50–125 mm (2–5 țoli)

	Înălțimea miriștii	Unghiul hederului ⁶¹	Saboții glisanți ai hederului	Opritor inferior	Poziția față-spate a nasului conic	Înălțimea deflectorului superior	Înălțimea deflectorului lateral	Tija laterală a deflectorului superior
Cultură nerecoltată	125 mm (5 in)	A	În jos	2	1 sau 3	1	C	Intrare
	50 mm (2 in)	E	În jos	1	1 sau 3	1,5	C	Intrare
Culcată la sol	125 mm (5 in)	A	În jos	2	3 sau 4	1	C	leșire
	50 mm (2 in)	E	În jos	1	3 sau 4	2	D	leșire
Culcată la sol sever ⁶²	125 mm (5 in)	A	În jos	2	4	3	D	leșire
	125 mm (5 in)	A	În jos	2	5	4	D	leșire
	50 mm (2 in)	E	În jos	1	4	3	C	leșire
	50 mm (2 in)	E	În jos	1	5	4	C	leșire

6. Reglați hederul în funcție de setările din rândul din tabel care descrie condițiile culturii și înălțimea miriștii:

- Reglați unghiul hederului.
- Reglați saboții glisanți ai hederului.
- Reglați separatorul de cultură oscilant (de la opritorul inferior la tija laterală a deflectorului superior) și confirmați că intervalul de mișcare stabilit de opritorul inferior **NU** intră în contact cu suporturile rabatorului sau cu rabatorul. Pentru instrucțiuni, consultați pașii de la *12, pagina 204* la *18, pagina 207*.

61. A (min) – E (max)

62. Suprafața culturii sub 150 mm (6 in)

Tabelul 3.25 Setările separatorului de cultură oscilant – Heder cu rabator dublu sau triplu, câmp cu o înălțime a miriștii de 20–100 mm (3/4–4 țoli)

7. Reglați hederul în funcție de setările din rândul din tabel care descrie condițiile culturii și înălțimea miriștii:									
a. Reglați unghiul hederului. b. Reglați saboții glisanți ai hederului. c. Reglați separatorul de cultură oscilant (de la opritorul inferior la tija laterală a deflectorului superior) și confirmați că intervalul de mișcare stabilit de opritorul inferior NU intră în contact cu suporturile rabatorului sau cu rabatorul. Pentru instrucțiuni, consultați pașii de la <i>12, pagina 204</i> la <i>18, pagina 207</i> .									
	Înălțimea miriștii	Unghiul hederului ⁶³	Saboții glisanți ai hederului	Opritor inferior	Poziția față-spate a nasului conic	Înălțimea deflectorului superior	Înălțimea deflectorului lateral	Tija laterală a deflectorului superior	
Cultură nerecoltată	100 mm (4 in)	A	Mijloc	2	1 sau 3	1	C	Intrare	
	20 mm (3/4 in)	E	Mijloc	1	1 sau 3	1	C	Intrare	
Culcată la sol	100 mm (4 in)	A	Mijloc	2	3	1	C	leșire	
	100 mm (4 in)	A	Mijloc	2	4	2	C	leșire	
	20 mm (3/4 in)	E	Mijloc	1	3	1	D	leșire	
	20 mm (3/4 in)	E	Mijloc	1	4	2	D	leșire	
Culcată la sol sever ⁶⁴	100 mm (4 in)	A	Mijloc	2 sau 3	4	3	D	leșire	
	100 mm (4 in)	A	Mijloc	2 sau 3	5	4	D	leșire	
	20 mm (3/4 in)	E	Mijloc	1	4	3	C	leșire	
	20 mm (3/4 in)	E	Mijloc	1	5	4	C	leșire	

63. A (min) – E (max)

64. Suprafața culturii sub 150 mm (6 in)

Tabelul 3.26 Setările separatorului de cultură oscilant – Heder cu rabator dublu sau triplu, bară port-degete la sol, câmp cu o înălțime a miriștii de 16–50 mm (5/8–2 țoli)

8. Reglați hederul în funcție de setările din rândul din tabel care descrie condițiile culturii și înălțimea miriștii:									
a. Reglați unghiul hederului.									
b. Reglați saboții glisanți ai hederului.									
c. Reglați separatorul de cultură oscilant (de la opritorul inferior la tija laterală a deflectorului superior) și confirmați că intervalul de mișcare stabilit de opritorul inferior NU intră în contact cu suporturile rabatorului sau cu rabatorul. Pentru instrucțiuni, consultați pașii de la 12 , pagina 204 la 18 , pagina 207 .									
	Înălțimea miriștii	Unghiul hederului ⁶⁵	Saboții glisanți ai hederului	Opritor inferior	Poziția față-spate a nasului conic	Înălțimea deflectorului superior	Înălțimea deflectorului lateral	Tija laterală a deflectorului superior	
Cultură nerecoltată	50 mm (2 in)	A	În sus	2	1 sau 3	1	C	Intrare	
	16 mm (5/8 in)	E	În sus	1	1	2	C	Intrare	
	16 mm (5/8 in)	E	În sus	1	3	1	C	Intrare	
Culcată la sol	50 mm (2 in)	A	În sus	2	3	1	C	leșire	
	50 mm (2 in)	A	În sus	3	4	1	C	leșire	
	16 mm (5/8 in)	E	În sus	1	3 sau 4	2	D	leșire	
Culcată la sol sever⁶⁶	50 mm (2 in)	A	În sus	2 sau 3	4	3	D	leșire	
	50 mm (2 in)	A	În sus	2 sau 3	5	4	D	leșire	
	16 mm (5/8 in)	E	În sus	1	4	2,5	C	leșire	
	16 mm (5/8 in)	E	În sus	1	5	4	C	leșire	

65. A (min) – E (max)

66. Suprafața culturii sub 150 mm (6 in)

Tabelul 3.27 Setările separatorului de cultură oscilant – Heder cu rabator simplu, câmp cu o înălțime a miriștii de 50–125 mm (2–5 țoli)

9. Reglați hederul în funcție de setările din rândul din tabel care descrie condițiile culturii și înălțimea miriștii:									
<p>a. Reglați unghiul hederului.</p> <p>b. Reglați saboții glesanți ai hederului.</p> <p>c. Reglați separatorul de cultură oscilant (de la opritorul inferior la tija laterală a deflectorului superior) și confirmați că intervalul de mișcare stabilit de opritorul inferior NU intră în contact cu suporturile rabatorului sau cu rabatorul. Pentru instrucțiuni, consultați pașii de la <i>12, pagina 204</i> la <i>18, pagina 207</i>.</p>									
	Înălțimea miriștii	Unghiul hederului ⁶⁷	Saboții glesanți ai hederului	Opritor inferior	Poziția față-spate a nasului conic	Înălțimea deflectorului superior	Înălțimea deflectorului lateral	Tija laterală a deflectorului superior	
Cultură ridicată sau culcată la sol	125 mm (5 țoli)	A	În jos	2	4	1	A-E	Înăuntru sau afară	
	50 mm (2 țoli)	E	În jos	1	5	2,5	A-E	Înăuntru sau afară	
Culcată la sol sever ⁶⁸	125 mm (5 țoli)	A	În jos	2	4	1	A-E	Înăuntru sau afară	
	50 mm (2 țoli)	E	În jos	1	5	2,5	A-E	Înăuntru sau afară	

67. A (min) – E (max)

68. Suprafața culturii sub 150 mm (6 țoli)

Tabelul 3.28 Setările separatorului de cultură oscilant – Heder cu rabator simplu, câmp cu o înălțime a miriștii de 20–100 mm (3/4–4 țoli)

10. Reglați hederul în funcție de setările din rândul din tabel care descrie condițiile culturii și înălțimea miriștii:									
<p>a. Reglați unghiul hederului.</p> <p>b. Reglați saboții glisanți ai hederului.</p> <p>c. Reglați separatorul de cultură oscilant (de la opritorul inferior la tija laterală a deflectorului superior) și confirmați că intervalul de mișcare stabilit de opritorul inferior NU intră în contact cu suporturile rabatorului sau cu rabatorul. Pentru instrucțiuni, consultați pașii de la <i>12, pagina 204</i> la <i>18, pagina 207</i>.</p>									
	Înălțimea miriștii	Unghiul hederului ⁶⁹	Saboții glisanți ai hederului	Opritor inferior	Poziția față-spate a nasului conic	Înălțimea deflectorului superior	Înălțimea deflectorului lateral	Tija laterală a deflectorului superior	
Cultură ridicată sau culcată la sol	100 mm (4 țoli)	A	Mijloc	2	5	1	A-E	Înăuntru sau afară	
	20 mm (3/4 in)	E	Mijloc	1	5	2,5	A-E	Înăuntru sau afară	
Culcată la sol sever ⁷⁰	100 mm (4 țoli)	A	Mijloc	2	4	1	A-E	Înăuntru sau afară	
	20 mm (3/4 in)	E	Mijloc	1	5	2,5	A-E	Înăuntru sau afară	

69. A (min) – E (max)

70. Suprafața culturii sub 150 mm (6 țoli)

Tabelul 3.29 Setările separatorului de cultură oscilant – Heder cu rabator simplu, bară port-degete la sol, câmp cu o înălțime a miriștii de 16–50 mm (5/8–2 țoli)

	Înălțimea miriștii	Unghiul hederului ⁷¹	Saboții glisanți ai hederului	Opritor inferior	Poziția față-spate a nasului conic	Înălțimea deflectorului superior	Înălțimea deflectorului lateral	Tija laterală a deflectorului superior
Cultură ridicată sau culcată la sol	50 mm (2 țoli)	A	În sus	2	4	1	A-E	Înăuntru sau afară
	16 mm (5/8 in)	E	În sus	1	5	2,5	A-E	Înăuntru sau afară
Culcată la sol sever ⁷²	50 mm (2 țoli)	A	În sus	2	4	1	A-E	Înăuntru sau afară
	16 mm (5/8 in)	E	În sus	1	5	2,5	A-E	Înăuntru sau afară

11. Reglați hederul în funcție de setările din rândul din tabel care descrie condițiile culturii și înălțimea miriștii:

- Reglați unghiul hederului.
- Reglați saboții glisanți ai hederului.
- Reglați separatorul de cultură oscilant (de la opritorul inferior la tija laterală a deflectorului superior) și confirmați că intervalul de mișcare stabilit de opritorul inferior **NU** intră în contact cu suporturile rabatorului sau cu rabatorul. Pentru instrucțiuni, consultați pașii de la [12, pagina 204](#) la [18, pagina 207](#).

71. A (min) – E (max)

72. Suprafața culturii sub 150 mm (6 țoli)

UTILIZARE

12. **Oprire jos:** Scoateți șplintul (A) din știftul de fixare și apoi scoateți știftul de fixare. Păstrați atât șplintul, cât și știftul de fixare pentru a fi remontate.
13. Înclinați separatorul și montați știftul de fixare în orificiul numerotat de la „1” la „3”. Fixați știftul de fixare cu șplintul.



Figura 3.235: Reglarea opritorului inferior

14. **Poziția față-spate a nasului conic:** Scoateți bolțul (A), deplasați tubul și introduceți bolțul în unul dintre cele cinci orificii ale tubului.

NOTĂ:

- În exemplul (B), bolțul este introdus în orificiul „1” al tubului.
- În exemplul (C), bolțul este introdus în orificiul „5” al tubului.

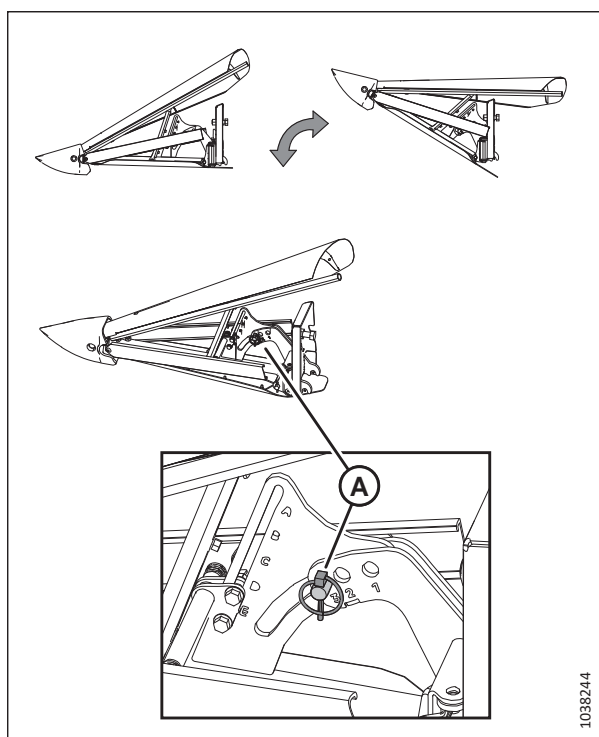

Figura 3.236: Reglarea poziției față-spate a nasului conic

UTILIZARE

15. **Înălțimea deflectorului lateral:** Slăbiți piulițele de pe șuruburi (A). Glisați suportul central până la setarea dorită (de la 1 la 4,5) și strângeți piulițele.

- Aliniați punctele cu suportul pentru a stabili jumătăți de creștere. Exemplul (B) este 2,5.
- Aliniați numărul cu suportul pentru a stabili creșteri întregi. Exemplul (C) este 2.

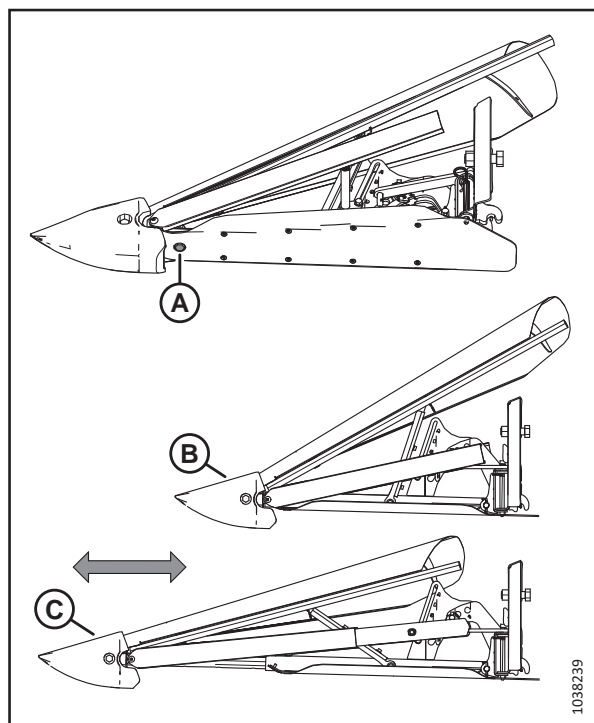

Figura 3.237: Reglarea înălțimii deflectorului superior

16. **Înălțimea deflectorului lateral:** Slăbiți piulițele de pe șuruburi (A). Glisați defletoarele până când creștătura (B) este la setarea dorită (de la A la E) și strângeți piulițele.

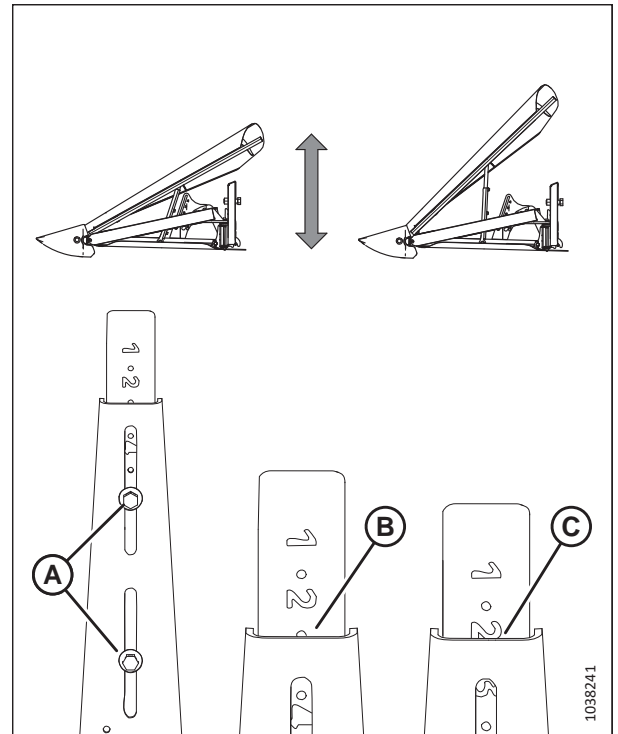

Figura 3.238: Reglarea înălțimii deflectorului lateral

UTILIZARE

17. **Tija laterală a deflectorului superior:** Slăbiți piulița (A) și bolțul (B) și rotiți tija (C). Strângeți piulița (A) cu un cuplu de 39 Nm (29 lbf ft). Strângeți bolțul (B) cu un cuplu de 52 Nm (38 lbf ft).

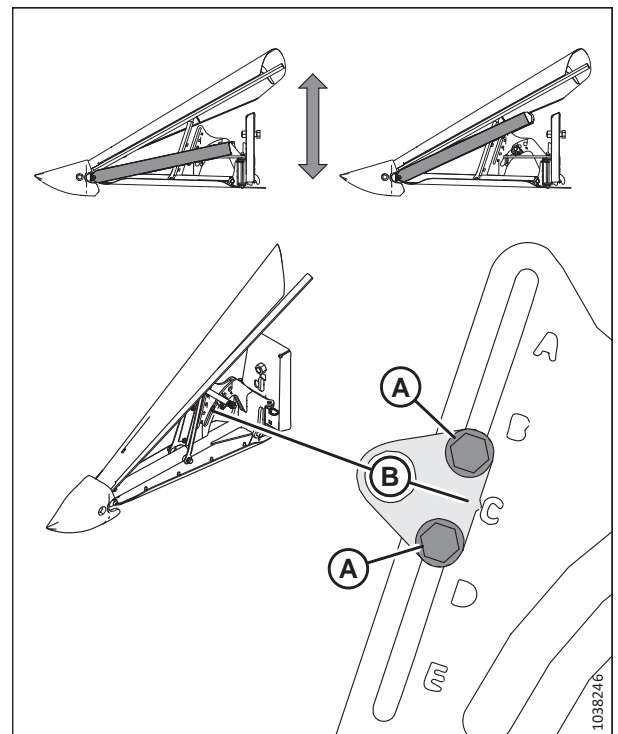

Figura 3.239: Reglarea tijei laterale a deflectorului superior



Figura 3.240: Intervalul de mișcare al separatorului de cultură oscilant

18. **Verificarea intervalului de mișcare:** Ridicați și coborâți separatorul de cultură oscilant în intervalul de mișcare (A) setat de opritorul inferior. Confirmați că separatorul oscilant **NU** intră în contact cu suporturile (B) rabatorului sau cu rabatorul (C).

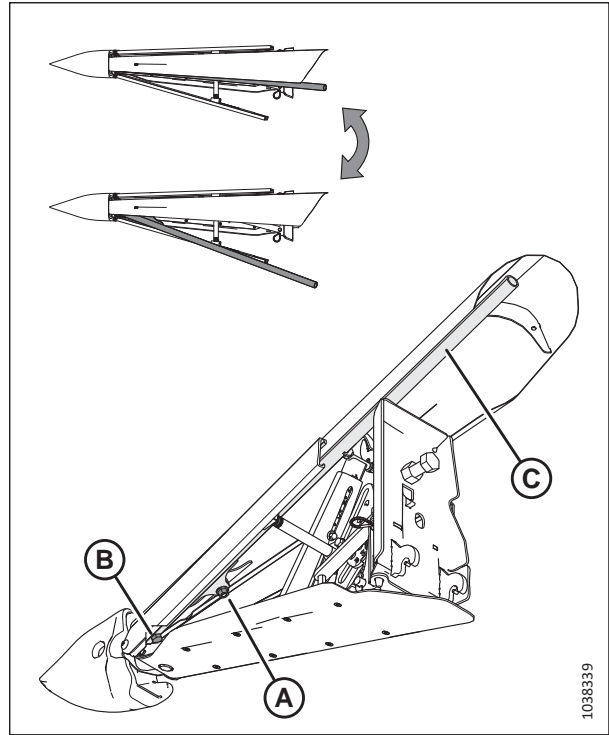
IMPORTANT:

Atunci când se verifică interferența dintre separatoarele de cultură oscilante și un **RABATOR SIMPLU**, asigurați-vă, de asemenea, că separatoarele de cultură oscilante **NU** intră în contact cu transmisia rabatorului.

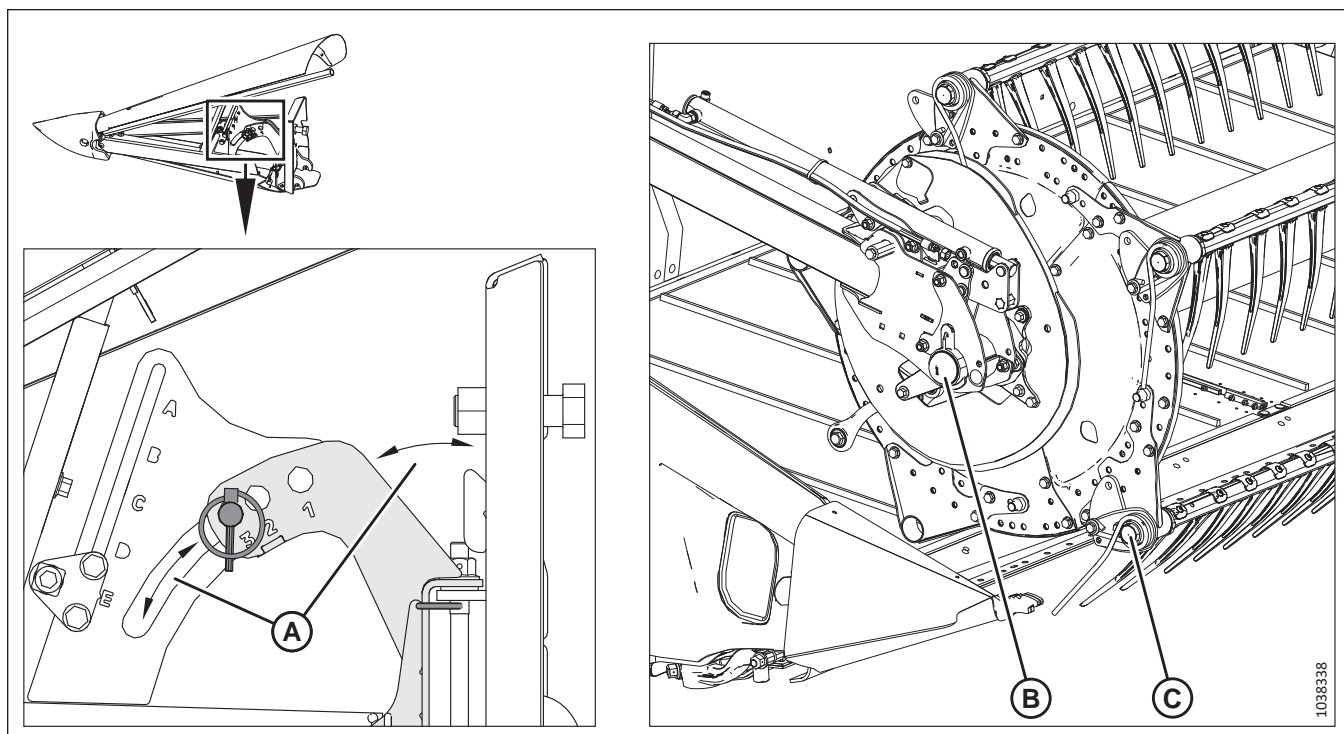
3.9.16 Tijele separatorului de cultură

Utilizați tijele separatorului de cultură împreună cu separatoarele de cultură pentru a ajuta la separarea culturii în timpul recoltării. Tijele separatorului de cultură sunt foarte utile atunci când cultura este stufoasă sau culcată la sol. În cazul culturilor nerecoltate, utilizați numai separatoarele de cultură.

Următorul tabel indică ce culturi ar trebui recoltate cu tije separatoare și ce culturi ar trebui recoltate fără tije separatoare.

Tabelul 3.30 Utilizare recomandată pentru tijele separatorului de cultură

Cu tije ale separatorului		Fără tije ale separatorului
Lucernă	Cereale culcate la sol	Fasole comestibilă
Rapiță	Mazăre	Sorg
In	Soia	Orez
Semințe de iarbă	Iarbă de Sudan	Soia
Linte	Furaje de iarnă	Cereale verticale

Demontarea tijelor separatorului de cultură

Tijele separatorului de culturi pot fi îndepărtate de pe capetele separatoroarelor de culturi și depozitate pe heder.

1. Slăbiți bolțul (B) și scoateți tija separatorului de cultură (A) de la ambele laturi ale hederului.



Figura 3.241: Tija separatorului de cultură

2. Depozitați ambele tije ale separatorului de cultură (B) pe placa terminală dreaptă.
3. Fixați tijele cu șplintul (A).

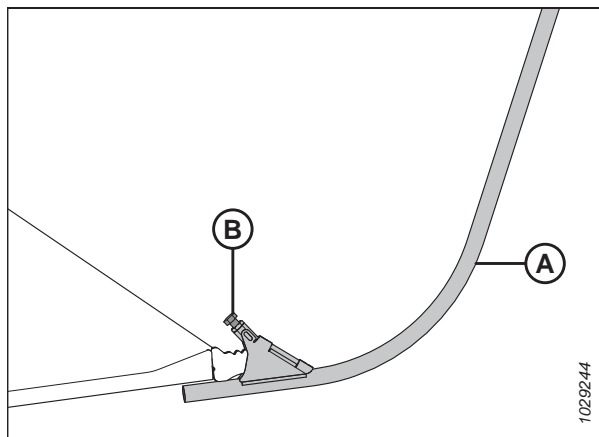

Figura 3.242: Placa terminală dreaptă

Montarea tijelor separatorului de cultură

Tijele separatorului de culturi pot fi instalate la capetele separatorului de culturi pentru a ajuta la separarea culturilor stufoase.

1. Deschideți scutul terminal drept. Pentru instrucțiuni, consultați [Deschiderea scuturilor terminale ale hederului, pagina 46](#).

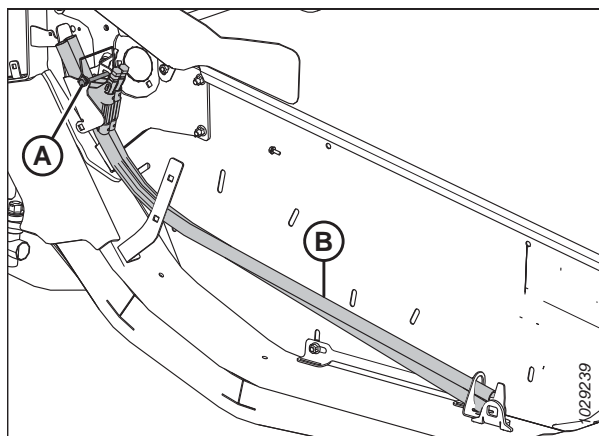
UTILIZARE

2. Desfaceți șplintul (A) care fixează tijele separatorului (B) pe placa terminală a hederului. Scoateți tijele separatorului din locul de depozitare.
3. Remontați șplintul (A).



Figura 3.243: Tije separatorului în locul de depozitare pe placa terminală dreaptă a hederului

4. Poziționați tija separatorului de cultură (A) pe vârful separatorului de cultură, așa cum este ilustrat. Strângeți șurubul (B).
5. Repetați procedura pentru a monta tija separatorului de cultură pe capătul opus al hederului.
6. Închideți scutul terminal drept. Pentru instrucțiuni, consultați [Închiderea scuturilor terminale ale hederului, pagina 47](#).

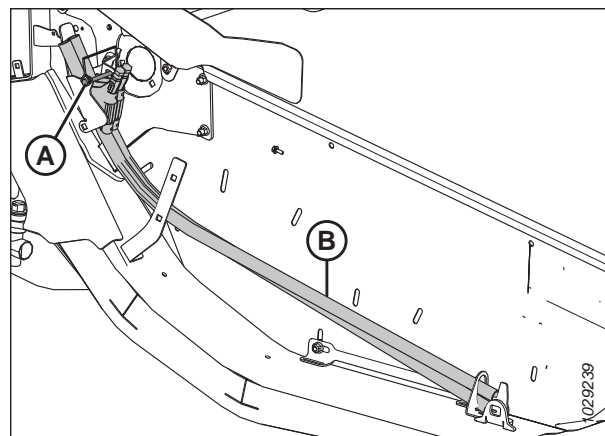

Figura 3.244: Tija separatorului pe separatorul de cultură

Tijele opționale ale separatorului de orez

Tijele opționale ale separatorului de orez sunt utilizate în cazul culturilor de orez înalte și încălcite. Acestea pot fi instalate la capetele separatoarelor de cultură.

Tije separatorului de orez oferă performanțe îmbunătățite în cazul culturilor de orez înalte și încălcite. Pentru mai multe informații, consultați [5.1.7 Set de tije ale separatorului de orez, pagina 518](#).

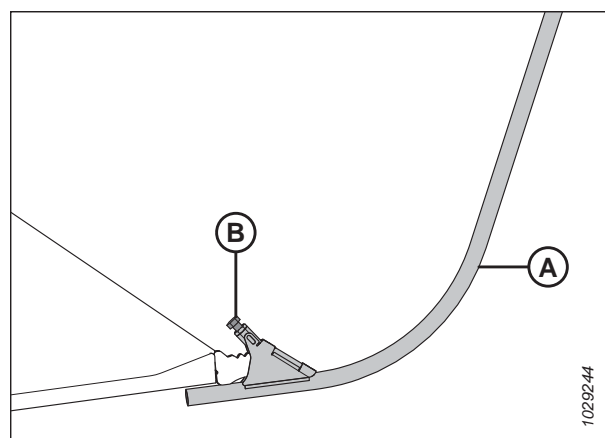

Figura 3.245: Tija opțională a separatorului pentru orez

UTILIZARE

Tijele separatorului de orez se depozitează în partea din spate a ambelor plăci terminale pe consola de depozitare (A) și se fixează în poziție cu un știft (B).

Montarea și demontarea acestor tije sunt aceleași ca și procedurile pentru tijele standard ale separatorului de cultură.

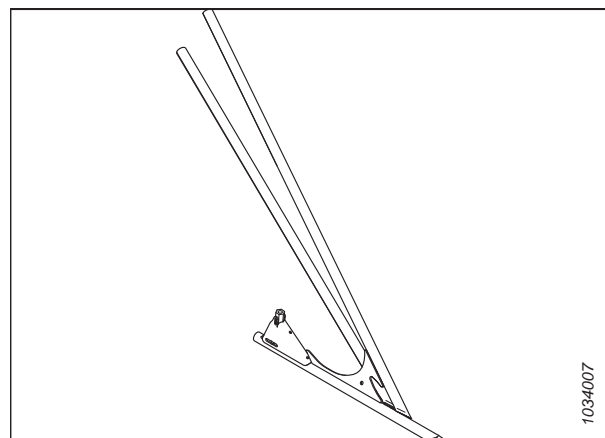

Figura 3.246: Depozitarea tijelor separatorului de orez

3.10 Sistem de control automat al înălțimii hederului

Sistemul MacDon de control automat al înălțimii hederului (AHHC) acționează împreună cu opțiunea AHHC disponibilă pe anumite modele de combine.

Doi senzori de efect Hall (A) sunt montați pe indicatorii de setare a flotării de pe modulul de flotare. Acești senzori trimit semnale către combină, care permit combinei să mențină hederul la o înălțime de tăiere constantă și o setare optimă a flotării, pe măsură ce hederul urmează contururile solului.

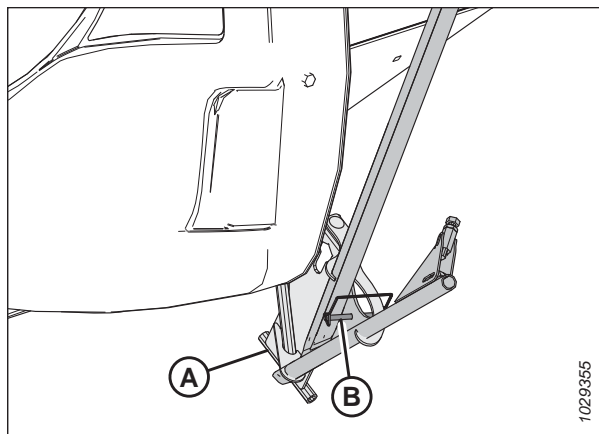

Figura 3.247: Modulul de flotare FM200

Efectuați următoarele sarcini înainte de a utiliza sistemul AHHC:

1. Pregătiți combina pentru a utiliza funcția AHHC (se aplică numai la unele modele de combine; consultați instrucțiunile pentru combina dvs.).
2. Calibrați senzorii utilizați de sistemul AHHC, astfel încât combina să poată interpreta corect datele de la senzorii cu efect Hall de pe modulul de flotare. Pentru mai multe informații, consultați manualul de utilizare al combinei.

Pentru a configura sistemul AHHC pentru un model specific de combină, consultați procedura relevantă:

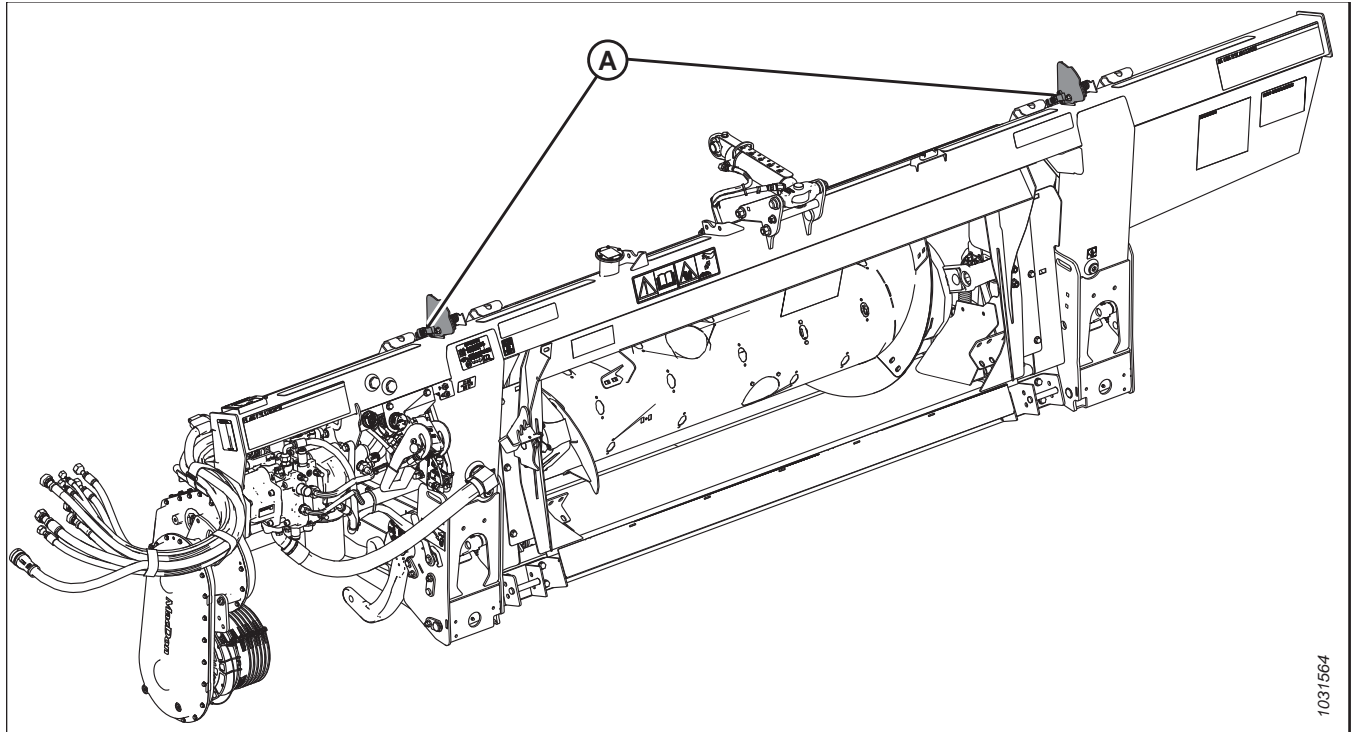
- [3.10.4 Combinatele de nivel mediu Case IH seriile 130 și 140, pagina 218](#)
- [3.10.5 Combinatele Case IH seriile 120, 230, 240 și 250, pagina 228](#)

3.10.1 Funcționarea senzorului de control automat al înălțimii hederului

Senzorii de poziție furnizați cu sistemul de control automat al înălțimii hederului (AHC) comunică date despre înălțimea hederului către computerul combinei.



Figura 3.248: Locațiile senzorilor de control al înălțimii pe modulul de flotare

Prezentarea generală a senzorilor de control automat al înălțimii hederului

Doi senzori cu efect Hall sunt instalați pe știfturile indicatorului de flotare (A). Pe măsură ce hederul se ridică și coboară, senzorii comunică înălțimea hederului la computerul combinei. Computerul combinei va reacționa și va ridica sau coborî carcasa alimentatorului, astfel încât hederul să poată menține o înălțime de tăiere constantă.

Tensiunile normale ale semnalului de funcționare pentru senzori se încadrează între 0,7 V c.c. și 4,3 V c.c. O creștere a tensiunii senzorului este corelată cu o creștere a înălțimii hederului, în timp ce o scădere a tensiunii senzorului este corelată cu o reducere a înălțimii hederului. Orice eroare a senzorului are ca rezultat un semnal de 0 V, care indică fie un senzor defect, fie lipsa tensiunii de alimentare.

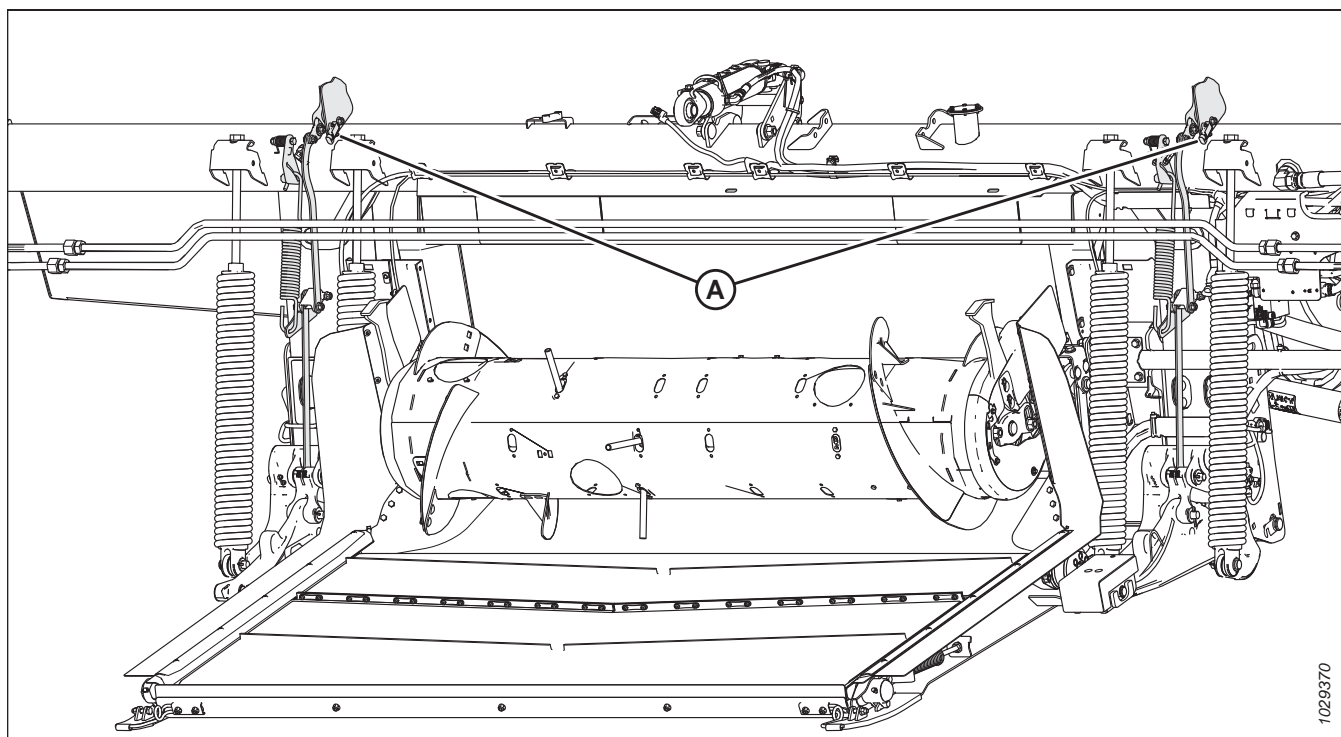
Intervalele de tensiune a senzorilor de control automat al înălțimii hederului

Tensiunea raportată de senzori se situează într-un interval de cel puțin 2,5 V (Intervalul [A]) și cel mult 4,0 V (Intervalul [C]). Intervalul ideal de tensiune pentru senzori este de 0,7-4,3 V (Intervalul C), un interval total de 3,6 V. Dacă tensiunea este prea aproape de capătul inferior (D) al intervalului de tensiune, calibrarea sistemului AHHC va fi dificilă. Un senzor setat corect va avea spațiu la ambele limite ale intervalului de tensiune.



Figura 3.249: Intervalul optim de tensiune al senzorului

- A – Interval de tensiune minim – 2,5 V B – Interval de tensiune maxim – 4,0 V
- C – Interval de tensiune ideal – 3,3 V, D Tensiune minimă – 0,5 V între 0,7 și 4,3 V
- E Tensiune maximă – 4,5 V

Un senzor care este configurat astfel încât intervalul de tensiune (de exemplu, intervalul de tensiune [C]) să fie prea aproape de limita de tensiune minimă (D) sau de limita de tensiune maximă (E) a senzorului va avea dificultăți în a se menține în intervalul de funcționare al senzorului de intervalul de funcționare ideal (A) de 0,7-4,3 V. Dacă senzorul raportează valori care sunt peste tensiunea maximă (E) sau tensiunea minimă (D), sistemul AHHC nu va mai funcționa corect.

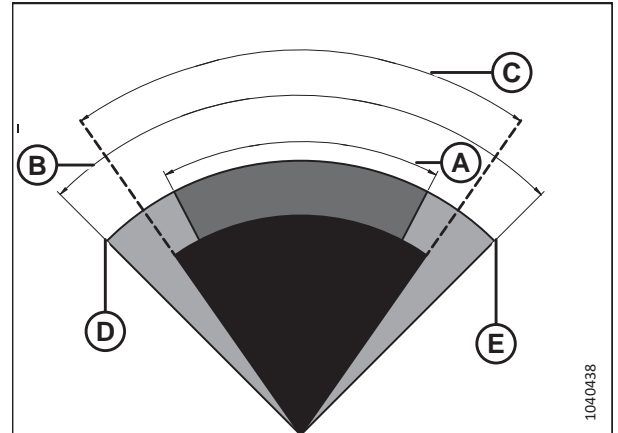

Figura 3.250: Intervalul senzorului setat prea aproape de limita de tensiune

- A – Interval de tensiune minim – 2,5 V B – Interval de tensiune maxim – 4,0 V
- C – Interval de tensiune configurat D Tensiune minimă – 0,5 V
- E Tensiune maximă – 4,5 V

UTILIZARE

Un senzor configurat pentru a avea un interval de tensiune mai mic de 2,5 V (de exemplu, intervalul [C]) va avea dificultăți în a se menține în intervalul ideal de 3,6 V. Combina va încerca să mențină senzorul în intervalul îngust setat, ceea ce o va face să ridice și să coboare în mod continuu hederul pentru a căuta înălțimea corespunzătoare a hederului.

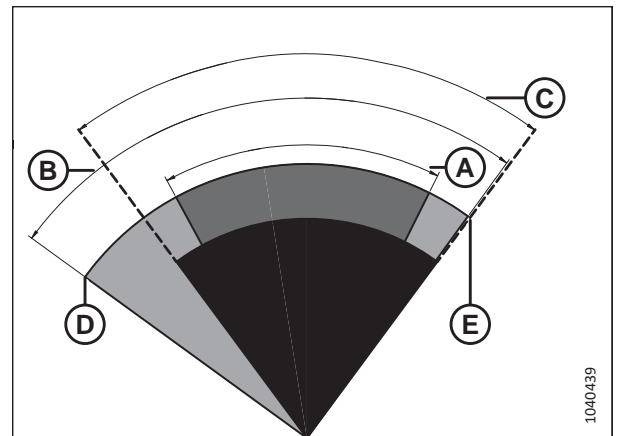

Figura 3.251: Intervalul senzorului este prea restrâns

A – Interval de tensiune minim – 2,5 V B – Interval de tensiune maxim – 4,0 V
C – Interval de tensiune configurat D Tensiune minimă – 0,5 V
E Tensiune maximă – 4,5 V

3.10.2 Tensiuni de ieșire a senzorului recomandate pentru combine

Ieșirea senzorului de control automat al înălțimii hederului (AHHC) trebuie să se încadreze într-un interval de tensiune specific pentru fiecare combină, altfel caracteristica AHHC nu va funcționa corect. Sunt furnizate valorile de tensiune inferioară și superioară recomandate pentru o funcționare optimă a AHHC.

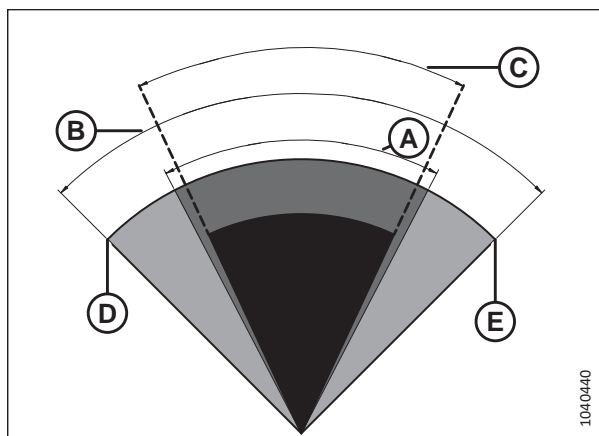
Tabelul 3.31 Limitele de tensiune ale combinei

Combină	Limita inferioară de tensiune (V)	Limita superioară de tensiune (V)	Interval minim (V)
Case IH 5088/6088/7088, 5130/6130/7130, 7010/8010, 7120/8120/9120, 7230/8230/9230 și 7240/8240/9240	0,7	4,3	2,5

3.10.3 Verificarea manuală a limitelor de tensiune

Pentru ca sistemul de înălțime automată a hederului (AHHC) să funcționeze corect, tensiunile raportate la combină de către senzorii de înălțime a hederului trebuie să se încadreze în intervalul specificat.

NOTĂ:

La unele modele de combine, puteți vedea tensiunea din cabina combinei.

NOTĂ:

Dacă fișa standard este montată în conectorul P600, fișa trimite media ambilor senzori către combină. Dacă este montată fișa opțională de înclinare laterală în conectorul P600, fișa trimite semnale de tensiune separate de la ambii senzori către combină.

PERICOL

Pentru a preveni vătămarea sau decesul în urma pornirii neașteptate a utilajului, opriți întotdeauna motorul și scoateți cheia din contact înainte de a părăsi scaunul operatorului din orice motiv.

AVERTISMENT

Asigurați-vă că toate persoanele din jur s-au îndepărtat de utilaj.

1. Porniți motorul.
2. Parcați combina pe o suprafață nivelată.
3. Poziționați hederul astfel încât bara port-degete să se afle la o distanță de 254–356 mm (10–14 țoli) de sol.

Verificarea limitei de tensiune superioară a senzorului

4. Extindeți unghiul apărătorii până când indicatorul (A) pentru unghiul hederului este în poziția E pe articulația centrală.
5. Opriți motorul și scoateți cheia din contact.



Figura 3.252: Articulația centrală

6. Verificați dacă articulația dispozitivului de blocare a flotării se află pe opritoarele inferioare (șaița [A] nu poate fi mutată) în ambele locuri.

NOTĂ:

Dacă hederul **NU** se află pe opritoarele inferioare, tensiunea poate ieși din interval în timpul funcționării, provocând defectarea sistemului AHHC. Dacă hederul nu se află pe opritoarele inferioare, consultați [3.11 Alinierea hederului](#), pagina 249 pentru instrucțiuni.

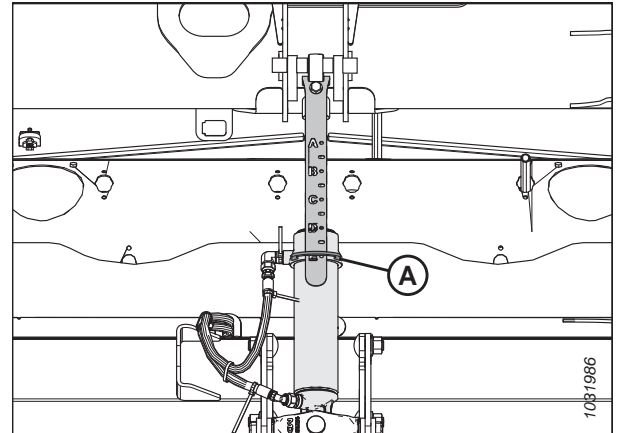

Figura 3.253: Șaița opritorului inferior

UTILIZARE

7. Dacă acul indicator nu este la zero, slăbiți bolțul (A) și glisați placa indicatorului de flotare (B) până când acul indicator (C) este la 0 (D). Strângeți piulița pe șurub (A).

NOTĂ:

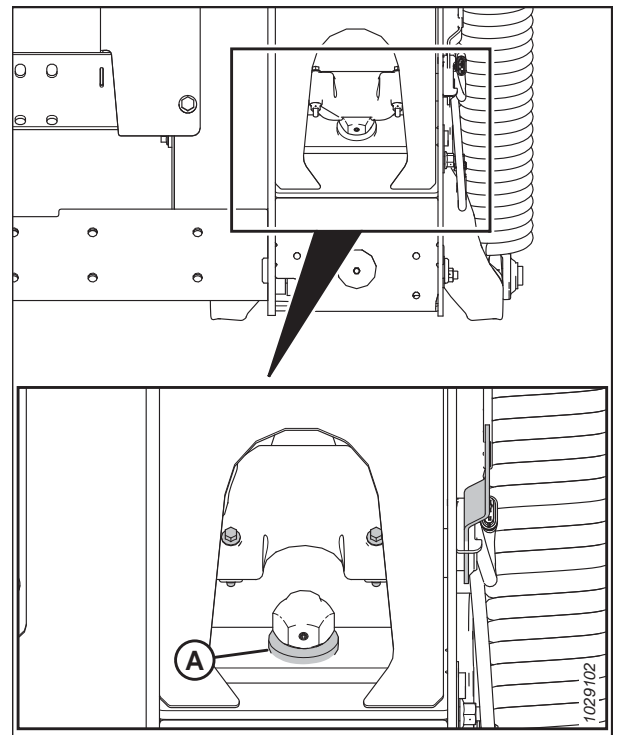
Folosiți punctul zero (E) de deasupra autocolantului pentru a seta corect acul indicator.



Figura 3.254: Indicator de flotare

8. Localizați conectorul P600 (A) în partea stângă a modului de flotare.
9. Scoateți capacul bujiei (B).
10. Introduceți cheia și rotiți-o în poziția RUN (Rulare).
11. Cu ajutorul unui multimetru digital, verificați dacă conectorul P600 este alimentat de la combină. Multimetrul ar trebui să citească 5 V la pinul 7.
- Pin 7 – FM2215E – putere
 - Pin 8 – FM2515E – masă
12. Pe conectorul P600, comparați tensiunea raportată de senzorul stâng (pinii 1 și 8) și de senzorul drept (pinii 3 și 8) cu intervalul superior specificat în [3.10.2 Tensiuni de ieșire a senzorului recomandate pentru combine, pagina 214](#).

- Pin 1 – FM3326A – semnalul senzorului stâng
- Pin 3 – FM3328A – semnalul senzorului drept
- Pin 8 – FM2515E – masă

NOTĂ:

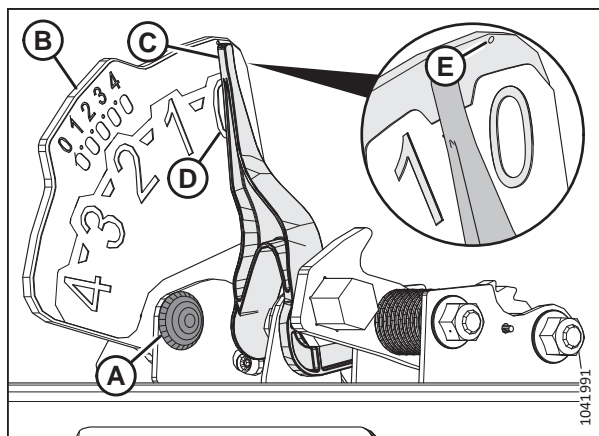
În cazul în care articulația dispozitivului de blocare a flotării se află pe opritorul inferior, valoarea superioară citită a tensiunii trebuie să fie aceeași pe ambii senzori (stânga și dreapta).



Figura 3.255: Conector P600 – Vedere din spate

UTILIZARE

13. Dacă trebuie să reglați tensiunea, slăbiți piulițele (A), repositionați senzorul (B) în placa indicatoare, apoi strângeți piulițele (A) la 3 Nm (2,2 lbf-ft / 22 lbf-in).

NOTĂ:

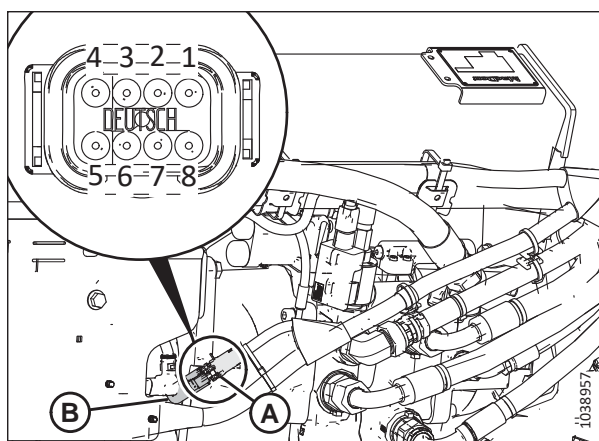
În timp ce strângeți piulițele, asigurați-vă că senzorul (B) **NU** se mișcă în placa indicatoare.

14. Rotiți cheia pe poziția OFF (Oprit) și scoateți cheia din contact.



Figura 3.256: Placa indicatorului de flotare stânga

Verificarea limitei de tensiune inferioară a senzorului

15. Extindeți unghiul apărătorii până când indicatorul (A) pentru unghiul hederului este în poziția E pe articulația centrală.
16. Coborâți hederul complet pe sol.
17. Opriți motorul și scoateți cheia din contact.

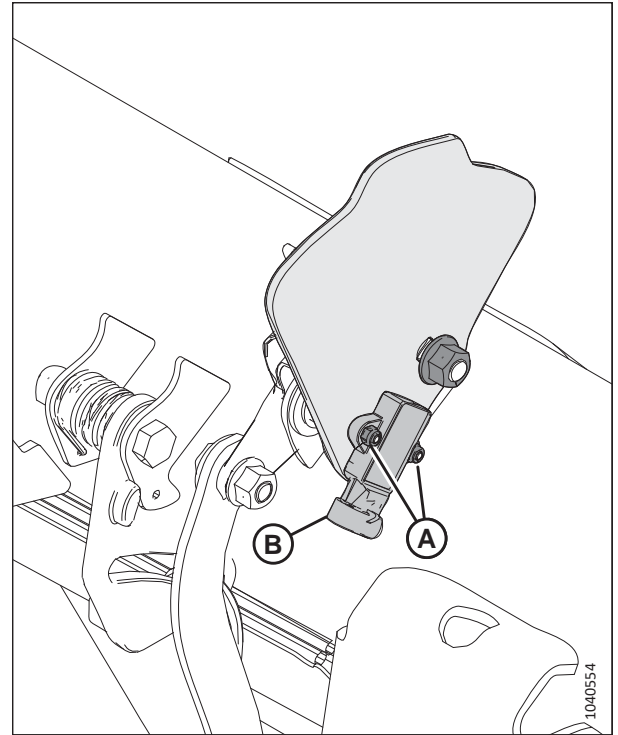

Figura 3.257: Articulația centrală

UTILIZARE

18. Acul indicator al flotării (A) trebuie să fie la 4 (B).
19. Introduceți cheia și rotiți-o în poziția RUN (Rulare).
20. Pe conectorul P600, comparați tensiunea raportată de senzorul stâng (pinii 1 și 8) și de senzorul drept (pinii 3 și 8) cu intervalul inferior specificat în [3.10.2 Tensiuni de ieșire a senzorului recomandate pentru combine, pagina 214](#).
 - Pin 1 – FM3326A – semnalul senzorului stâng
 - Pin 3 – FM3328A – semnalul senzorului drept
 - Pin 8 – FM2515E – masă
21. Dacă trebuie să reglați tensiunea, consultați pasul [13, pagina 217](#) pentru instrucțiuni.

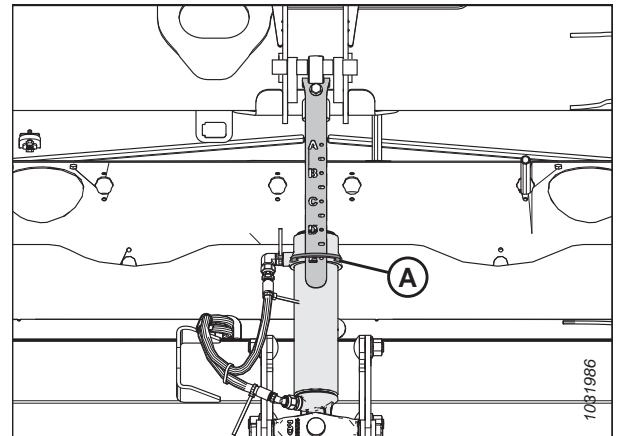

Figura 3.258: Indicatorul de flotare stâng – vedere din spate

3.10.4 Combinatele de nivel mediu Case IH seriile 130 și 140

Pentru ca sistemul de control automat al înălțimii hederului (AHHC) să fie compatibil cu combinele Case IH seria 130 și 140, trebuie să configurați setările de turație ale rabatorului, să configurați comenzile AHHC și să calibrați sistemul AHHC pentru a vă asigura că funcționează corect.

Verificarea intervalului de tensiune din cabina combinei – Case IH 5130, 5140, 6130, 6140, 7130 și 7140

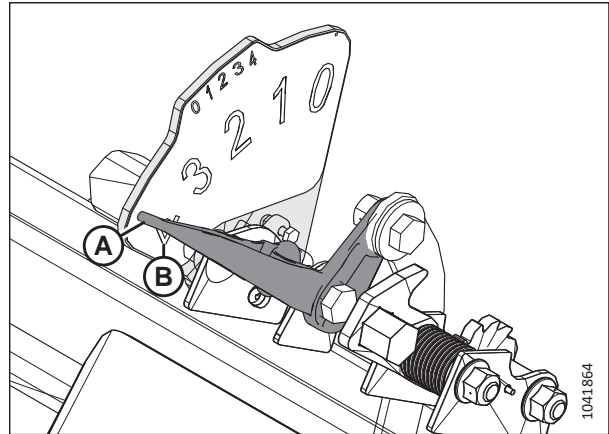
Senzorul de control automat al înălțimii hederului funcționează corect numai într-un anumit interval de tensiune.

NOTĂ:

Este posibil să se fi efectuat modificări la comenzile combinei sau la afișaj de la publicarea acestui document. Pentru cele mai actualizate informații, consultați manualul de utilizare al combinei.



PERICOL

Asigurați-vă că toate persoanele din jur s-au îndepărtat de utilaj.

1. Porniți motorul.
2. Poziționați hederul la 254–356 mm (10–14 in) deasupra solului.
3. Deblocați flotarea hederului. Pentru instrucțiuni, consultați [Blocarea/deblocarea flotării hederului, pagina 147](#).
4. Opriți motorul și scoateți cheia din contact.

UTILIZARE

5. Verificați dacă articulația dispozitivului de blocare a flotării se află pe opritoarele inferioare (șaița [A] nu poate fi mutată) în ambele locuri.

NOTĂ:

Dacă hederul nu se află pe opritoarele inferioare în următorii doi pași, tensiunea poate ieși din interval în timpul funcționării, provocând o defectare a sistemului AHHC. Dacă hederul nu se află pe opritoarele inferioare, consultați [3.11 Alinierea hederului, pagina 249](#) pentru instrucțiuni.



Figura 3.259: Dispozitiv de blocare a flotării

6. Dacă acul indicator nu este la zero, slăbiți bolțul (A) și glisați placa indicatorului de flotare (B) până când acul indicator (C) este la 0 (D). Strângeți piulița pe șurub (A).

NOTĂ:

Folosiți punctul zero (E) de deasupra autocolantului pentru a seta corect acul indicator.

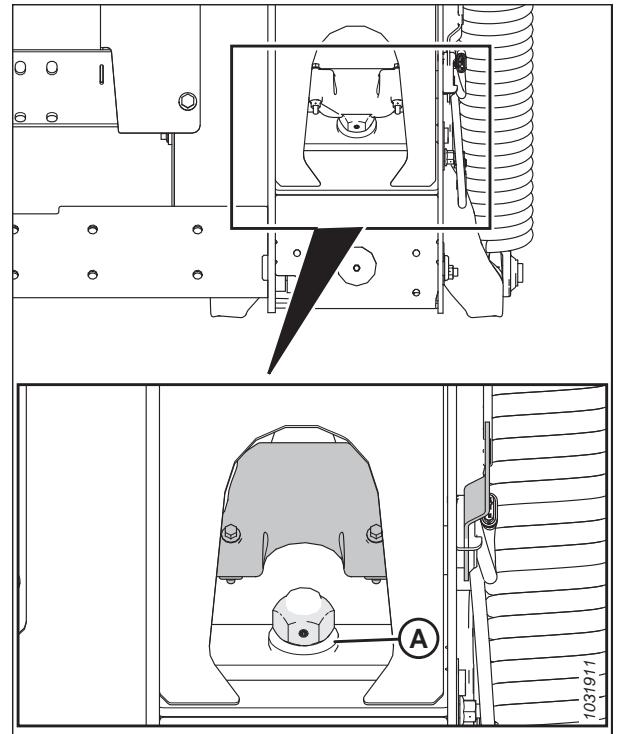

Figura 3.260: Indicator de flotare

UTILIZARE

- Asigurați-vă că flotarea hederului este deblocată.
- Pe pagina principală a afișajului combinei, selectați DIAGNOSTICS (Diagnosticare) (A). Se afișează pagina DIAGNOSTICS (Diagnosticare).

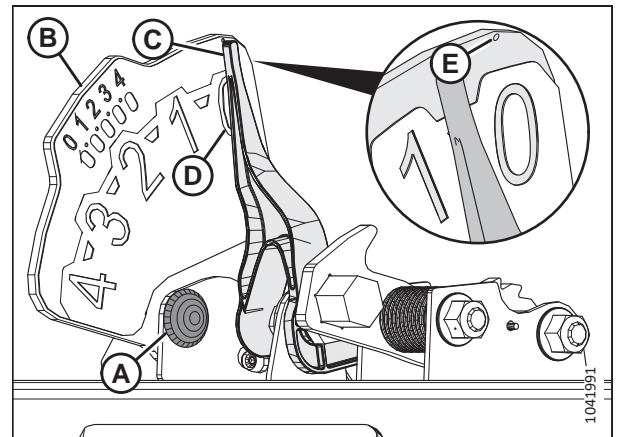

Figura 3.261: Afișajul combinei Case IH

- Selectați SETTINGS (Setări) (A). Se afișează pagina SETTINGS (Setări).
- Din meniul GROUP (Grup), selectați HEADER (Heder) (B).

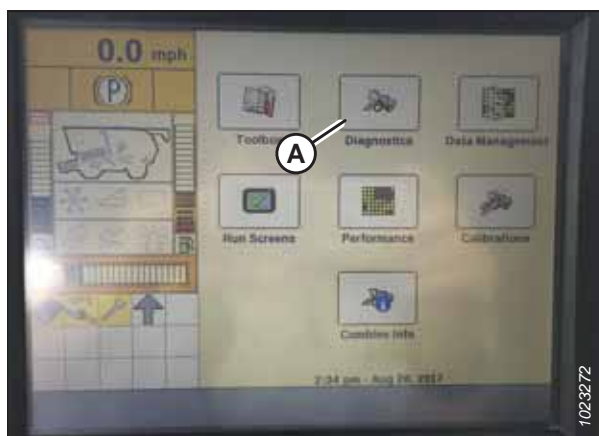

Figura 3.262: Afișajul combinei Case IH

- Din meniul PARAMETER (Parametru), selectați LEFT HEIGHT/TILT SENSOR (Senzor de înălțime/inclinare stânga) (A).

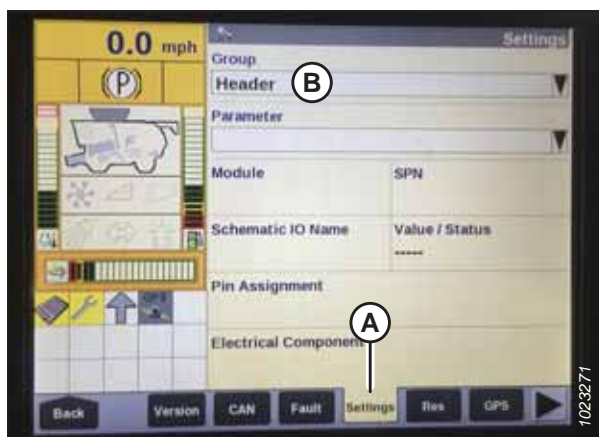

Figura 3.263: Afișajul combinei Case IH

UTILIZARE

12. Pagina SETTINGS (Setări) se actualizează pentru a afișa tensiunea în câmpul (A) VALUE/STATUS (Valoare/Stare). Coborâți complet carcasa alimentatorului, apoi ridicați-o la 254–356 mm (10–14 in) față de sol pentru a vizualiza întreaga gamă de valori ale tensiunii.



Figura 3.264: Afișajul combinei Case IH

Referință rapidă pentru setările hederului – Case IH seriile 130 și 140

Sunt furnizate setările recomandate pentru controlul automat al înălțimii hederului (AHHC) pentru un heder FlexDraper® seria FD2 care funcționează cu o combină Case IH seriile 130 și 140.

NOTĂ:

Este posibil să se fi efectuat modificări la comenzile combinei sau la afișaj de la publicarea acestui document. Pentru cele mai actualizate informații, consultați manualul de utilizare al combinei.

Tabelul 3.32 Setările hederului – Case IH seriile 130 și 140

Parametru de configurare	Setare sugerată	
Cutting Type (Tip de tăiere)	Platform (Platformă)	
Header Pressure Float (Flotare sub presiune heder)	Not installed (Neinstalat)	
HHC Height Sensitivity (Sensibilitate înălțime HHC) ⁷³	Sistem cu doi senzori	250
	Sistem cu un senzor	180
HHC Tilt Sensitivity (Sensibilitate înclinare HHC)	150	
Reel Drive Type (Tip de transmisie rabator)	Pinion de transmisie standard cu 19 dinți	4
	Pinion de transmisie opțional cu cuplu mare și 14 dinți	5
	Pinion de transmisie opțional cu cuplu mare și 10 dinți	6
Senzorul de înălțime al rabatorului	Yes (Da)	
Autotilt (Înclinare automată)	Sistem cu doi senzori	DA
	Sistem cu un senzor	NU

73. Dacă începe funcționarea neuniformă în timpul utilizării, micșorați setarea HHC HEIGHT SENSITIVITY (Sensibilitate înălțime HHC) cu 20 de puncte pe rând până când funcționarea neuniformă nu mai are loc.

UTILIZARE

Configurarea hederului pe afișajul combinei – Case IH 5130, 5140, 6130, 6140, 7130 și 7140

Pentru a configura hederul pentru a funcționa cu combina, va trebui să accesați pagina HEADER SETUP (Configurare heder) de pe afișajul combinei.

NOTĂ:

Este posibil să se fi efectuat modificări la comenzile combinei sau la afișaj de la publicarea acestui document. Pentru cele mai actualizate informații, consultați manualul de utilizare al combinei.

1. Pe pagina principală a afișajului combinei, selectați TOOLBOX (Casetă de instrumente) (A).



Figura 3.265: Afișajul combinei Case IH

2. Selectați fila HEAD 1 (Heder 2) (A). Se afișează pagina HEADER SETUP (Configurare heder).

NOTĂ:

Pentru a găsi fila HEAD 1 (Heder 1), poate fi nevoie să utilizați săgețile laterale (C).

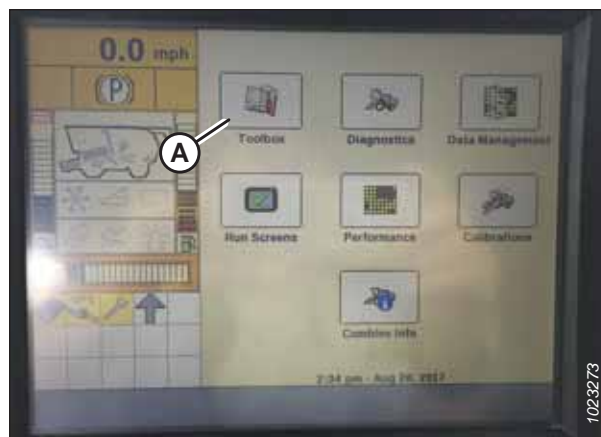
3. Din meniul CUTTING TYPE (Tipul de tăiere) (B), selectați PLATFORM (Platformă).



Figura 3.266: Afișajul combinei Case IH

UTILIZARE

4. Selectați fila HEAD 2 (Heder 2) (A). Se afișează pagina HEADER SETUP 2 (Configurare heder 2).
5. Din meniul HEADER PRESSURE FLOAT (Flotare sub presiune heder) (B), selectați NOT INSTALLED (Nu este montat).

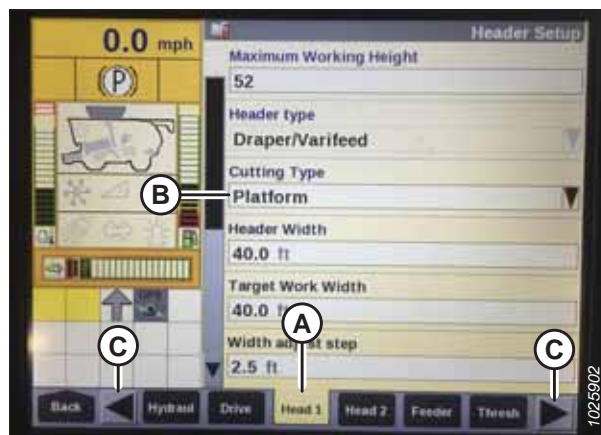

Figura 3.267: Afișajul combinei Case IH

6. Identificați câmpul HHC HEIGHT SENSITIVITY (Sensibilitate înălțime HHC) (A). Introduceți următoarele setări:
 - **Sistem cu doi senzori:** Setări HHC HEIGHT SENSITIVITY (Sensibilitate înălțime HHC) la 250.
 - **Sistem cu un senzor:** Setări HHC HEIGHT SENSITIVITY (Sensibilitate înălțime HHC) la 180.

NOTĂ:

În cazul în care combina ridică și coboară în mod continuu hederul în timpul funcționării (un comportament numit „funcționare neuniformă”), micșorați setarea HHC HEIGHT SENSITIVITY (Sensibilitate înălțime HHC) cu câte 20 de puncte, până când nu mai apare funcționarea neuniformă.

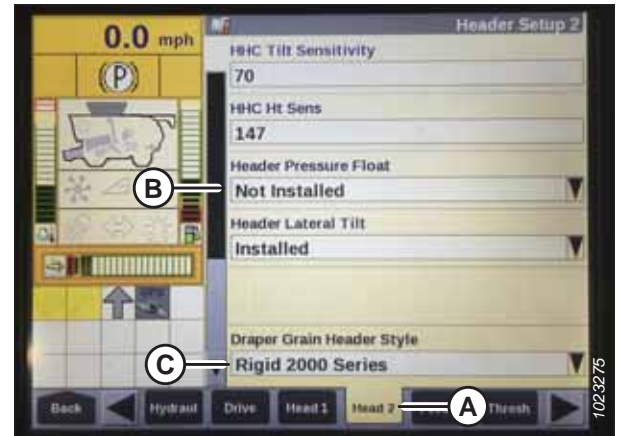
7. Setări HHC TILT SENSITIVITY (Sensibilitate înclinare HHC) (B) la 150. Măriți sau micșorați această valoare, după cum doriți.
8. Din meniul REEL DRIVE TYPE (Tip de transmisie rabator) (A), selectați una dintre următoarele opțiuni:
 - În cazul în care combina este echipată cu o roată dințată de transmisie standard cu 19 dinți, selectați 4.
 - În cazul în care combina este echipată cu o roată dințată de transmisie opțională, de cuplu ridicat, cu 14 dinți, selectați 5.
 - În cazul în care combina este echipată cu o roată dințată de transmisie opțională, de cuplu ridicat, cu 10 dinți, selectați 6.



Figura 3.268: Afișajul combinei Case IH



Figura 3.269: Afișajul combinei Case IH

UTILIZARE

9. Din meniul REEL HEIGHT SENSOR (Senzor de înălțime rabator) (A), selectați YES (Da).

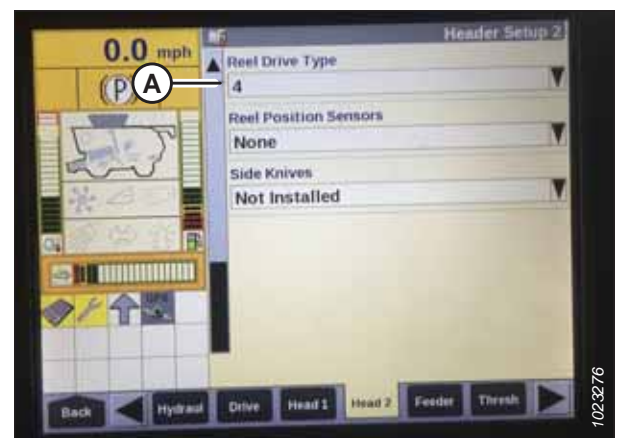

Figura 3.270: Afișajul combinei Case IH

10. Găsiți câmpul AUTOTILT (Înclinare automată) (A).

- **Sistem cu doi senzori:** Selectați YES (Da).
- **Sistem cu un senzor:** Selectați NO (Da).



Figura 3.271: Afișajul combinei Case IH

Calibrarea controlului automat al înălțimii hederului – Combinate Case IH 5130, 5140, 6130, 6140, 7130 și 7140 cu versiuni software anterioare versiunii 28.00

Înșurubarea senzorului de control automat al înălțimii hederului (AHC) trebuie calibrată pentru fiecare combină.

PERICOL

Asigurați-vă că toate persoanele din jur s-au îndepărtat de utilaj.

NOTĂ:

Este posibil să se fi efectuat modificări la comenzile combinei sau la afișaj de la publicarea acestui document. Pentru cele mai actualizate informații, consultați manualul de utilizare al combinei.

NOTĂ:

Dacă flotarea hederului este setată la un nivel prea ușor, aceasta poate preveni calibrarea AHC. Pentru a preveni separarea hederului de modulul de flotare, poate fi necesar să schimbați flotarea la o setare mai grea în timpul procedurii de calibrare.

UTILIZARE

1. Selectați butonul DIAGNOSTICS (Diagnosticare) de pe ecranul principal, apoi selectați fila VERSION (Versiune) (A).
2. Asigurați-vă că versiunea de software este **anterioară versiunii 28.00**. Dacă versiunea de software este mai mare de 28.00, consultați *Calibrarea controlului automat al înălțimii hederului – Combine Case IH cu software versiunea 28.00 sau versiuni ulterioare, pagina 236*.



Figura 3.272: Afișajul combinei Case IH

3. Asigurați-vă că articulația centrală este setată la **D**.

NOTĂ:

După finalizarea calibrării, reglați din nou articulația centrală la unghiul dorit al hederului. Pentru instrucțiuni, consultați *3.9.5 Unghiul hederului, pagina 158*.

4. Confirmați că toate conexiunile electrice și hidraulice dintre heder și modulul de flotare sunt funcționale.
5. Porniți motorul combinei, dar **NU** cuplați separatorul sau carcasa alimentatorului.
6. Localizați comutatorul HEADER CONTROL (Control heder) pe consola din dreapta. Setăți HEADER CONTROL (Control heder) la HT (modul AHHC).
7. Țineți apăsat butonul DOWN (Coborâre) timp de 10 secunde până când carcasa alimentatorului combinei a fost coborâtă complet (carcasa alimentatorului se va opri din mișcare).
8. Țineți apăsat butonul RAISE (Ridicare) până când carcasa alimentatorului se deplasează complet în sus. Se va opri la 0,6 m (2 ft) deasupra solului timp de 5 secunde, apoi va relua deplasarea verticală. Acest lucru indică faptul că procedura de calibrare a avut succes.
9. Dacă flotarea a fost schimbată la o setare mai grea pentru a finaliza calibrarea, reglați hederul la greutatea recomandată a flotării.

Setarea înălțimii de tăiere prestabilite – Case IH 5130, 5140, 6130, 6140, 7130 și 7140

Pozițiile de tăiere și ridicată a hederului pot fi configurate ca presetări pe consola de comandă a combinei.

NOTĂ:

Este posibil să se fi efectuat modificări la comenzile combinei sau la afișaj de la publicarea acestui document. Pentru cele mai actualizate informații, consultați manualul de utilizare al combinei.



PERICOL

Asigurați-vă că toate persoanele din jur s-au îndepărtat de utilaj.

NOTĂ:

Indicatorul (A) ar trebui să fie în poziția 0 (B), cu hederul la o înălțime de 254–356 mm (10–14 țoli) față de sol. Atunci când hederul este pe sol, indicatorul trebuie să se afle în poziția 1 (C) pentru o presiune scăzută asupra solului și în poziția 4 (D) pentru o presiune ridicată asupra solului. Condițiile de cultură și sol determină nivelul de flotare care trebuie utilizat. Setarea de flotare ideală este un nivel cât se poate de ușor, fără oscilații ale hederului sau pierderi de cultură. Funcționarea cu o setare de flotare de nivel greu uzează prematur plăcile de uzură ale barei port-degete.



Figura 3.273: Indicatorul flotorului

1. Cuplați separatorul și hederul.
2. Deplasați hederul la înălțimea de tăiere dorită.
3. Apăsați 1 pe butonul (A). Se va aprinde un indicator luminos galben lângă buton.

NOTĂ:

Setați întotdeauna poziția hederului **ÎNAINTE** de a seta poziția rabatorului. Dacă hederul și rabatorul sunt setate în același timp, setarea rabatorului nu va fi salvată.

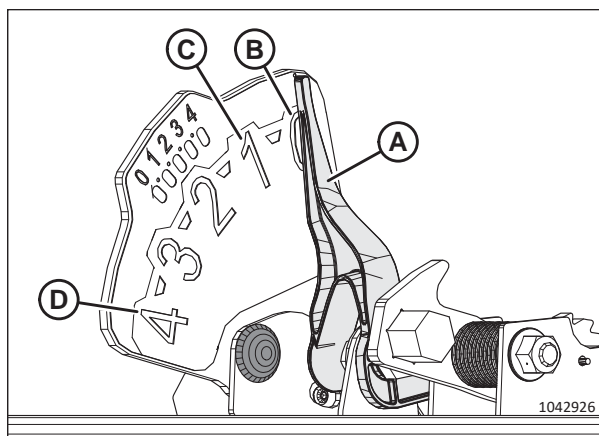
4. Deplasați rabatorul în poziția de lucru dorită.
5. Apăsați 1 pe butonul (A). Se va aprinde un indicator luminos galben lângă buton.



Figura 3.274: Consola combinei Case

6. Deplasați hederul la a doua înălțime de tăiere dorită.
7. Apăsați 2 pe butonul (A). Se va aprinde un indicator luminos galben lângă buton.
8. Deplasați rabatorul în poziția de lucru dorită.
9. Apăsați 2 pe butonul (A). Se va aprinde un indicator luminos galben lângă buton.

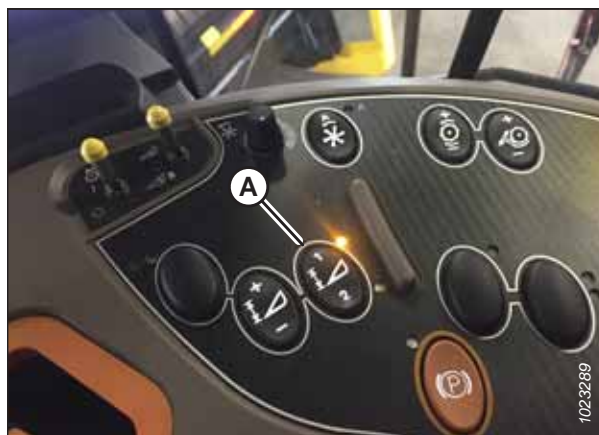

Figura 3.275: Consola combinei Case

UTILIZARE

Săgețile sus și jos ar trebui să apară acum în caseta MANUAL HEIGHT (Înălțime manuală) (A) de pe pagina RUN 1 (Rulare 1) de pe afișajul combinei. Acest lucru indică faptul că sistemul de control automat al înălțimii hederului (AHC) funcționează.



Figura 3.276: Afișajul combinei Case – Pagina Rulare 1

10. Pentru activarea înălțimilor de tăiere prestabilite, activați butonul AHC (A) pentru a așeza hederul pe sol. Pentru a activa prima valoare prestabilită, atingeți butonul o dată. Pentru a activa a doua valoare prestabilită, atingeți butonul de două ori.

Pentru a ridica hederul la înălțimea maximă de lucru, țineți apăsat butonul SHIFT (Comutare) de pe partea din spate a manetei de comandă în timp ce apăsați butonul AHC (A).



Figura 3.277: Maneta de comandă a combinei Case

11. Înălțimea maximă de lucru poate fi reglată pe pagina HEADER SETUP (Configurare heder) de pe afișajul combinei. Introduceți înălțimea dorită în câmpul MAXIMUM WORKING HEIGHT (Înălțimea maximă de lucru) (A).



Figura 3.278: Afișajul combinei Case – Pagina Configurare heder

UTILIZARE

12. Dacă este necesar, reglați poziția uneia dintre presetări cu ajutorul butonului (A) de pe consola combinei.



Figura 3.279: Consola combinei Case

3.10.5 Combinate Case IH seriile 120, 230, 240 și 250

Pentru ca sistemul de control automat al înălțimii hederului (AHC) să fie compatibil cu combina, configurați setările de turație ale rabatorului, configurați comenzile AHC și calibrați sistemul AHC pentru a vă asigura că funcționează corect.

Verificarea intervalului de tensiune din cabina combinei – Combinate Case IH seriile, 120, 230, 240 și 250

Pentru ca sistemul de control automat al înălțimii hederului (AHC) să funcționeze corect, senzorii de înălțime ai hederului trebuie să detecteze valorile citite corecte ale tensiunii. Valorile de ieșire ale senzorilor pot fi vizualizate pe afișajul combinei.

NOTĂ:

Este posibil să se fi efectuat modificări la comenzile combinei sau la afișaj de la publicarea acestui document. Pentru cele mai actualizate informații, consultați manualul de utilizare al combinei.

! PERICOL

Asigurați-vă că toate persoanele din jur s-au îndepărtat de utilaj.

1. Porniți motorul.
2. Poziționați hederul la 254–356 mm (10–14 in) deasupra solului.
3. Deblocați flotarea hederului. Pentru instrucțiuni, consultați [Blocarea/deblocarea flotării hederului, pagina 147](#).
4. Opriți motorul și scoateți cheia din contact.

UTILIZARE

5. Verificați dacă articulația dispozitivului de blocare a flotării se află pe opritoarele inferioare [șaiba (A) nu poate fi mutată] în ambele locuri.

NOTĂ:

Dacă în timpul următoarelor două etape hederul nu se află pe opritoarele inferioare, este posibil ca tensiunea să iasă din interval în timpul funcționării, provocând o defecțiune a sistemului de control automat al înălțimii hederului (AHHC). Dacă hederul nu se află pe opritoarele inferioare, consultați [3.11 Alinierea hederului, pagina 249](#) pentru instrucțiuni.



Figura 3.280: Dispozitiv de blocare a flotării

6. Dacă acul indicator nu este la zero, slăbiți bolțul (A) și glisați placa indicatorului de flotare (B) până când acul indicator (C) este la 0 (D). Strângeți piulița pe șurub (A).

NOTĂ:

Folosiți punctul zero (E) de deasupra autocolantului pentru a seta corect acul indicator.

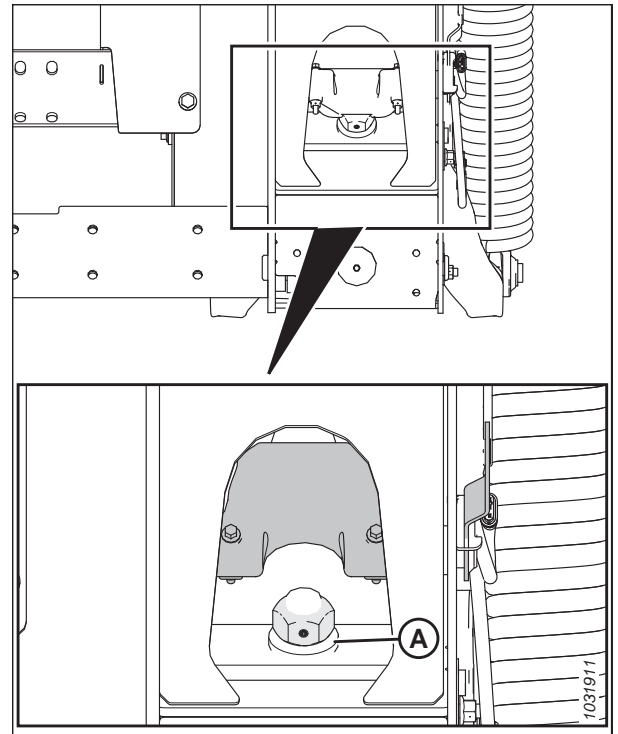

Figura 3.281: Indicator de flotare

UTILIZARE

- Asigurați-vă că flotarea hederului este deblocată.
- Selecți DIAGNOSTICS (Diagnosticare) (A) pe pagina principală. Se deschide pagina DIAGNOSTICS (Diagnosticare).
- Selecți SETTINGS (Setări). Se deschide pagina SETTINGS (Setări).

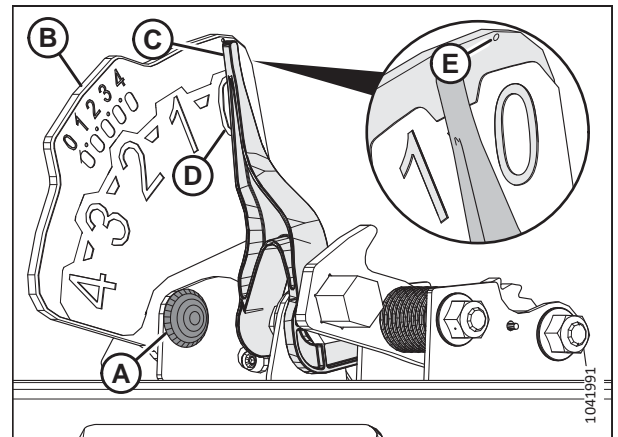

Figura 3.282: Afișajul combinei Case IH

- Selecți meniul vertical GROUP (Grup) (A). Se deschide caseta de dialog GROUP (Grup).

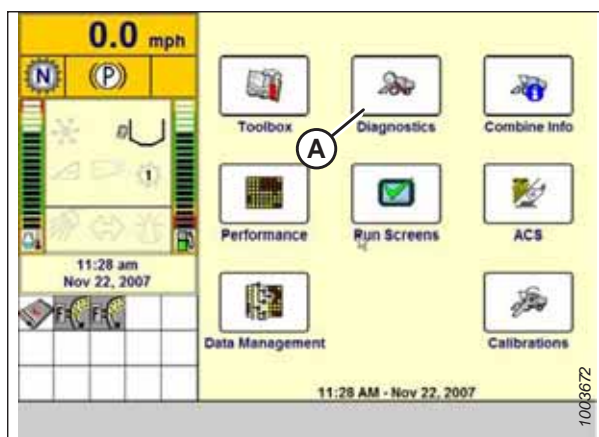

Figura 3.283: Afișajul combinei Case IH

- Selecți HEADER HEIGHT/TILT (Înălțime/încinare heder) (A). Se deschide pagina PARAMETER (Parametru).

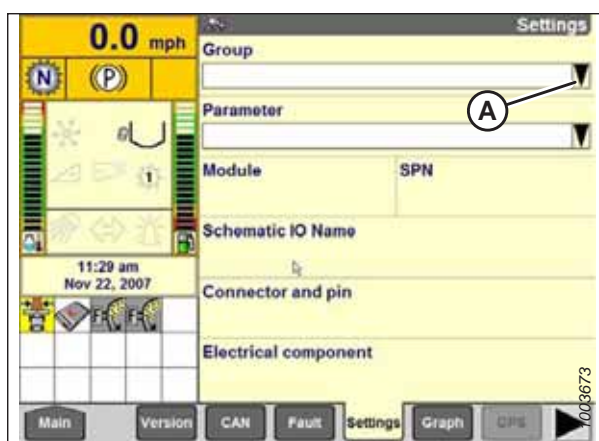

Figura 3.284: Afișajul combinei Case IH

UTILIZARE

12. Selectați LEFT HEADER HEIGHT SEN (Senzor înălțime heder stânga) (A), apoi selectați butonul GRAPH (Grafic) (B). Tensiunea exactă este afișată în partea de sus a paginii. Ridicați și coborâți hederul pentru a vedea întreaga gamă de citiri de tensiune.

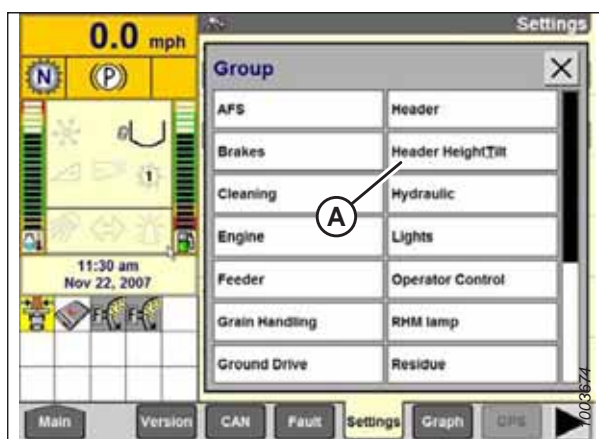

Figura 3.285: Afișajul combinei Case IH

Referință rapidă pentru setările hederului – Case IH seriile 120, 230, 240 și 250

Sunt furnizate setările recomandate pentru controlul automat al înălțimii hederului (AHHC) pentru un heder FlexDraper® seria FD2 care funcționează cu o combină Case IH seriile 120, 230, 240 și 250.

NOTĂ:

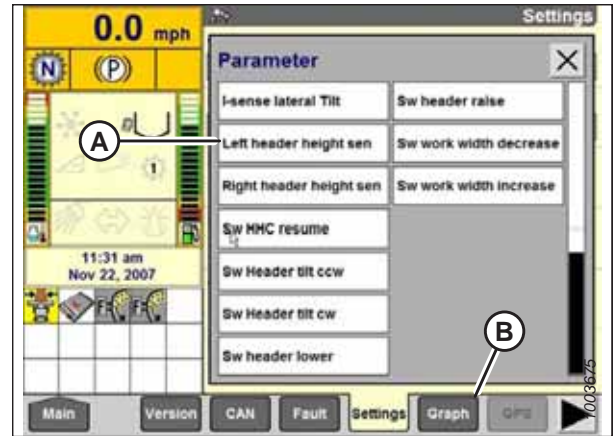
Opțiunile de setare variază în funcție de versiunea de software a combinei. Pentru versiunea 28.00 sau versiuni ulterioare, consultați Tabelul 3.33, pagina 231; pentru versiunile anterioare, consultați Tabelul 3.34, pagina 232.

Tabelul 3.33 Setările hederului – Case IH seriile 120, 230, 240 și 250 (versiunea software 28.00 sau versiuni ulterioare)

Parametru de configurare	Setare sugerată	
Header Sub Type (Sub-tip heder)	<ul style="list-style-type: none"> Dacă este instalată versiunea de software 36.4.X.X.X sau o versiune ulterioară: SERIA FD2/D2 Dacă este instalată o versiune de software anterioară versiunii 36.4.X.X: 2000 	
Frame Type (Tip de cadru)	FLEXHEAD	
Header Sensors (Senzori heder)	ACTIVARE	
Header Pressure Float (Flotare sub presiune heder)	NU	
Height/Tilt Response (Răspuns înălțime/înclinare)	RAPID	
Auto Height Override (Suprascriere înălțime automată)	DA	
HHC Height Sensitivity (Sensibilitate înălțime HHC) ⁷⁴	Sistem cu doi senzori	250
	Sistem cu un senzor	180
HHC Tilt Sensitivity (Sensibilitate înclinare HHC)	150	
Reel Height Sensor (Senzor de înălțime rabator)	DA	
Autotilt (Înclinare automată)	Sistem cu doi senzori	DA
	Sistem cu un senzor	NU

74. Dacă începe funcționarea neuniformă în timpul utilizării, micșorați setarea HHC HEIGHT SENSITIVITY (Sensibilitate înălțime HHC) cu 20 de puncte pe rând până când funcționarea neuniformă nu mai are loc.

UTILIZARE

Tabelul 3.34 Setările hederului – Case IH seriile 120, 230, 240 și 250 (versiuni anterioare versiunii software 28.00)

Parametru de configurare	Setare sugerată	
Header Style (Stil heder)	FLEXHEAD	
Auto Reel Speed Slope (Turația automată a rabatorului în raport cu înclinația)	133	
Header Pressure Float (Flotare sub presiune heder)	NU	
Reel Drive (Transmisia rabatorului)	HIDRAULICĂ	
Reel Fore-Back (Față-spate rabator)	DA	
HHC Height Sensitivity (Sensibilitate înălțime HHC) ⁷⁵	Sistem cu doi senzori	250
	Sistem cu un senzor	180
HHC Tilt Sensitivity (Sensibilitate înclinare HHC)	150	
Fore/Aft Control (Control față/spate)	DA	
HDR Fore/Aft Tilt (Înclinare față/spate heder)	DA	
Header Type (HEAD2 Tab) (Tip de heder (fila Heder2))	DRAPER (Transportor cu bandă)	
Cutting Type (Tip de tăiere)	PLATFORM (Platformă)	
Header Width (Lățime heder)	Setați în conformitate cu specificația hederului	
Header Usage (Utilizare heder)	Setați în conformitate cu specificația hederului	
Reel Height Sensor (Senzor de înălțime rabator)	DA	
Autotilt (Înclinare automată)	Sistem cu doi senzori	DA
	Sistem cu un senzor	NU

Calibrarea controlului automat al înălțimii hederului – Combinele Case IH 120, 230, 240 și 250 cu versiuni software anterioare versiunii 28.00

leşirea senzorului de control automat al înălțimii hederului (AHHC) trebuie calibrată pentru fiecare combină, altfel, caracteristica AHHC nu va funcționa corect.

PERICOL

Asigurați-vă că toate persoanele din jur s-au îndepărtat de utilaj.

NOTĂ:

Această procedură se aplică în cazul combinelor cu o versiune de software mai veche de 28.00. Pentru instrucțiuni de calibrare AHHC pentru combine cu versiunea de software 28.00 sau mai nouă, consultați [Calibrarea controlului automat al înălțimii hederului – Combine Case IH cu software versiunea 28.00 sau versiuni ulterioare, pagina 236](#).

NOTĂ:

Este posibil să se fi efectuat modificări la comenzile combinei sau la afișaj de la publicarea acestui document. Pentru cele mai actualizate informații, consultați manualul de utilizare al combinei.

NOTĂ:

Dacă flotarea hederului este setată la un nivel prea ușor, aceasta poate preveni calibrarea AHHC. Poate fi necesar să setați flotarea la un nivel mai greu pentru această procedură, astfel încât hederul să nu se separe de modulul de flotare.

75. Dacă începe funcționarea neuniformă în timpul utilizării, micșorați setarea HHC HEIGHT SENSITIVITY (Sensibilitate înălțime HHC) cu 20 de puncte pe rând până când funcționarea neuniformă nu mai are loc.

UTILIZARE

1. Asigurați-vă că articulația centrală este setată la D.

NOTĂ:

După finalizarea configurării și calibrării, reglați din nou articulația centrală la unghiul dorit al hederului. Pentru instrucțiuni, consultați [3.9.5 Unghiul hederului, pagina 158](#).

2. Confirmați că toate conexiunile electrice și hidraulice dintre heder și modulul de flotare sunt funcționale.
3. Selectați pictograma TOOLBOX (Casetă de instrumente) (A) pe pagina principală.



Figura 3.286: Afișajul combinei Case IH

4. Selectați fila HEADER (Heder) (A).

NOTĂ:

Pentru a găsi fila HEADER (Heder), poate fi nevoie să utilizați săgețile laterale (C).

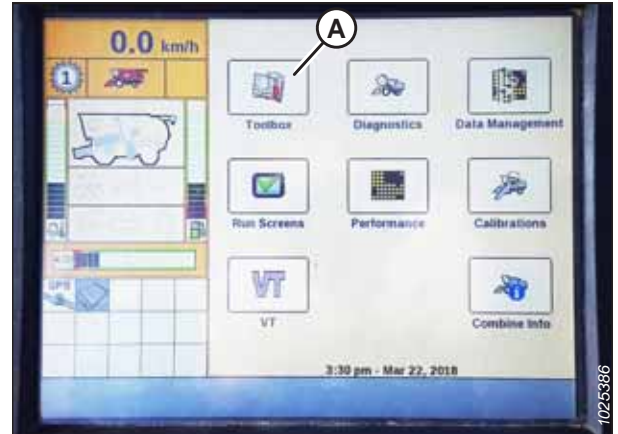
5. Setați HEADER STYLE (Stil heder) (B) la FLEXHEAD.



Figura 3.287: Afișajul combinei Case IH

6. Setați AUTO REEL SPEED SLOPE (Turația automată a rabatorului în raport cu înclinația).

NOTĂ:

Valoarea AUTO REEL SPEED SLOPE (Turația automată a rabatorului în raport cu înclinația) menține automat turația rabatorului în raport cu viteza la sol. De exemplu, dacă valoarea este setată la 133, atunci viteza de rotație a rabatorului va fi mai mare decât viteza la sol a combinei. În mod normal, viteza rabatorului trebuie să fie mai mare decât viteza la sol a combinei; totuși, reglați valoarea în funcție de condițiile de cultură.

7. Setați HEADER PRESSURE FLOAT (Flotare sub presiune heder) la NO (Nu). Asigurați-vă că REEL DRIVE (Transmisie rabator) este setată la HYDRAULIC (Hidraulică).



Figura 3.288: Afișajul combinei Case IH

UTILIZARE

8. Setați REEL FORE-BACK (Față-spate rabator) la YES (Da) (dacă se aplică).

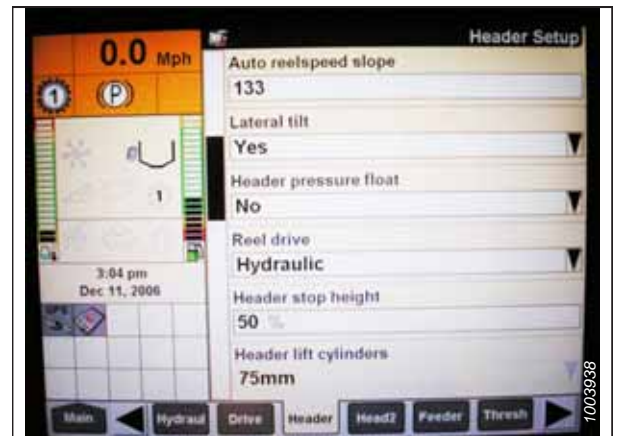

Figura 3.289: Afișajul combinei Case IH

9. Găsiți câmpul HHC HEIGHT SENSITIVITY (Sensibilitate înălțime HHC) (A) și setați-l după cum urmează:

- **Sisteme cu doi senzori:** Setați HHC HEIGHT SENSITIVITY (Sensibilitate înălțime HHC) la 250.
- **Sisteme cu un senzor:** Setați HHC HEIGHT SENSITIVITY (Sensibilitate înălțime HHC) la 180.

NOTĂ:

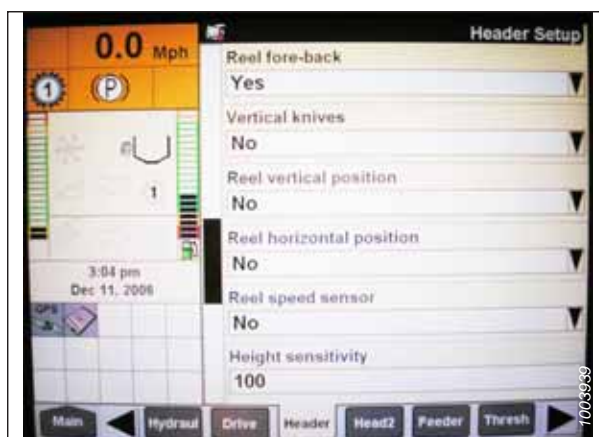
În cazul în care combina ridică și coboară în mod continuu hederul în timpul funcționării (un comportament numit „funcționare neuniformă”), micșorați setarea HHC HEIGHT SENSITIVITY (Sensibilitate înălțime HHC) cu câte 20 de puncte, până când nu mai apare funcționarea neuniformă.

10. Setați HHC TILT SENSITIVITY (Sensibilitate înclinare HHC) (B) la 150. Reglați sensibilitatea după cum doriți.



Figura 3.290: Afișajul combinei Case IH

11. Setați FORE/AFT CONTROL (Control față-spate) și HDR FORE/AFT TILT (Înclinare față-spate heder) la YES (Da) (dacă se aplică).



Figura 3.291: Afișajul combinei Case IH

UTILIZARE

12. Apăsați HEAD2 (Heder 2) (A) în partea de jos a paginii.
13. Asigurați-vă că HEADER TYPE (Tip de heder) (B) este setat la DRAPER (Transportor cu bandă).

NOTĂ:

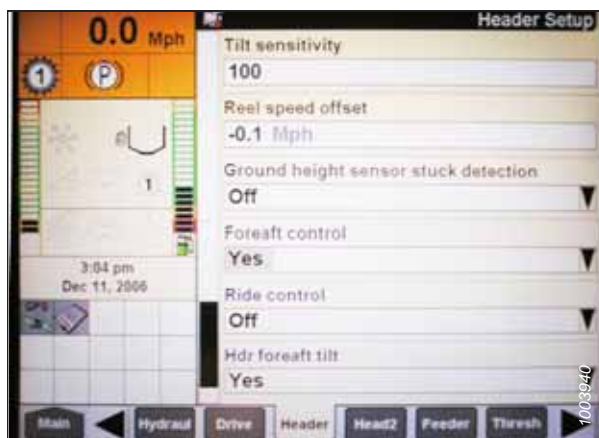
Dacă rezistența de recunoaștere este conectată la cablajul hederului, nu veți putea schimba această setare.

14. Setati CUTTING TYPE (Tipul de tăiere) (C) la PLATFORM (Platformă).
15. Setati HEADER WIDTH (Lățime heder) (D) și HEADER USAGE (Utilizare heder) (E) la valorile corespunzătoare.



Figura 3.292: Afișajul combinei Case IH

16. Din meniul REEL HEIGHT SENSOR (Senzor de înălțime rabator), selectați YES (Da) (A).

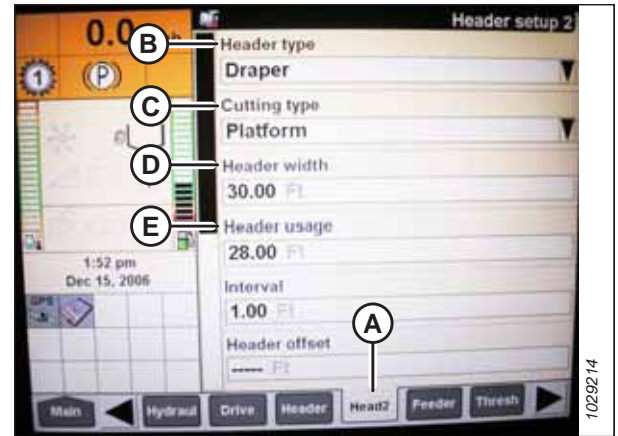

Figura 3.293: Afișajul combinei Case IH

17. Găsiți câmpul AUTOTILT (Înclinare automată) (A) și setați-l după cum urmează:
 - **Sistem cu doi senzori:** Selectați YES (Da).
 - **Sistem cu un senzor:** Selectați NO (Nu).

NOTĂ:

Dacă flotarea a fost schimbată la o setare mai grea pentru a finaliza procedura de calibrare AHHC, reglați-o la nivelul de flotare de funcționare recomandat după finalizarea calibrării.



Figura 3.294: Afișajul combinei Case IH

Calibrarea controlului automat al înălțimii hederului – Combine Case IH cu software versiunea 28.00 sau versiuni ulterioare

Calibrați ieșirea senzorului de control automat al înălțimii hederului (AHHC) pentru fiecare combină.

! PERICOL

Asigurați-vă că toate persoanele din jur s-au îndepărtat de utilaj.

NOTĂ:

Este posibil să se fi efectuat modificări la comenzile combinei sau la afișaj de la publicarea acestui document. Pentru cele mai actualizate informații, consultați manualul de utilizare al combinei.

1. Pentru a vizualiza versiunea software, selectați butonul DIAGNOSTICS (Diagnosticare) de pe ecranul principal, apoi selectați fila VERSION (Versiune) (A).

NOTĂ:

Dacă flotarea hederului este setată la un nivel prea ușor, aceasta poate preveni calibrarea AHHC. Poate fi necesar să setați flotarea la un nivel mai greu pentru această procedură, astfel încât hederul să nu se separe de modulul de flotare.

2. Asigurați-vă că versiunea de software este **28.00 sau mai mare**.
3. Setați articulația centrală a hederului la **D**.

NOTĂ:

După finalizarea configurării și calibrării, reglați din nou articulația centrală la unghiul dorit al hederului. Pentru instrucțiuni, consultați [3.9.5 Unghiul hederului, pagina 158](#).

4. Ridicați hederul pe opritoarele inferioare și deblocați flotarea.
5. Plasați aripile în poziția de blocare.

Reglarea setărilor de afișare ale combinei

6. Selectați pictograma TOOLBOX (Casetă de instrumente) (A) pe pagina principală.



Figura 3.295: Afișajul combinei Case IH



Figura 3.296: Afișajul combinei Case IH

UTILIZARE

7. Selectați fila HEAD 1 (Heder 2) (A).

NOTĂ:

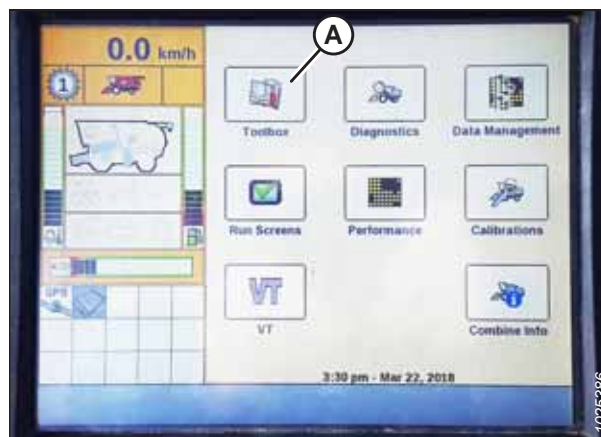
Pentru a găsi fila HEAD 1 (Heder 1), poate fi nevoie să utilizați săgețile laterale (B).

8. Localizați câmpul HEADER SUB TYPE (Sub-tip heder) (C).



Figura 3.297: Afișajul combinei Case IH

9. Selectați următoarea valoare din câmpul HEADER SUB TYPE (Sub-tip heder):

- Dacă este instalată versiunea software 36.4.X.X sau o versiune ulterioară, selectați **SERIA FD2/D2** (A).

NOTĂ:

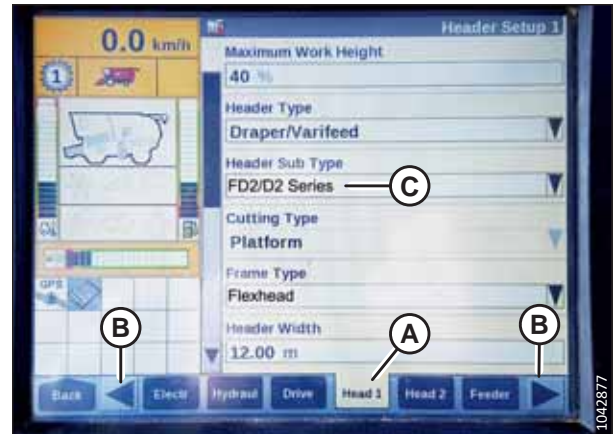
Selectarea SERIEI FD2/D2 va optimiza performanța AHHC pe hederele din seriile FD2, și D2.

- Dacă este instalată o versiune de software anterioară versiunii 36.4.X.X, selectați **2000** (B).



Figura 3.298: Afișajul combinei Case IH

10. Reveniți la pagina HEAD 1 (Heder 1) și alegeți FLEXHEAD din meniul vertical FRAME TYPE (Tip de cadru) (A).



Figura 3.299: Afișajul combinei Case IH

UTILIZARE

11. Selectați fila HEAD 2 (Heder 2) (A).
12. În câmpul HEADER SENSORS (Senzori heder) (B), selectați ENABLE (Activare).
13. În câmpul HEADER PRESSURE FLOAT (Flotare sub presiune heder) (C), selectați NO (Nu).
14. În câmpul HEIGHT/TILT RESPONSE (Răspuns înălțime/inclinare) (D), selectați FAST (Rapid).
15. În câmpul AUTO HEIGHT OVERRIDE (Suprascriere înălțime automată) (E), selectați YES (Da).
16. Apăsați săgeata în jos (F) pentru a trece la pagina următoare.

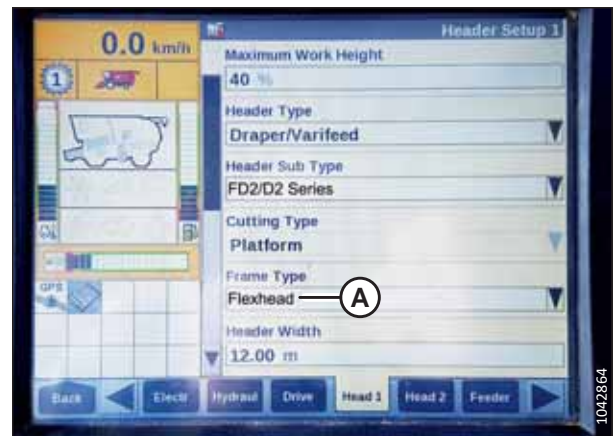

Figura 3.300: Afișajul combinei Case IH

17. Găsiți câmpul HHC HEIGHT SENSITIVITY (Sensibilitate înălțime HHC) (A) și setați-l după cum urmează:
 - **Sistem cu un senzor:** Setați HHC HEIGHT SENSITIVITY (Sensibilitate înălțime HHC) la 180.
 - **Sistem cu doi senzori:** Setați HHC HEIGHT SENSITIVITY (Sensibilitate înălțime HHC) la 250.

NOTĂ:

În cazul în care combina ridică și coboară în mod continuu hederul în timpul funcționării (un comportament numit „funcționare neuniformă”), micșorați setarea HHC HEIGHT SENSITIVITY (Sensibilitate înălțime HHC) cu câte 20 de puncte, până când nu mai apare funcționarea neuniformă.

18. Setați HHC TILT SENSITIVITY (Sensibilitate înclinare HHC) (B) la 150. Reglați sensibilitatea după cum doriți.
19. Din meniul REEL HEIGHT SENSOR (Senzor de înălțime rabator), selectați YES (Da) (A).



Figura 3.301: Afișajul combinei Case IH



Figura 3.302: Afișajul combinei Case IH

20. Derulați la câmpul AUTOTILT (Înclinare automată) (A) și setați-l după cum urmează:
- **Sistem cu doi senzori:** Selectați YES (Da).
 - **Sistem cu un senzor:** Selectați NO (Da).



Figura 3.303: Afișajul combinei Case IH

Calibrarea controlului automat al înălțimii hederului

21. Selectați CALIBRATION (Calibrare) pe afișajul combinei și apăsați tasta de navigare cu săgeată dreapta pentru a accesa caseta de informații.
22. Selectați HEADER (Heder) (A) și apăsați ENTER. Se deschide caseta de dialog CALIBRATION (Calibrare).

NOTĂ:

Utilizați tastele de navigare SUS și JOS pentru a derula opțiunile.



Figura 3.304: Afișajul combinei Case IH

23. Urmați pașii de calibrare așa cum apar. Pe măsură ce parcurgeți procesul de calibrare, afișajul se va actualiza automat pentru a afișa următorul pas.

NOTĂ:

Dacă apăsați tasta ESC în timpul oricărui pas sau dacă lăsați sistemul inactiv mai mult de 3 minute, procedura de calibrare se va opri.

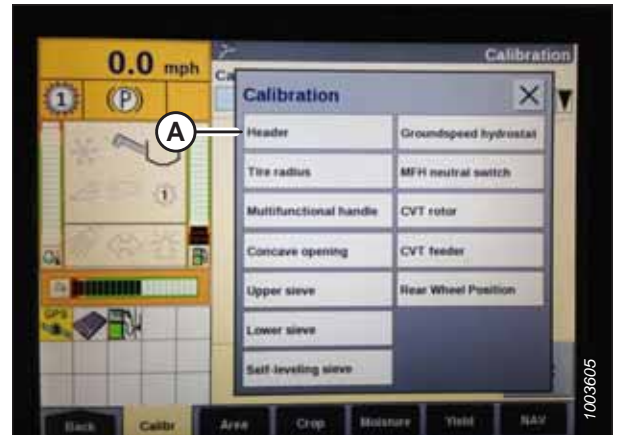
NOTĂ:

Consultați manualul de utilizare al combinei dvs. pentru o explicație a codurilor de eroare.

24. Când toți pașii au fost finalizați, pe pagină este afișat mesajul CALIBRATION SUCCESSFUL (Calibrare reușită). Ieșiți din meniul CALIBRATION (Calibrare) prin apăsarea tastei ENTER sau ESC.

NOTĂ:

Dacă flotarea a fost setată la un nivel mai greu pentru a finaliza procesul de calibrare, reglați hederul la flotarea de funcționare recomandată după finalizarea calibrării.



Figura 3.305: Afișajul combinei Case IH

UTILIZARE

25. Asigurați-vă că pictograma AUTO HEIGHT (Înălțime automată) (A) apare pe monitor așa cum se arată în locația (B). Atunci când hederul este setat pentru tăierea pe sol, această opțiune verifică dacă senzorul de pe heder este utilizat corect de combină pentru a detecta presiunea asupra solului.

NOTĂ:

Pictogramele (A) și (B) apar pe monitor numai după ce ați cuplat separatorul și hederul și apoi ați apăsat butonul HEADER RESUME (Reluare heder) de pe panoul de control.

NOTĂ:

Câmpul AUTO HEIGHT (Înălțime automată) (B) poate apărea pe oricare dintre filele RUN (Rulare) și nu neapărat pe fila RUN 1 (Rulare 1).



Figura 3.306: Afișajul combinei Case IH

Verificarea tensiunilor senzorilor de înălțime ai rabatorului – combine Case IH

Tensiunea senzorilor de înălțime ai rabatorului poate fi inspectată cu ajutorul afișajului combinei din cabină.

PERICOL

Asigurați-vă că toate persoanele din jur s-au îndepărtat de utilaj.

NOTĂ:

Este posibil să se fi efectuat modificări la comenzile combinei sau la afișaj de la publicarea acestui document. Pentru cele mai actualizate informații, consultați manualul de utilizare al combinei.

1. Pe pagina principală a afișajului combinei, selectați DIAGNOSTICS (Diagnosticare) (A). Se afișează pagina DIAGNOSTICS (Diagnosticare).



Figura 3.307: Afișajul combinei Case IH

UTILIZARE

2. Selectați fila SETTINGS (Setări) (A). Se afișează pagina SETTINGS (Setări).
3. Din meniul GROUP (Grup), selectați HEADER (Heder) (B).
4. Din meniul PARAMETER (Parametru), selectați REEL VERTICAL POSITION (Poziție verticală rabator) (C).

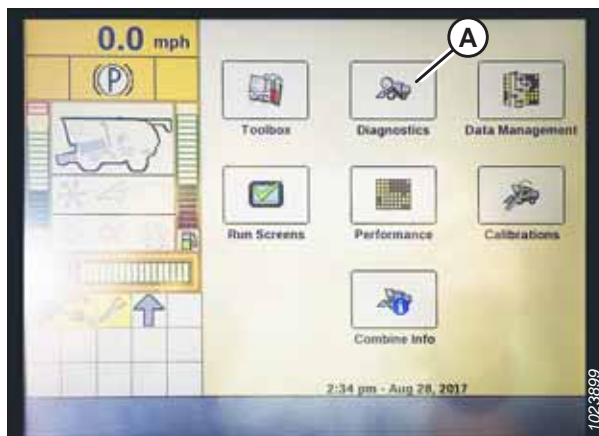

Figura 3.308: Afișajul combinei Case IH

5. Selectați fila GRAPH (Heder) (A). Se afișează graficul REEL VERTICAL POSITION (Poziție verticală rabator).
6. Coborâți rabatorul pentru a vedea tensiunea superioară (B). Tensiunea trebuie să fie între 4,1–4,3 V.
7. Ridicați rabatorul pentru a vedea tensiunea inferioară (C). Tensiunea trebuie să fie între 0,7–0,9 V.
8. Dacă oricare dintre tensiuni este în afara intervalului, consultați [Verificarea și reglarea senzorului de înălțime al rabatorului](#), pagina 168.



Figura 3.309: Afișajul combinei Case IH

Setarea înălțimii de tăiere prestabilite – Combinate Case IH seriile, 120, 230, 240 și 250

Odată ce sistemul de control automat al înălțimii hederului (AHC) a fost configurat pentru a funcționa cu hederul, se poate configura înălțimea de tăiere presetată. Înălțimea de tăiere presetată se referă la înălțimea de tăiere pe care sistemul AHC va încerca să o mențină pe măsură ce combina avansează.

PERICOL

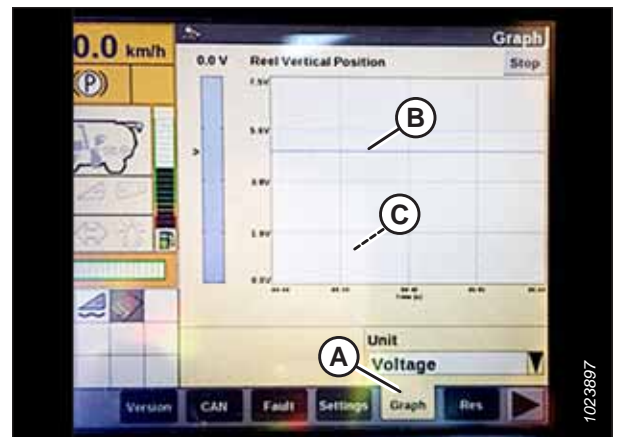
Asigurați-vă că toate persoanele din jur s-au îndepărtat de utilaj.

NOTĂ:

Este posibil să se fi efectuat modificări la comenzile combinei sau la afișaj de la publicarea acestui document. Pentru cele mai actualizate informații, consultați manualul de utilizare al combinei.

NOTĂ:

Indicatorul (A) ar trebui să fie în poziția 0 (B), cu hederul la o înălțime de 254–356 mm (10–14 țoli) față de sol. Atunci când hederul este pe sol, indicatorul trebuie să se afle în poziția 1 (C) pentru o presiune scăzută asupra solului și în poziția 4 (D) pentru o presiune ridicată asupra solului. Condițiile de cultură și sol determină nivelul de flotare care trebuie utilizat. Setarea ideală este un nivel cât se poate de ușor, fără oscilații ale hederului sau pierderi de cultură. Funcționarea cu setări de nivel greu uzează prematur plăcile de uzură ale barei port-degete.



Figura 3.310: Indicatorul flotorului

1. Cuplați separatorul și hederul.
2. Deplasați hederul la o înălțime de tăiere dorită.
3. Apăsați comutatorul SET #1 (Setare #1) (A). Lumina de lângă comutatorul (A) se va aprinde.

NOTĂ:

Utilizați comutatorul (C) pentru reglaje fine.

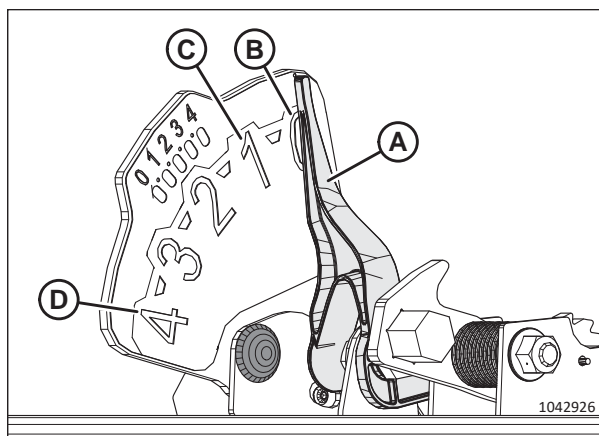
NOTĂ:

Atunci când setați opțiunile prestabilite, setați întotdeauna poziția hederului înainte de a seta poziția rabatorului. Dacă hederul și rabatorul sunt setate în același timp, setarea rabatorului nu va fi salvată.

4. Deplasați rabatorul în poziția de lucru dorită.
5. Apăsați comutatorul SET #1 (Setare #1) (A). Lumina de lângă comutatorul (A) se va aprinde.
6. Deplasați hederul la a doua înălțime de tăiere dorită.
7. Apăsați comutatorul SET #2 (Setare #2) (B). Lumina de lângă comutatorul (B) se va aprinde.
8. Deplasați rabatorul în a doua poziție de lucru dorită.
9. Apăsați comutatorul SET #2 (Setare #2) (B). Lumina de lângă comutatorul (B) se va aprinde.



Figura 3.311: Comenzile combinelor Case

UTILIZARE

10. Pentru a comuta între valorile de referință, apăsați Reluare heder (A).
11. Pentru a ridica hederul, apăsați lung butonul SHIFT (Comutare) (B) de pe spatele manetei de comandă și apăsați comutatorul HEADER RESUME (Reluare heder) (A). Pentru a coborî hederul, apăsați o dată comutatorul HEADER RESUME (Reluare heder) (A) pentru a reveni la înălțimea prestabilită a hederului.

NOTĂ:

Apăsarea comutatoarelor HEADER RAISE/LOWER (Ridicare/Coborâre heder) (C) și (D) dezactivează modul AUTO HEIGHT (Înălțime automată). Apăsați HEADER RESUME (Reluare heder) (A) pentru reactivarea modului AUTO HEIGHT (Înălțime automată).



Figura 3.312: Comenzile combinelor Case

Funcția de întoarcere a rabatorului – Combinate Case IH

Prin instalarea setului Case 91826802, combinele Case IH Flagship pot permite ca rabatorul să se întoarcă împreună cu carcasa alimentatorului.

PERICOL

Asigurați-vă că toate persoanele din jur s-au îndepărtat de utilaj.

NOTĂ:

Este posibil să se fi efectuat modificări la comenzile combinei sau la afișaj de la publicarea acestui document. Pentru cele mai actualizate informații, consultați manualul de utilizare al combinei.

1. Selectați TOOLBOX (Casetă de instrumente) (A) pe pagina principală.
2. Selectați fila HEAD 1 (Heder 2) (A).

NOTĂ:

Pentru a găsi fila HEAD 1 (Heder 1), poate fi nevoie să utilizați săgețile laterale (B).



Figura 3.313: Afișajul combinei Case IH

UTILIZARE

- Localizați câmpul HEADER SUB TYPE (Sub-tip heder).
- Selecționați următoarea valoare din câmpul HEADER SUB TYPE (Sub-tip heder):

- Dacă este instalată versiunea software 36.4.X.X sau o versiune ulterioară, selecționați **SERIA FD2/D2 (A)**.

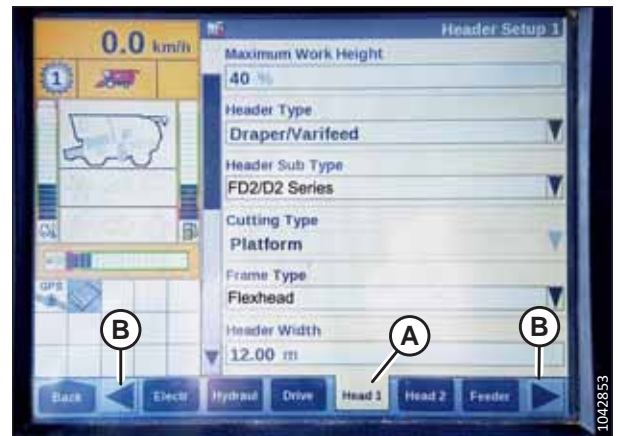
NOTĂ:

Selectarea SERIEI FD2/D2 va optimiza performanța AHHC pe hederurile din seriile FD2, și D2.

- Dacă este instalată o versiune de software anterioară versiunii 36.4.X.X, selecționați **2000 (B)**.



Figura 3.314: Afișajul combinei Case IH

- Reveniți la pagina HEAD 1 (Heder 1) și alegeți FLEXHEAD din meniul vertical FRAME TYPE (Tip de cadru) (A).



Figura 3.315: Afișajul combinei Case IH

- Selecționați fila HEAD 2 (Heder 2) (A).
- În câmpul HEADER SENSORS (Senzori heder) (B), selecționați ENABLE (Activare).
- În câmpul HEADER PRESSURE FLOAT (Flotare sub presiune heder) (C), selecționați NO (Nu).
- În câmpul HEIGHT/TILT RESPONSE (Răspuns înălțime/înclinare) (D), selecționați FAST (Rapid).

NOTĂ:

Câmpul AUTO HEADER LIFT (Ridicare automată heder) (E) poate fi setat în funcție de preferințele utilizatorului.

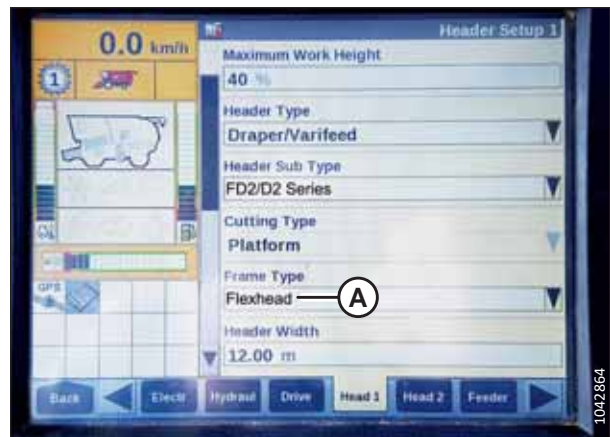

Figura 3.316: Afișajul combinei Case IH

UTILIZARE

10. Apăsați săgeata în jos (F) pentru a trece la pagina următoare.
11. În câmpul HYDRAULIC REEL (Rabator hidraulic) (E), selectați YES (Da).
12. În câmpul HYDRAULIC REEL REVERSE (Întoarcere rabator hidraulic) (B), selectați YES (Da).

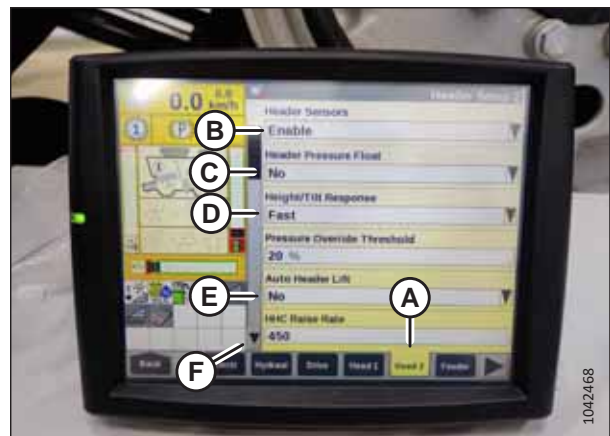

Figura 3.317: Afișajul combinei Case IH

13. În câmpul OVERLAP MODE (Mod Suprapunere) (E), selectați MANUAL (Manual).
14. În câmpul WORK WIDTH RESET (Resetare lățime de lucru) (B), selectați MANUAL (Manual).



Figura 3.318: Afișajul combinei Case IH

Controlul vitezei transportorului cu bandă laterală – combinele Case IH

Viteza benzii laterale poate fi reglată pe ecranul tactil, pentru versiunea de software 34 și ulterioare.

PERICOL

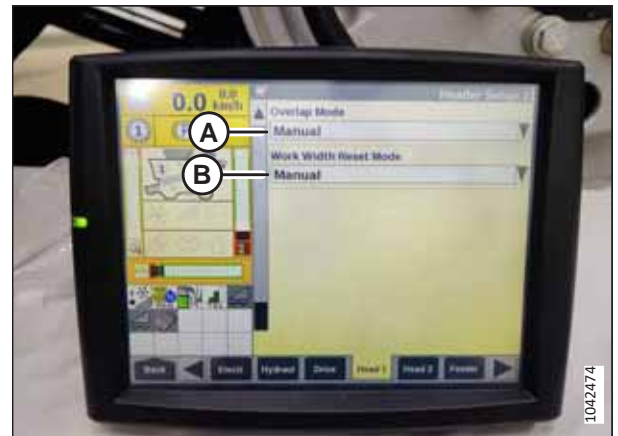
Asigurați-vă că toate persoanele din jur s-au îndepărtat de utilaj.

NOTĂ:

Este posibil să se fi efectuat modificări la comenzile combinei sau la afișaj de la publicarea acestui document. Pentru cele mai actualizate informații, consultați manualul de utilizare al combinei.

UTILIZARE

1. Selectați fila HEAD 1 (Heder 2) (A).

NOTĂ:

Pentru a găsi fila HEAD 1 (Heder 1), poate fi nevoie să utilizați săgețile laterale (B).

2. Localizați câmpul HEADER SUB TYPE (Sub-tip heder) (C).



Figura 3.319: Afișajul combinei Case IH

3. Selectați următoarele din câmpul HEADER SUB TYPE (Sub-tip heder):

- Dacă este instalată versiunea software 36.4.X.X sau o versiune ulterioară, selectați **SERIA FD2/D2** (A).

NOTĂ:

Selectarea SERIEI FD2 va optimiza performanța AHHC pe hederele din seriile FD2, și D2.

- Dacă este instalată o versiune de software anterioară versiunii 36.4.X.X, selectați **2000** (B).



Figura 3.320: Afișajul combinei Case IH

4. Utilizați bara de defilare (A) pentru a naviga în jos până la LATERAL BELT SPD (Viteză bandă laterală) (B).

NOTĂ:

Viteza benzii laterale poate fi reglată cu ajutorul săgeților laterale (C). Selectați ENTER (D) după ce ați reglat viteza benzii.



Figura 3.321: Afișajul combinei Case IH

UTILIZARE

5. Navigați la fila RUN4 (Rulare 4) (A).
6. În câmpul WORK CONDITION (Condiție de lucru) (B), selectați AUTO-DEFAULT (Implicit automat).

NOTĂ:

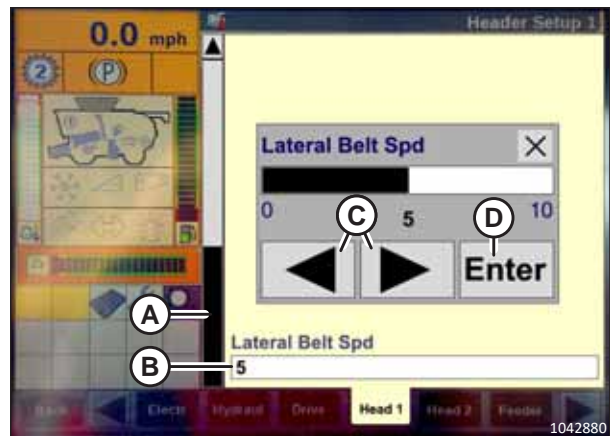
Viteza benzii laterale poate fi reglată prin selectarea câmpului LATERAL BELT SPD (Viteză bandă laterală) (C).



Figura 3.322: Afișajul combinei Case IH

Compatibilitatea senzorului de turație al rabatorului – combine Case IH

Setarea vitezei rabatorului poate fi reglată pe ecranul tactil, pentru versiunea de software 34 și ulterioare.

PERICOL

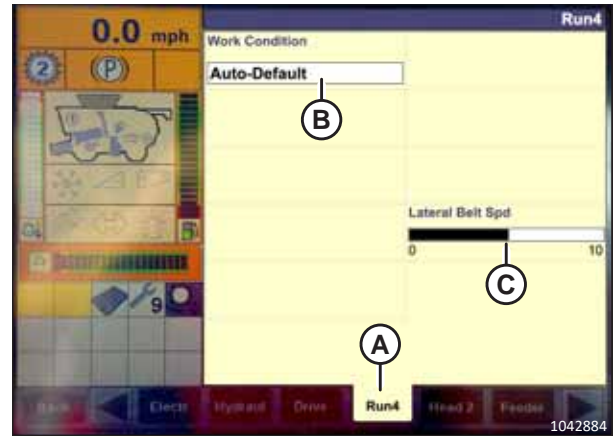
Asigurați-vă că toate persoanele din jur s-au îndepărtat de utilaj.

NOTĂ:

Este posibil să se fi efectuat modificări la comenzile combinei sau la afișaj de la publicarea acestui document. Pentru cele mai actualizate informații, consultați manualul de utilizare al combinei.

1. Selectați fila HEAD 2 (Heder 2) (A).

NOTĂ:

Pentru a găsi fila HEAD 2 (Heder 2), poate fi nevoie să utilizați săgețile laterale (C).

2. În câmpul REEL SPEED SENSOR (Resetare lățime de lucru) (B), selectați YES (Manual).



Figura 3.323: Afișajul combinei Case IH

UTILIZARE

3. Selectați fila HEAD 2 (Heder 2) (A).
4. Localizați câmpul REEL SPROCKETS RATIO (Raportul roților dințate ale rabatorului) (B) și selectați raportul corespunzător al roților dințate.

NOTĂ:

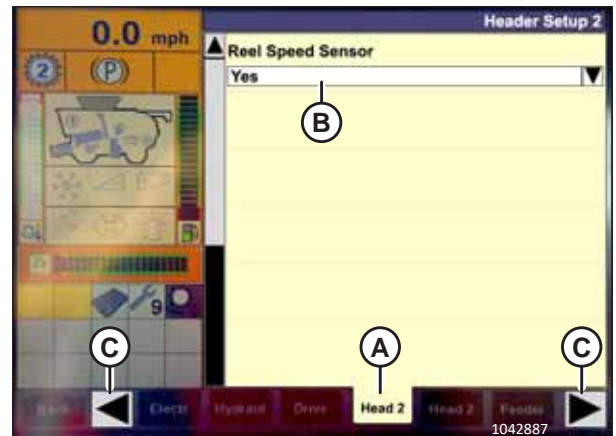
Raportul roților dințate 19/56 este setarea implicită, în timp ce rapoartele roților dințate 10/56 și 20/52 sunt setări opționale.



Figura 3.324: Afișajul combinei Case IH

3.11 Alinierea hederului

Modulul de flotare este setat din fabrică pentru a asigura nivelul adecvat pentru heder și, în mod normal, nu ar trebui să necesite reglare. Cu toate acestea, în cazul în care este necesară reglarea, este prevăzută o procedură în acest sens.

Înainte de a încerca să reglați hederul în poziție orizontală:

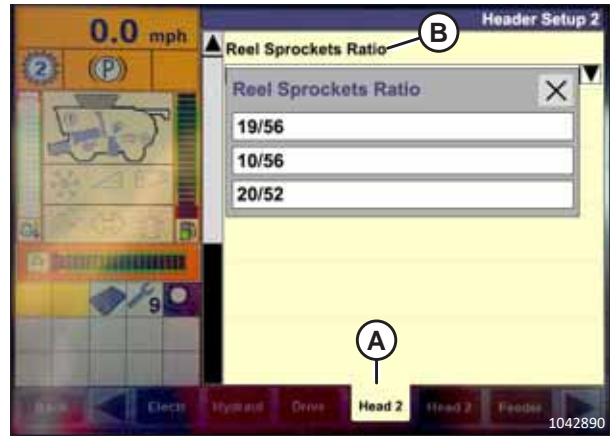
- Asigurați-vă că pneurile combinei sunt umflate la presiunea corectă.
- Asigurați-vă că ați aliniat carcasa alimentatorului combinei. Pentru instrucțiuni, consultați manualul de utilizare al combinei.
- Asigurați-vă că partea superioară a modulului de flotare este aliniată și paralelă cu carcasa alimentatorului combinei, verificând nivela cu bulă de aer de pe modulul de flotare.

IMPORTANT:

Arcurile de flotare **NU** sunt utilizate pentru a alinia hederul.

În cazul în care hederul nu este încă aliniat, efectuați următorii pași:



PERICOL

Pentru a preveni vătămarea sau decesul în urma pornirii neașteptate a utilajului, opriți întotdeauna motorul și scoateți cheia din contact înainte de a părăsi scaunul operatorului din orice motiv.



PERICOL

Asigurați-vă că toate persoanele din jur s-au îndepărtat de utilaj.

1. Porniți motorul.
2. Parcați combina pe o suprafață nivelată.
3. Inspectați hederul pentru a determina care parte este prea înaltă și care parte este prea joasă.
4. Opriți motorul și scoateți cheia din contact.
5. Blocați aripile hederului. Pentru instrucțiuni, consultați *Funcționarea în modul rigid, pagina 150*.
6. Verificați și, dacă este necesar, reglați flotarea. Pentru instrucțiuni, consultați *Verificarea și reglarea flotării hederului, pagina 134*.

UTILIZARE

- Decuplați ambele dispozitive de blocare a flotării hederului trăgând mânerul de blocare a flotării (A) departe de modulul de flotare și împingând mânerul de blocare a flotării în jos și în poziția (B) (UNLOCK (Deblocare)).



Figura 3.325: Dispozitivul de blocare a flotării hederului în poziție blocată

- Pe partea superioară a hederului, efectuați un reglaj minor ($1/4$ – $1/2$ de rotație) spre stânga al piuliței (A). **NU** efectuați încă nicio altă ajustare a piuliței dispozitivului de blocare a flotării pe această parte a hederului.

IMPORTANT:

Reglarea piuliței (A) cu mai mult de două rotații în oricare dintre direcții poate afecta negativ flotarea hederului.

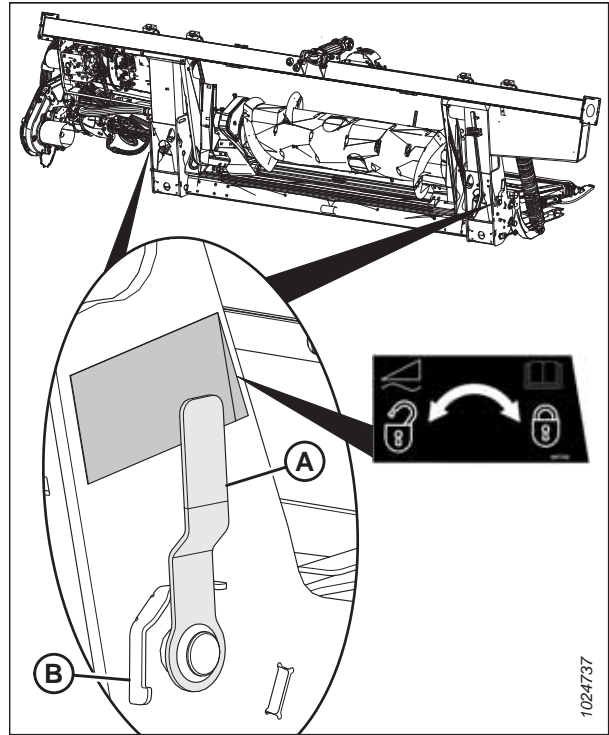
NOTĂ:

Rotirea piuliței dispozitivului de blocare a flotării înspre dreapta ridică partea respectivă a hederului; rotirea acesteia înspre stânga coboară partea respectivă a hederului.

NOTĂ:

Șurubul de fixare (B) nu trebuie slăbit pentru reglaje de până la o jumătate de rotație a piuliței (A).

- Efectuați aceeași ajustare la piulița dispozitivului de blocare a flotării de pe partea inferioară a hederului înspre stânga. De exemplu, dacă s-a efectuat o reglare de $1/4$ de tură înspre stânga pe partea superioară a hederului, efectuați o reglare de $1/4$ de tură înspre dreapta pe partea inferioară a hederului.



Figura 3.326: Dispozitivul de blocare a flotării – Dreapta

UTILIZARE

10. Resetați indicatorul de flotare la zero slăbind șurubul (A) și glisând placa indicatorului de flotare (B) până când acul indicator (C) este la 0 (D). Strângeți piulița pe șurub (A).

NOTĂ:

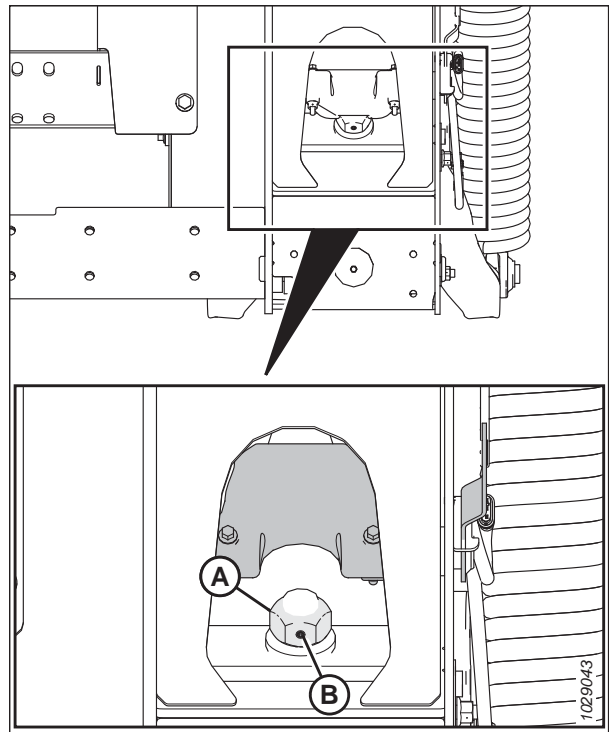
Folosiți punctul zero (E) de deasupra autocolantului pentru a seta corect acul indicator.



Figura 3.327: Indicator de flotare

11. Asigurați un interstițiu minim de 2–3 mm (1/8 țoli) (A) între cadru și partea din spate a manetei pârghiei cotate.
12. Verificați flotarea după ce ați aliniat hederul. Pentru instrucțiuni, consultați [Verificarea și reglarea flotării hederului, pagina 134](#).

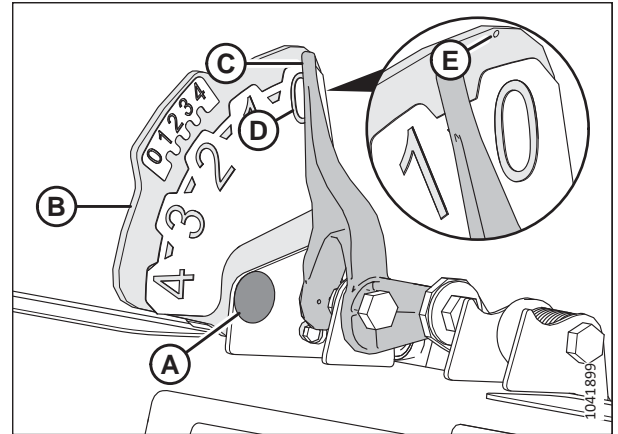

Figura 3.328: Pârghia cotită

3.12 Desfundarea barei port-degete

În cazul în care bara port-degete nu funcționează corect, curățați-o de orice obstacol.

PERICOL

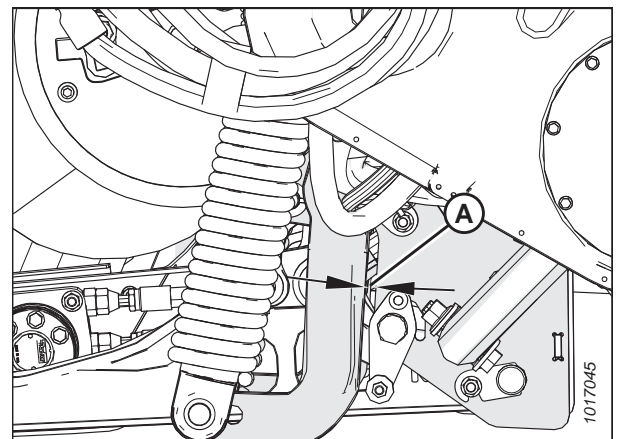
Pentru a preveni vătămarea corporală sau decesul în urma pornirii sau căderii neașteptate a unui utilaj ridicat, opriți întotdeauna motorul și scoateți cheia înainte de a părăsi scaunul operatorului și cuplați întotdeauna dispozitivele de siguranță înainte de a intra sub utilaj din orice motiv.

PERICOL

Asigurați-vă că toate persoanele din jur s-au îndepărtat de utilaj.

AVERTISMENT

Purtați mănuși groase când lucrați în apropierea cuțitelor sau când le manevrați.

IMPORTANT:

Coborârea unui rabator rotativ pe o bară port-degete înfundată va deteriora componentele rabatorului.

1. Porniți motorul.
2. Opriți deplasarea înainte a utilajului și decuplați transmisiile hederului.
3. Ridicați hederul pentru a preveni umplerea acestuia cu murdărie.
4. Întoarceți carcasa alimentatorului combinei și transmisia motorului hederului. Dacă bara port-degete este în continuare înfundată, treceți la pasul următor.
5. Dacă **NU** se desfunde, decuplați ambreiajul transmisiei hederului și ridicați complet hederul.
6. Opriți motorul și scoateți cheia din contact.
7. Cuplați dispozitivele de siguranță ale hederului. Pentru instrucțiuni, consultați manualul de utilizare al combinei.
8. Curățați bara port-degete.

3.13 Desfundarea transportorului cu bandă de alimentare al modulului de flotare

Uneori, cultura rămâne blocată între transportorul cu bandă de alimentare și platforma de alimentare. Urmați această procedură pentru a îndepărta în siguranță orice obstrucție din transportorul cu bandă de alimentare al modulului de flotare.

PERICOL

Asigurați-vă că toate persoanele din jur s-au îndepărtat de utilaj.

1. Porniți motorul.
2. Opriți deplasarea înainte a utilajului și decuplați transmisiile hederului.
3. Ridicați ușor hederul de pe sol și ridicați rabatorul.
4. Coborâți la 0 turația transportorului cu bandă lateral.
5. Inversați alimentarea combinei în conformitate cu specificațiile producătorului (alimentarea inversă variază în funcție de diferitele modele de combine) și cuplați transmisia hederului.
6. Măriți încet turația transportorului cu bandă lateral până la setarea anterioară, după eliminarea blocajului.

3.14 Transport

Există două moduri de a transporta hederul: îl puteți atașa la partea din față a unei combine sau îl puteți tracta în spatele unei combine sau al unui tractor agricol.

Pentru mai multe informații, consultați:

- [3.14.1 Transportarea hederului pe combină, pagina 254](#)
- [3.14.2 Remorcarea, pagina 254](#)

3.14.1 Transportarea hederului pe combină

În condiții de vizibilitate bună, puteți transporta hederul în timp ce este atașat la o combină.



AVERTISMENT

NU conduceți combina cu hederul atașat pe timp de noapte sau în condiții care reduc vizibilitatea, cum ar fi ceața sau ploaia. Este posibil ca lățimea hederului să nu fie evidentă în aceste condiții.



ATENȚIE

- Înainte de a transporta pe șosele, verificați legile locale pentru reglementările privind lățimea și cerințele de iluminare sau de marcare.
- Urmați toate procedurile recomandate în manualul de utilizare al combinei pentru transport, remorcare etc.
- Decuplați ambreiajul transmisiei hederului atunci când vă deplasați spre și dinspre câmp.
- Înainte de a conduce pe șosea, asigurați-vă că luminile sunt curate și funcționează corect. Pivotați lămpile de culoarea chihlimbarului pentru o vizibilitate cât mai bună pentru traficul care se apropie. Folosiți întotdeauna lămpile atunci când conduceți pe drumuri.
- **NU utilizați lămpile de câmp pe șosele, acestea îi pot deruta pe ceilalți șoferi.**
- Înainte de a conduce pe șosea, curățați indicatoarele de vehicul și elementele reflectorizante, reglați oglinzile retrovizoare și curățați geamurile.
- Coborâți complet rabatorul și ridicați hederul dacă nu îl transportați pe dealuri.
- Fiți atenți la obstacolele de pe marginea drumului, la traficul din sens opus și la poduri.
- Când coborâți o pantă, reduceți viteza și mențineți hederul la o înălțime minimă pentru a asigura o stabilitate maximă în cazul în care opriți din orice motiv. La baza pantei, ridicați complet hederul pentru a evita contactul cu solul.

3.14.2 Remorcarea

Hederele cu opțiunea de transport EasyMove™ pot fi remorcate în spatele unei combine sau al unui tractor agricol, până la o viteză maximă de 32 km/h (20 mph).

Pentru instrucțiuni, consultați manualul de utilizare al vehiculului de tractare.

Atașarea hederului la vehiculul de remorcare

Hederul poate fi tractat cu ajutorul unei secerători configurate corespunzător, al unei combine sau al unui tractor agricol.

**ATENȚIE**

Respectați următoarele instrucțiuni pentru a preveni pierderea controlului care poate duce la vătămare corporală și/ sau la deteriorarea utilajului:

- Greutatea vehiculului de remorcare trebuie să depășească greutatea hederului pentru a asigura un control și o performanță de frânare adecvate.
- Folosiți numai o combină sau un tractor agricol pentru a tracta hederul.
- Asigurați-vă că rabatorul este complet coborât și așezat înapoi pe brațele de susținere pentru a stabiliza hederul în timpul transportului. În cazul hederelor cu opțiune hidraulică față-spate a rabatorului, nu conectați niciodată cuplajele față-spate unul la celălalt, altfel circuitul va fi complet, iar rabatorul ar putea să se deplaseze înainte în timpul transportului.
- Verificați dacă toate știfturile sunt fixate în mod corespunzător în poziția de transport la suporturile roților, la suportul barei port-degete și la cuplaj.
- Verificați starea și presiunea pneurilor înainte de a transporta hederul.
- Conectați cuplajul la vehiculul de remorcare utilizând un știft de cuplaj adecvat, cu un știft de blocare cu arc sau un alt element de fixare adecvat.
- Atașați lanțul de siguranță al cuplajului la vehiculul de remorcare. Reglați lungimea lanțului de siguranță astfel încât să ofere doar un joc suficient pentru a permite întoarcerea.
- Conectați cablajul cu fișă cu șapte poli al hederului la priza corespunzătoare de pe vehiculul de remorcare. (Priza cu șapte poli este disponibilă de la departamentul de piese al distribuitorului.)
- Asigurați-vă că luminile funcționează corect și curățați indicatorul de vehicul cu deplasare lentă și alte elemente reflectorizante. Utilizați luminile de avertizare intermitente, cu excepția cazului în care acest lucru este interzis prin lege.

Măsurile de precauție pentru tractarea hederului

Examinați această listă de măsuri de precauție înainte de a atașa și de a tracta un heder în spatele unei combine sau al unui tractor agricol.

**ATENȚIE**

Respectați următoarele instrucțiuni pentru a preveni pierderea controlului care poate duce la vătămare corporală și/ sau la deteriorarea utilajului:

- NU depășiți viteza de 32 km/h (20 mph).
- Reduceți viteza de transport la mai puțin de 8 km/h (5 mph) în condiții de drum alunecos sau accidentat.
- Efectuați virajele doar la viteze foarte mici (8 km/h [5 mph] sau mai puțin), deoarece stabilitatea hederului este redusă în timpul virajelor. NU accelerați atunci când efectuați sau ieșiți dintr-un viraj.
- Respectați toate regulile de circulație rutieră din zona dvs. atunci când transportați hederul pe drumurile publice. Utilizați luminile intermitente de culoarea chihlimbarului, cu excepția cazului în care acest lucru este interzis prin lege.

3.14.3 Conversia de la poziția de transport la poziția de teren (opțiune)

Converțiți din nou hederul în poziția pentru teren, după ce l-ați tractat într-o nouă locație.

Mutarea roții exterioare din stânga din poziția de transport în poziția de lucru – Opțiunea ContourMax™

Roata exterioară stângă trebuie să fie readusă în poziția de lucru după ce a fost în poziția de transport.

PERICOL

Pentru a evita vătămarea corporală sau decesul în urma pornirii sau căderii neașteptate a hederului ridicat, opriți motorul, scoateți cheia și cuplați dispozitivele de siguranță înainte de a intra sub heder. Dacă utilizați un dispozitiv de ridicare pentru a susține hederul, asigurați-vă că hederul este bine fixat înainte de a continua.

PERICOL

Asigurați-vă că toate persoanele din jur s-au îndepărtat de utilaj.

1. Porniți motorul.
2. Ridicați hederul complet.
3. Opriți motorul și scoateți cheia din contact.
4. Cuplați dispozitivele de siguranță ale hederului sau sprijiniți hederul pe blocuri pe un teren plan. Dacă utilizați blocuri pentru a susține hederul, asigurați-vă că acesta se află la o înălțime de aproximativ 914 mm (36 țoli) deasupra solului.
5. Scoateți șplintul (A).
6. Scoateți știftul de blocare (B).
7. Glisați ansamblul roții (C) afară din suportul de depozitare (D).



Figura 3.329: Ansamblu roată stânga

UTILIZARE

8. Cu roata orientată spre interior, aliniați ansamblul roții (C) cu ansamblul izolator și glisați-l spre partea din față a hederului, până când orificiile pentru știfturi se aliniază.
9. Montați știftul de blocare (B).
10. Montați șplintul (A).

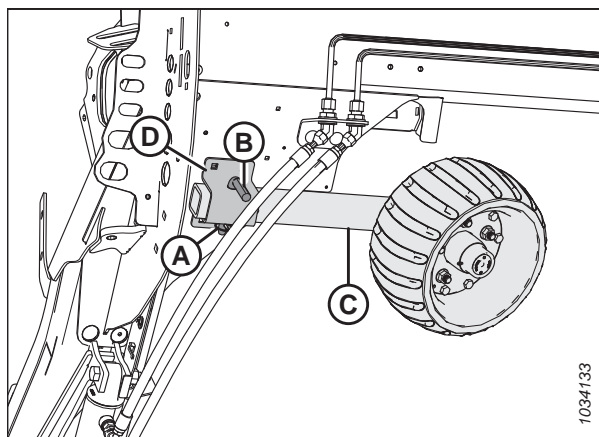

Figura 3.330: Ansamblu roată stângă

Demontarea barei de remorcare

Scoateți bara de remorcare din locația de transport atunci când comutați hederul de la poziția de transport.

1. Blocați pneurile hederului cu ajutorul cailor de roată (A) pentru a preveni deplasarea hederului.

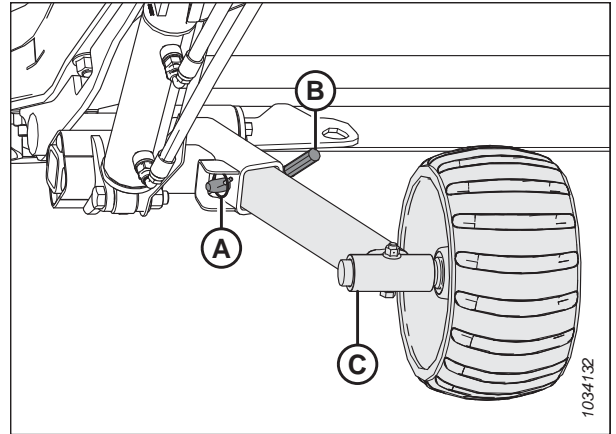

Figura 3.331: Blocarea pneurilor

2. Deconectați conectorul electric (A) și lanțul de siguranță (B) de la vehiculul de remorcare și depozitați-le așa cum este ilustrat.
3. În cazul în care se demontează o bară de remorcare cu extensie, treceți la pasul [4, pagina 258](#). În cazul în care se demontează o bară de remorcare fără extensie, treceți la pasul [16, pagina 259](#).



Figura 3.332: Ansamblul barei de remorcare

Demontarea barei de remorcare montate cu o extensie:

4. Deconectați cablajul barei de remorcare (A) de la cablajul extensiei (B).
5. Scoateți șplintul (C) din siguranță.

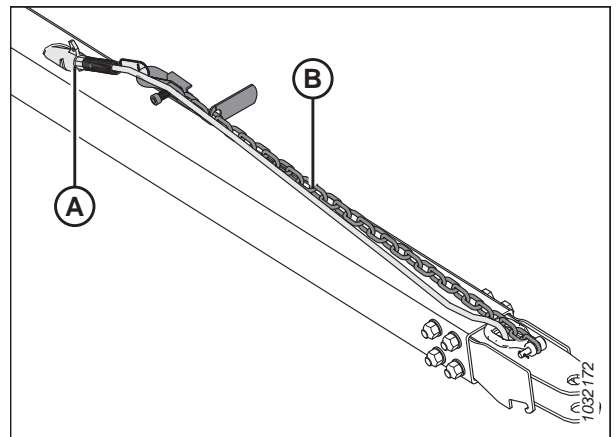

Figura 3.333: Cablajul barei de remorcare/extensiei

6. Fixați cablajul de remorcare (A) în locul de depozitare.
7. Ridicați pe cuplajul din apropierea conexiunii cu siguranța pentru a elimina greutatea de pe siguranță. În timp ce ridicați, trageți în sus de mânerul siguranței (B) pentru a elibera urechea barei de remorcare, apoi coborâți încet ansamblul la sol.
8. Ridicați capătul barei de remorcare (C) și trageți afară din extensie (D).

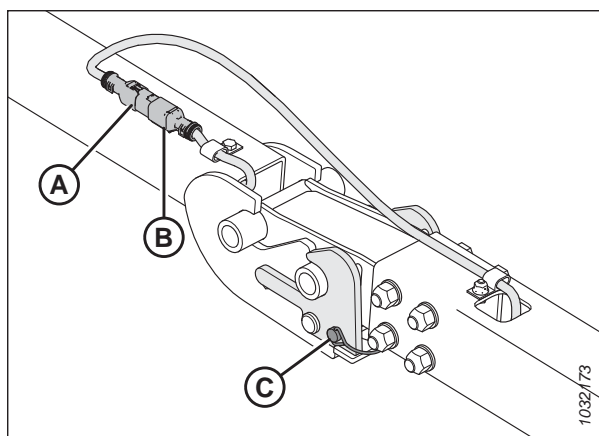

Figura 3.334: Bara de remorcare/articulația de extensie

9. Deconectați cablajul electric al extensiei barei de remorcare (A) de la cablajul pivotului de transport din stânga (B).

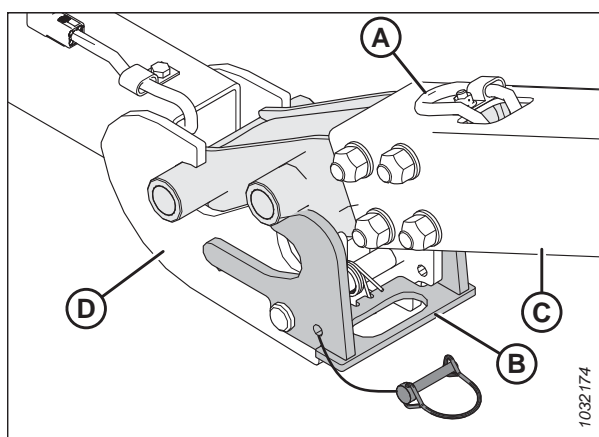

Figura 3.335: Conexiunea electrică a barei de remorcare

UTILIZARE

10. Scoateți șplintul (A) din pivotul de transport (B).
11. Împingeți siguranța (C) pentru a elibera extensia (D).

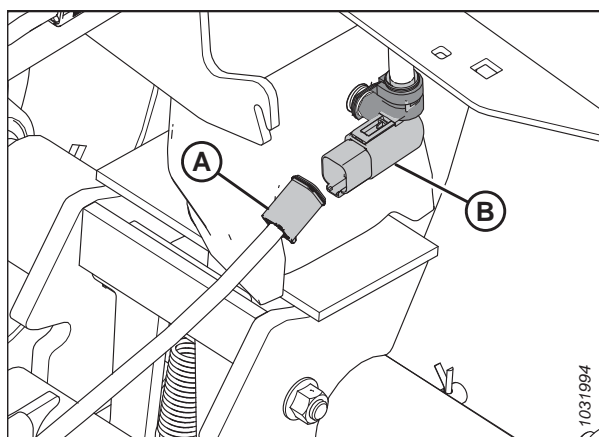

Figura 3.336: Extensia barei de remorcare și pivotul de transport

12. Ridicați extensia (A) și îndepărtați-o de pivotul de transport (B).
13. Fixați cablajul extensiei (C) în interiorul tubului extensiei barei de remorcare (A).
14. Remontați știftul în pivotul de transport din stânga pentru a-l păstra în siguranță.
15. Pentru depozitarea barei de remorcare, consultați [Depozitarea barei de remorcare, pagina 261](#).

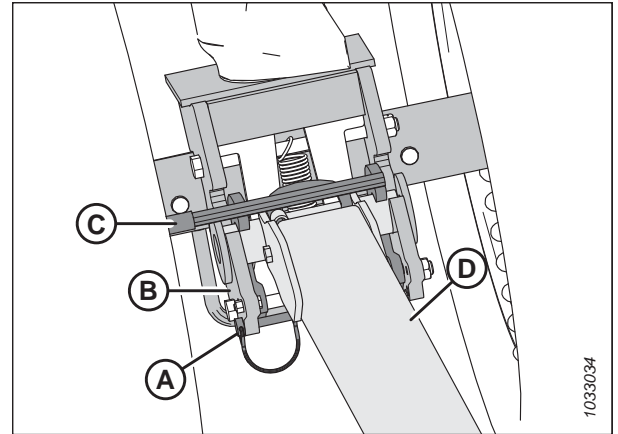

Figura 3.337: Siguranță decuplată de la extensie

Demontarea barei de remorcare montate fără extensie:

16. Deconectați cablajul electric al extensiei barei de remorcare (A) de la cablajul pivotului de transport din stânga (B).

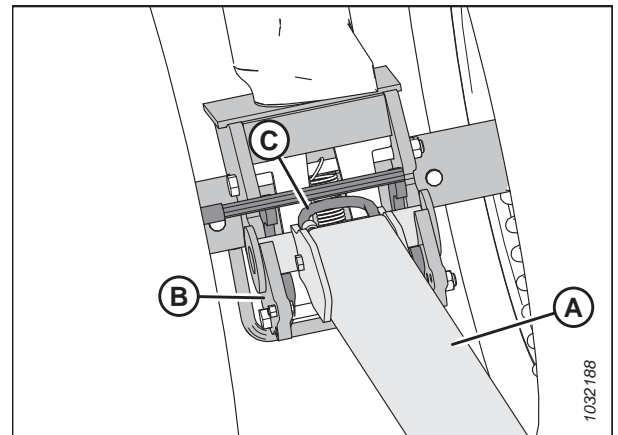

Figura 3.338: Conexiunea electrică a barei de remorcare

UTILIZARE

17. Scoateți șplintul (A), apoi împingeți siguranța (B) pentru a elibera bara de remorcă.

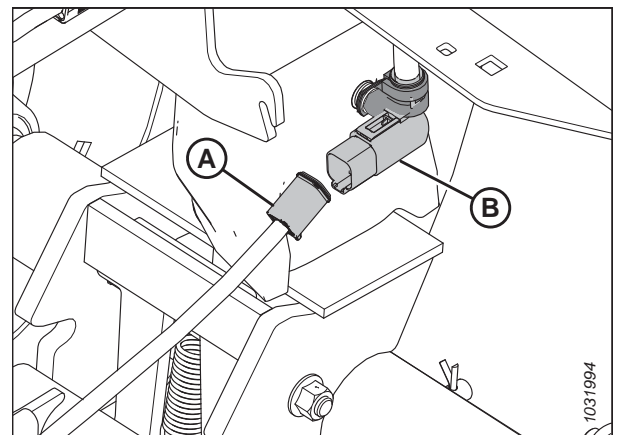

Figura 3.339: Bara de remorcă și pivotul de transport din stânga

18. Ridicați bara de remorcă (A) și îndepărtați-o de pivotul de transport (B).
19. Remontați știftul în pivotul de transport din stânga pentru a-l păstra în siguranță.
20. Pentru depozitarea barei de remorcă, consultați [Depozitarea barei de remorcă, pagina 261](#).

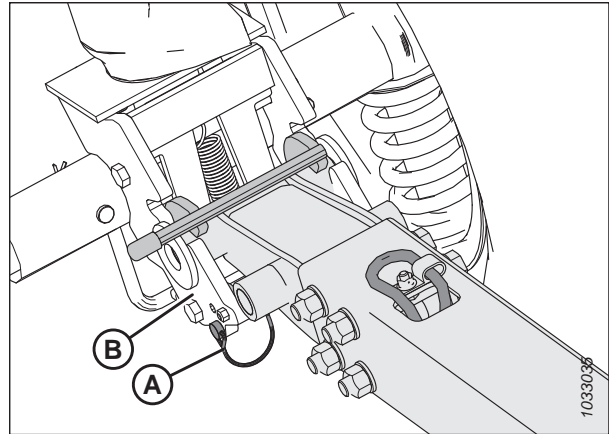

Figura 3.340: Bara de remorcă și pivotul de transport din stânga

Depozitarea barei de remorcare

Depozitați bara de remorcare în tubul posterior atunci când nu o utilizați.

Extensia barei de remorcare

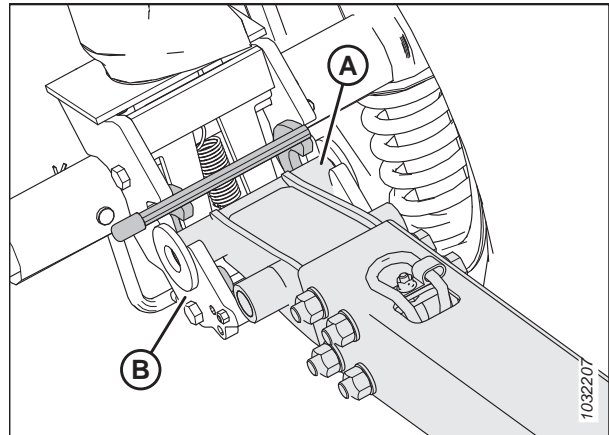
1. Introduceți capătul cu tub (B) al extensiei barei de remorcare (A) pe știftul (C).
2. Rotiți extensia barei de remorcare spre suport (D).

NOTĂ:

Pentru a preveni desprinderea extensiei barei de remorcare, asigurați-vă că bara de extensie se cuplează în canelura din consolă (E).



Figura 3.341: Depozitarea extensiei barei de remorcare

3. Fixați extensia barei de remorcare prin agățarea mânerului curelei (A) în creștătura din suport (B).

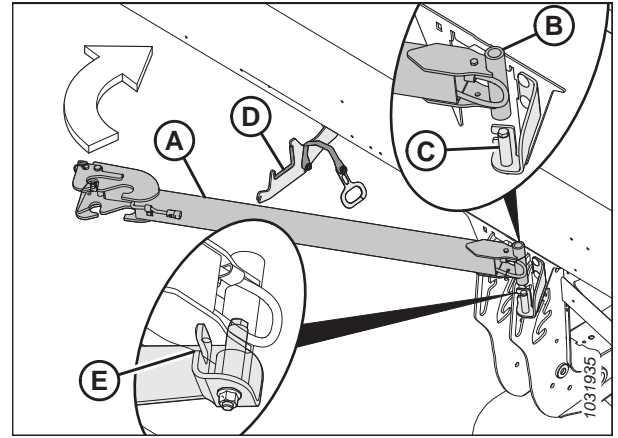

Figura 3.342: Depozitarea extensiei barei de remorcare

Bara de remorcare

4. Deschideți scutul terminal din stânga. Pentru instrucțiuni, consultați [Deschiderea scuturilor terminale ale hederului, pagina 46](#).
5. Cu lanțul de remorcare și cablajul (A) orientate în sus, introduceți capătul cuplajului (B) barei de remorcare în tubul posterior din stânga.

IMPORTANT:

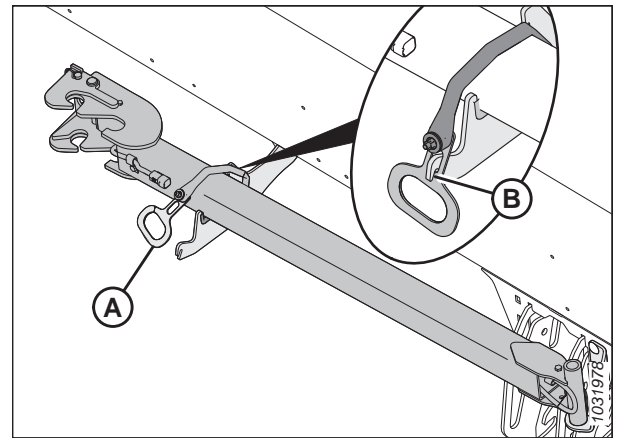
Scutul terminal al hederului a fost îndepărtat din ilustrație pentru mai multă claritate.



Figura 3.343: Capătul cuplajului

6. Glisați bara de remorcare în interiorul tubului posterior până când cârligele (A) se prind în fantele cornierului de susținere (B).
7. Închideți scutul terminal al hederului. Pentru instrucțiuni, consultați [Închiderea scuturilor terminale ale hederului, pagina 47](#).

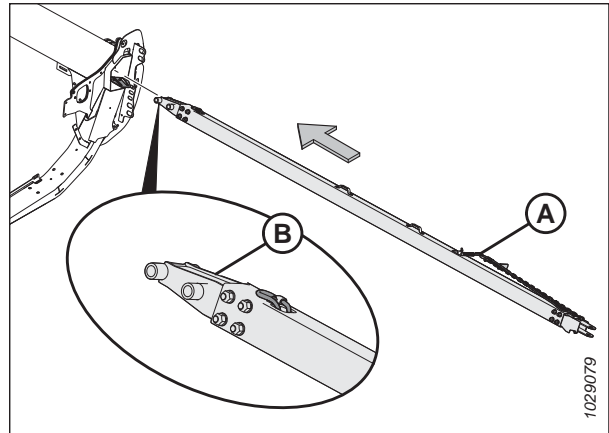

Figura 3.344: Cârlige de reținere ale capătului cu toartă

Mutarea roților din față (stânga) în poziția de teren

Această procedură explică cum se deplasează roțile în cea mai înaltă poziție de depozitare, dar este posibil să doriți să utilizați o poziție mai joasă, acest lucru depinzând de preferința dvs. ca roțile să susțină sau nu hederul în timpul operațiunilor pe teren.

NOTĂ:

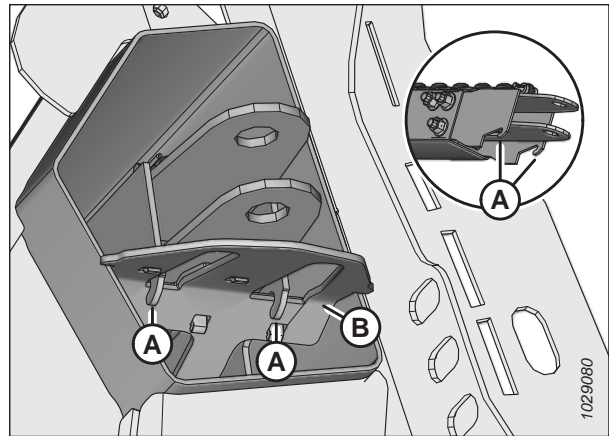
Această procedură presupune că bara de remorcare a fost demontată. Pentru instrucțiuni privind îndepărtarea barei de remorcare, consultați [Demontarea barei de remorcare, pagina 257](#).

⚠ PERICOL

Pentru a preveni vătămarea corporală sau decesul în urma unei porniri sau căderi neașteptate a unui utilaj ridicat, opriți întotdeauna motorul, scoateți cheia și cuplați dispozitivele de siguranță înainte de a intra sub heder din orice motiv.

⚠ PERICOL

Asigurați-vă că toate persoanele din jur s-au îndepărtat de utilaj.

UTILIZARE

1. Porniți motorul.
2. Ridicați hederul până când roțile de transport se află la o distanță de 51–102 mm (2–4 in) față de sol.
3. Opriți motorul și scoateți cheia din contact.
4. Cuplați dispozitivele de siguranță ale hederului. Pentru instrucțiuni, consultați manualul de utilizare al combinei.
5. Rotiți ansamblul roților de transport stânga (A) la 90° în direcția indicată.



Figura 3.345: Roțile de transport din stânga în modul de transport

6. Scoateți șplintul (A). Trageți mânerul (B) pentru a cupla siguranța (C) – acest lucru va împiedica rotirea ansamblului roților de transport.

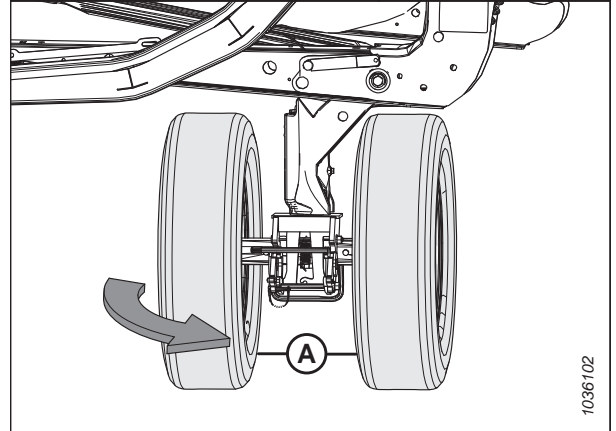

Figura 3.346: Roți de transport stânga – siguranță de blocare a rotirii decuplată

UTILIZARE

7. Fixați siguranța (B) cu șplintul (A).

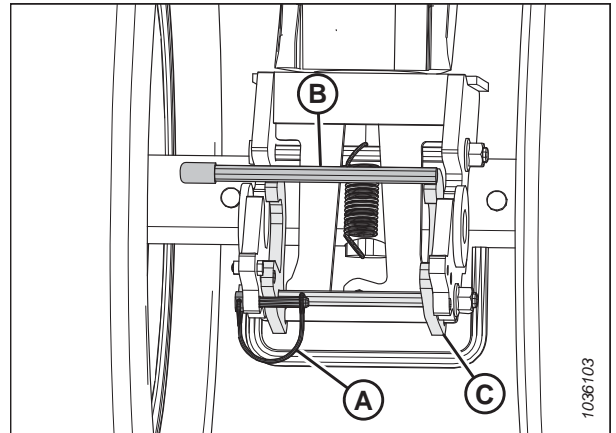

Figura 3.347: Roți de transport stânga – siguranță de blocare a rotirii cuplată

8. Pentru a debloca pivotul, utilizați piciorul pentru a aplica presiune asupra bolțului (B) în timp ce împingeți mânerul (A) în jos.

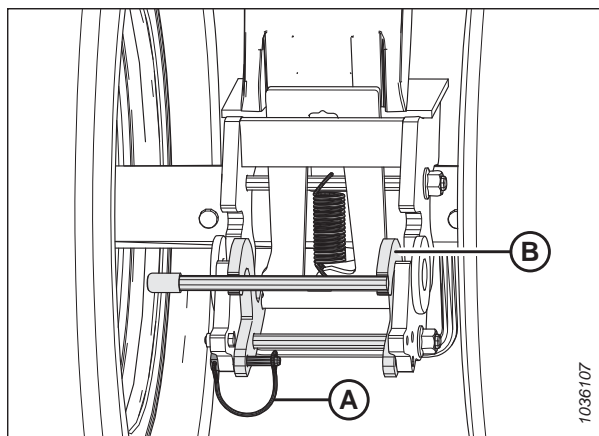

Figura 3.348: Roți de transport stânga – pivot eliberat

9. Ridicați mânerul (A) în timp ce trageți înapoi mânerul (B) pentru a ridica ansamblul roților din stânga în cea mai înaltă poziție de depozitare.

NOTĂ:

Unele piese au fost îndepărtate din ilustrație pentru mai multă claritate.

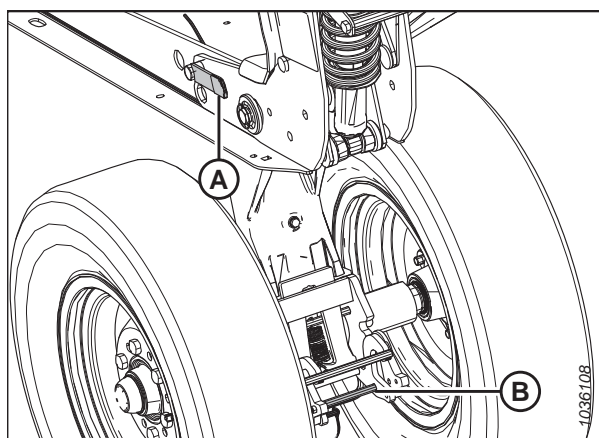

Figura 3.349: Roți de transport stânga în cea mai înaltă poziție de depozitare

UTILIZARE

10. Asigurați-vă că știftul (A) este vizibil în cea mai înaltă poziție de depozitare pe placa (B).

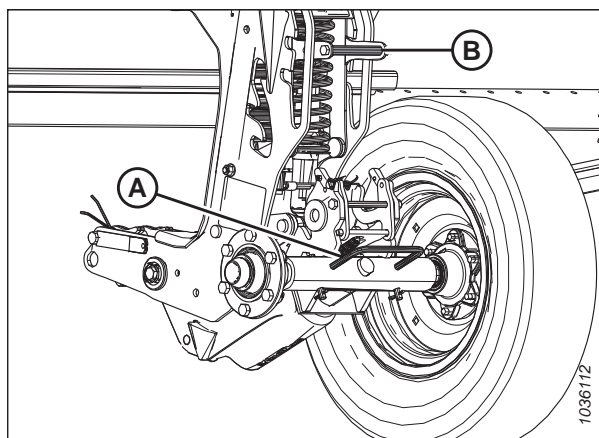

Figura 3.350: Știftul pivotului roților de transport stânga în poziția cea mai înaltă de depozitare

Mutarea roților din spate (dreapta) în poziția de teren

Această procedură explică cum se deplasează roțile în cea mai înaltă poziție de depozitare, dar este posibil să doriți să utilizați o poziție mai joasă, acest lucru depinzând de preferința dvs. ca roțile să susțină sau nu hederul în timpul operațiunilor pe teren.

PERICOL

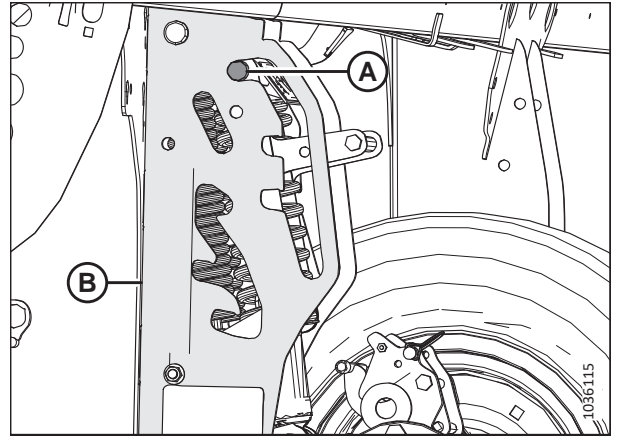
Pentru a preveni vătămarea corporală sau decesul în urma unei porniri sau căderi neașteptate a unui utilaj ridicat, opriți întotdeauna motorul, scoateți cheia și cuplați dispozitivele de siguranță înainte de a intra sub heder din orice motiv.

PERICOL

Asigurați-vă că toate persoanele din jur s-au îndepărtat de utilaj.

1. Porniți motorul.
2. Ridicați hederul până când roțile de transport se află la o distanță de 51–102 mm (2–4 in) față de sol.

NOTĂ:

Ridicați hederul la o înălțime suficientă pentru a putea cupla dispozitivele de siguranță – va trebui să lucrați sub heder pentru a finaliza această procedură.

NOTĂ:

În cazul în care, pentru a activa dispozitivele de siguranță, este necesar să ridicați hederul la o înălțime la care nu este convenabil să lucrați, utilizați blocuri pentru a susține hederul, astfel încât roțile de transport să fie la o distanță de 51–102 mm (2–4 in) față de sol.

3. Opriți motorul și scoateți cheia din contact.
4. Cuplați dispozitivele de siguranță ale hederului. Pentru instrucțiuni, consultați manualul de utilizare al combinei.

UTILIZARE

5. Pe osia de transport din dreapta, scoateți șplintul (A) de pe siguranța osiei de transport din dreapta.
6. Sprijiniți osia de transport din dreapta cu ajutorul mânerului roții (B), apoi împingeți mânerul (C) pentru a elibera osia de transport din dreapta de pe cadrul hederului.
7. Coborâți osia de transport din dreapta pe sol cu ajutorul mânerului roții (B).
8. Remontați șplintul (A) în siguranță.



Figura 3.351: Osia de transport dreapta fixată în poziția de transport

9. Ridicați și rotiți osia de transport din dreapta (A) în direcția indicată, utilizând mânerul roții.

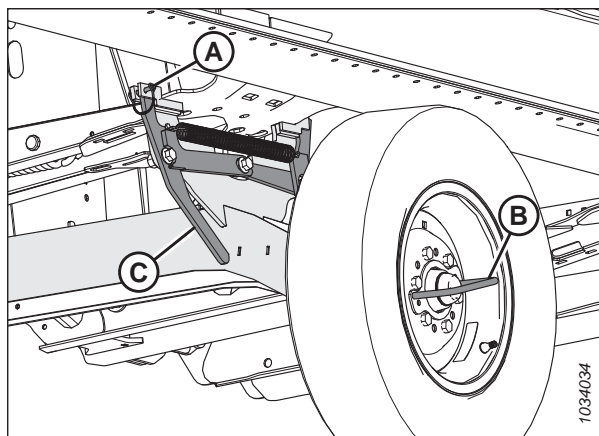

Figura 3.352: Rotirea osiei de transport din dreapta

10. Cu ajutorul mânerului roții (A), ridicați și poziționați osia de transport din dreapta (B) pe suportul de câmp (C) pentru a cupla siguranța (D).

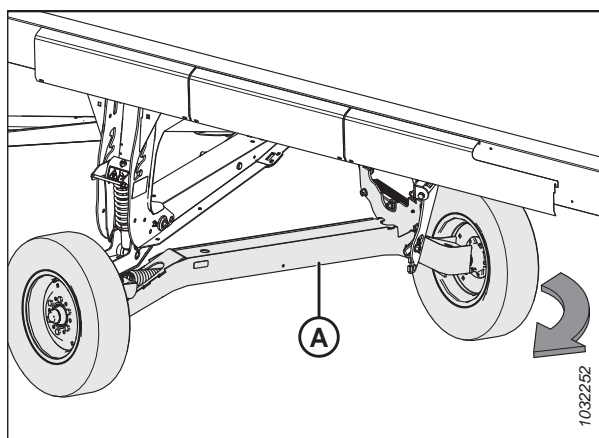

Figura 3.353: Osia de transport din dreapta fixată în poziția de teren

UTILIZARE

11. Trageți mânerul de reglare a înălțimii de transport (A) și ridicați mânerul pivotului osiei (B) pentru a muta osia în cea mai înaltă poziție de depozitare. Asigurați-vă că știftul (C) este vizibil în cea mai înaltă poziție de depozitare, așa cum este ilustrat.
12. Reglați poziția saboților glisanți la piciorul de transport drept pentru a se potrivi cu ceilalți saboți glisanți. Pentru instrucțiuni, consultați [Reglarea saboților glisanți interiori](#), pagina 131.

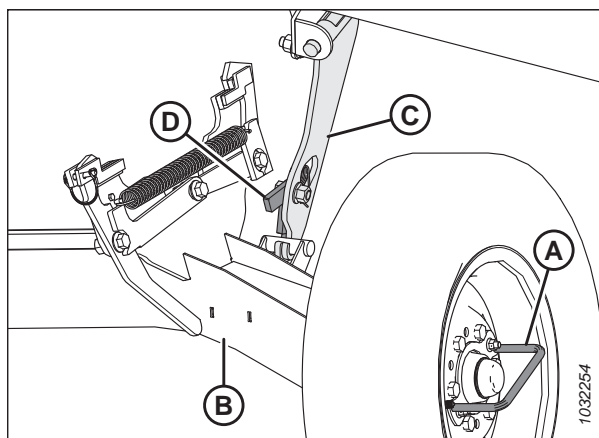

Figura 3.354: Roțile de transport din dreapta în cea mai înaltă poziție de depozitare

3.14.4 Conversia de poziția de câmp la poziția de transport (opțiune)

Comutați hederul în poziția de transport după ce l-ați tractat într-o nouă locație.

Mutarea roții exterioare din stânga din poziția de lucru în poziția de transport

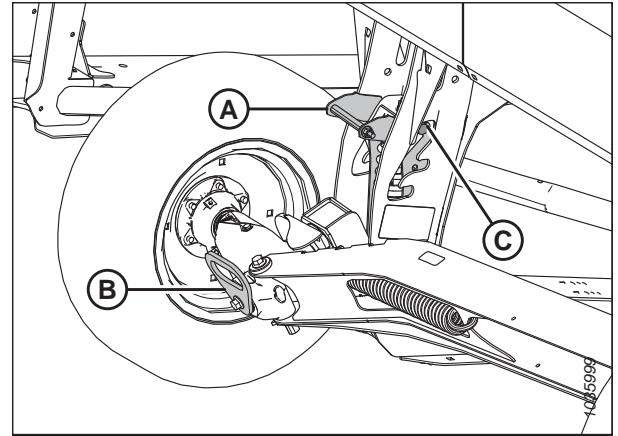
Roata exterioară din stânga trebuie să fie mutată în poziția de transport înainte ca hederul să poată fi remorcat.



PERICOL

Pentru a evita vătămarea corporală sau decesul în urma pornirii sau căderii neașteptate a hederului ridicat, opriți motorul, scoateți cheia și cuplați dispozitivele de siguranță înainte de a intra sub heder. Dacă utilizați un dispozitiv de ridicare pentru a susține hederul, asigurați-vă că hederul este bine fixat înainte de a continua.



PERICOL

Asigurați-vă că toate persoanele din jur s-au îndepărtat de utilaj.

1. Porniți motorul.
2. Ridicați hederul complet.
3. Opriți motorul și scoateți cheia din contact.
4. Cuplați dispozitivele de siguranță ale hederului sau sprijiniți hederul pe blocuri pe un teren plan. Dacă utilizați blocuri pentru a susține hederul, asigurați-vă că acesta se află la o înălțime de aproximativ 914 mm (36 țoli) deasupra solului.

UTILIZARE

5. Scoateți șplintul (A).
6. Scoateți știfturile de blocare (B).
7. Glisați ansamblul roții din stânga (C) spre partea din spate a hederului.



Figura 3.355: Ansamblu roată stânga

8. Cu roata orientată spre exterior, glisați ansamblul roții din stânga (C) în suportul de depozitare (D).
9. Montați știftul de blocare (B).
10. Montați șplintul (A).

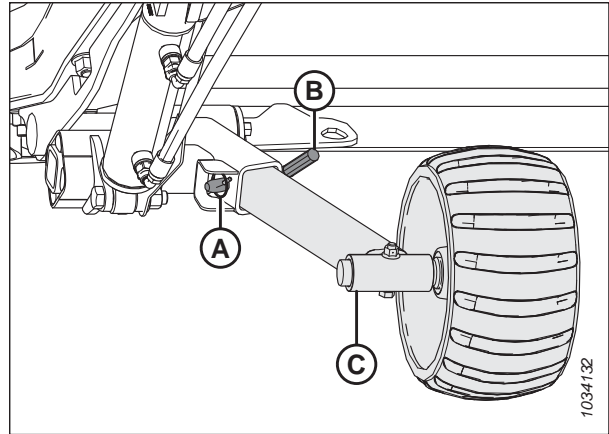

Figura 3.356: Ansamblu roată stânga

Mutarea roților din față (stânga) în poziția de transport

Roțile din față (stânga) sunt situate cel mai aproape de vehiculul de remorcare. Pentru a pregăti hederul pentru transport, coborâți roțile la sol și rotiți-le pentru a le orienta în direcția de deplasare.

! PERICOL

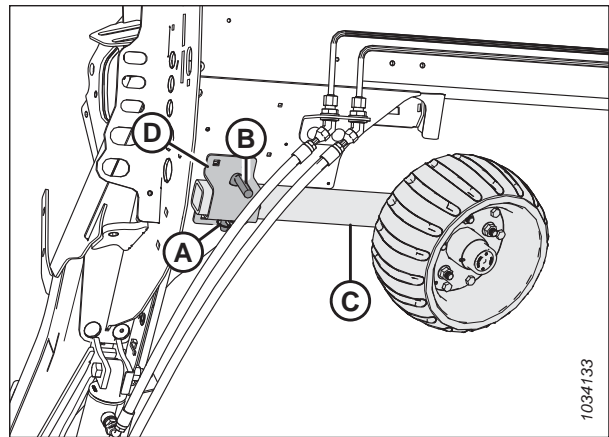
Pentru a preveni vătămarea corporală sau decesul în urma unei porniri sau căderi neașteptate a unui utilaj ridicat, opriți întotdeauna motorul, scoateți cheia și cuplați dispozitivele de siguranță înainte de a intra sub heder din orice motiv.

! PERICOL

Asigurați-vă că toate persoanele din jur s-au îndepărtat de utilaj.

! ATENȚIE

Nu vă apropiați de roți și eliberați cu grijă articulația; roțile vor cădea brusc odată ce mecanismul este eliberat.

1. Porniți motorul.
2. Ridicați hederul complet.
3. Opriți motorul și scoateți cheia din contact.

UTILIZARE

4. Cuplați dispozitivele de siguranță ale hederului sau sprijiniți hederul pe blocuri pe un teren plan. Dacă utilizați blocuri pentru a susține hederul, asigurați-vă că acesta se află la o înălțime de aproximativ 914 mm (36 țoli) deasupra solului.
5. Reglați înălțimea roții de reglare în poziția de transport (cea mai joasă fantă). Trageți mânerul de suspensie (A) spre exterior și împingeți în jos mânerul pivotului osiei (B) până când se ajunge la poziția de transport.



Figura 3.357: Roțile de transport față

6. Fixați pivotul de transport din stânga împingând mânerul pivotului (A) înainte până când se cuplează siguranța.
7. Trageți înapoi de mânerul pivotului pentru a verifica dacă siguranța este complet cuplată.

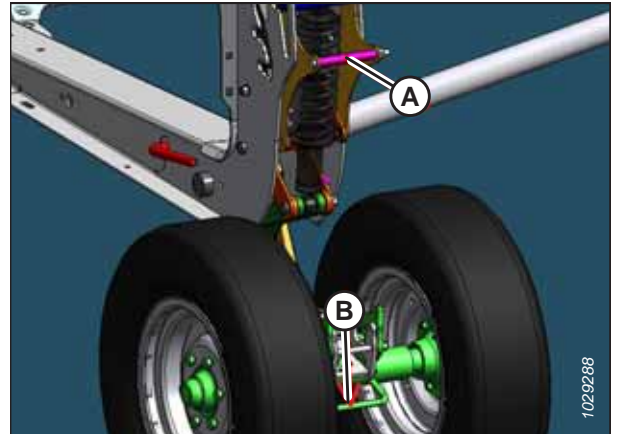

Figura 3.358: Roțile de transport față

8. Scoateți știftul (A) care fixează siguranța.
9. Împingeți mânerul pivotului (B) în sus pentru a debloca ansamblul roții.



Figura 3.359: Roțile de transport față

UTILIZARE

10. Rotiți ansamblul roților din față (A) spre dreapta la 90°.

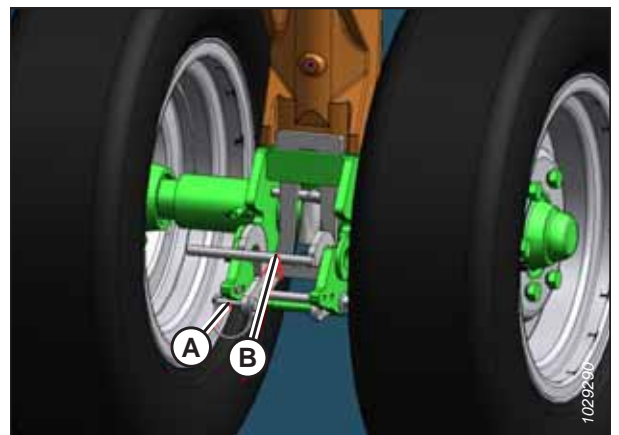

Figura 3.360: Roțile de transport față

Mutarea roților din spate (dreapta) în poziția de transport

Hederul trebuie să fie comutat în poziția de transport înainte de a fi remorcat.

! PERICOL

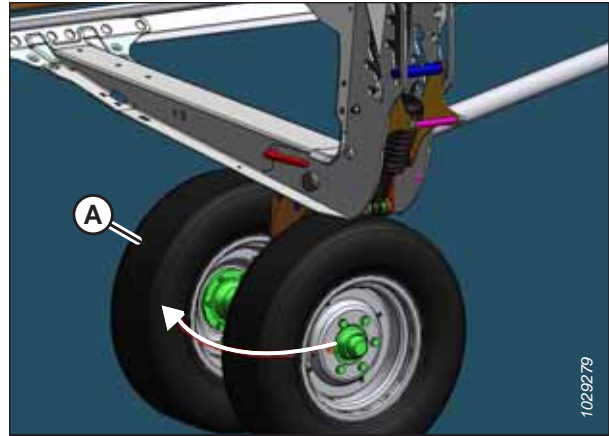
Pentru a preveni vătămarea corporală sau decesul în urma unei porniri sau căderi neașteptate a unui utilaj ridicat, opriți întotdeauna motorul, scoateți cheia și cuplați dispozitivele de siguranță înainte de a intra sub heder din orice motiv.

! ATENȚIE

Nu vă apropiați de roți și eliberați cu grijă articulația; roțile vor cădea brusc odată ce mecanismul este eliberat.

1. Ridicați complet sabotul glisant la axa de transport din dreapta. Pentru instrucțiuni, consultați [Reglarea saboților glisanți interiori, pagina 131](#).
2. Reglați înălțimea roții de reglare în poziția de transport (cea mai joasă fantă) după cum urmează:
 - Dacă se află în fanta de sus, împingeți mânerul (A) pentru a elibera.
 - Dacă se află în fanta mediană, trageți de mâner (A) pentru a elibera.
3. Trageți mânerul de suspensie (A) spre exterior și împingeți în jos mânerul pivotului osiei (B).



Figura 3.361: Roți de reglare

UTILIZARE

4. Împingeți în jos siguranța (A) de la suportul din dreapta (B) pentru a-l debloca.

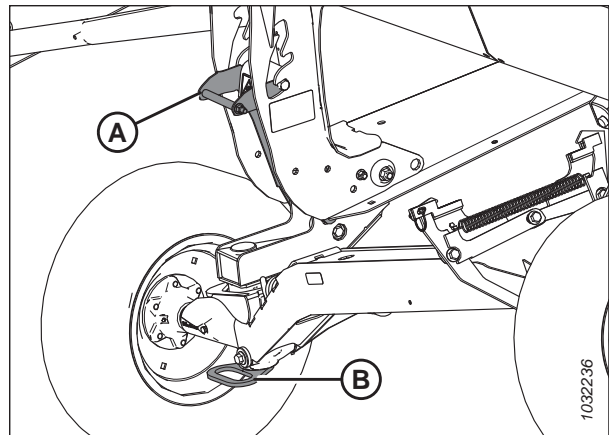

Figura 3.362: Suport pentru teren dreapta

5. Ridicați mânerul roții (A) pentru a scoate osia de transport din dreapta (B) de pe suportul de teren din dreapta (C), apoi coborâți osia de transport din dreapta la sol.

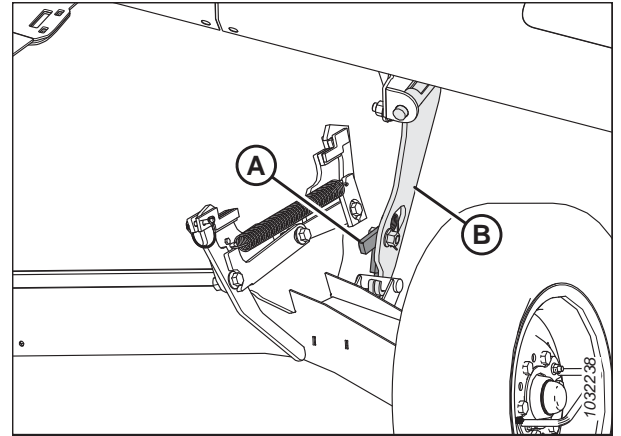

Figura 3.363: Suport pentru teren dreapta

6. Utilizați mânerul roții și rotiți osia de transport din dreapta (A) sub cadrul hederului.

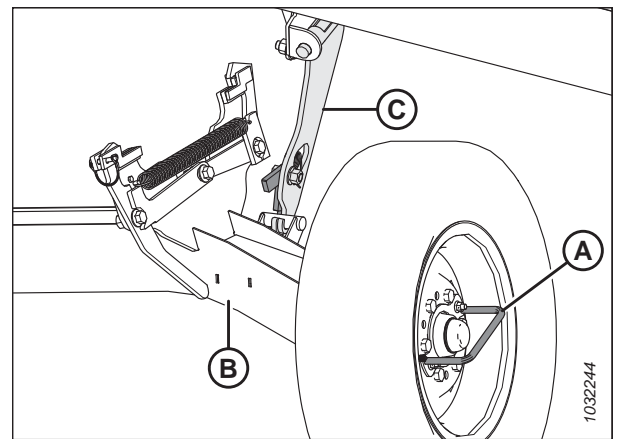

Figura 3.364: Osie de transport dreapta

UTILIZARE

7. Îndepărtați știftul de fixare (A) de pe dispozitivul de blocare a osiei de transport din dreapta.
8. Ridicați osia de transport din dreapta cu mânerul roții (B) până când se cuplează siguranța.
9. Împingeți în jos mânerul roții (B) pentru a verifica dacă siguranța este cuplată.
10. Fixați siguranța remontând știftul de fixare (A).

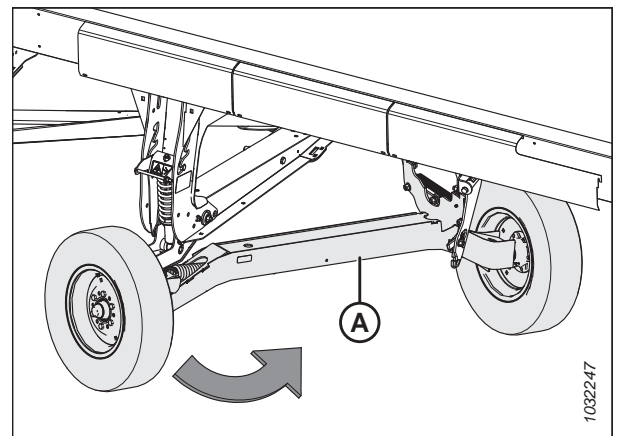

Figura 3.365: Osie de transport dreapta

Scoaterea barei de remorcare din locul de depozitare

Atunci când comutați hederul în poziția de transport, trebuie să scoateți bara de remorcare din locul de depozitare a tubului posterior.

Extensia barei de remorcare

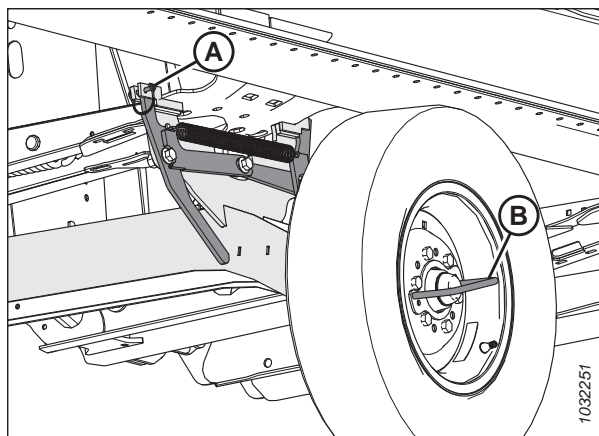
1. Îndepărtați cureaua (A) de pe suport (B) pentru a elibera extensia barei de remorcare (C).
2. Rotiți extensia barei de remorcare pentru a o debloca de pe știft (D).
3. Ridicați extensia barei de remorcare (C) îndepărtând-o de pe știftul (D).



Figura 3.366: Extensia barei de remorcare în locul de depozitare

Bara de remorcare

4. Deschideți scutul terminal din stânga. Pentru instrucțiuni, consultați *Deschiderea scuturilor terminale ale hederului, pagina 46*.
5. Trageți bara de remorcare spre față până când se oprește. Ridicați bara de remorcare pentru a elibera opritorul cu ureche (C) și cârligul (A) din cornierul de susținere (B), apoi scoateți-o din tub.

NOTĂ:

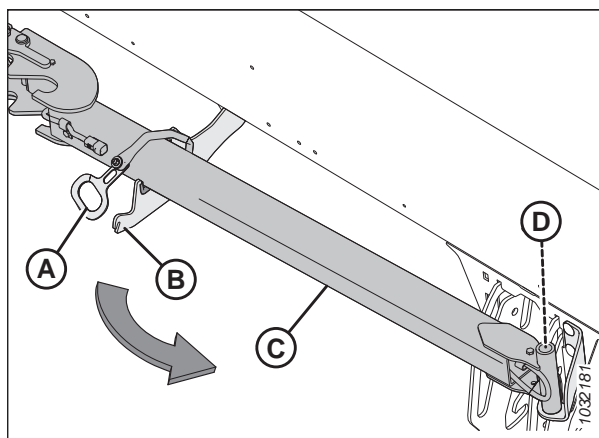
Tubul posterior este transparent în ilustrație.

6. Glisați bara de remorcare afară din tubul posterior al hederului.

NOTĂ:

Evitați contactul cu furtunurile și liniile hidraulice sau electrice din apropiere.



Figura 3.367: Bara de remorcare în locul de depozitare

Atașarea barei de remorcare

Bara de remorcare este formată din două secțiuni care facilitează depozitarea și manipularea.

1. Blocați pneurile hederului cu ajutorul calelor de roată (A) pentru a preveni deplasarea hederului.
2. Scoateți bara de remorcare din locul de depozitare. Pentru instrucțiuni, consultați *Scoaterea barei de remorcare din locul de depozitare, pagina 272*.
3. Dacă instalați o bară de remorcare și o extensie, treceți la pasul 4, *pagina 274*. Dacă instalați numai bara de remorcare, treceți la pasul 18, *pagina 275*.

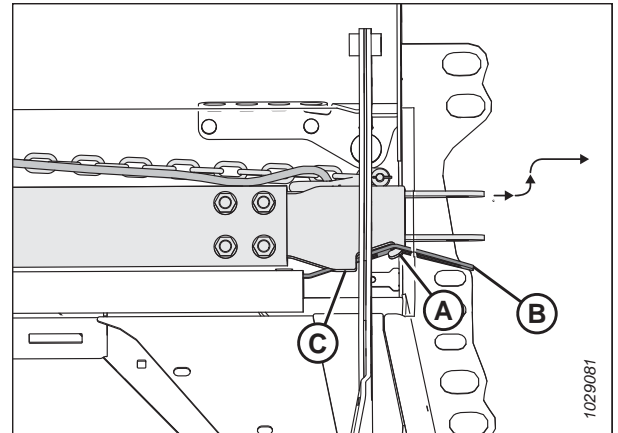

Figura 3.368: Blocarea pneurilor

Instalarea barei de remorcare și a extensiei:

4. Scoateți șplintul (A) din pivotul de transport din stânga (B).
5. Împingeți extensia (D) în urechile pivotului de transport din stânga (B) până când se cuplează siguranța (C).
6. Remontați șplintul (A) pe pivotul de transport pentru a fixa extensia.
7. Extrageți capătul cablajului de extensie (E) din interiorul tubului de extensie.



Figura 3.369: Extensia barei de remorcare spre pivotul de transport din stânga

8. Conectați cablajul extensiei (A) la cablajul pivotului de transport din stânga (B).

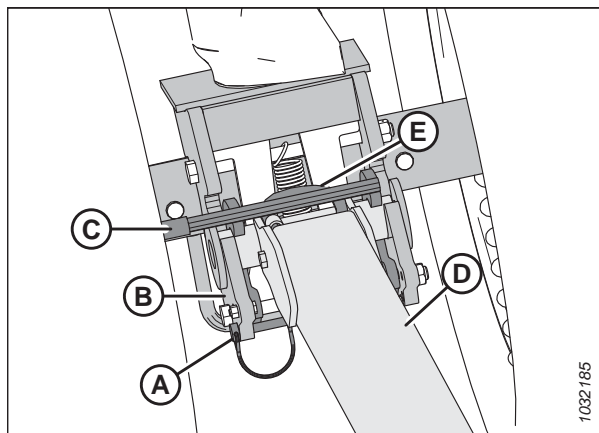

Figura 3.370: Conexiunea electrică a barei de remorcare

9. Scoateți șplintul (E) din siguranță (B).
10. Poziționați capătul barei de remorcare (C) pe urechile extensiei, apoi coborâți bara de remorcare la sol.
11. Ridicați extensia (D) pentru ca siguranța (B) să se cupleze la bara de remorcare (C).
12. Extrageți capătul cablajului barei de remorcare (A) din locul de depozitare.

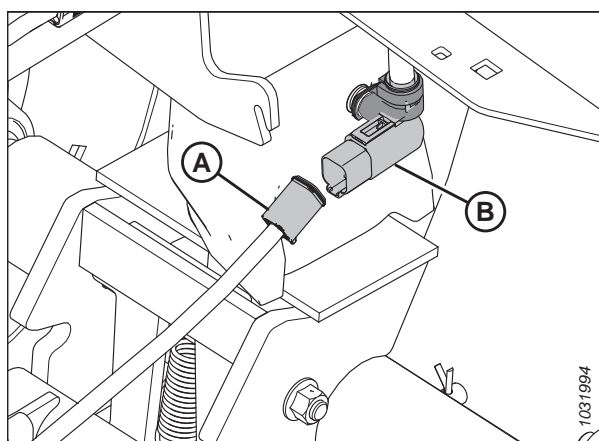

Figura 3.371: Bara de remorcare la extensie

UTILIZARE

13. Conectați cablajul barei de remorcă (A) la cablajul extensiei (B).
14. Remontați șplintul (C) pe siguranță pentru a fixa bara de remorcă.

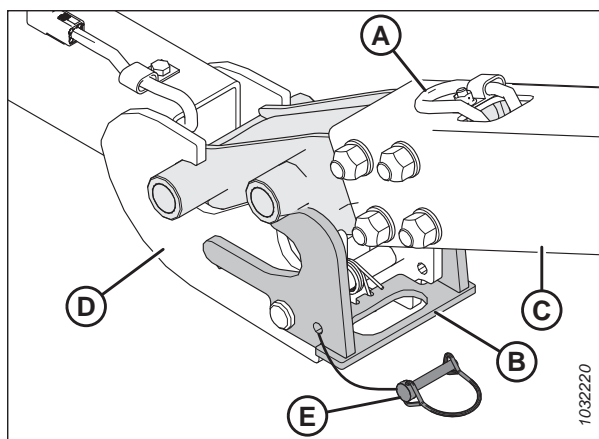

Figura 3.372: Cablajul barei de remorcă/extensiei

15. Extrageți cablajul barei de remorcă (A) și lanțul de siguranță (B) din locul de depozitare.
16. Conectați cablajul barei de remorcă la vehicul și fixați lanțul de siguranță de la bara de remorcă la vehiculul de remorcă.
17. Porniți luminile intermitente în 4 direcții ale vehiculului de tractare și verificați dacă toate luminile de pe heder funcționează.

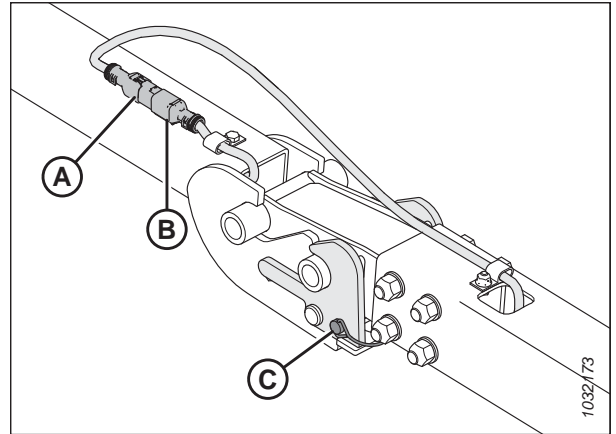

Figura 3.373: Cablajul barei de remorcă

Montarea numai a barei de remorcă:

18. Scoateți șplintul (A) din pivotul de transport din stânga (B).
19. Împingeți bara de remorcă (C) în urechile pivotului de transport din stânga (B) până când se cuplează siguranța (D).
20. Remontați șplintul (A) pe pivotul de transport pentru a fixa bara de remorcă.
21. Extrageți capătul cablajului barei de remorcă (E).

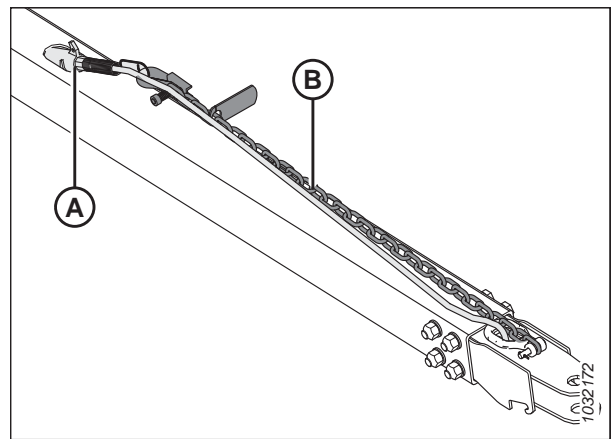

Figura 3.374: Bara de remorcă și pivotul de transport din stânga

UTILIZARE

22. Conectați cablajul extensiei (A) la cablajul pivotului de transport din stânga (B).

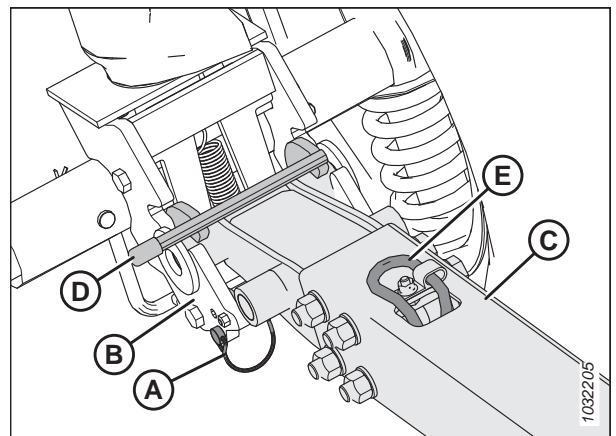

Figura 3.375: Conexiunea electrică a barei de remorcare

23. Extrageți cablajul barei de remorcare (A) și lanțul de siguranță (B) din locul de depozitare.
24. Conectați cablajul barei de remorcare la vehicul și fixați lanțul de siguranță de la bara de remorcare la vehiculul de remorcare.
25. Porniți luminile intermitente în 4 direcții ale vehiculului de tractare și verificați dacă toate luminile de pe heder funcționează.

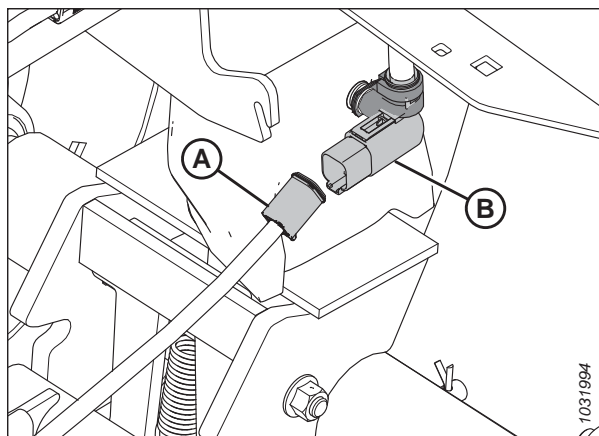

Figura 3.376: Cablajul barei de remorcare

3.15 Depozitarea hederului

Depozitarea corespunzătoare a hederului ajută la prelungirea duratei de viață a acestuia.

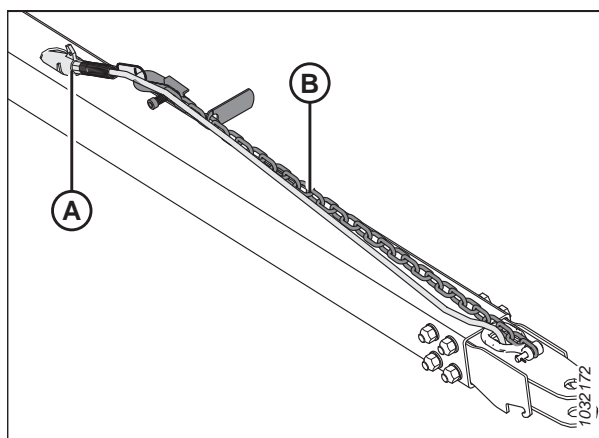

AVERTISMENT

Nu utilizați niciodată benzină, petrol sau orice alt material volatil pentru curățarea hederului. Aceste materiale pot fi toxice și/sau inflamabile.



ATENȚIE

Acoperiți bara port-degete și apărătorile cuțitului pentru a preveni vătămarea în urma unui contact accidental.

1. Curățați temeinic hederul.
2. Depozitați hederul într-un loc protejat și uscat, dacă este posibil. Dacă hederul este depozitat în exterior, acoperiți-l cu o pânză impermeabilă sau cu alt material de protecție.

NOTĂ:

Dacă depozitați hederul în exterior, scoateți transportoarele cu bandă și depozitați-le într-un loc întunecos și uscat. Dacă nu îndepărtați transportoarele cu bandă, coborâți bara port-degete astfel încât apa și zăpada să nu se poată acumula pe transportoarele cu bandă. Greutatea acumulării de apă și zăpadă pe heder exercită o presiune excesivă asupra transportoarelor cu bandă și a cadrului hederului.

3. Coborâți hederul pe blocuri pentru a menține bara port-degete la distanță de sol.
4. Coborâți complet rabatorul. Dacă hederul se depozitează în exterior, legați rabatorul de cadru pentru a preveni rotația cauzată de vânt.
5. Pentru a preveni formarea de rugină pe heder, vopsiți din nou toate suprafețele vopsite uzate sau ciobite.
6. Slăbiți curelele de transmisie.
7. Lubrifiați temeinic hederul. Lăsați unsoare în exces pe fittinguri pentru a preveni infiltrarea umezelii în interiorul lagărelor.
8. Aplicați unsoare pe fileturile expuse, tijele cilindrilor și suprafețele glisante ale componentelor.
9. Verificați dacă există componente uzate pe heder și reparați-le dacă este necesar.
10. Verificați dacă există componente defecte pe heder și comandați piesele de schimb de la distribuitorul dvs. Repararea imediată a acestor elemente va economisi timp și efort în sezonul următor.
11. Înlocuiți orice piese de fixare lipsă. Strângeți piesele de fixare slăbite la valoarea de cuplu recomandată. Pentru mai multe informații, consultați [7.1 Specificații privind cuplul de strângere, pagina 551](#).

Capitolul 4: Întreținere și service

Acest capitol conține informațiile necesare pentru a efectua sarcini de întreținere de rutină și de reparații ocazionale pe utilajul dvs. Cuvântul „întreținere” se referă la sarcinile programate care ajută utilajul dvs. să funcționeze în siguranță și în mod eficient; „service” se referă la sarcinile care trebuie efectuate atunci când o piesă trebuie reparată sau înlocuită. Pentru proceduri de service avansate, contactați distribuitorul dvs.

Un catalog de piese de schimb este furnizat în cutia de plastic pentru manuale, situată în partea din spate, lângă piciorul din dreapta al hederului.

Înregistrați orele de funcționare și utilizați registrul de întreținere furnizat (consultați [4.2.1 Program/registru de întreținere, pagina 280](#)) pentru a ține evidența întreținerii programate.

4.1 Pregătirea utilajului pentru service

Respectați toate măsurile de siguranță înainte de a începe lucrările de service pe utilaj.



PERICOL

Pentru a preveni vătămarea corporală sau decesul în urma pornirii sau căderii neașteptate a unui utilaj ridicat, opriți întotdeauna motorul și scoateți cheia înainte de a părăsi scaunul operatorului și cuplați întotdeauna dispozitivele de siguranță înainte de a intra sub utilaj din orice motiv.



ATENȚIE

Pentru a evita vătămările corporale, respectați toate măsurile de precauție enumerate înainte de efectua lucrări de service asupra hederului sau de a deschide capacele transmisiilor.



PERICOL

Asigurați-vă că toate persoanele din jur s-au îndepărtat de utilaj.

Înainte de a repara utilajul, urmați pașii de mai jos:

1. Porniți motorul.
2. Coborâți complet hederul. Dacă este necesar să efectuați lucrări de service asupra hederului în poziție ridicată, cuplați întotdeauna dispozitivele de siguranță.
3. Opriți motorul și scoateți cheia din contact.
4. Cuplați frâna de parcare.
5. Așteptați ca toate componentele în mișcare să se oprească.

4.2 Cerințe de întreținere

Întreținerea periodică este cea mai bună asigurare împotriva uzurii timpurii și a defecțiunilor inoportune. Respectarea programului de întreținere va crește durata de exploatare a utilajului dvs. Înregistrați orele de funcționare, utilizați registrul de întreținere și păstrați copii ale înregistrărilor de întreținere (consultați [4.2.1 Program/registru de întreținere, pagina 280](#)).

Cerințele de întreținere periodică sunt organizate în funcție de intervalele de service. Dacă un interval de service specifică mai mult de un interval de timp, de exemplu, 100 de ore sau anual, efectuați lucrările de service ale utilajului la intervalul care este atins primul.

IMPORTANT:

Intervalele recomandate se referă la condiții medii. Efectuați mai des lucrări de service asupra utilajului în cazul în care aceasta funcționează în condiții nefavorabile (praf abundent, sarcini foarte grele etc.).



Când efectuați lucrări de service asupra utilajului, consultați secțiunea corespunzătoare din acest capitol și utilizați numai lichidele și lubrifianții specificați. Consultați coperta spate interioară pentru lichidele și lubrifianții recomandați.

ATENȚIE

Respectați toate mesajele de siguranță. Pentru instrucțiuni, consultați [1 Siguranță, pagina 1](#) și [4.1 Pregătirea utilajului pentru service, pagina 279](#).

4.2.1 Program/registru de întreținere

Înregistrarea întreținerii permite utilizatorului să țină evidența momentului în care se efectuează întreținerea.

Acțiune:		✓ – Verificați	⬇ – Lubrifiați	▲ – Schimbați
	Citirea contorului de ore			
	Data service			
	Service efectuat de			
Prima utilizare		Consultați 4.2.2 Inspekția rodajului, pagina 283 .		
Sfârșit de sezon		Consultați 4.2.4 Service-ul echipamentului – La sfârșitul sezonului, pagina 284 .		
10 ore sau zilnic (oricare dintre acestea survine mai întâi)				
✓	Furtunuri și conducte hidraulice; consultați 4.2.5 Verificarea furtunurilor și liniilor hidraulice, pagina 285 ⁷⁶			
✓	Secțiunile de cuțite, apărătorile și dispozitivele de fixare; consultați 4.8 Cuțit, pagina 350 ⁷⁶			
✓	Presiunea pneurilor; consultați 4.16.3 Verificarea presiunii în pneuri, pagina 500 ⁷⁶			
⬇	Rolele transportorului cu bandă de alimentare; consultați La fiecare 10 ore, pagina 287			
✓	Cârligele pentru suportul articulației; consultați 4.10.7 Verificarea cârligelor port-lamelei, pagina 418 ⁷⁶			
✓	Cuplul de strângere al bolțurilor osiei; consultați 4.16.2 Verificarea cuplului de strângere a bolțurilor ansamblului de transport, pagina 498			
25 de ore				
✓	Nivelul uleiului hidraulic de la rezervor; consultați 4.4.1 Verificarea nivelului de ulei din rezervorul hidraulic, pagina 307 ⁷⁶			
⬇	Capetele de cuțit; consultați La fiecare 25 ore, pagina 288 ⁷⁶			
50 de ore sau anual				

76. MacDon recomandă păstrarea unei înregistrări a întreținerii zilnice ca dovadă a unui utilaj întreținut corespunzător.

ÎNTREȚINERE ȘI SERVICE

◆	Linia de transmisie și elemente universale ale liniei de transmisie; consultați <i>La fiecare 50 ore, pagina 289</i>																		
◆	Lagărul drept al melcului transversal superior; consultați <i>La fiecare 50 ore, pagina 289</i>																		
◆	Butucii glisanți ai melcului transversal superior; consultați <i>La fiecare 50 ore, pagina 289</i>																		
◆	Suportul central al melcului transversal superior și cuplajul cardanic; consultați <i>La fiecare 50 ore, pagina 289</i>																		
◆	Pivoții melcului modulului de flotare; consultați <i>La fiecare 50 ore, pagina 289</i>																		
◆	Lagăre cu role pentru transportorul cu bandă de alimentare, 3 locuri; consultați <i>La fiecare 50 ore, pagina 289</i>																		
◆	Lanț de transmisie al rabatorului (dacă lanțul este uscat la următorul interval de lubrifiere – luați în considerare reducerea intervalului de lubrifiere); consultați <i>La fiecare 50 ore, pagina 289</i>																		
▲	Lubrifiant pentru cutia de transmisie a cuțitului (numai primele 50 de ore); consultați <i>Schimbarea uleiului din cutia de transmisie a cuțitului, pagina 391</i>																		
▲	Lubrifiant pentru cutia de viteze principală a transmisiei hederului (numai primele 50 de ore); consultați <i>Schimbarea uleiului din cutia de viteze principală a transmisiei hederului, pagina 302</i>																		
▲	Lubrifiant pentru cutia de viteze de completare a transmisiei hederului (numai primele 50 de ore); consultați <i>Schimbarea uleiului din cutia de viteze de completare a transmisiei hederului, pagina 305</i>																		
✓	Interstițiul dintre melc și tava colectoare și al transportorului cu bandă de alimentare; consultați <i>4.7.1 Reglarea interstițiului dintre melcul de alimentare și tava colectoare, pagina 325</i>																		
✓	Nivelul lubrifiantului din cutia de viteze principală; consultați <i>Verificarea nivelului de ulei din cutia de viteze principală a transmisiei hederului, pagina 301</i>																		
✓	Nivelul lubrifiantului din cutia de viteze de completare; consultați <i>Verificarea nivelului de ulei din cutia de viteze de completare a transmisiei hederului, pagina 303</i>																		

ÎNȚREȚINERE ȘI SERVICE

✓	Tensiunea lanțului de transmisie al rabatorului; consultați <i>4.14.1 Lanțul de transmisie al rabatorului, pagina 474</i>																			
✓	Interstițiul dintre degetul rabatorului/bara port-degete; consultați <i>4.13.1 Interstițiul dintre rabator și bara port-degete, pagina 443</i>																			
✓	Cuplul de strângere al bolțurilor roților; consultați <i>4.16.1 Verificarea cuplului de strângere al bolțurilor roților, pagina 498</i>																			
✓	Nivelul lubrifiantului din cutia de transmisie a cuțitului; consultați <i>Verificarea nivelului de ulei din cutia de transmisie a cuțitului, pagina 390</i>																			
✓	Bolțuri de montare a cutiei de transmisie a cuțitelor; consultați <i>Verificarea bolțurilor de montare, pagina 391</i>																			
100 de ore sau anual (oricare dintre acestea survine mai întâi)																				
◆	Lanțul de transmisie al melcului; consultați <i>La fiecare 100 ore, pagina 293</i>																			
◆	Pivoți de flotare; consultați <i>La fiecare 100 ore, pagina 293</i>																			
◆	Întinzătoarele de arcuri de flotare; consultați <i>La fiecare 100 ore, pagina 293</i>																			
250 de ore sau anual (oricare dintre acestea survine mai întâi)																				
◆	Lagărele arborelui rabatorului; consultați <i>La fiecare 250 ore, pagina 295</i>																			
◆	Cuplajul cardanic al transmisiei rabatorului; consultați <i>La fiecare 250 ore, pagina 295</i>																			
◆	Articulație flexibilă; consultați <i>La fiecare 250 ore, pagina 295</i>																			
✓	Jocul final al roților de contur; consultați <i>4.15.4 Verificarea jocului final al roții de contur, pagina 494</i>																			
◆	Butucul roților de contur; consultați <i>4.15.3 Lubrifierea sistemului de roți de contur, pagina 492</i>																			
▲	Filtrul de ulei hidraulic; consultați <i>4.4.4 Schimbarea filtrului de ulei, pagina 309</i>																			
500 de ore sau anual (oricare dintre acestea survine mai întâi)																				
◆	Lagăre pentru roata de reglare/roata de transport cu viteză redusă; consultați <i>La fiecare 500 ore, pagina 296</i>																			
✓	Tensiunea lanțului cutiei de viteze principale a transmisiei hederului; consultați <i>4.6.5 Reglarea tensiunii lanțului – Cutia de viteze principală, pagina 322</i>																			

ÎNȚREȚINERE ȘI SERVICE

Interval de inspecție	Element	Consultați
50 ore	Schimbați lubrifianțul cutiei de transmisie a cuțitului.	<i>Schimbarea uleiului din cutia de transmisie a cuțitului, pagina 391</i>
50 ore	Verificați tensiunea lanțului cutiei de viteze.	<i>4.6.5 Reglarea tensiunii lanțului – Cutia de viteze principală, pagina 322</i> și <i>4.6.6 Reglarea tensiunii lanțului – Cutia de viteze de completare, pagina 323</i>

4.2.3 Service-ul echipamentului – Înainte de sezon

Echipamentul trebuie inspectat și trebuie efectuat service la începutul fiecărui sezon de utilizare.

ATENȚIE

- Revizuiți acest manual pentru a vă reîmprospăta memoria cu privire la recomandările de siguranță și de funcționare.
 - Examinați toate autocolantele de siguranță și celelalte autocolante de pe heder. Rețineți zonele de pericol.
 - Asigurați-vă că toate scuturile și apărătorile sunt montate și fixate corespunzător. Nu modificați și nu demontați niciodată echipamentul de siguranță.
 - Asigurați-vă că ați înțeles și ați exersat utilizarea în siguranță a tuturor comenzilor. Trebuie să cunoașteți capacitatea și caracteristicile de funcționare ale utilajului.
 - Asigurați-vă că aveți o trusă de prim ajutor și un stingător de incendiu. Trebuie să cunoașteți unde se află și cum să le utilizați.
1. Lubrifiați complet utilajul. Pentru instrucțiuni, consultați *4.3 Lubrifiere, pagina 287*.
 2. Efectuați toate sarcinile anuale de întreținere. Pentru instrucțiuni, consultați *4.2.1 Program/registru de întreținere, pagina 280*.

4.2.4 Service-ul echipamentului – La sfârșitul sezonului

Inspectați și întrețineți echipamentul necesar la sfârșitul fiecărui sezon de funcționare.

PERICOL

Asigurați-vă că toate persoanele din jur s-au îndepărtat de utilaj.

AVERTISMENT

Nu utilizați niciodată benzină, petrol sau orice alt material volatil pentru curățare. Aceste materiale pot fi toxice și/sau inflamabile.

ATENȚIE

Acoperiți bara port-degete și apărătorile cuțitului pentru a preveni vătămarea în urma unui contact accidental.

ÎNTREȚINERE ȘI SERVICE

1. Curățați temeinic hederul.
2. Depozitați hederul într-un loc protejat și uscat, dacă este posibil. Dacă hederul este depozitat în exterior, acoperiți hederul cu o pânză impermeabilă sau cu alt material de protecție.

NOTĂ:

Dacă depozitați hederul în exterior, scoateți transportoarele cu bandă și depozitați-le într-un loc întunecos și uscat. Dacă **NU** îndepărtați transportoarele cu bandă, coborâți bara port-degete astfel încât apa și zăpada să nu se poată acumula pe transportoarele cu bandă. Greutatea acumulării de apă și zăpadă pe heder exercită o presiune excesivă asupra transportoarelor cu bandă și a cadrului hederului.

3. Coborâți hederul pe blocuri pentru a menține bara port-degete la distanță de sol.
4. Coborâți complet rabatorul. Dacă hederul se depozitează în exterior, legați rabatorul de cadru pentru a preveni rotația roților cauzată de vânt.
5. Pentru a preveni formarea de rugină pe heder, vopsiți din nou toate suprafețele vopsite uzate sau ciobite.
6. Slăbiți curelele de transmisie.
7. Lubrifiați temeinic hederul. Lăsați unsoare în exces pe fittinguri pentru a preveni infiltrarea umezelii în interiorul lagărelor.
8. Aplicați unsoare pe filetele expuse, tijele cilindrilor și suprafețele glisante ale componentelor.
9. Lubrifiați cuțitul. Consultați coperta spate interioară pentru lubrifiții recomandate.
10. Verificați dacă există componente defecte pe heder și comandați piesele de schimb de la distribuitorul dvs. Repararea imediată a acestor elemente va economisi timp și efort la începutul sezonului următor.
11. Strângeți toate piesele de fixare slăbite. Pentru specificații privind cuplul, consultați Capitolul [7.1 Specificații privind cuplul de strângere, pagina 551](#).

4.2.5 Verificarea furtunurilor și liniilor hidraulice

Verificați zilnic furtunurile și liniile hidraulice pentru a vedea dacă există semne de scurgeri.



PERICOL

Asigurați-vă că toate persoanele din jur s-au îndepărtat de utilaj.



PERICOL

Pentru a preveni vătămarea corporală sau decesul în urma pornirii neașteptate a utilajului, opriți întotdeauna motorul și scoateți cheia din contact înainte de a efectua reglaje pe utilaj.

AVERTISMENT

- Evitați lichidele de înaltă presiune. Lichidul care se scurge poate pătrunde în piele, provocând vătămare gravă.
- Înainte de a slăbi conductele hidraulice, eliberați presiunea din sistemul hidraulic. Înainte de a adăuga presiune la sistemul hidraulic, strângeți toate conexiunile sistemului.
- Țineți corpul la distanță de orificiile știfturilor și de duzele care proiectează fluide sub presiune ridicată.
- În cazul în care este injectat lichid în piele, acesta trebuie îndepărtat chirurgical în câteva ore de către un medic cu experiență, în caz contrar putând rezulta gangrena.



Figura 4.1: Pericolul presiunii hidraulice

- Utilizați o bucată de carton sau hârtie pentru a verifica dacă există scurgeri.

IMPORTANT:

Păstrați curați conectorii și vârfurile cuplajelor hidraulice. Permitea pătrunderii în sistemul hidraulic a prafului, murdăriei, apei sau a materialelor străine este principala cauză a deteriorării sistemului hidraulic. **NU** încercați să reparați sistemele hidraulice pe teren. Ajustările de precizie necesită o conexiune perfect curată în timpul reviziilor generale.



Figura 4.2: Testarea pentru scurgeri hidraulice

1. Porniți motorul.
2. Cuplați hederul. După pornire, ridicați și coborâți hederul și rabatorul. Extindeți și retrageți rabatorul. Lăsați în funcțiune timp de 10 minute.
3. Opriți motorul și scoateți cheia din contact.
4. Dacă utilajul a stat nemișcat timp de câteva ore, mergeți în jurul acestuia pentru a verifica dacă există furtunuri, conducte sau fittinguri care prezintă scurgeri vizibile de ulei.

4.3 Lubrifiere

Locațiile gresoarelor sunt identificate pe utilaj prin autocolante care indică o pompă de gresat și intervalul de lubrifiere, care va fi specificat în ore de funcționare a hederului.

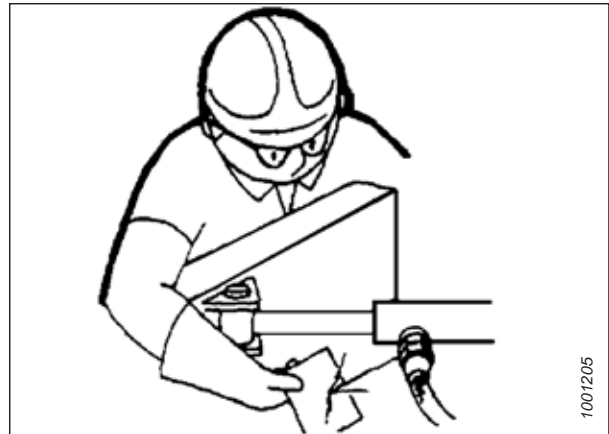
Consultați coperta spate interioară pentru informații despre lubrifiții recomandate.

Înregistrați orele de funcționare a hederului. Folosiți înregistrarea privind întreținerea furnizată în acest manual pentru a ține evidența procedurilor de întreținere care au fost efectuate pe heder și când. Pentru mai multe informații, consultați [4.2.1 Program/registru de întreținere, pagina 280](#).



Figura 4.3: Autocolant cu intervalul de lubrifiere

4.3.1 Intervale de lubrifiere

Intervalele de lubrifiere sunt specificate în funcție de numărul de ore de funcționare a hederului. Păstrarea unor înregistrări precise privind întreținerea este cea mai bună modalitate de a asigura efectuarea acestor proceduri în timp util.

La fiecare 10 ore

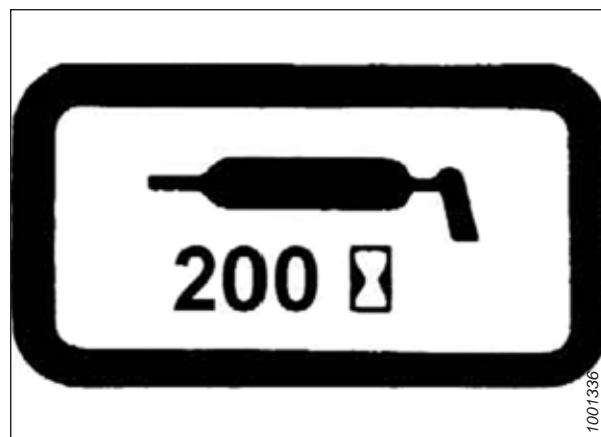
Este necesară o întreținere zilnică pentru a vă menține utilajul la performanțe maxime. De asemenea, vă permite să efectuați o inspecție a utilajului, pentru identificarea timpurie a problemelor.

Utilizați unsoare pentru temperatură ridicată și presiune extremă (EP2) pe bază de litiu cu maximum 1% disulfură de molibden (clasificare NLGI 2), dacă nu se specifică altfel.

IMPORTANT:

Când lubrificați lagărul (A), îndepărtați orice resturi și exces de unsoare din jurul lagărului. Inspectați starea lagărului și a carcasei lagărului. Lubrificați lagărul până când din garnitura de etanșare iese unsoare. Ștergeți excesul de unsoare din zonă după lubrifiere.



Figura 4.4: Cilindrul de acționare al transportorului cu bandă de alimentare

IMPORTANT:

Când lubrifiați lagărul (A), îndepărtați orice resturi și exces de unsoare din jurul carcasei lagărului. Inspectați starea cilindrului de acționare și a carcasei lagărului. Lubrifiați lagărul până când din garnitura de etanșare iese unsoare. Ungerea inițială a unui heder nou poate necesita 5–10 pompe suplimentare de unsoare. Ștergeți excesul de unsoare din zonă după lubrifiere.

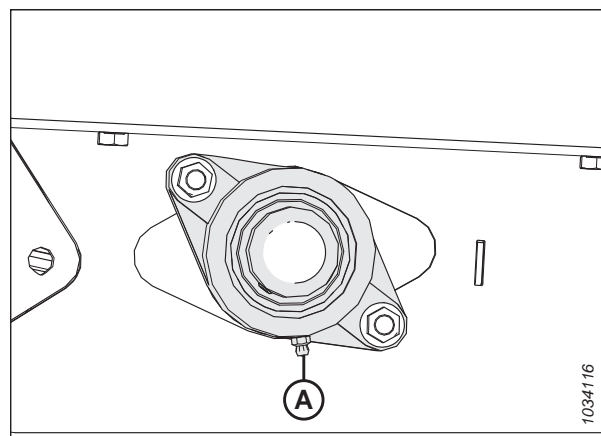

Figura 4.5: Rola întinzătoare a transportorului cu bandă de alimentare

La fiecare 25 ore

Este necesară o întreținere periodică pentru a vă menține utilajul la performanțe maxime. De asemenea, vă permite să efectuați o inspecție a utilajului, pentru identificarea timpurie a problemelor.

Utilizați unsoare pentru temperatură ridicată și presiune extremă (EP2) pe bază de litiu cu maximum 1% disulfură de molibden (clasificare NLGI 2), dacă nu se specifică altfel.

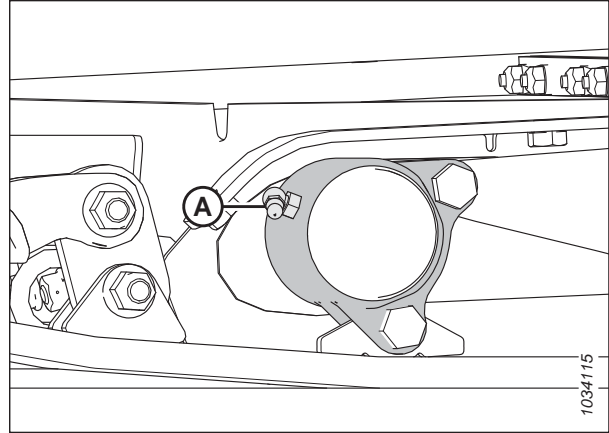
Lubrifiați capul cuțitului (A) la fiecare 25 de ore. După ce ați lubrifiat capul cuțitului, verificați dacă există semne de încălzire excesivă pe primele apărători. Dacă este necesar, eliberați presiunea de pe capul cuțitului prin apăsarea bilei de control din niplul de lubrifiere.

IMPORTANT:

NU lubrifiați excesiv capul cuțitului. Lubrifierea excesivă a capului cuțitului exercită presiune asupra cuțitului, făcându-l să se frece de apărători, ceea ce duce la o uzură excesivă din cauza îmbinării. Aplicați doar una sau două pompări de unsoare utilizând o pompă de gresat mecanică (**NU** utilizați o pompă de gresat electrică). Dacă este nevoie de mai mult de șase până la opt pompări ale pompei de gresare pentru a umple cavitatea, înlocuiți garnitura din capul cuțitului. Pentru instrucțiuni, consultați [4.8.3 Scoaterea lagărului capului cuțitului, pagina 353](#).



Figura 4.6: Capul cuțitului

La fiecare 50 ore

Întreținerea este necesară pentru a vă menține utilajul la performanțe maxime. De asemenea, vă permite să efectuați o inspecție a utilajului, pentru identificarea timpurie a problemelor.

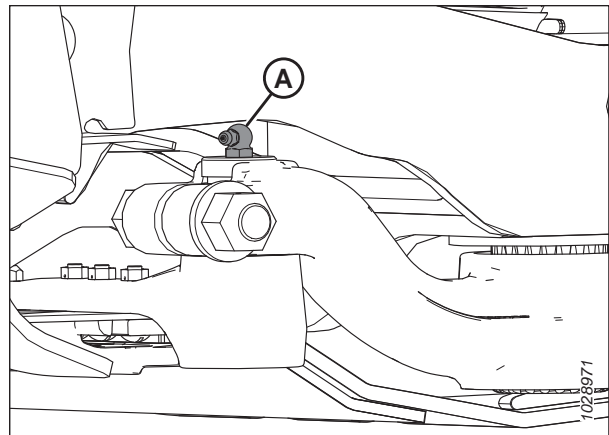

Figura 4.7: Rabator

A – Lanțul de transmisie al rabatorului. Pentru a lubrifia lanțul, consultați [4.3.3 Lubrifierea lanțului de transmisie al rabatorului, pagina 298](#).

IMPORTANT:

Utilizați ulei de lanț cu o vâscozitate de 100–150 cSt la 40°C (de obicei ulei de lanț mediu până la greu) sau ulei mineral SAE 20W50 care nu conține detergenți sau solvenți.

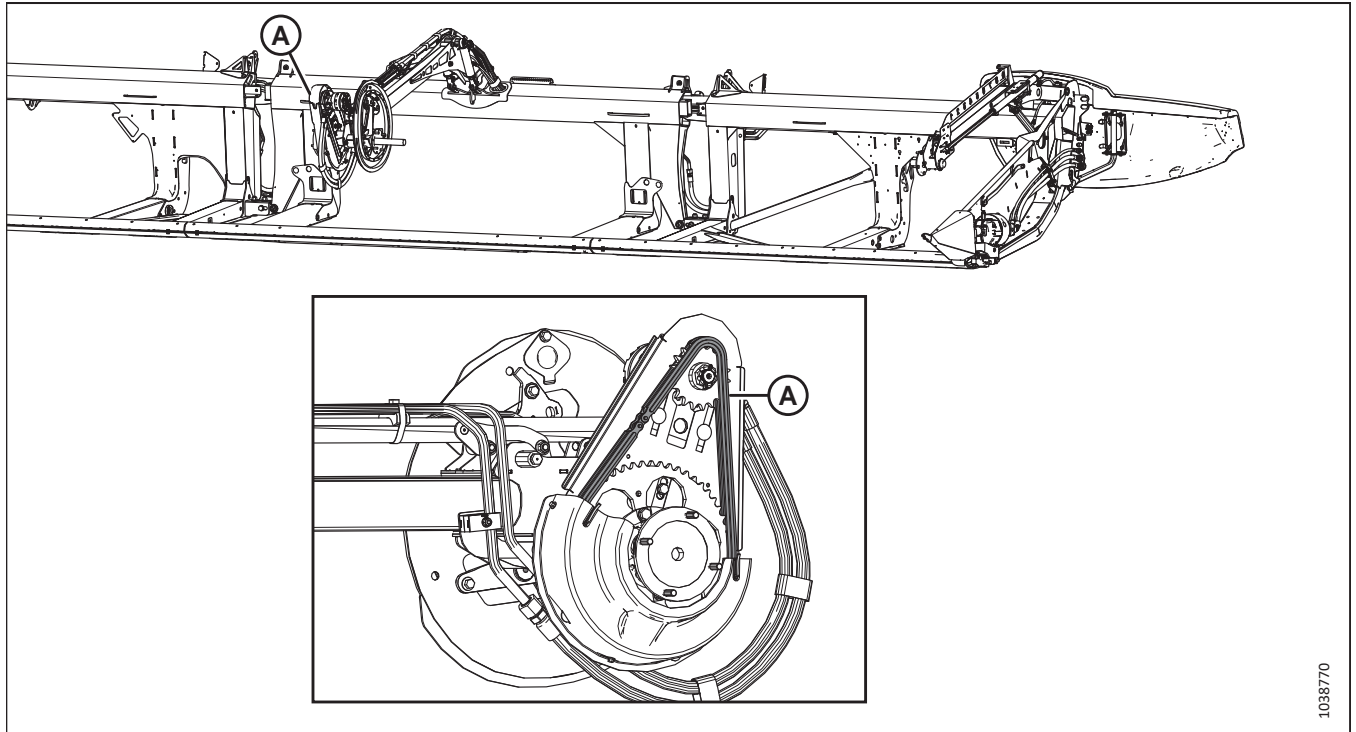
NOTĂ:

Dacă lanțul este uscat până la următorul interval de ungere, lubrifiați-l mai des.

ÎNȚREȚINERE ȘI SERVICE

Utilizați unsoare pentru temperatură ridicată și presiune extremă (EP2) pe bază de litiu cu maximum 1% disulfură de molibden (clasificare NLGI 2), dacă nu se specifică altfel.



Figura 4.8: Melc transversal superior cu două piese

A – Cuplaje cardanice ale melcului transversal superior (două locuri)
C – Lagăre centrale ale melcului transversal superior (două locuri)

B – Butuci glisanți ai melcului transversal superior (două locuri)
D – Lagăr terminal drept

IMPORTANT:

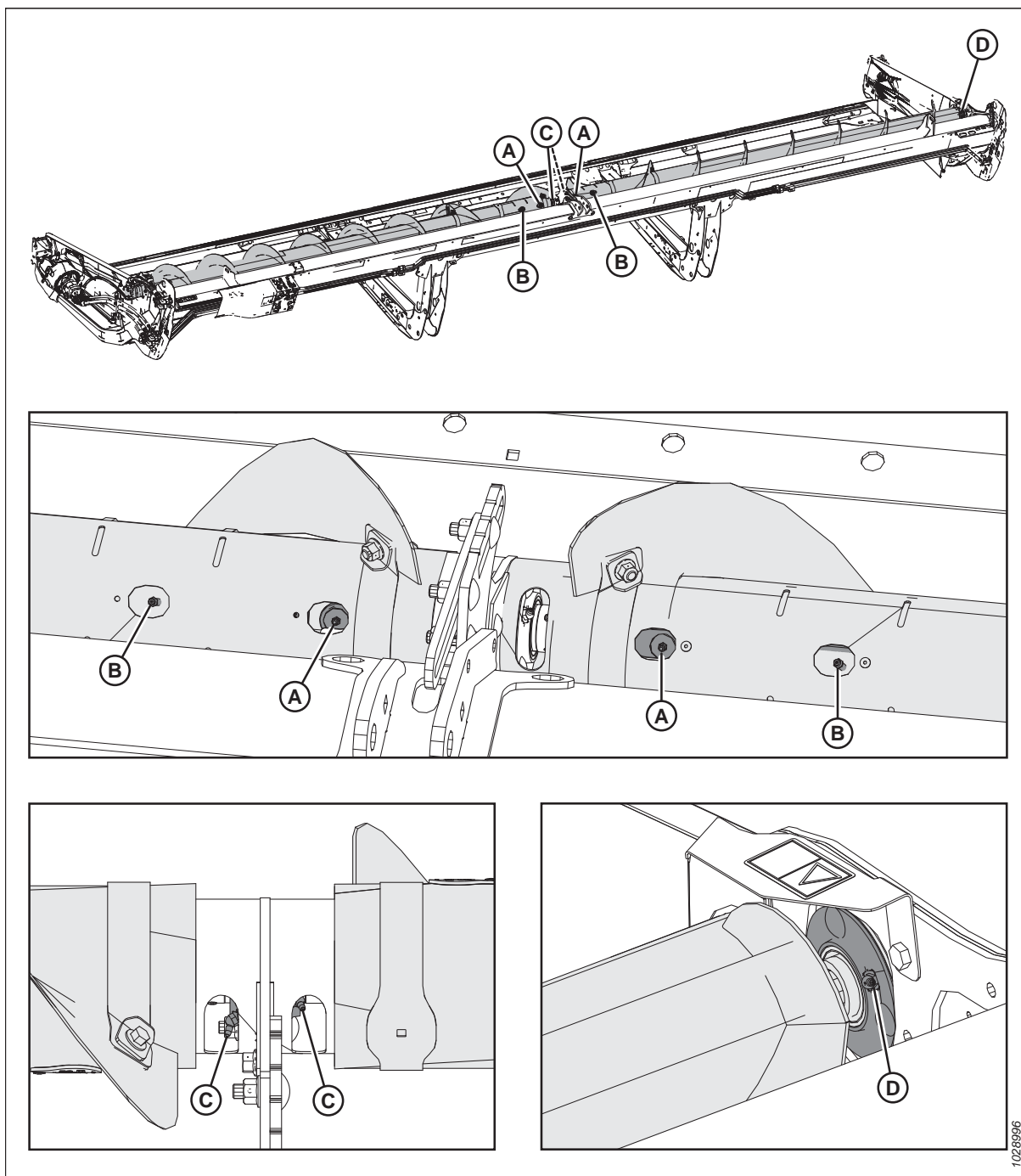
Melcul transversal superior (UCA) trebuie lubrifiat în mod regulat, chiar și atunci când este oprit, deoarece componentele acestuia se deplasează atunci când hederul este flexat, indiferent dacă melcul se rotește sau nu.

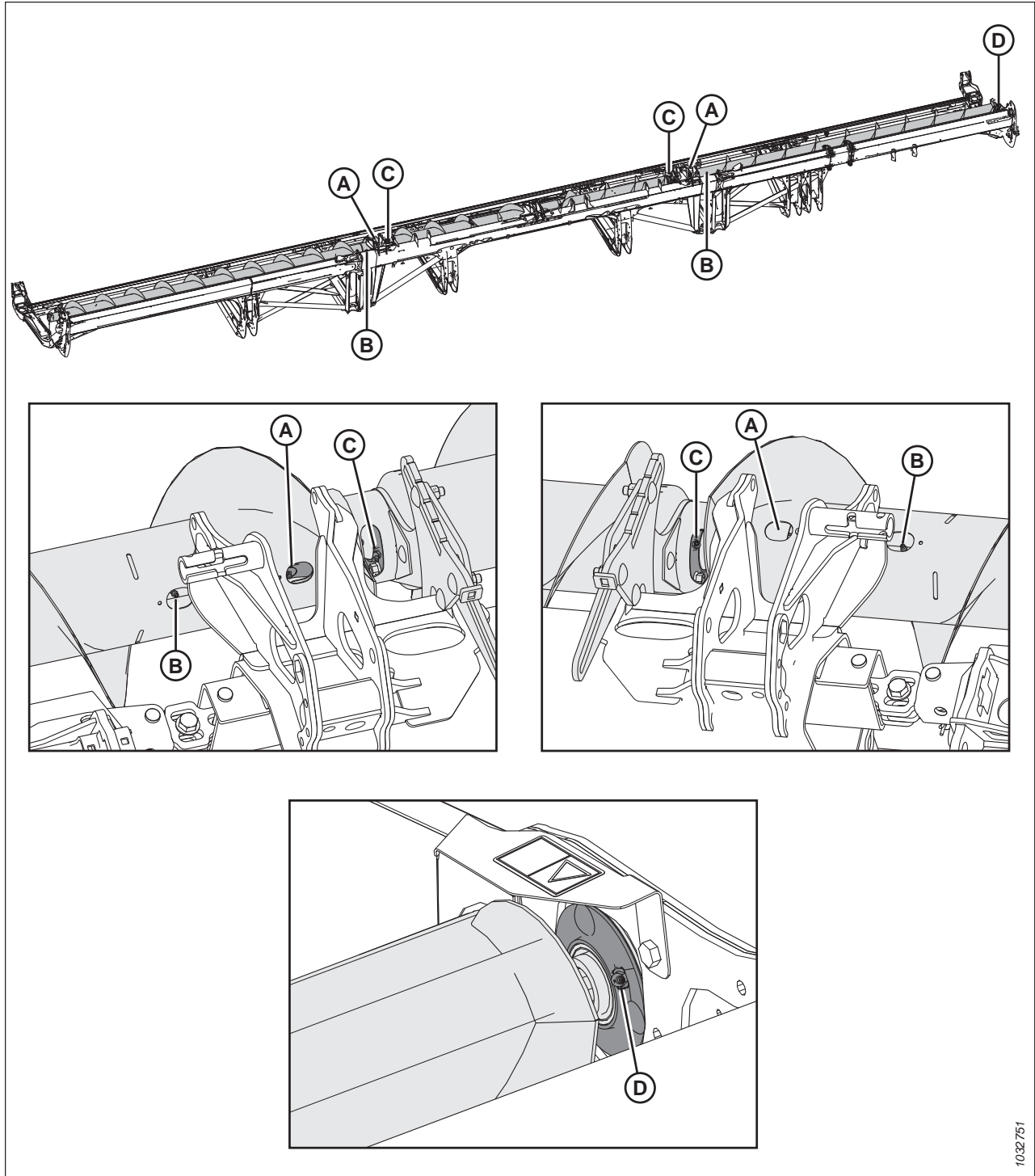

1032751

Figura 4.9: Melc transversal superior cu trei piese

A – Cuplaje cardanice ale melcului transversal superior (două locuri)
 C – Lagăre centrale ale melcului transversal superior (două locuri)

B – Butuci glisanți ai melcului transversal superior (două locuri)
 D – Lagăr terminal drept

IMPORTANT:

Melcul transversal superior (UCA) trebuie lubrifiat în mod regulat, chiar și atunci când este oprit, deoarece componentele acestuia se deplasează atunci când hederul este flexat, indiferent dacă melcul se rotește sau nu.



Figura 4.10: FM200

A – Element universal linie de transmisie (două locuri)

D – Cardan culisant al liniei de transmisie⁷⁷

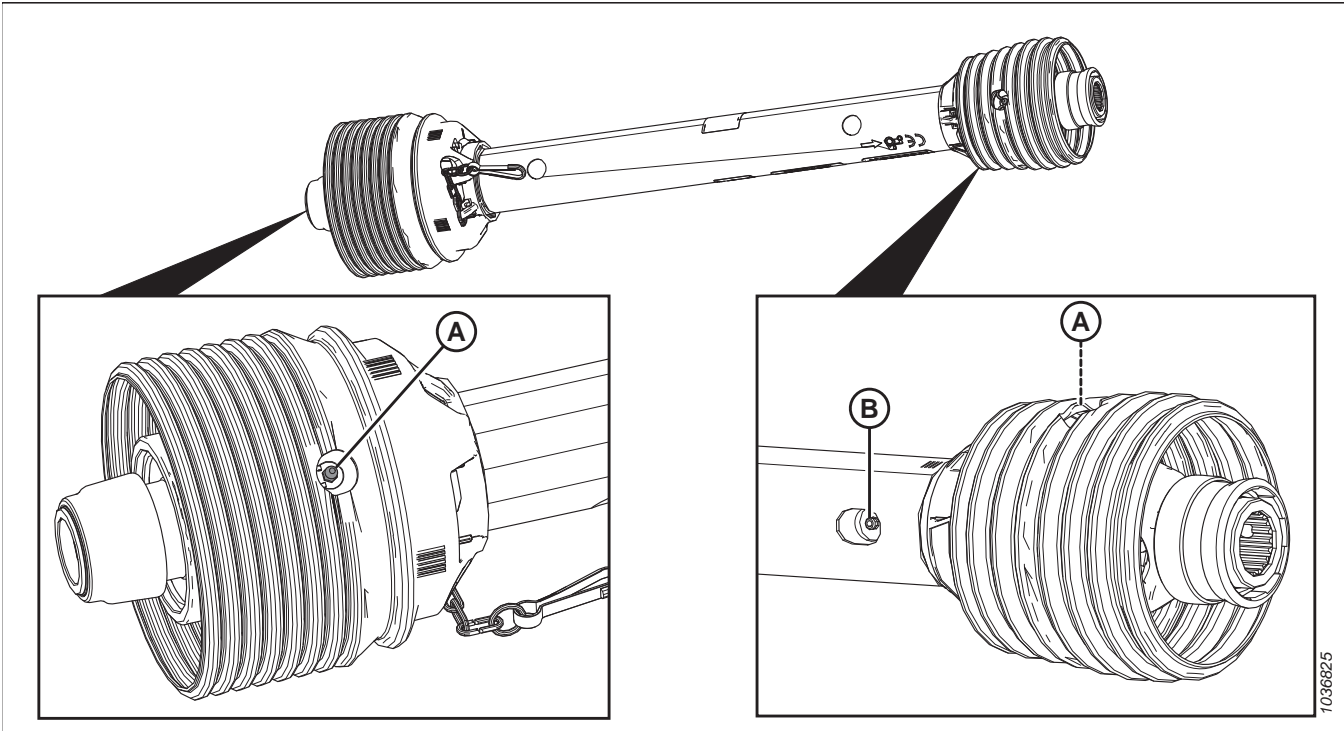

Figura 4.11: FM200

A – Linie de lubrifiere la distanță pentru pivotul melcului (partea dreaptă)
 B – Linie de lubrifiere la distanță pentru pivotul melcului (partea stângă)

C – Pivotul melcului (partea stângă)
 D – Pivotul melcului (partea dreaptă)

77. Utilizați unsoare performantă pentru temperatură ridicată și presiune extremă (EP2) pe bază de litiu cu maximum 10% disulfură de molibden (clasificare NLGI 2).

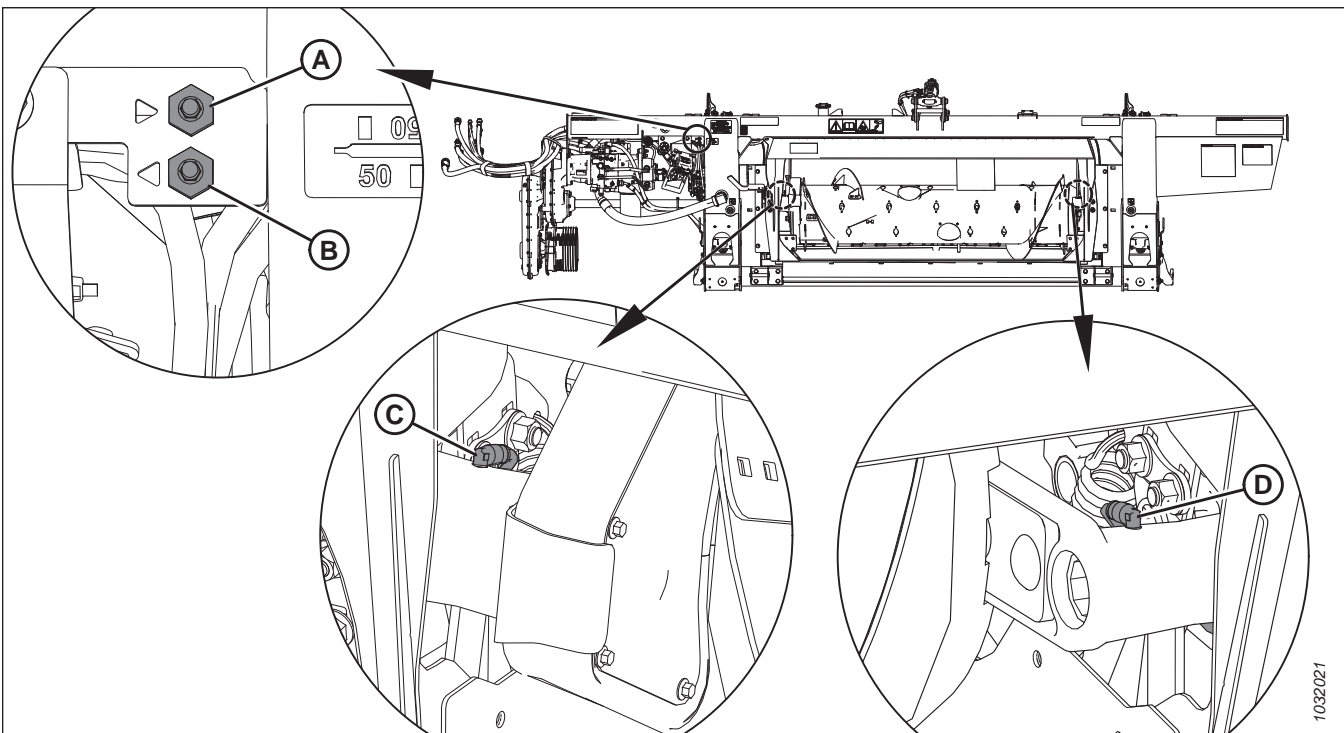
La fiecare 100 ore

Întreținerea este necesară pentru a vă menține utilajul la performanțe maxime. De asemenea, vă permite să efectuați o inspecție a utilajului, pentru identificarea timpurie a problemelor.

Utilizați unsoare pentru temperatură ridicată și presiune extremă (EP2) pe bază de litiu cu maximum 1% disulfură de molibden (clasificare NLGI 2), dacă nu se specifică altfel.



Figura 4.12: FM200

A – Apărătorile liniei de transmisie (la ambele capete)

B – Pivoți de flotare (dreapta și stânga)

C – Lanț de transmisie al melcului. Pentru a lubrifia lanțul, consultați [4.3.4 Lubrifierea lanțului de transmisie al melcului, pagina 299](#).

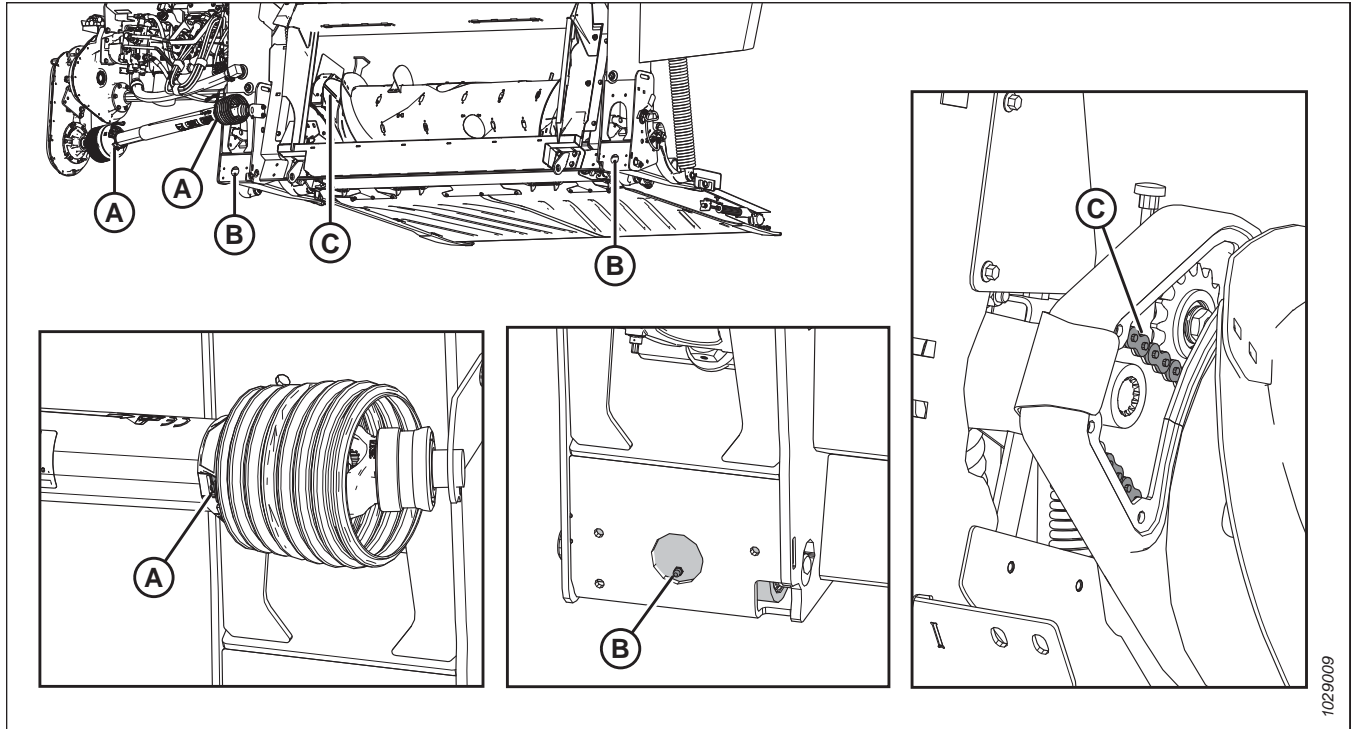
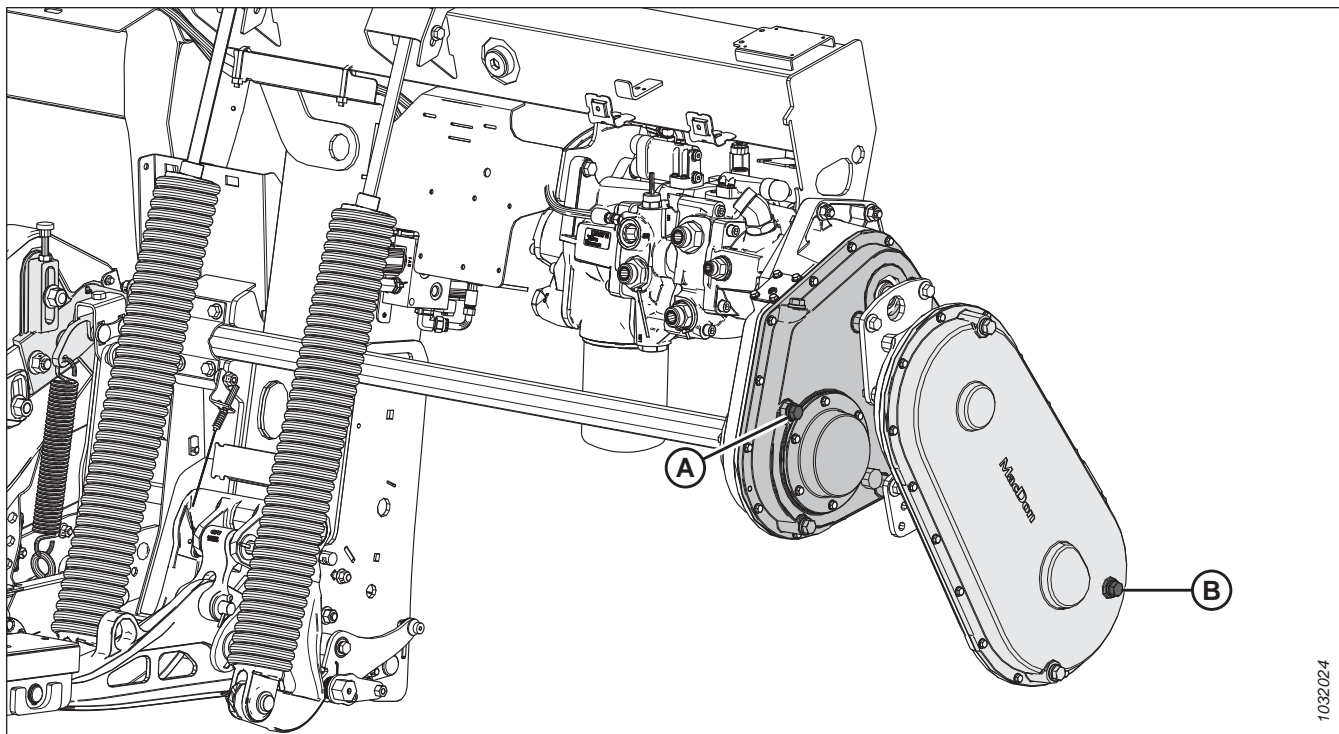

1032024

Figura 4.13: FM200

A – Nivelul uleiului din cutia de viteze principală. Pentru a lubrifia cutia de viteze principală, consultați [4.3.5 Lubrifierea cutiei de viteze principale a transmisiei hederului, pagina 301](#).

B – Nivelul uleiului din cutia de viteze de completare. Pentru a lubrifia cutia de viteze de completare, consultați [4.3.6 Lubrifierea cutiei de viteze de completare a transmisiei hederului, pagina 303](#).

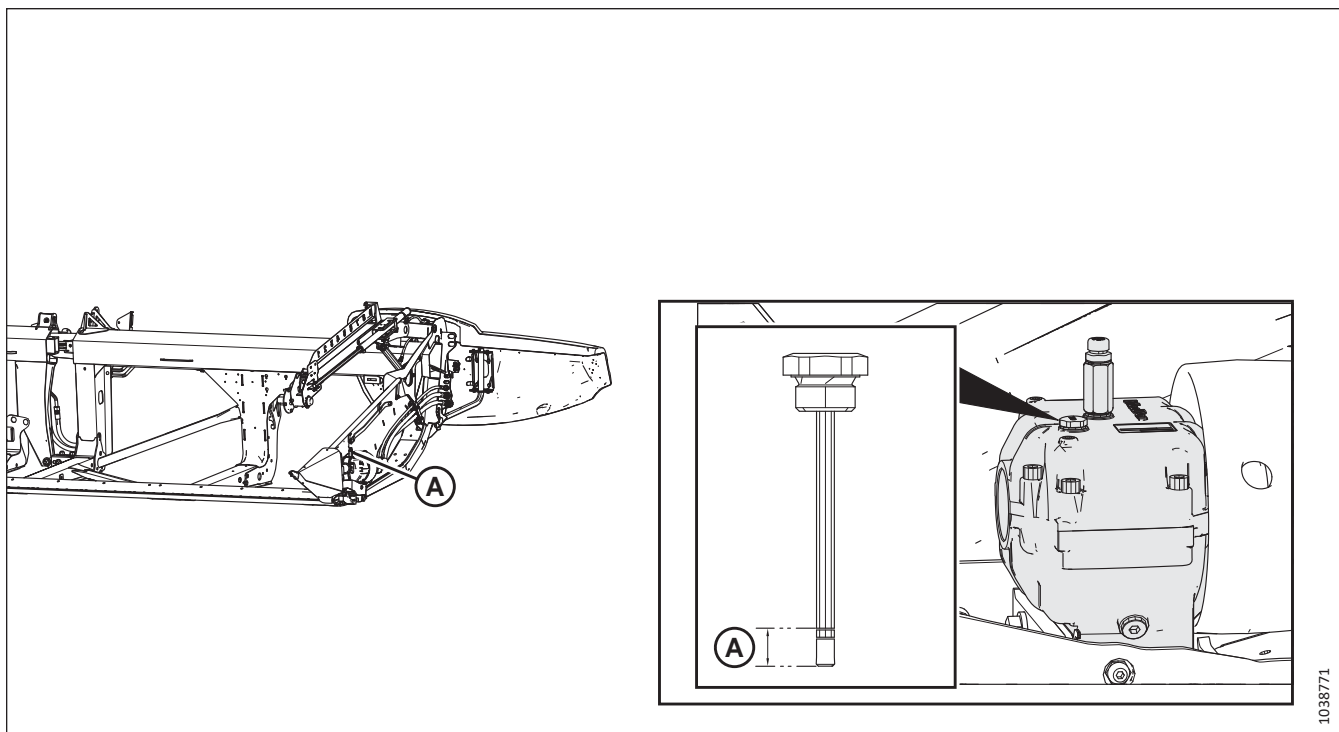

1038771

Figura 4.14: Cutia de transmisie a cuțitului

A – Nivelul de ulei din cutia de transmisie a cuțitului. Pentru a lubrifia cutia de transmisie a cuțitului, consultați [Verificarea nivelului de ulei din cutia de transmisie a cuțitului, pagina 390](#).



Figura 4.15: Ansamblurile de roți de contur interioare

A – Ansambluri de roți interioare (două locuri)

La fiecare 250 ore

Întreținerea este necesară pentru a vă menține utilajul la performanțe maxime. De asemenea, vă permite să efectuați o inspecție a utilajului, pentru identificarea timpurie a problemelor.

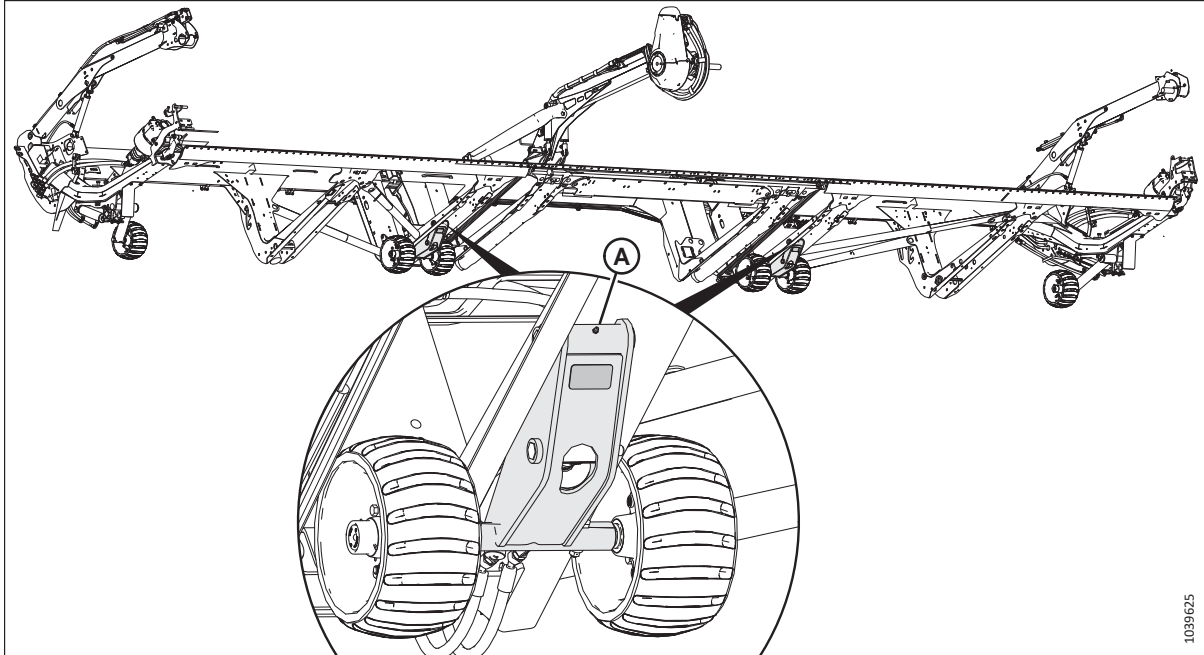
Utilizați unsoare pentru temperatură ridicată și presiune extremă (EP2) pe bază de litiu cu maximum 1% disulfură de molibden (clasificare NLGI 2), dacă nu se specifică altfel.



Figura 4.16: Rabator

A – Lagărul drept al rabatorului (un singur loc)

B – Lagărul central al rabatorului (un singur loc)

C – Lagărul stâng al rabatorului (un singur loc)

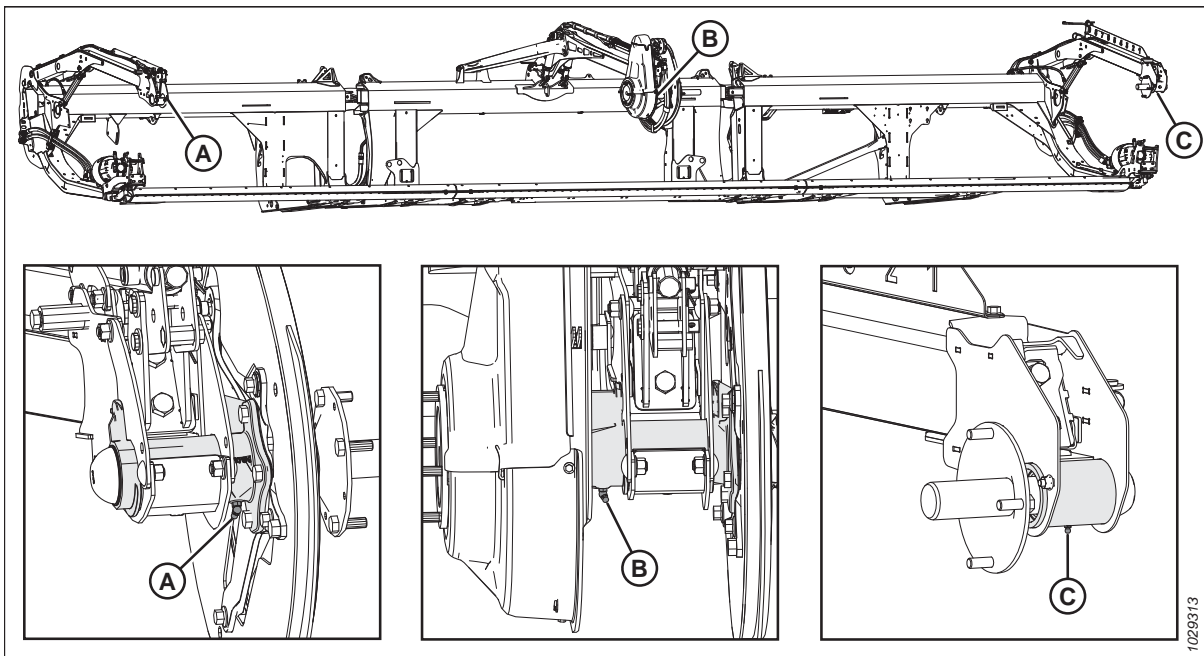

Figura 4.17: Rabator

A – Cuplajul cardanic al rabatorului (un singur loc)⁷⁸

B – Articulația flexibilă (două locuri) – ambele părți

La fiecare 500 ore

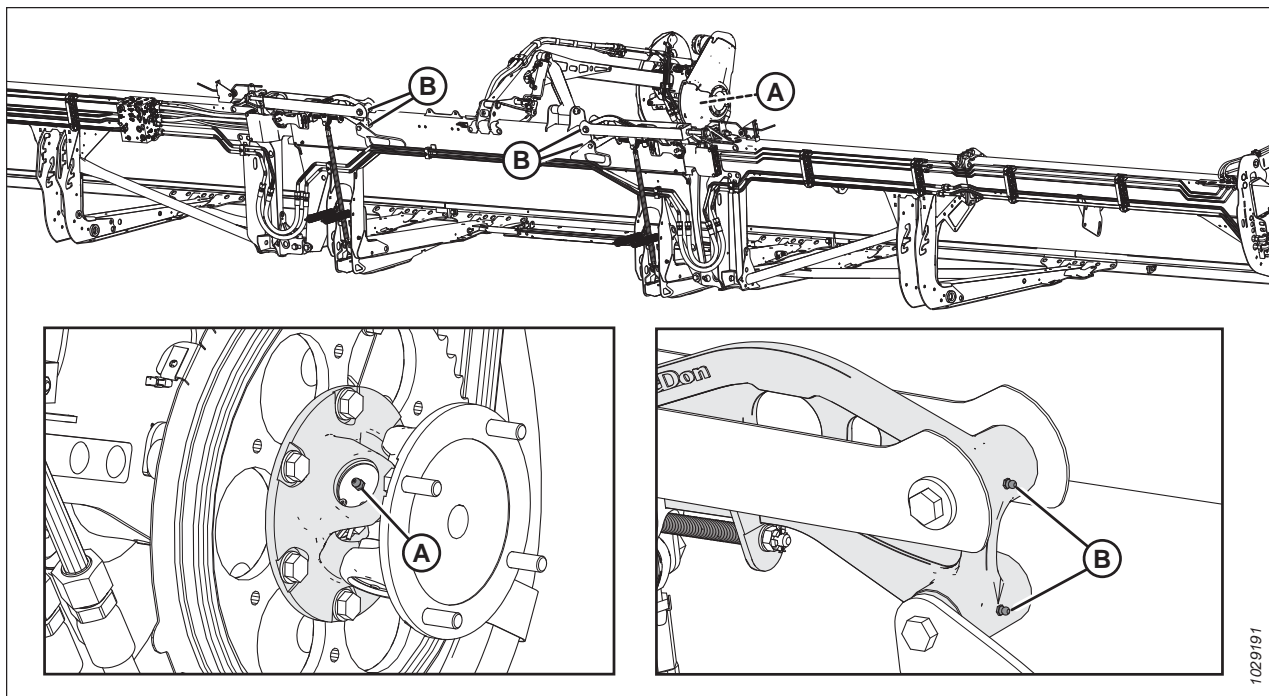
Întreținerea este necesară pentru a vă menține utilajul la performanțe maxime. De asemenea, vă permite să efectuați o inspecție a utilajului, pentru identificarea timpurie a problemelor.

Utilizați unsoare pentru temperatură ridicată și presiune extremă (EP2) pe bază de litiu cu maximum 1% disulfură de molibden (clasificare NLGI 2), dacă nu se specifică altfel.

78. Cuplajul cardanic are o cruce de lubrifiere extinsă și un set de lagăre. Opriți lubrifierea cuplajului cardanic atunci când aceasta devine dificilă sau în cazul în care cuplajul cardanic nu mai primește unsoare. Ungerea excesivă a cuplajului cardanic o va deteriora. Șase până la opt pompări sunt suficiente la prima ungere. Ungeți mai des cuplajul cardanic pe măsură ce se uzează și necesită mai mult de șase pompări.



Figura 4.18: La fiecare 500 ore

A – Lagărele roților (patru locuri)

4.3.2 Procedura de lubrifiere

Punctele de lubrifiere sunt identificate pe utilaj prin autocolante care indică o pompă de uns și intervalul de lubrifiere în ore de funcționare. Autocolantele de dispunere a punctelor de lubrifiere sunt amplasate pe heder și pe partea dreaptă a modulului de flotare.

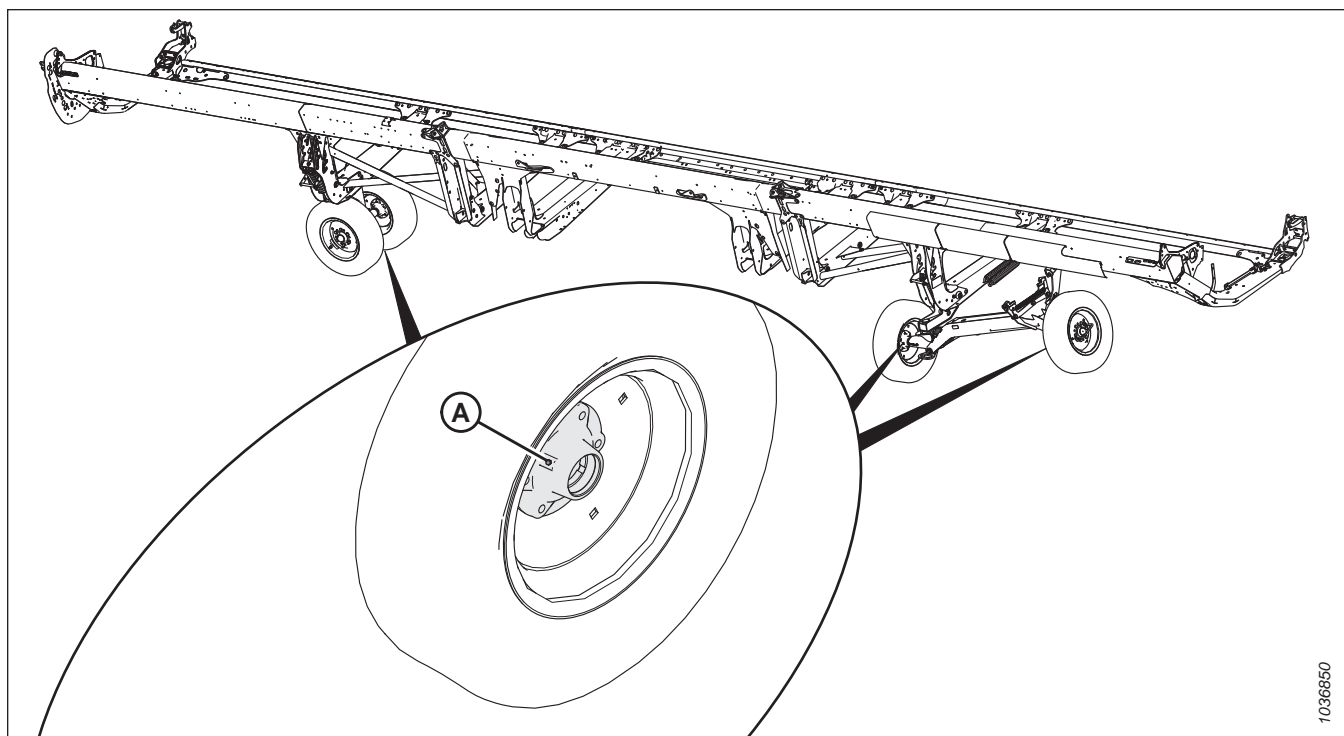
PERICOL

Pentru a preveni vătămarea sau decesul în urma pornirii neașteptate a utilajului, opriți întotdeauna motorul și scoateți cheia din contact înainte de a părăsi scaunul operatorului din orice motiv.

Consultați coperta spate interioară pentru lubrifianții recomandați.

Înregistrați orele de funcționare și utilizați registrul de întreținere furnizat pentru a ține o evidență a lucrărilor de întreținere programate; consultați [4.2.1 Program/registru de întreținere](#), pagina 280.



Figura 4.19: Autocolant cu interval de lubrifiere

ÎNȚREȚINERE ȘI SERVICE

1. Înainte de a lubrifia un fitting cu unsoare, ștergeți-l cu o cârpă curată pentru a evita injectarea de murdărie și nisip în fitting.

IMPORTANT:

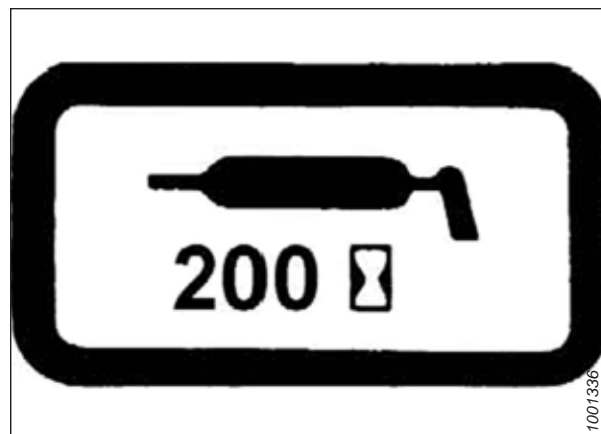
Utilizați numai unsoare curată, pentru temperatură ridicată și presiune extremă.

2. Injectați unsoarea prin niplul de lubrifiere cu o pompă de gresat, până când unsoarea iese în exces din niplu (cu excepția cazurilor pentru care există observații).
3. Lăsați unsoarea în exces pe niplu pentru a împiedica pătrunderea murdăriei.
4. Înlocuiți imediat orice niplu de lubrifiere slăbit sau rupt.
5. Scoateți și curățați temeinic orice niplu de lubrifiere care nu acceptă unsoare. Curățați pasajul pentru lubrifianț. Înlocuiți niplul de lubrifiere, dacă este necesar.



Figura 4.20: Autocolant cu dispunerea punctelor de lubrifiere FM200



Figura 4.21: Autocolant cu dispunerea punctelor de lubrifiere pentru seria FD2

4.3.3 Lubrifierea lanțului de transmisie al rabatorului

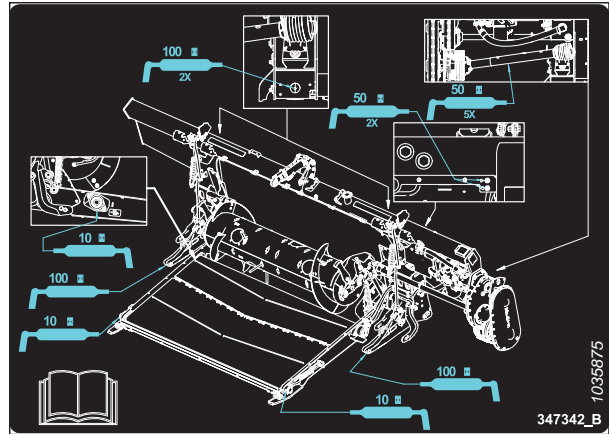
Lubrifierea protejează lanțul și roțile dințate antrenante împotriva uzurii.

PERICOL

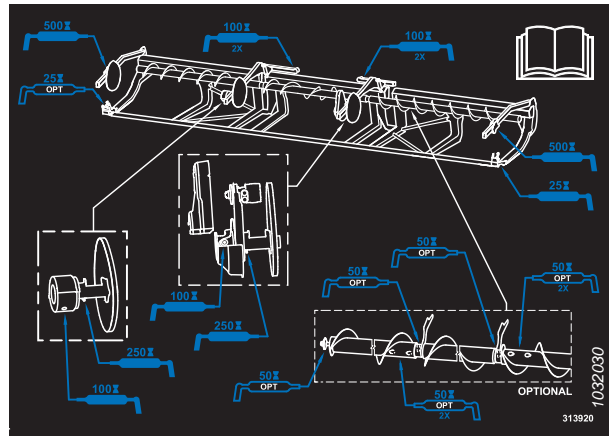
Pentru a preveni vătămarea sau decesul în urma pornirii neașteptate a utilajului, opriți întotdeauna motorul și scoateți cheia din contact înainte de a părăsi scaunul operatorului din orice motiv.

PERICOL

Asigurați-vă că toate persoanele din jur s-au îndepărtat de utilaj.

IMPORTANT:

NU utilizați unsoare sau uleiuri de motor pentru a lubrifia lanțul de transmisie al rabatorului.

ÎNȚREȚINERE ȘI SERVICE

1. Demontați capacul transmisiei rabatorului. Pentru instrucțiuni, consultați [Îndepărtarea capacului transmisiei rabatorului, pagina 53](#).

IMPORTANT:

Utilizați ulei de lanț care are o vâscozitate de 100–150 cSt la 40°C (104°F)(de obicei ulei de lanț mediu până la greu) sau ulei mineral (SAE 20W50) care nu conține detergenți sau solvenți.

2. Aplicați o cantitate generoasă de ulei pentru lanț pe interiorul lanțului (A) folosind un recipient de ulei, o pensulă sau un aerosol. Rotiți manual rabatorul pentru a lubrifia tot lanțul.
3. Montați din nou capacul transmisiei rabatorului. Pentru instrucțiuni, consultați [Montarea capacului transmisiei rabatorului, pagina 55](#).
4. Porniți motorul. Pentru instrucțiuni, consultați manualul de utilizare al combinei.
5. Rulați hederul și rabatorul timp de câteva minute, astfel încât uleiul să se răspândească în lanț.



Figura 4.22: Lanț de transmisie

4.3.4 Lubrifierea lanțului de transmisie al melcului

Lubrificați lanțul de transmisie al melcului în conformitate cu intervalul specificat în programul de întreținere.

NOTĂ:

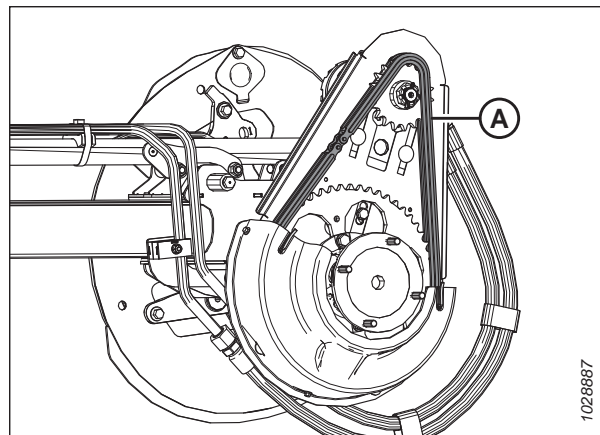
Lanțul de transmisie al melcului poate fi lubrifiat cu modulul de flotare atașat la combină, dar această procedură este mai ușor de aplicat cu modulul de flotare detașat de la heder.



PERICOL

Pentru a preveni vătămarea sau decesul în urma pornirii neașteptate a utilajului, opriți întotdeauna motorul și scoateți cheia din contact înainte de a părăsi scaunul operatorului din orice motiv.

Capacul transmisiei melcului este alcătuit dintr-un capac superior și unul inferior și un panou de inspecție metalic. Pentru a efectua această procedură, trebuie îndepărtat doar panoul de inspecție metalic.

1. Opriți motorul și scoateți cheia din contact.

ÎNTREȚINERE ȘI SERVICE

2. Scoateți cele patru bolțuri (A) și panoul de inspecție metalic (B). Păstrați bolțurile.



Figura 4.23: Panoul de inspecție a transmisiei melcului

3. Aplicați o cantitate generoasă de unsoare pe lanț (A), pe roata dințată de transmisie (B) și pe roata dințată de ghidare (C).
4. Rotiți melcul și aplicați unsoare pe mai multe zone ale lanțului, dacă este necesar.

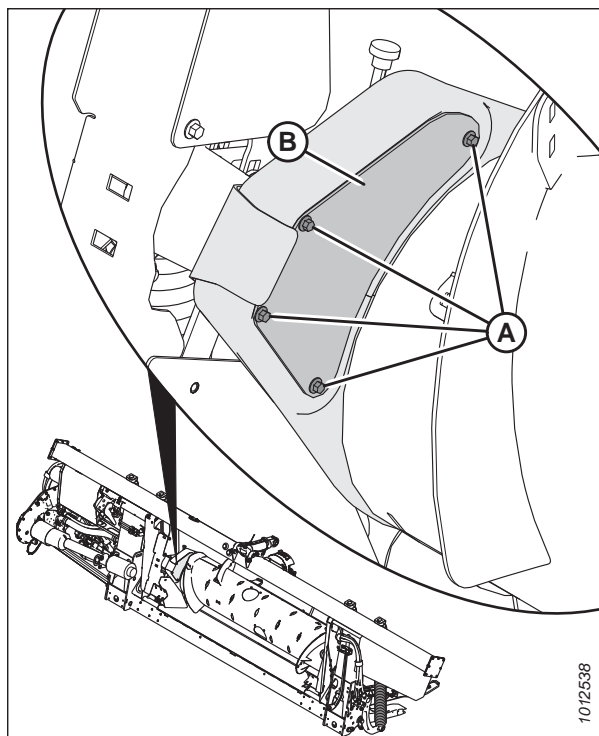

Figura 4.24: Lanțul de transmisie al melcului

5. Reinstalați panoul de inspecție metalic (B). Fixați panoul cu patru bolțuri (A).

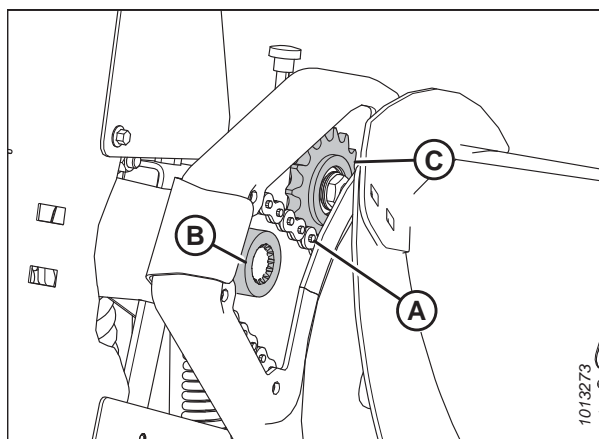

Figura 4.25: Panoul de inspecție a transmisiei melcului

4.3.5 Lubrifierea cutiei de viteze principale a transmisiei hederului

Verificarea nivelului de ulei din cutia de viteze principală a transmisiei hederului

Verificați nivelul uleiului din cutia de viteze a transmisiei hederului la fiecare 100 de ore.

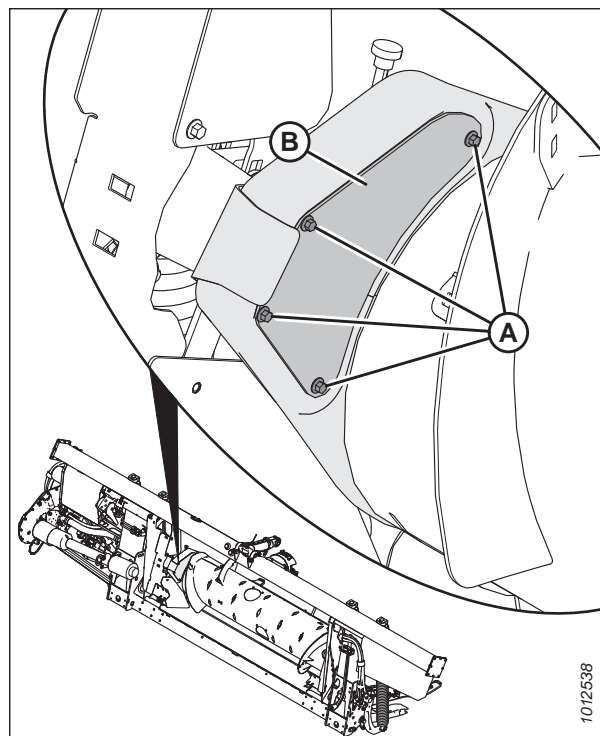

PERICOL

Pentru a preveni vătămarea sau decesul în urma pornirii neașteptate a utilajului, opriți întotdeauna motorul și scoateți cheia din contact înainte de a părăsi scaunul operatorului din orice motiv.



PERICOL

Asigurați-vă că toate persoanele din jur s-au îndepărtat de utilaj.

1. Coborâți complet hederul.
2. Opriți motorul și scoateți cheia din contact.

3. Demontați bușonul de indicare a nivelului de ulei (A) de la cutia de viteze principală (B) și verificați dacă nivelul uleiului este ridicat până la fundul orificiului.
4. Dacă este necesar, adăugați ulei. Pentru instrucțiuni, consultați *Adăugarea de ulei la cutia de viteze principală a transmisiei hederului, pagina 302*.
5. Remontați bușonul de indicare a nivelului de ulei (A).



Figura 4.26: Cutia de viteze principală a transmisiei hederului

Adăugarea de ulei la cutia de viteze principală a transmisiei hederului

Cutia de viteze principală include bușoane de umplere, verificare și scurgere pentru verificarea și întreținerea rapidă a lubrifianțului pentru angrenaje în timp ce este montată pe modulul de flotare.

! PERICOL

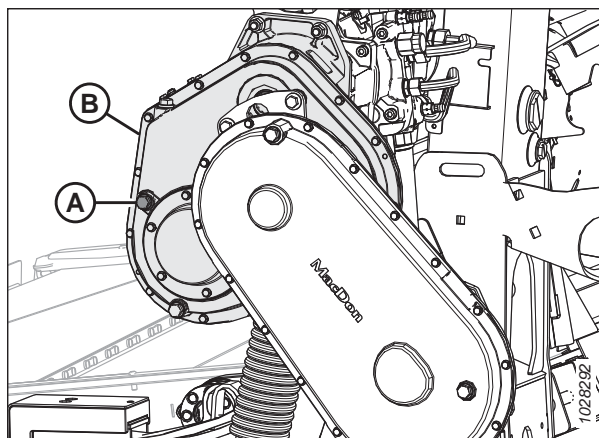
Pentru a preveni vătămarea sau decesul în urma pornirii neașteptate a utilajului, opriți întotdeauna motorul și scoateți cheia din contact înainte de a părăsi scaunul operatorului din orice motiv.

1. Opriți motorul și scoateți cheia din contact.
2. Scoateți bușonul de umplere (B) și bușonul de indicare a nivelului de ulei (A) din cutia de viteze principală.
3. Adăugați ulei în orificiul de umplere (B) până când acesta iese prin orificiul bușonului de indicare a nivelului de ulei (A). Consultați coperta spate interioară pentru lichidele și lubrifianții recomandați.
4. Montați la loc bușonul de indicare a nivelului de ulei (A) și bușonul de umplere (B).

NOTĂ:

Bușonul orificiului de scurgere a uleiului este magnetic. Asigurați-vă că dopul magnetic este instalat în poziția de scurgere a uleiului.



Figura 4.27: Cutia de viteze principală a transmisiei hederului

Schimbarea uleiului din cutia de viteze principală a transmisiei hederului

Schimbați uleiul din cutia de viteze a transmisiei hederului după primele 50 de ore de funcționare și, ulterior, la fiecare 1000 de ore (sau 3 ani).

! PERICOL

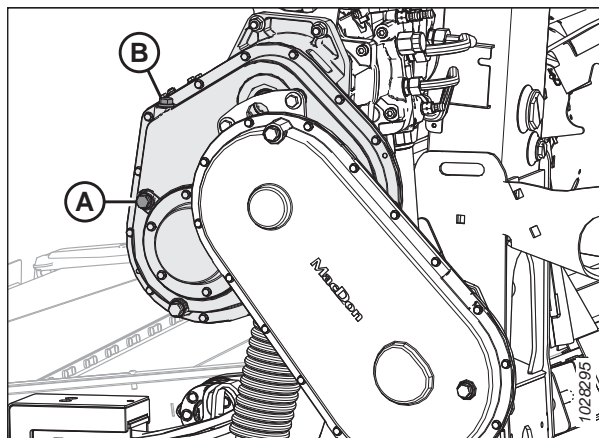
Pentru a preveni vătămarea sau decesul în urma pornirii neașteptate a utilajului, opriți întotdeauna motorul și scoateți cheia din contact înainte de a părăsi scaunul operatorului din orice motiv.

AVERTISMENT

Asigurați-vă că toate persoanele din jur s-au îndepărtat de utilaj.

1. Porniți motorul.
2. Cuplați hederul pentru a încălzi uleiul.
3. Ridicați sau coborâți hederul pentru a poziționa bușonul orificiului de scurgere a uleiului (A) în punctul cel mai jos.
4. Opriți motorul și scoateți cheia din contact.
5. Așezați un recipient de dimensiune adecvată [aproximativ 4 litri (1 galon SUA)] sub scurgerea cutiei de viteze pentru a colecta uleiul.
6. Îndepărtați bușonul orificiului de scurgere a uleiului (A) și bușonul de umplere (C).
7. Lăsați uleiul să se scurgă.
8. Reașezați bușonul orificiului de scurgere a uleiului (A) și scoateți bușonul de indicare a nivelului de ulei (B).
9. Adăugați ulei prin bușonul de umplere (C) până când acesta iese prin orificiul de indicare a nivelului de ulei (B). Consultați coperta spate interioară pentru lubrifiții recomandate.

NOTĂ:

Cutia de viteze principală conține aproximativ 2,75 litri (2,9 sferturi de galon) de ulei.

10. Montați la loc bușonul de indicare a nivelului de ulei (B) și bușonul de umplere (C).



Figura 4.28: Cutia de viteze principală a transmisiei hederului

4.3.6 Lubrifierea cutiei de viteze de completare a transmisiei hederului

Verificarea nivelului de ulei din cutia de viteze de completare a transmisiei hederului

Verificați nivelul uleiului din cutia de viteze a transmisiei hederului la fiecare 100 de ore.

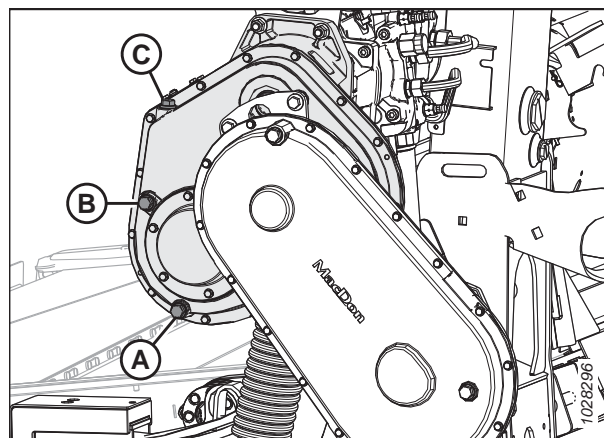
PERICOL

Pentru a preveni vătămarea sau decesul în urma pornirii neașteptate a utilajului, opriți întotdeauna motorul și scoateți cheia din contact înainte de a părăsi scaunul operatorului din orice motiv.

PERICOL

Asigurați-vă că toate persoanele din jur s-au îndepărtat de utilaj.

1. Coborâți complet hederul.
2. Opriți motorul și scoateți cheia din contact.

ÎNTREȚINERE ȘI SERVICE

3. Scoateți dopul de nivel al uleiului (A) din cutia de viteze de completare. Uleiul ar trebui să fie la nivelul portului.
4. Dacă există o cantitate insuficientă de ulei în cutia de viteze de completare, îndepărtați bușonul de umplere (B) și adăugați ulei. Pentru instrucțiuni, consultați *Adăugarea de ulei la cutia de viteze de completare a transmisiei hederului*, pagina 304.
5. Remontați bușonul de indicare a nivelului de ulei (A).



Figura 4.29: Cutia de viteze de completare a transmisiei hederului

Adăugarea de ulei la cutia de viteze de completare a transmisiei hederului

Cutia de viteze de completare include bușoane de umplere, verificare și scurgere pentru verificarea și întreținerea rapidă a lubrifianțului pentru angrenaje în timp ce este montată pe modulul de flotare.

PERICOL

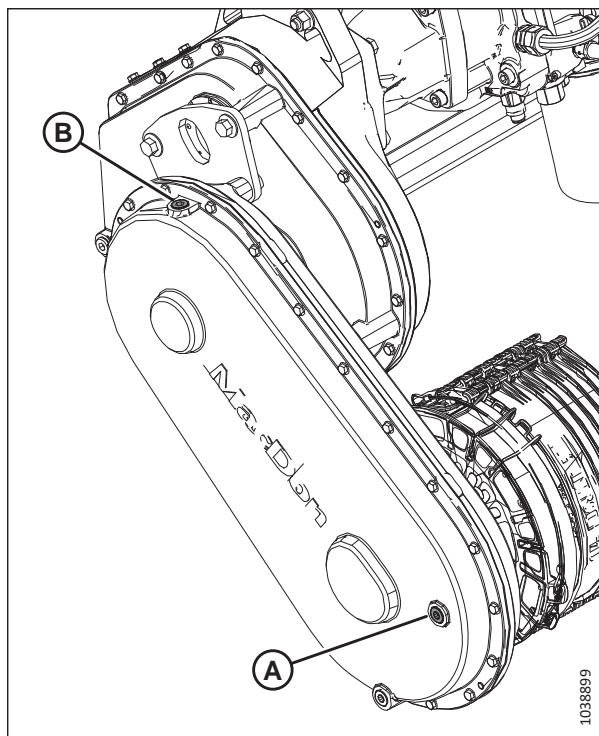
Pentru a preveni vătămarea sau decesul în urma pornirii neașteptate a utilajului, opriți întotdeauna motorul și scoateți cheia din contact înainte de a părăsi scaunul operatorului din orice motiv.

PERICOL

Asigurați-vă că toate persoanele din jur s-au îndepărtat de utilaj.

1. Porniți motorul.
2. Coborâți bara port-degete la sol și asigurați-vă astfel încât cutia de viteze de completare să fie în poziție de lucru.
3. Opriți motorul și scoateți cheia din contact.

ÎNȚREȚINERE ȘI SERVICE

4. Scoateți bușonul de umplere (B) și bușonul de indicare a nivelului de ulei (A).
5. Adăugați ulei în orificiul de umplere (B) până când acesta iese prin orificiul bușonului de indicare a nivelului de ulei (A). Consultați coperta spate interioară pentru lichidele și lubrifianții recomandați.
6. Montați la loc bușonul de indicare a nivelului de ulei (A) și bușonul de umplere (B). Strângeți bușoanele la un cuplu de 30–40 Nm (22–30 lbf-ft).

NOTĂ:

Bușonul orificiului de scurgere a uleiului este magnetic. Asigurați-vă că dopul magnetic este instalat în poziția de scurgere a uleiului.



Figura 4.30: Cutia de viteze de completare a transmisiei hederului

Schimbarea uleiului din cutia de viteze de completare a transmisiei hederului

Schimbați uleiul din cutia de viteze a transmisiei hederului după primele 50 de ore de funcționare și, ulterior, la fiecare 1000 de ore (sau 3 ani).

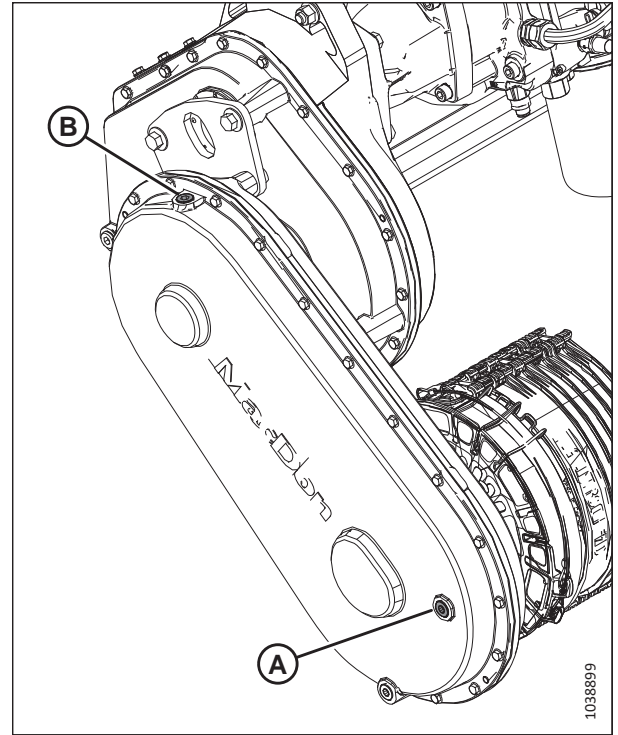

PERICOL

Pentru a preveni vătămarea sau decesul în urma pornirii neașteptate a utilajului, opriți întotdeauna motorul și scoateți cheia din contact înainte de a părăsi scaunul operatorului din orice motiv.



PERICOL

Asigurați-vă că toate persoanele din jur s-au îndepărtat de utilaj.

1. Porniți motorul.
2. Cuplați hederul pentru a încălzi uleiul.

ÎNTREȚINERE ȘI SERVICE

3. Ridicați sau coborâți hederul pentru a poziționa bușonul orificiului de scurgere a uleiului (A) în punctul cel mai jos.
4. Opriți motorul și scoateți cheia din contact.
5. Așezați un recipient de dimensiune adecvată [aproximativ 4 litri (1 galon SUA)] sub scurgerea cutiei de viteze pentru a colecta uleiul.
6. Îndepărtați bușonul orificiului de scurgere a uleiului (A) și bușonul de umplere (C).
7. Lăsați uleiul să se scurgă.
8. Reașezați bușonul orificiului de scurgere a uleiului (A).

IMPORTANT:

Bușonul orificiului de scurgere a uleiului este magnetic. Asigurați-vă că dopul magnetic este instalat în poziția de scurgere a uleiului (A).

9. Scoateți bușonul de indicare a nivelului de ulei (B).
10. Adăugați ulei prin bușonul de umplere (C) până când acesta iese prin orificiul de indicare a nivelului de ulei (B). Consultați coperta spate interioară pentru lubrifiții recomandați.

NOTĂ:

Cutia de viteze a transmisiei hederului are o capacitate de aproximativ 2,25 litri (2,4 sferturi de galon) de ulei.

11. Montați la loc bușonul de indicare a nivelului de ulei (B) și bușonul de umplere (C).



Figura 4.31: Cutia de viteze de completare a transmisiei hederului

4.4 Sistemul hidraulic

Cadrul modulului de flotare acționează ca un rezervor de ulei. Consultați coperta spate interioară pentru mai multe informații despre cerințele de ulei ale modulului de flotare.

4.4.1 Verificarea nivelului de ulei din rezervorul hidraulic

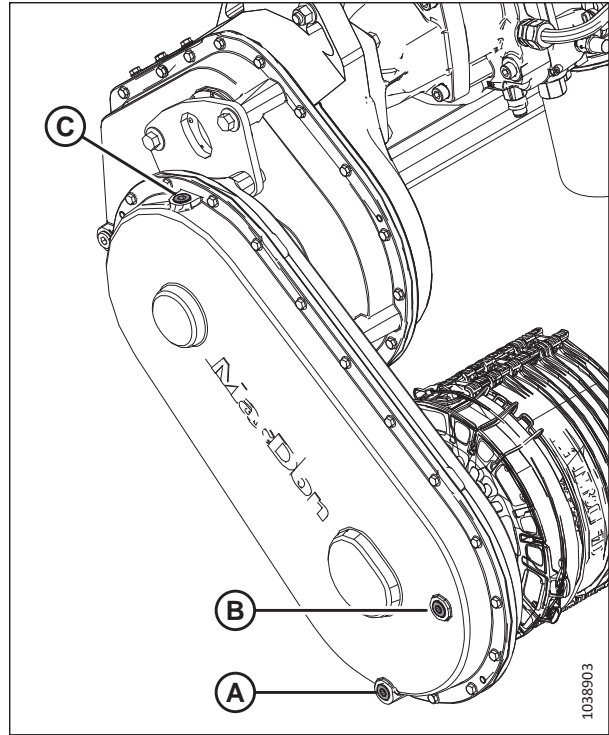
Puteți inspecta nivelul de ulei din rezervorul de ulei hidraulic al hederului prin intermediul vizorului de pe modulul de flotare.

PERICOL

Pentru a preveni vătămarea sau decesul în urma pornirii neașteptate a utilajului, opriți întotdeauna motorul și scoateți cheia din contact înainte de a părăsi scaunul operatorului din orice motiv.

PERICOL

Asigurați-vă că toate persoanele din jur s-au îndepărtat de utilaj.

NOTĂ:

Inspectați nivelul uleiului hidraulic atunci când uleiul hidraulic este rece.

1. Coborâți hederul pe sol.
2. Retrageți complet articulația centrală.
3. Opriți motorul și scoateți cheia din contact.
4. Asigurați-vă că uleiul este la nivelul adecvat pentru teren, după cum urmează:
 - **Teren plat:** Nivelul uleiului trebuie să umple aproximativ jumătate (A) din indicatorul de nivel.
 - **Teren înclinat:** Nivelul uleiului trebuie să umple aproximativ trei sferturi (B) din indicatorul de nivel.

NOTĂ:

Poate fi necesar să reduceți ușor nivelul uleiului atunci când temperaturile ambiante depășesc 35°C (95°F); acest lucru va preveni revărsarea la nivelul tubului de aerisire.

NOTĂ:

Dacă este instalat kitul de prelungire a gâtului de umplere (B7542), puteți face referire la specificația privind nivelul de ulei pentru teren înclinat chiar și atunci când hederul se află pe un teren plan.



Figura 4.32: Indicatorul vizual al nivelului de ulei

4.4.2 Adăugarea de ulei în rezervorul hidraulic

Dacă nivelul de ulei din rezervorul hidraulic este scăzut sau dacă uleiul a fost scurs, va trebui să adăugați mai mult ulei.

PERICOL

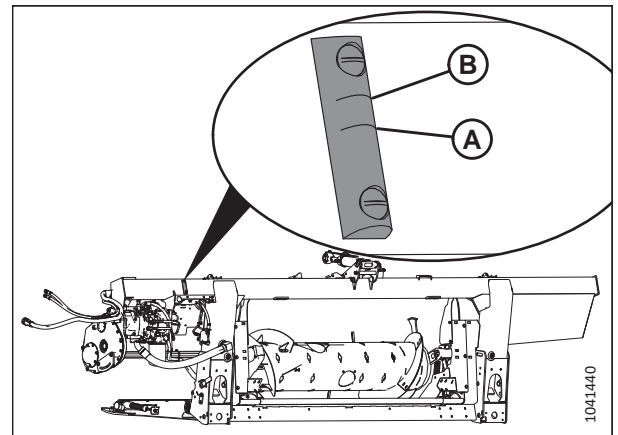
Pentru a preveni vătămarea sau decesul în urma pornirii neașteptate a utilajului, opriți întotdeauna motorul și scoateți cheia din contact înainte de a părăsi scaunul operatorului din orice motiv.

! PERICOL

Asigurați-vă că toate persoanele din jur s-au îndepărtat de utilaj.

1. Porniți motorul.
2. Cuplați hederul pentru a încălzi uleiul.
3. Opriți motorul și scoateți cheia din contact.
4. Curățați orice murdărie sau resturi de pe capacul de umplere (A).

! ATENȚIE

Este posibil ca rezervorul de ulei să fie sub presiune; scoateți încet capacul.

5. Rotiți capacul de umplere (A) înspre stânga pentru a-l scoate.
6. Umpleți rezervorul de ulei hidraulic cu ulei cald (aproximativ 21°C [70°F]) până când se atinge nivelul de umplere corespunzător. Consultați [4.4.1 Verificarea nivelului de ulei din rezervorul hidraulic, pagina 307](#) pentru informații despre cum să verificați nivelul de ulei hidraulic.

IMPORTANT:

Uleiul cald va curge mai bine prin filtrul de umplere decât uleiul rece. **NU** scoateți filtrul.

NOTĂ:

Capacitatea rezervorului de ulei hidraulic este de aproximativ 95 l (25 gal).

7. Remontați capacul de umplere (A).
8. Verificați din nou nivelul de ulei.

4.4.3 Schimbarea uleiului din rezervorul hidraulic

Schimbați uleiul hidraulic din rezervor la fiecare 1000 de ore sau la 3 ani (oricare dintre acestea survine mai întâi).

! PERICOL

Pentru a preveni vătămarea sau decesul în urma pornirii neașteptate a utilajului, opriți întotdeauna motorul și scoateți cheia din contact înainte de a părăsi scaunul operatorului din orice motiv.

! PERICOL

Asigurați-vă că toate persoanele din jur s-au îndepărtat de utilaj.

1. Porniți motorul.
2. Cuplați hederul pentru a încălzi uleiul.
3. Opriți motorul și scoateți cheia din contact.



Figura 4.33: Capacul de umplere al rezervorului de ulei

4. Așezați un recipient cu o capacitate de cel puțin 50 l (13 gal) sub ambele bușoane ale orificiului de scurgere a uleiului (A).
5. Îndepărtați bușoanele orificiului de scurgere a uleiului (A) cu o cheie cu locaș hexagonal de 7/8 țoli. Lăsați uleiul să se scurgă complet.
6. Remontați bușoanele orificiului de scurgere a uleiului (A).
7. Dacă este necesar, schimbați filtrul de ulei. Pentru instrucțiuni, consultați [4.4.4 Schimbarea filtrului de ulei, pagina 309](#).
8. Adăugați ulei în rezervor. Pentru instrucțiuni, consultați [4.4.2 Adăugarea de ulei în rezervorul hidraulic, pagina 307](#).

NOTĂ:

Capacitatea rezervorului de ulei hidraulic este de aproximativ 95 l (25 gal).

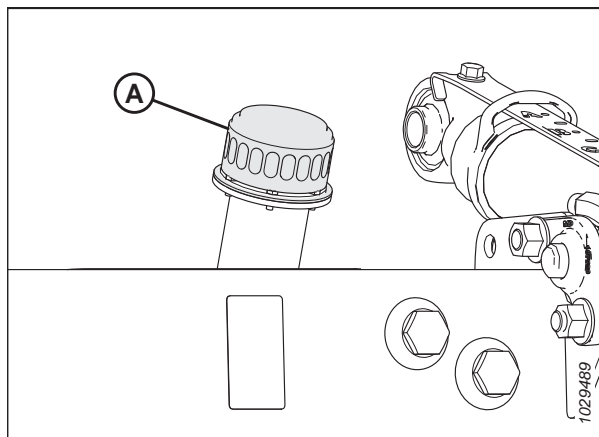
4.4.4 Schimbarea filtrului de ulei

Filtrul de ulei hidraulic îndepărtează contaminanții solizi care pot interfera cu funcționarea sistemului hidraulic al hederului. Filtrul de ulei va trebui schimbat periodic.

Utilizați kitul de filtrare (MD #320360) pentru a înlocui filtrul.



PERICOL

Pentru a preveni vătămarea sau decesul în urma pornirii neașteptate a utilajului, opriți întotdeauna motorul și scoateți cheia din contact înainte de a părăsi scaunul operatorului din orice motiv.

1. Opriți motorul și scoateți cheia din contact.
2. Curățați în jurul suprafețelor de îmbinare ale filtrului (A) și ale pompei integrate (B).
3. Așezați un recipient de dimensiuni adecvate [aproximativ 1 litru (0,26 galoane)] sub filtru pentru a colecta scurgerile de ulei.
4. Întoarceți filtrul (A) manual și curățați portul de filtrare expus din pompa integrată.
5. Aplicați o peliculă subțire de ulei curat pe garnitura inelară furnizată cu noul filtru.
6. Rotiți noul filtru pe pompa integrată (B) până când garnitura inelară intră în contact cu suprafața de îmbinare. Strângeți manual filtrul cu încă 1/2–3/4 de rotație.

IMPORTANT:

NU utilizați o cheie specială pentru filtre pentru montarea filtrului nou. Strângerea excesivă poate deteriora garnitura inelară și filtrul.



Figura 4.34: Drenajul rezervorului



Figura 4.35: Pompă integrată FM200

4.5 Sistemul electric

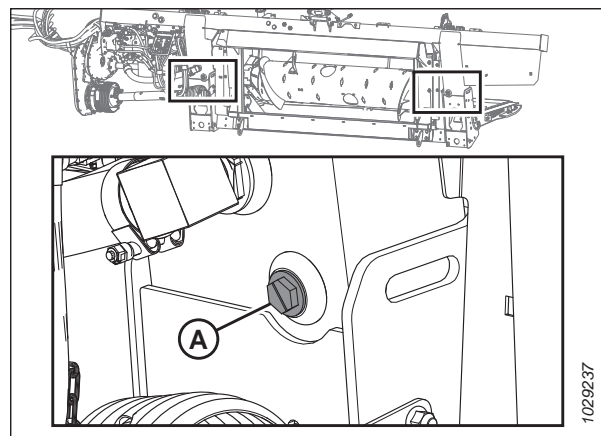
Sistemul electric pentru heder este alimentat de combină. Pe heder există diverse lumini și senzori care necesită alimentare.

4.5.1 Înlocuirea becurilor

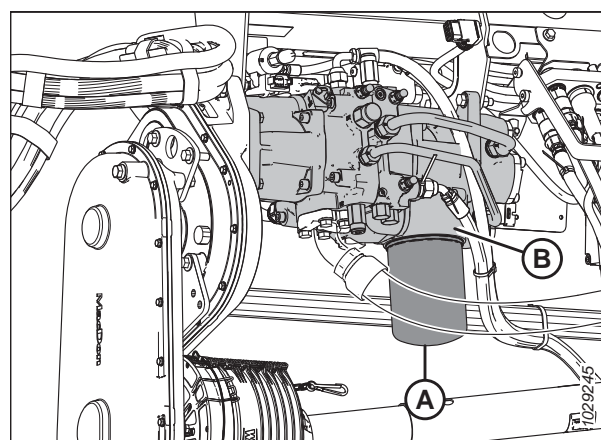
Luminile sunt un element de siguranță important. Înlocuiți imediat becurile sau lămpile deteriorate sau care funcționează defectuos.

PERICOL

Pentru a preveni vătămarea corporală sau decesul în urma pornirii neașteptate a utilajului, opriți întotdeauna motorul și scoateți cheia din contact înainte de a efectua reglaje pe utilaj.

Utilizați becul comercial #1156 pentru luminile de transport de culoare chihlimbarie și #1157 pentru lumina roșie din spate (opțiunea de transport).

Lumini de indicare a interstițiului (numai în America de Nord)

1. Opriți motorul și scoateți cheia din contact.
2. Utilizați o șurubelniță Phillips pentru a scoate cele trei șuruburi (A) de pe dispozitivul de iluminare și scoateți lentila de plastic. Păstrați șuruburile.
3. Înlocuiți becul și remontați lentila de plastic și șuruburile.



Figura 4.36: Lumină stânga de indicare a interstițiului

Lumini de transport

ÎNTREȚINERE ȘI SERVICE

4. Utilizați o șurubelniță Phillips pentru a scoate bolțurile (A) de pe dispozitivul de iluminare și scoateți lentila de plastic. Păstrați șuruburile.
5. Înlocuiți becul și remontați lentila de plastic și șuruburile.

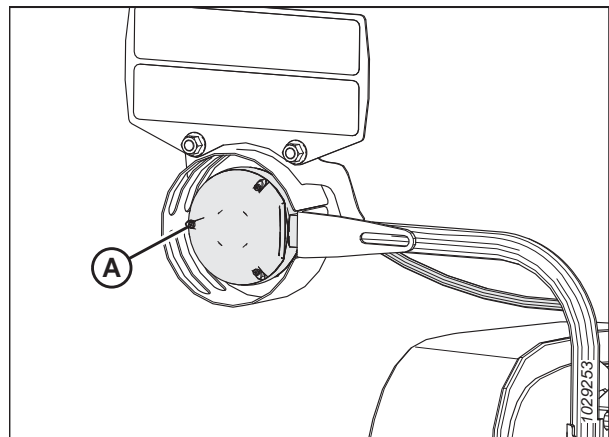

Figura 4.37: Opțiunea de transport – Luminile roșii și chihlimbarii

4.6 Transmisia hederului

Transmisia hederului constă într-o linie de transmisie de la combină la cutia de viteze a modului de flotare FM200 care acționează melcul de alimentare și pompele hidraulice. Pompele furnizează energie hidraulică pentru transportoarele cu bandă, cuțite și echipamentele opționale.

4.6.1 Scoaterea liniei de transmisie

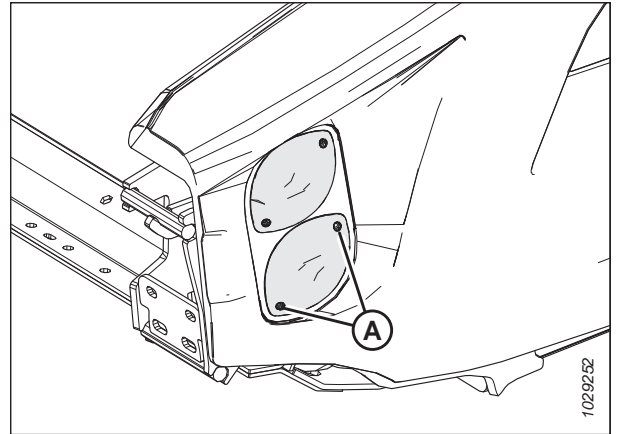
Linia de transmisie transferă energia de la priza de putere (PTO) a combinei la cutia de viteze de completare a modului de flotare al hederului. Un colier cu eliberare rapidă permite îndepărtarea liniei de transmisie atunci când se deconectează modulul de flotare al hederului de la combină.

PERICOL

Pentru a preveni vătămarea sau decesul în urma pornirii neașteptate a utilajului, opriți întotdeauna motorul și scoateți cheia din contact înainte de a părăsi scaunul operatorului din orice motiv.

PERICOL

Asigurați-vă că toate persoanele din jur s-au îndepărtat de utilaj.

1. Porniți motorul.
2. Coborâți complet rabatorul.
3. Coborâți complet hederul.
4. Opriți motorul și scoateți cheia din contact.
5. Deconectați lanțul de siguranță al liniei de transmisie (A) din fanta de pe placa de aluminiu.



Figura 4.38: Scutul liniei de transmisie

ÎNTREȚINERE ȘI SERVICE

- Ridicați clemele (A) pentru a elibera scutul (B).

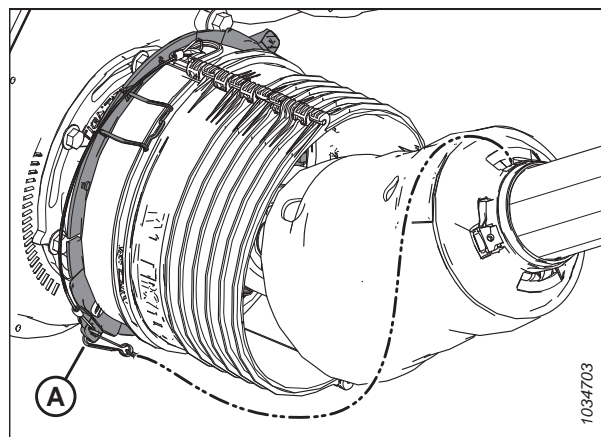

Figura 4.39: Scutul liniei de transmisie

- Glisați scutul (A) de-a lungul liniei de transmisie pentru a accesa colierul cu deconectare rapidă (B).

NOTĂ:

În cazul în care scutul nu alunecă, utilizați o pârghie.

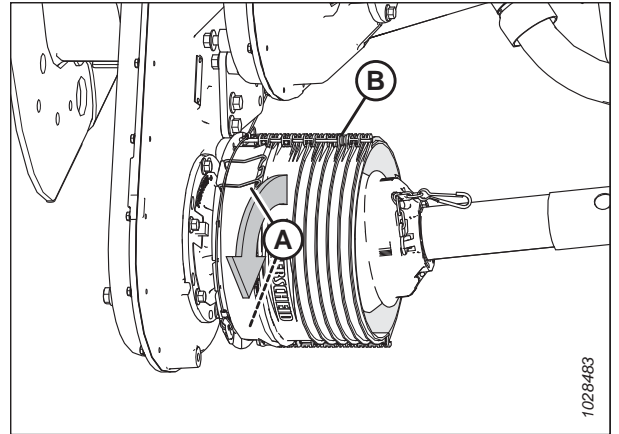
- Trageți înapoi colierul cu deconectare rapidă (B) pentru a elibera jugul liniei de transmisie. Glisați linia de transmisie de pe arborele cutiei de viteze.
- Glisați linia de transmisie prin scut, apoi coborâți-o la sol.



Figura 4.40: Scutul liniei de transmisie

10. Deconectați lanțul (D) de la suportul de susținere (B).
11. La capătul opus al liniei de transmisie (C), trageți înapoi colierul cu deconectare rapidă (A) pentru a elibera jugul liniei de transmisie.
12. Glisați jugul de pe suportul de susținere (B).
13. Scoateți linia de transmisie (C).



Figura 4.41: Scutul liniei de transmisie

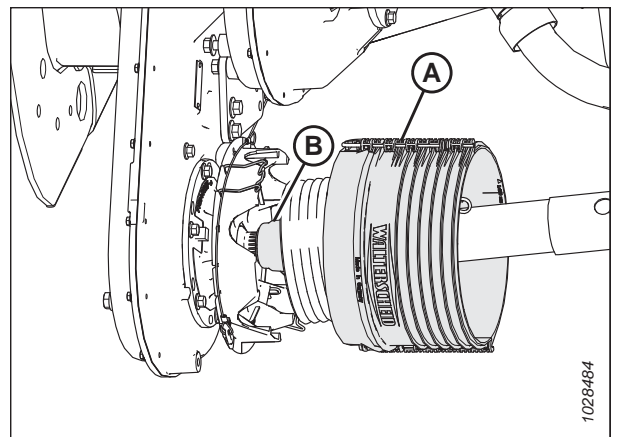

Figura 4.42: Scut opțional pentru linia de transmisie pentru pante

4.6.2 Instalarea liniei de transmisie

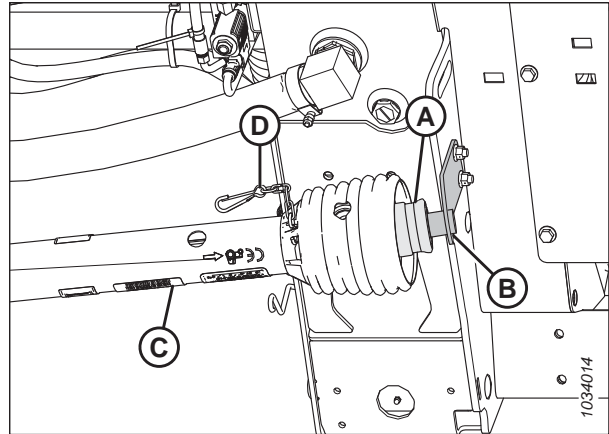
Linia de transmisie transferă energia de la priza de putere (PTO) a combinei la cutia de viteze de completare a modului de flotare al hederului. Va trebui instalată pe modulul de flotare.

PERICOL

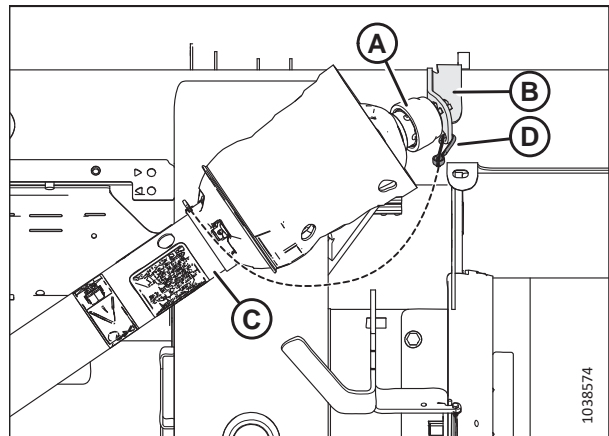
Pentru a preveni vătămarea sau decesul în urma pornirii neașteptate a utilajului, opriți întotdeauna motorul și scoateți cheia din contact înainte de a părăsi scaunul operatorului din orice motiv.

PERICOL

Asigurați-vă că toate persoanele din jur s-au îndepărtat de utilaj.

IMPORTANT:

În cazul în care linia de transmisie a fost demontată, asigurați-vă că cele două jumătăți sunt în fază înainte de a instala linia de transmisie pe heder și pe combină. Imaginea ilustrează punerea în fază corectă (A) și punerea în fază incorectă (B).



Figura 4.43: Determinarea fazei liniei de transmisie

1. Porniți motorul.
2. Coborâți complet rabatorul.
3. Coborâți complet hederul.
4. Opriți motorul și scoateți cheia din contact.
5. Poziționați consola de susținere a liniei de transmisie (A) (furnizat împreună cu transmisia) în partea stângă în interiorul modulului de flotare, așa cum se arată.
6. Fixați consola cu două bolțuri M10 X 30 mm și piulițe cu flanșă (B).

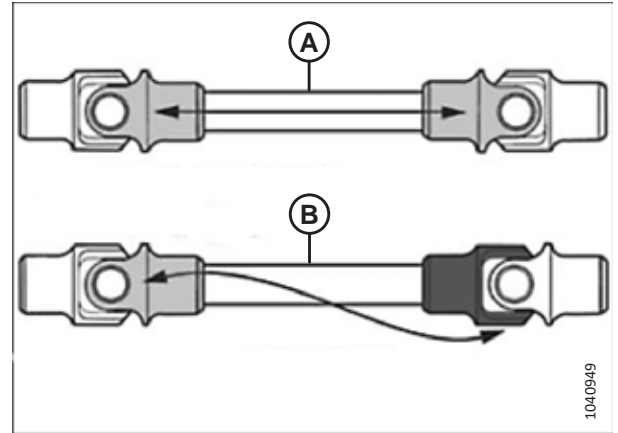

Figura 4.44: Consola de susținere a liniei de transmisie

ÎNȚREȚINERE ȘI SERVICE

7. La capătul liniei de transmisie (D) care are săgeata (C) îndreptată spre colier, trageți înapoi colierul cu deconectare rapidă (A).
8. Glisați jugul pe suportul de susținere (B).
9. Conectați lanțul de siguranță (E) la suportul de susținere.

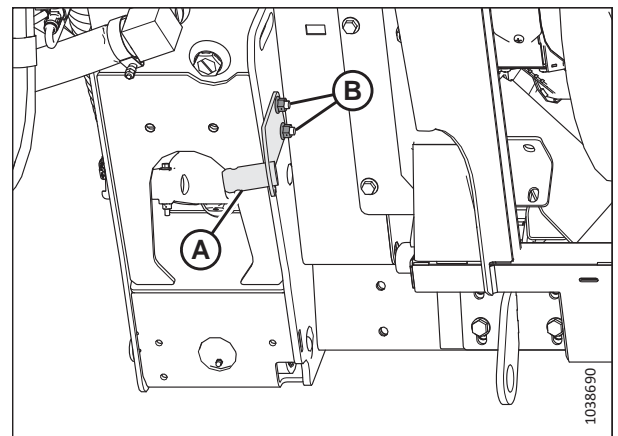

Figura 4.45: Scutul liniei de transmisie



Figura 4.46: Scut opțional pentru linia de transmisie pentru pante

10. Ridicați clemele (A) pentru a elibera scutul (B).

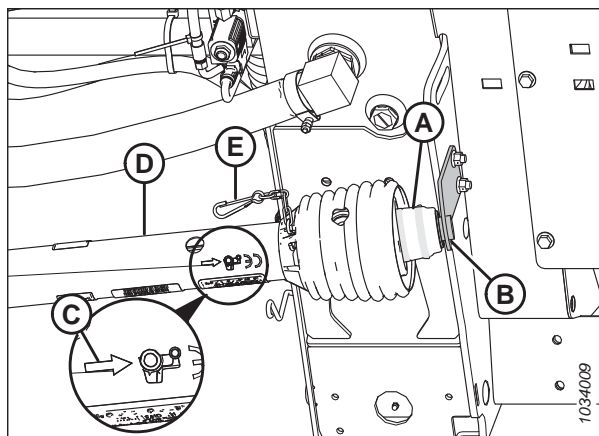

Figura 4.47: Scutul liniei de transmisie

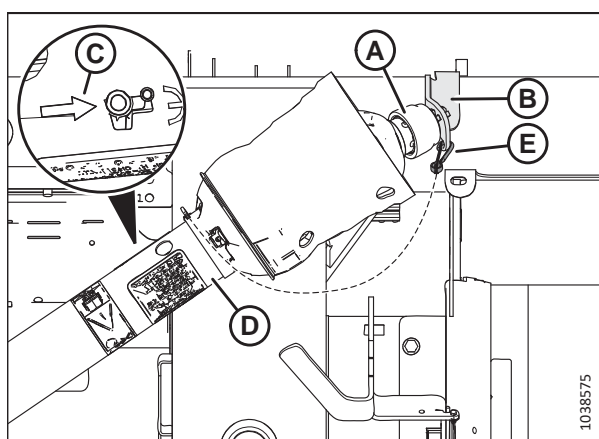
ÎNȚREȚINERE ȘI SERVICE

11. Glisați linia de transmisie prin scut (A). Trageți înapoi colierul cu deconectare rapidă (B) pentru a elibera jugul liniei de transmisie.
12. Glisați linia de transmisie pe arborele cutiei de viteze până când aceasta se blochează pe arbore.

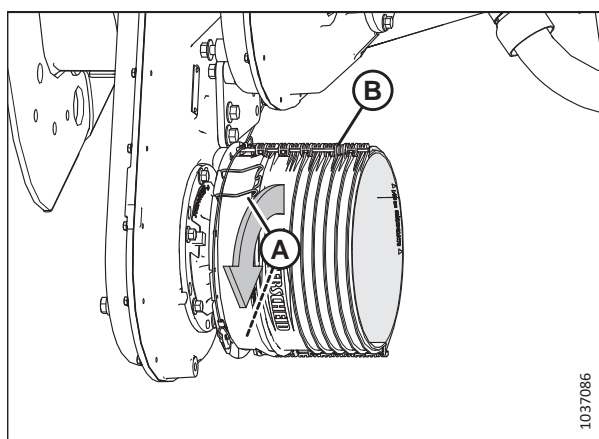

Figura 4.48: Scutul liniei de transmisie

13. Glisați scutul spre cutia de viteze până când clemele (A) fixează scutul (B).

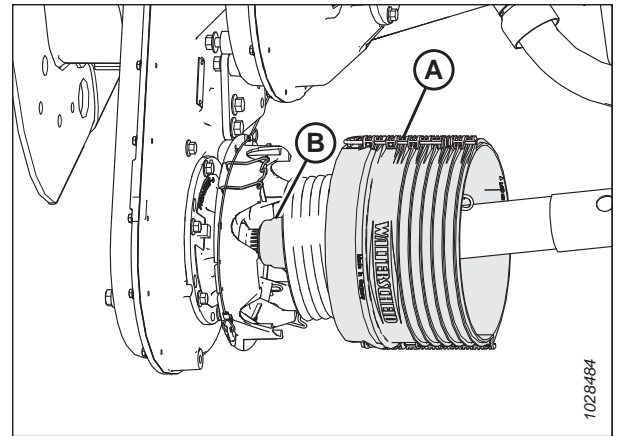

Figura 4.49: Scutul liniei de transmisie

14. Atașați lanțul de siguranță (A) al liniei de transmisie la fanta de pe placa de aluminiu.

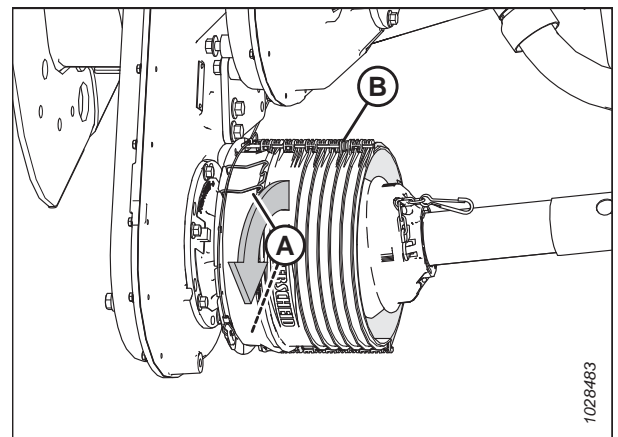

Figura 4.50: Scutul liniei de transmisie

4.6.3 Îndepărtarea apărătoarei liniei de transmisie

Apărătoarea principală a liniei de transmisie trebuie să rămână atașată la linia de transmisie în timpul funcționării, dar poate fi îndepărtată în scopul întreținerii.

PERICOL

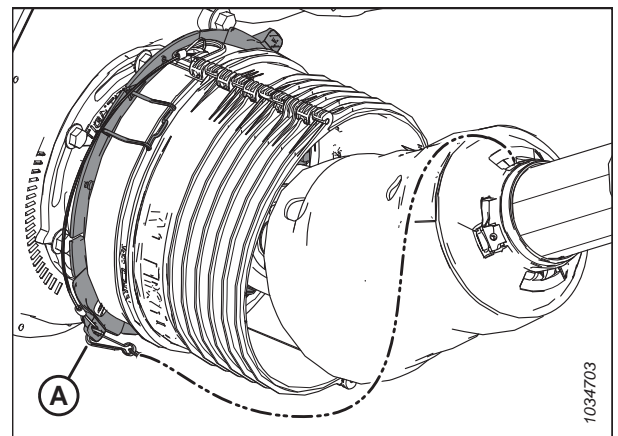
Pentru a preveni vătămarea sau decesul în urma pornirii neașteptate a utilajului, opriți întotdeauna motorul și scoateți cheia din contact înainte de a părăsi scaunul operatorului din orice motiv.

NOTĂ:

Pentru a îndepărta apărătoarea liniei de transmisie, **NU** este necesar ca linia de transmisie să fie îndepărtată de la modulul de flotare.

1. Opriți combina și scoateți cheia din contact.
2. Detașați chinga (D) și trageți colierul liniei de transmisie (A) de pe suportul (B) prizei de putere (PTO).
3. Glisați jugul (C) de pe suportul (B) și eliberați colierul (A).



Figura 4.51: Capătul spre combină al liniei de transmisie

4. Ridicați capătul spre combină al liniei de transmisie (A) de pe cârlig și extindeți linia de transmisie până când aceasta se separă.

NOTĂ:

Țineți capătul spre modulul de flotare al liniei de transmisie (B) pentru a preveni căderea acestuia și lovirea solului.

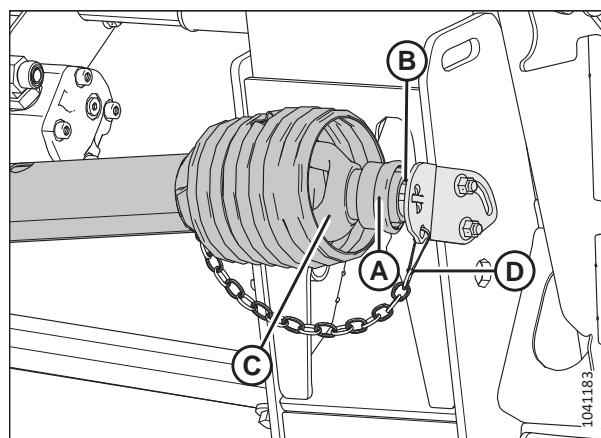

Figura 4.52: Linie de transmisie separată

ÎNȚREȚINERE ȘI SERVICE

5. Utilizați o șurubelniță cu fantă pentru a elibera fittingul/dispozitivul de blocare pentru unsoare (A).



Figura 4.53: Apărătoarea liniei de transmisie

6. Rotiți inelul de blocare al apărătorii liniei de transmisie (A) spre stânga cu ajutorul unei șurubelnițe, până când urechile (B) se aliniază cu fantele din apărătoare.
7. Scoateți apărătoarea de pe linia de transmisie.



Figura 4.54: Apărătoarea liniei de transmisie

4.6.4 Montarea apărătoarei liniei de transmisie

Instalați apărătoarea liniei de transmisie înainte de a opera hederul.

1. Glisați apărătoarea pe linia de transmisie și aliniați urechea cu fantă de pe inelul de blocare (A) cu săgeata (B) de pe apărătoare.



Figura 4.55: Apărătoarea liniei de transmisie

2. Împingeți apărătoarea pe inel până când inelul de blocare este vizibil în fantă (A).



Figura 4.56: Apărătoarea liniei de transmisie

3. Utilizați o șurubelniță cu fantă pentru a roti inelul (A) spre dreapta.



Figura 4.57: Apărătoarea liniei de transmisie

4. Împingeți niplul de lubrifiere (A) înapoi în apărătoare.



Figura 4.58: Apărătoarea liniei de transmisie

5. Asamblați linia de transmisie.

IMPORTANT:

Canelurile sunt fixate pentru a alinia elementele universale. Aliniați sudura (A) cu canelura lipsă (B) la asamblare. Nealinierea jumătăților arborelui poate cauza vibrații excesive și defecțiuni ale melcului de alimentare / cutiei de viteze.



Figura 4.59: Linia de transmisie

6. Poziționați capătul dinspre combină al liniei de transmisie pe suportul de depozitare (B) al prizei de putere (PTO).
7. Trageți înapoi colierul (A) de pe linia de transmisie și glisați linia de transmisie pe suport până când jugul de transmisie (C) se blochează pe suport.
8. Eliberați colierul (A) și atașați chinga (D).

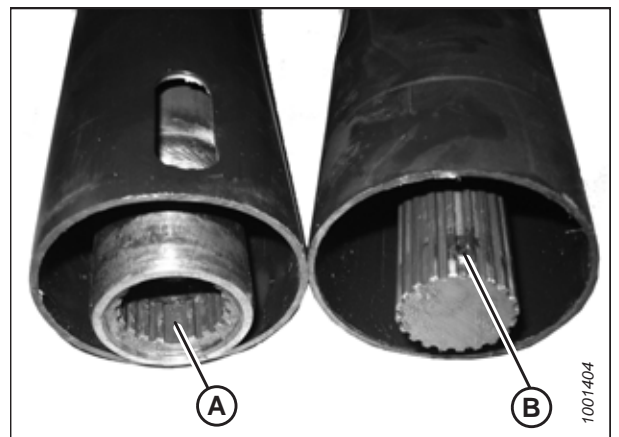

Figura 4.60: Capătul spre combină al liniei de transmisie

4.6.5 Reglarea tensiunii lanțului – Cutia de viteze principală

Tensiunea lanțului de transmisie al cutiei de viteze este setată din fabrică, dar este necesară reglarea după primele 50 de ore, apoi la fiecare 500 de ore sau anual (oricare dintre acestea survine mai întâi). Cu excepția schimbării uleiului, lanțul de transmisie al cutiei de viteze nu necesită nicio altă întreținere periodică.

! PERICOL

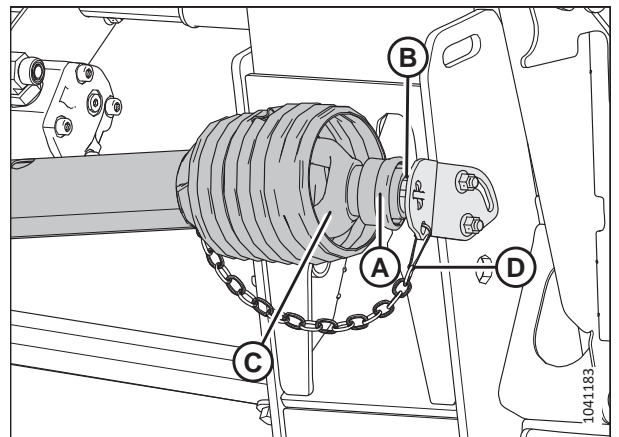
Pentru a preveni vătămarea sau decesul în urma pornirii neașteptate a utilajului, opriți întotdeauna motorul și scoateți cheia din contact înainte de a părăsi scaunul operatorului din orice motiv.

! PERICOL

Asigurați-vă că toate persoanele din jur s-au îndepărtat de utilaj.

1. Porniți motorul.
2. Extindeți complet articulația centrală hidraulică.
3. Coborâți complet hederul.
4. Opriți motorul și scoateți cheia din contact.
5. Scoateți cele patru bolțuri (A), capacul (B) și garnitura (C) din cutia de viteze principală. Păstrați bolțurile.



Figura 4.61: Capul întinzătorului lanțului cutiei de viteze principale

6. Scoateți placa opritoare (A).
7. Strângeți bolțul (B) la un cuplu de 2,5 Nm (1,84 lbf-ft [22 lbf-in]).
8. Slăbiți bolțul (B) rotind 3 fațete (1/2 rotații).

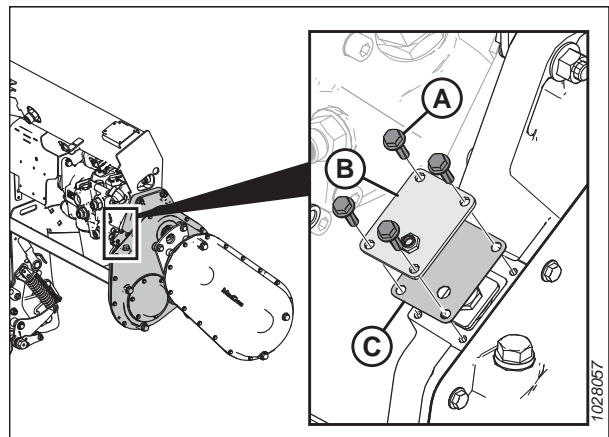

Figura 4.62: Întinzătorul lanțului cutiei de viteze principale

9. Dacă este necesar, rotiți ușor bolțul (B) până când placa opritoare (A) poate fi montată.

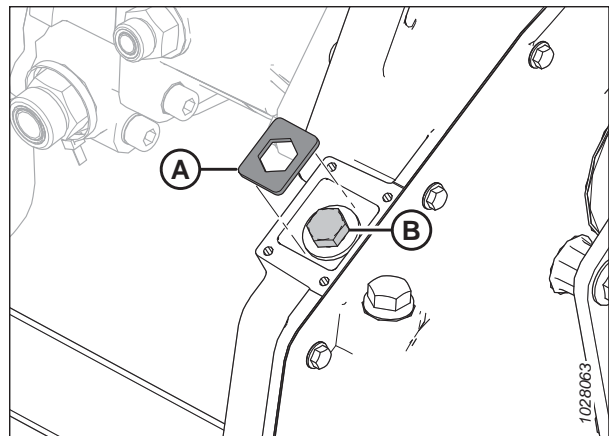

Figura 4.63: Întinzătorul lanțului cutiei de viteze principale

10. Remontați capacul de reglare a lanțului (B) și garnitura (C).
11. Montați cele patru bolțuri (A). Aplicați un cuplu de 9,5 Nm (7 lbf-ft [84 lbf-in]) asupra șuruburilor.

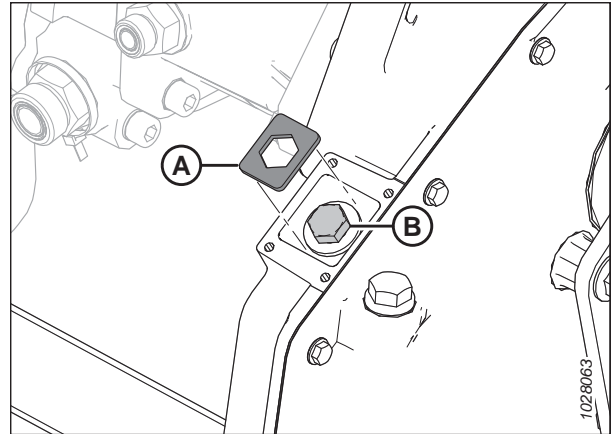

Figura 4.64: Capacul întinzătorului lanțului cutiei de viteze principale

4.6.6 Reglarea tensiunii lanțului – Cutia de viteze de completare

Tensiunea lanțului de transmisie al cutiei de viteze este setată din fabrică, dar este necesară reglarea după primele 50 de ore, apoi la fiecare 500 de ore sau anual (oricare interval survine mai întâi). Cu excepția schimbării uleiului, lanțul de transmisie al cutiei de viteze nu necesită nicio altă întreținere periodică.

PERICOL

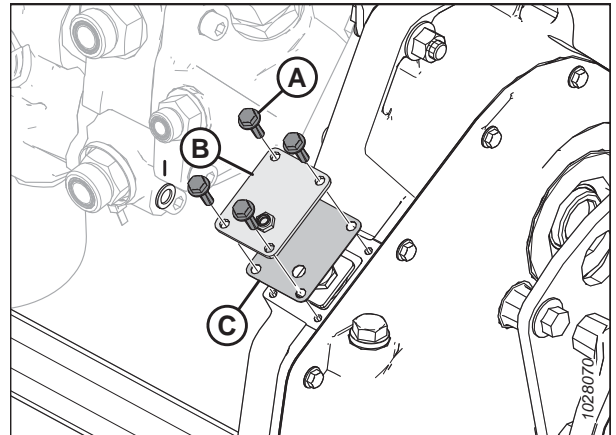
Pentru a preveni vătămarea sau decesul în urma pornirii neașteptate a utilajului, opriți întotdeauna motorul și scoateți cheia din contact înainte de a părăsi scaunul operatorului din orice motiv.

PERICOL

Asigurați-vă că toate persoanele din jur s-au îndepărtat de utilaj.

1. Porniți motorul.
2. Coborâți complet hederul.
3. Opriți motorul și scoateți cheia din contact.
4. Îndepărtați linia de transmisie. Pentru instrucțiuni, consultați [4.6.1 Scoaterea liniei de transmisie, pagina 312](#).

ÎNȚREȚINERE ȘI SERVICE

5. Scoateți cele trei bolțuri (A) care fixează baza (B) apărătorii liniei de transmisie de intrare.



Figura 4.65: Capacul întinzătorului lanțului cutiei de viteze de completare

6. Slăbiți cele șase bolțuri (B) care fixează butucul de tensionare a lanțului (A) la cutia de viteze.
7. Găsiți elementul prelucrat (C). Cu ajutorul unei chei, rotiți butucul (A) spre dreapta pentru a strânge lanțul.
8. Cu o presiune ușoară asupra cheii, stabiliți care marcaj (D) de pe carcasa cutiei de viteze se aliniază cu acul indicator de pe butuc.
9. Reglați tensiunea corectă a lanțului prin rotirea ușoară a butucului (A) înapoi cu un semn.
10. Pe capacul (A), strângeți cele șase bolțuri (B) la un cuplu de 25 Nm (18,4 lbf-ft [221 lbf-in]).

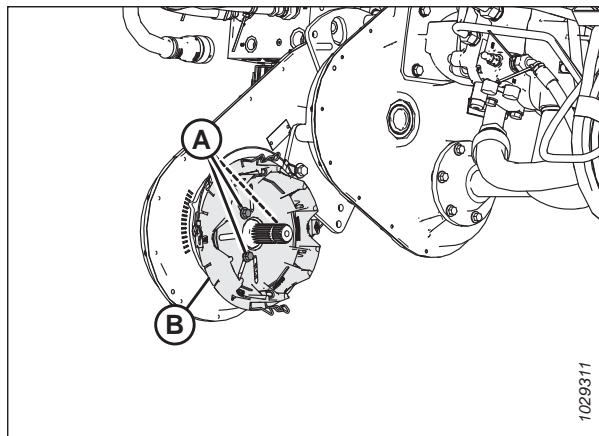

Figura 4.66: Capacul întinzătorului lanțului cutiei de viteze de completare

11. Montați baza apărătorii liniei de transmisie (B).
12. Fixați baza cu trei șuruburi (A).
13. Montați linia de transmisie. Pentru instrucțiuni, consultați [4.6.2 Instalarea liniei de transmisie, pagina 314](#).

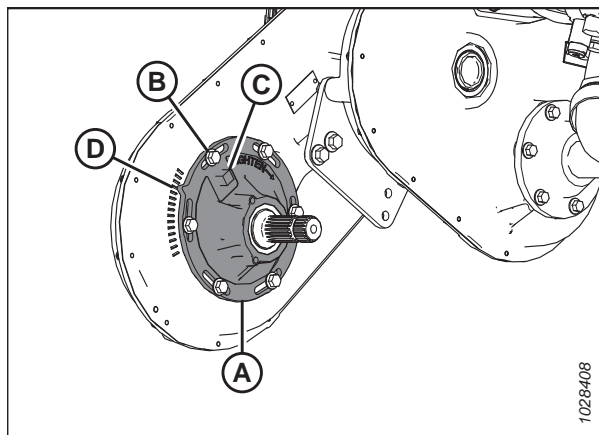

Figura 4.67: Capacul întinzătorului lanțului cutiei de viteze de completare

4.7 Melc de alimentare

Melcul de alimentare al modulului de flotare FM200 alimentează cultura tăiată de pe platformele transportorului cu bandă în carcasa alimentatorului a combinei.

4.7.1 Reglarea interstițiului dintre melcul de alimentare și tava colectoare

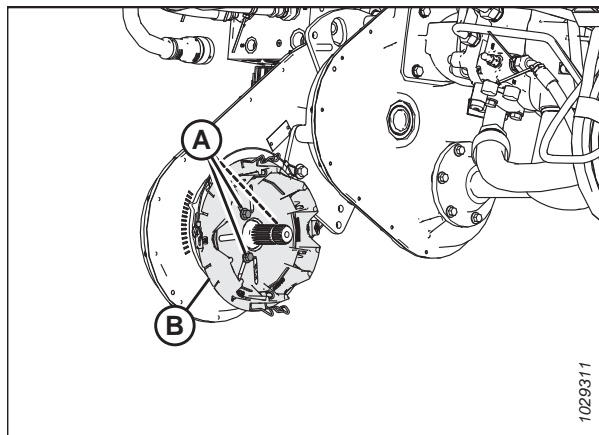
Trebuie să existe un interstițiu adecvat între melcul de alimentare și tava colectoare de pe modulul de flotare pentru a asigura că recolta se alimentează fără probleme.



PERICOL

Pentru a preveni vătămarea sau decesul în urma pornirii neașteptate a utilajului, opriți întotdeauna motorul și scoateți cheia din contact înainte de a părăsi scaunul operatorului din orice motiv.



PERICOL

Asigurați-vă că toate persoanele din jur s-au îndepărtat de utilaj.

IMPORTANT:

Păstrați o distanță corespunzătoare între melcul de alimentare și tava melcului de alimentare. Un interstițiu prea mic poate duce la contactul degetelor sau racletelor și la deteriorarea transportorului cu bandă de alimentare sau a tăvii colectoare atunci când se operează cu hederul la anumite unghiuri. Căutați urme de contact atunci când lubrifiați modulul de flotare.

1. Porniți motorul.
2. Extindeți articulația centrală la cel mai abrupt unghi al hederului (setarea E) și poziționați hederul la 254–356 mm (10–14 in) față de sol.
3. Blocați aripile hederului. Pentru instrucțiuni, consultați *Funcționarea în modul rigid, pagina 150*.
4. Opriți motorul și scoateți cheia din contact.

ÎNȚREȚINERE ȘI SERVICE

- Verificați dacă articulația dispozitivului de blocare a flotării se află pe opritoarele inferioare (șaița [A] nu poate fi rotită) în ambele locuri.



Figura 4.68: Șaița opritorului inferior

- Înainte de a regla interstițiul dintre melc și tava colectoare, verificați poziția de flotare a melcului pentru a stabili cât spațiu este necesar:

IMPORTANT:

Asigurați-vă că bolțurile (A) sunt fixate în același loc la ambele capete ale hederului pentru a preveni deteriorarea utilajului în timpul funcționării.

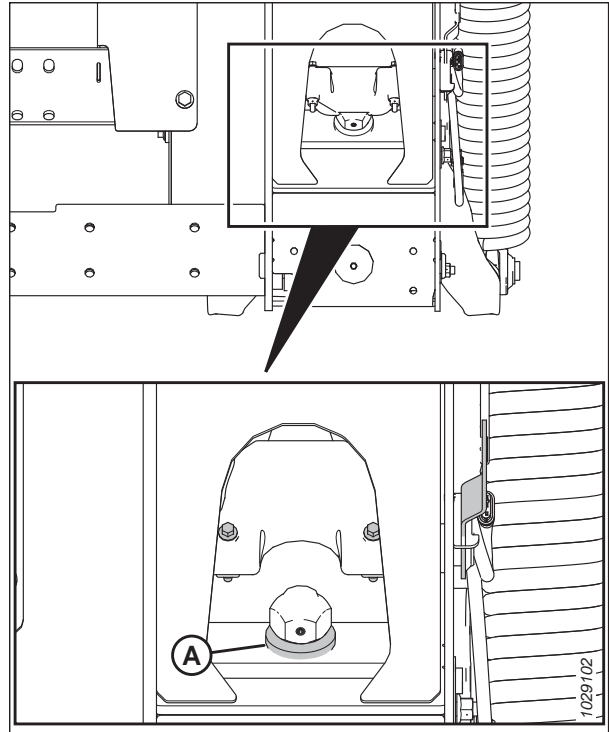
- În cazul în care capul bolțului (A) este cel mai aproape de simbolul de flotare (B), melcul este în poziție de flotare.



Figura 4.69: Poziția de flotare

- În cazul în care capul bolțului (A) este cel mai aproape de simbolul fix (B), melcul este în poziție fixă.

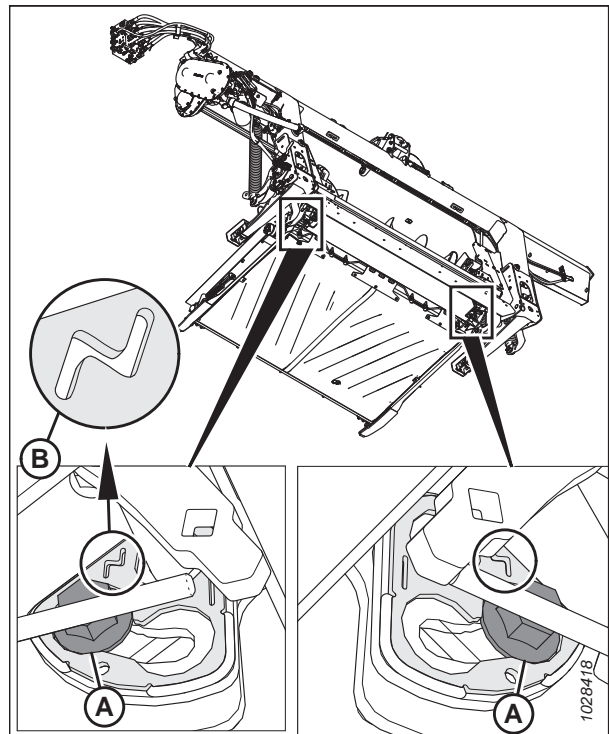

Figura 4.70: Poziție fixă

7. Verificați interstițiul (C) dintre racleta melcului de alimentare și tava colectoare.
 - Dacă melcul de alimentare este în poziție fixă, setați interstițiul la 24–28 mm (15/16–1 1/8 țoli).
 - Dacă melcul de alimentare este în poziție de flotare, setați interstițiul la 11,5–15,5 mm (7/16–5/8 țoli).
8. Dacă este necesară o ajustare a interstițiului, slăbiți cele două piulițe (B) și rotiți melcul pentru a poziționa racleta deasupra tăvii de alimentare.
9. Rotiți bolțul (A) spre dreapta pentru a mări interstițiul (C); rotiți bolțul (A) spre stânga pentru a reduce interstițiul (C).
 - Dacă melcul de alimentare este în poziție fixă, setați interstițiul la 24–28 mm (15/16–1 1/8 țoli).
 - Dacă melcul de alimentare este în poziție de flotare, setați interstițiul la 11,5–15,5 mm (7/16–5/8 țoli).

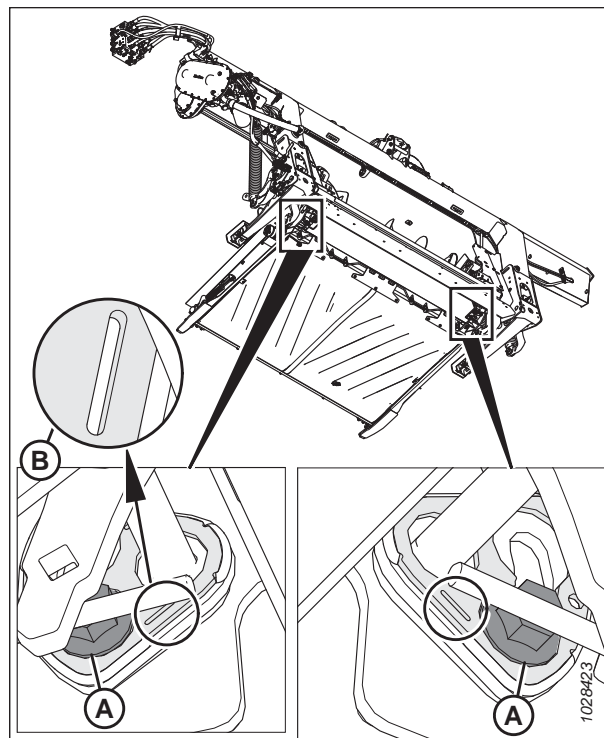

Figura 4.71: Interstițiul melcului

NOTĂ:

Interstițiul crește între 25–40 mm (1–1 1/2 țoli) atunci când articulația centrală este complet retrasă.

10. Repetați pașii de la [7, pagina 327](#) la [9, pagina 327](#) pentru capătul opus al melcului.

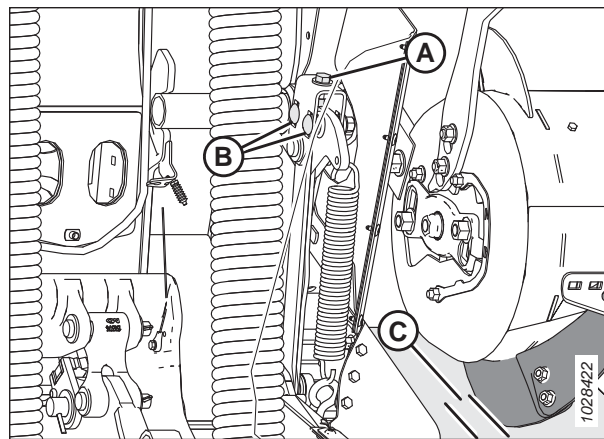
IMPORTANT:

Reglarea unei părți a melcului poate afecta cealaltă parte. Verificați întotdeauna de două ori ambele părți ale melcului după efectuarea reglajelor finale.

11. Strângeți piulițele (B) la ambele capete ale melcului de alimentare. Strângeți piulițele la un cuplu de 96 Nm (70 lbf-ft).
12. Rotiți melcul de alimentare și verificați de două ori interstițiile.

4.7.2 Verificarea tensiunii lanțului melcului de alimentare

Melcul de alimentare este acționat prin lanțul de transmisie de roata dințată a sistemului de transmisie al modulului de flotare atașat în partea laterală a melcului.

Există două metode de verificare a tensiunii lanțului de transmisie al melcului de alimentare: metoda rapidă este destinată verificărilor frecvente; metoda minuțioasă este mai precisă și ar trebui utilizată atunci când se înlocuiește sau se remontează lanțul.

Consultați procedura corespunzătoare pentru verificarea tensiunii lanțului melcului de alimentare:

- [Verificarea tensiunii lanțului de transmisie al melcului de alimentare – metoda rapidă, pagina 328](#)
- [Verificarea tensiunii lanțului de transmisie al melcului de alimentare – metoda minuțioasă, pagina 330](#)

Verificarea tensiunii lanțului de transmisie al melcului de alimentare – metoda rapidă

Melcul este acționat prin lanțul de transmisie de roata dințată a sistemului de transmisie al modulului de flotare atașat în partea laterală a melcului.



PERICOL

Pentru a preveni vătămarea sau decesul în urma pornirii neașteptate a utilajului, opriți întotdeauna motorul și scoateți cheia din contact înainte de a părăsi scaunul operatorului din orice motiv.



AVERTISMENT

Pentru a preveni vătămarea corporală cauzată de căderea unui rabator ridicat, cuplați întotdeauna dispozitivele de siguranță ale rabatorului înainte de a intra sub rabatorul ridicat din orice motiv.



AVERTISMENT

Asigurați-vă că toate persoanele din jur s-au îndepărtat de utilaj.

NOTĂ:

Există două metode de verificare a tensiunii lanțului de transmisie al melcului: metoda rapidă este destinată verificărilor frecvente; metoda minuțioasă (consultați [Verificarea tensiunii lanțului de transmisie al melcului de alimentare – metoda minuțioasă, pagina 330](#)) este mai precisă și ar trebui utilizată atunci când se remontează sau se înlocuiește lanțul.

1. Porniți motorul.
2. Coborâți complet hederul.
3. Ridicați complet rabatorul.

ÎNTREȚINERE ȘI SERVICE

4. Opriți motorul și scoateți cheia din contact.
5. Cuplați dispozitivele de siguranță ale rabatorului. Pentru instrucțiuni, consultați *Cuplarea dispozitivelor de siguranță ale rabatorului, pagina 43*.
6. Rotiți melcul (A) manual în sens invers până când acesta nu se mai poate roti.
7. Marcați o linie (B) transversală pe tambur și capacul inferior.



Figura 4.72: Transmisia melcului de alimentare

8. Rotiți melcul (A) manual spre față până când acesta nu se mai poate roti. Linia marcată se va despărți.

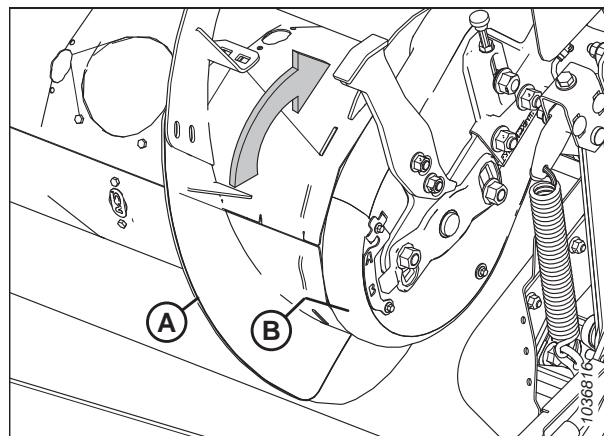

Figura 4.73: Transmisia melcului de alimentare

9. Măsurați distanța dintre două linii (B).

Pentru un lanț nou:

- Dacă distanța (B) este de 1–4 mm (0,04–0,16 in), nu este necesară nicio ajustare.
- Dacă distanța (B) este mai mare de 4 mm (0,16 in), este necesară ajustarea tensiunii lanțului de transmisie al melcului. Pentru instrucțiuni, consultați *4.7.5 Reglarea tensiunii lanțului de transmisie al melcului de alimentare, pagina 339*.

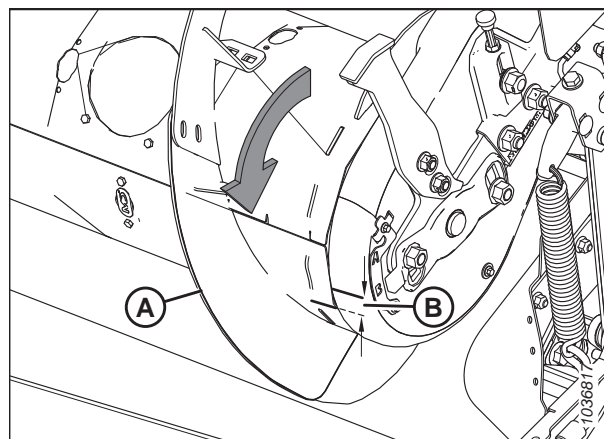
Pentru un lanț utilizat:

- Dacă distanța (B) este de 3–8 mm (0,12–0,31 in), nu este necesară nicio ajustare.
- Dacă distanța (B) este mai mare de 8 mm (0,31 in), este necesară ajustarea tensiunii lanțului de transmisie al melcului. Pentru instrucțiuni, consultați *4.7.5 Reglarea tensiunii lanțului de transmisie al melcului de alimentare, pagina 339*.

Verificarea tensiunii lanțului de transmisie al melcului de alimentare – metoda minuțioasă

Melcul este acționat prin lanțul de transmisie de roata dințată a sistemului de transmisie al modulului de flotare atașat în partea laterală a melcului.



PERICOL

Pentru a preveni vătămarea sau decesul în urma pornirii neașteptate a utilajului, opriți întotdeauna motorul și scoateți cheia din contact înainte de a părăsi scaunul operatorului din orice motiv.



AVERTISMENT

Pentru a preveni vătămarea corporală cauzată de căderea unui rabator ridicat, cuplați întotdeauna dispozitivele de siguranță ale rabatorului înainte de a intra sub rabatorul ridicat din orice motiv.



AVERTISMENT

Asigurați-vă că toate persoanele din jur s-au îndepărtat de utilaj.

NOTĂ:

Există două metode de verificare a tensiunii lanțului de transmisie al melcului: metoda minuțioasă este mai precisă și trebuie utilizată la remontarea sau înlocuirea lanțului; metoda rapidă (consultați [Verificarea tensiunii lanțului de transmisie al melcului de alimentare – metoda rapidă, pagina 328](#)) este destinată verificărilor frecvente.

1. Porniți motorul.
2. Coborâți complet hederul.
3. Ridicați complet rabatorul.
4. Cuplați dispozitivele de siguranță ale rabatorului. Pentru instrucțiuni, consultați [Cuplarea dispozitivelor de siguranță ale rabatorului, pagina 43](#).
5. Detașați hederul de combină. Pentru instrucțiuni, consultați [3.6 Atașarea/detașarea hederului, pagina 65](#).
6. Opriți motorul și scoateți cheia din contact.

ÎNTREȚINERE ȘI SERVICE

7. În partea stângă a melcului de alimentare, scoateți cele patru bolțuri (A) și panoul de inspecție (B).
8. Scoateți bolțurile (C) și scoateți indicatorul/clema (D) care ține cele două capace împreună.
9. Demontați bolțul (E).
10. Scoateți bolțul și șaiba (H) care fixează capacul inferior (F).
11. Rotiți capacul inferior (F) în față pentru a-l scoate.



Figura 4.74: Transmisia melcului de alimentare – vedere din spate

12. Verificați lanțul la jumătatea distanței (A). Ar trebui să existe o deviere de 4 mm (1/8 in). Dacă este necesară o reglare, consultați [4.7.5 Reglarea tensiunii lanțului de transmisie al melcului de alimentare, pagina 339](#).

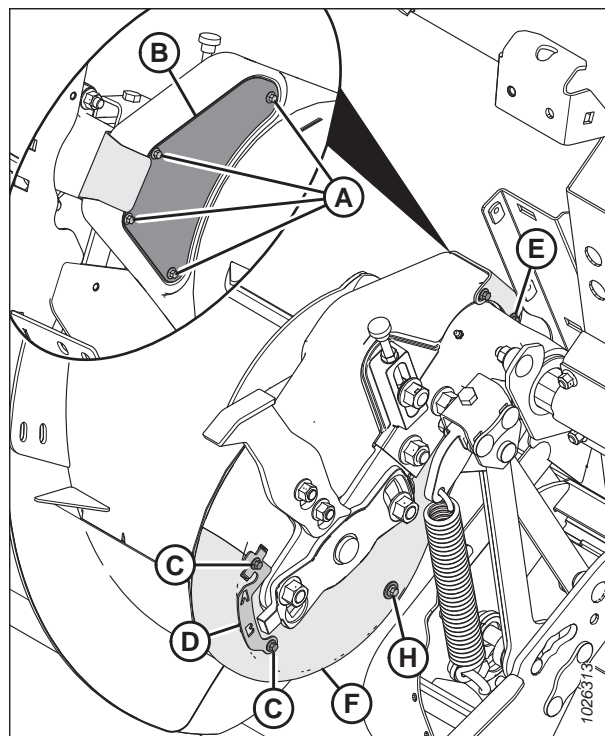

Figura 4.75: Lanțul melcului de alimentare – vedere din spate

13. Poziționați capacul inferior (F) și fixați-l cu bolțul și șaiba (H).
14. Montați bolțul (E).
15. Fixați capacul inferior la capacul superior cu ajutorul clemei/indicatorului (D) și al bolțurilor (C).
16. Montați panoul de inspecție (B) și fixați-l cu patru bolțuri (A). Strângeți bolțurile (A) la un cuplu de 3,5 Nm (2,6 lbf·ft [30 lbf·in]).

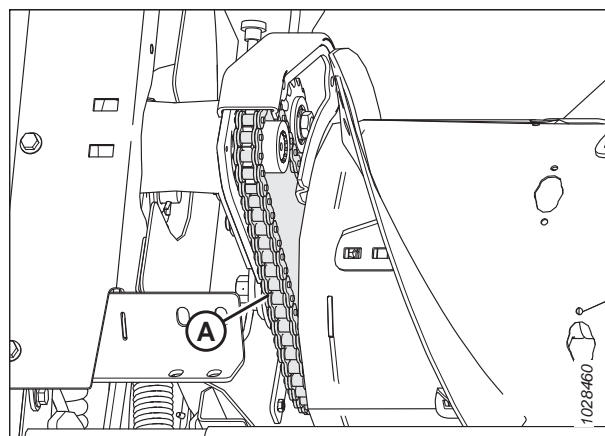

Figura 4.76: Transmisia melcului de alimentare – vedere din spate

4.7.3 Scoaterea lanțului de transmisie al melcului

Întinzătorul de lanț poate prelua jocul doar pentru un singur pas. Înlocuiți lanțul atunci când acesta s-a uzat sau s-a întins dincolo de limitele întinzătorului.

PERICOL

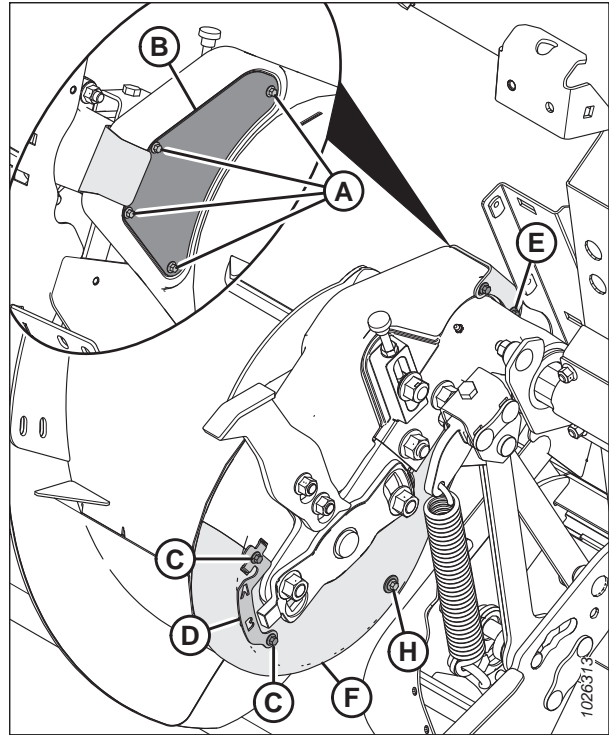
Pentru a preveni vătămarea sau decesul în urma pornirii neașteptate a utilajului, opriți întotdeauna motorul și scoateți cheia din contact înainte de a părăsi scaunul operatorului din orice motiv.

PERICOL

Asigurați-vă că toate persoanele din jur s-au îndepărtat de utilaj.

NOTĂ:

Înlocuiți lanțul cu un lanț fără sfârșit (MD #220317).

NOTĂ:

Ilustrațiile prezintă partea stângă a melcului.

1. Porniți motorul.
2. Înclinați hederul complet înapoi pentru a maximiza spațiul dintre melc și tava de alimentare.
3. Detașați hederul de combină. Pentru instrucțiuni, consultați [3.6 Atașarea/detașarea hederului, pagina 65](#).

ÎNȚREȚINERE ȘI SERVICE

4. Așezați blocuri de lemn (A) sub melc pentru a preveni căderea melcului pe transportorul cu bandă de alimentare și deteriorarea acestuia.



Figura 4.77: Blocurile de sub melc

5. Slăbiți două bolțuri (A) și îndepărtați bara de protecție (B). Repetați acest pas pe partea opusă.

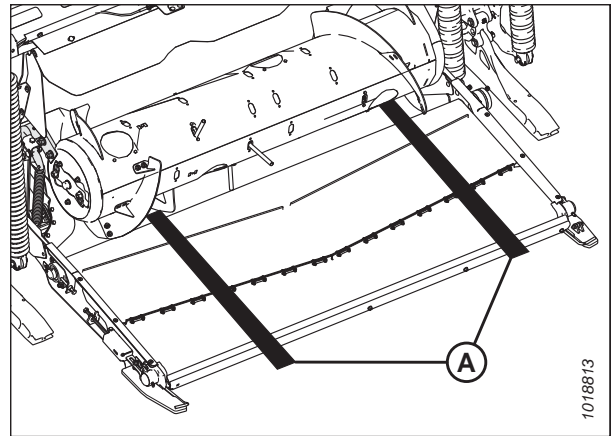

Figura 4.78: Bara de protecție a melcului – partea stângă

ÎNTREȚINERE ȘI SERVICE

6. În partea stângă a melcului, scoateți bolțurile (E) și opritorul capacului (F).
7. Scoateți cele patru șuruburi (A) și panoul de inspecție (B).
8. Scoateți bolțurile (C) și indicatorul/clema (D) care fixează capacul superior (G) și capacul inferior (H).
9. Scoateți bolțul și șaiba (J) care fixează capacul inferior (H).
10. Rotiți capacul superior (G) și capacul inferior (H) în față pentru a le scoate de pe melc.

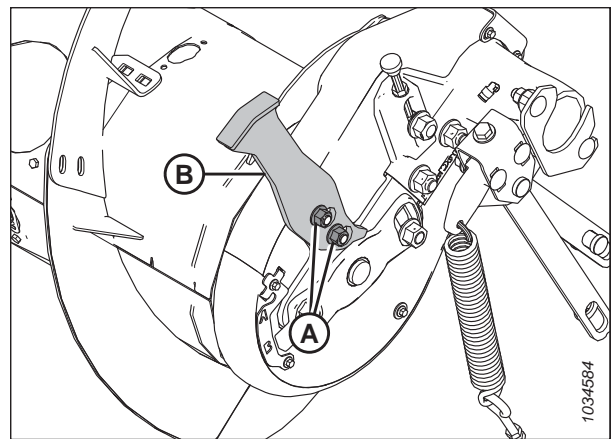

Figura 4.79: Transmisia melcului

11. Pentru a elibera tensiunea lanțului, slăbiți contrapiulița (C) și rotiți bolțul de presiune (D) spre stânga pentru a elibera roata dințată (B) care susține bolțul și care împiedică ridicarea acestuia.

IMPORTANT:

NU slăbiți piulița subțire (E) de pe partea interioară a axului cu roata dințată a rolei de reglare.

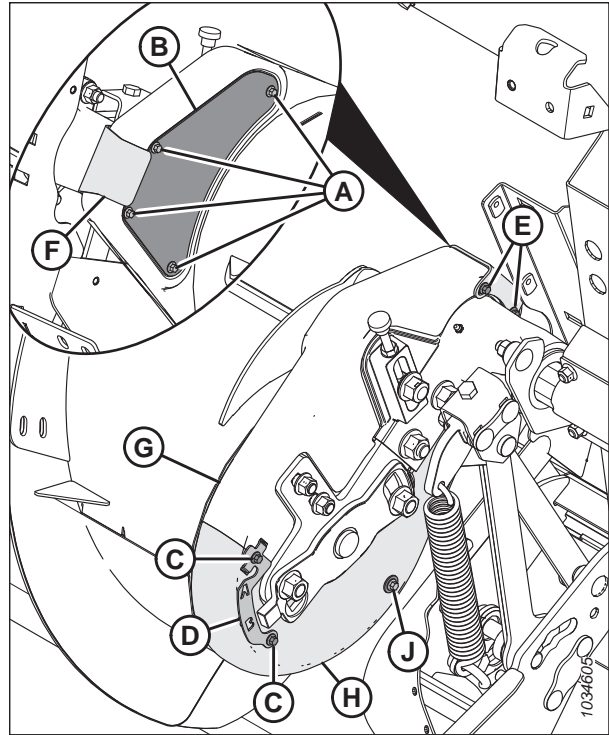
12. Slăbiți piulița roții dințate a rolei de reglare (A) și ridicați roata dințată (B) în poziția cea mai înaltă pentru a elibera tensiunea de pe lanț.
13. Strângeți piulița (A) pentru a menține roata dințată în poziție.
14. Scoateți bolțul (F) și șaiba (G).



Figura 4.80: Transmisia melcului

15. Scoateți cele două bolțuri și piulițele (A).

NOTĂ:

Este posibil să aveți nevoie de o a doua persoană care să susțină melcul pentru a îndepărta complet bolțurile.

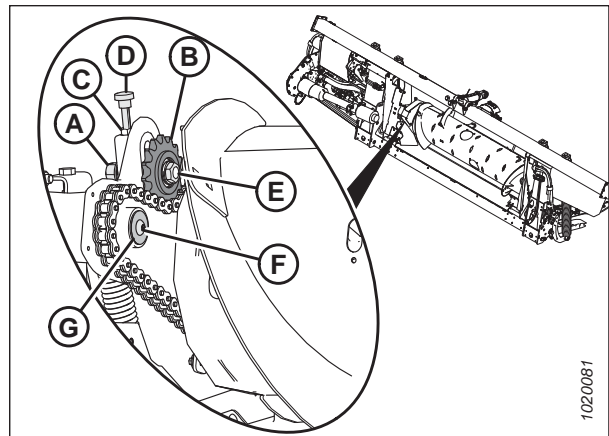

Figura 4.81: Brațul de susținere al melcului

16. Utilizând o rangă în punctul (A) dintre brațul de susținere (C) și pivotul melcului (B), trageți melcul spre dreapta.

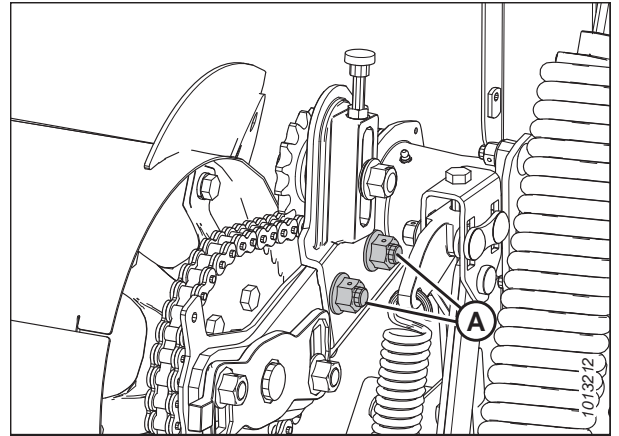

Figura 4.82: Melc

17. Scoateți roata dințată antrenantă (A) și lanțul (B) de pe arborele canelat.

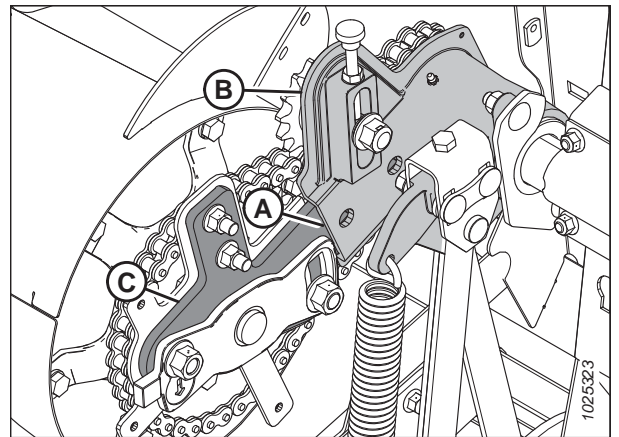

Figura 4.83: Transmisia melcului

18. Manevrați melcul (A) în lateral și înainte, astfel încât lanțul (B) să poată fi îndepărtat de pe melc.

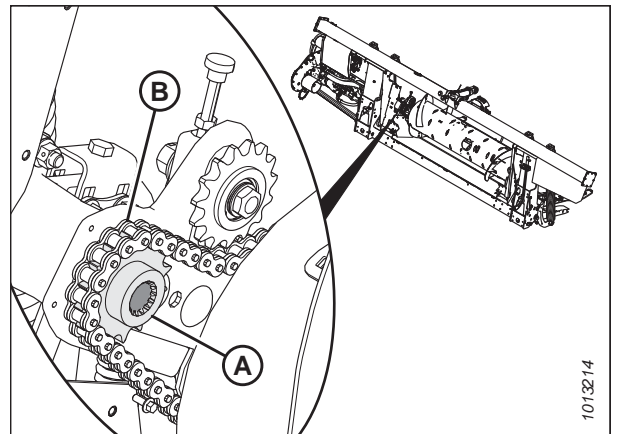

Figura 4.84: Transmisia melcului

4.7.4 Montarea lanțului de transmisie al melcului

Lanțul de transmisie al melcului transferă energia de la cutia de viteze principală la melcul de alimentare.

NOTĂ:

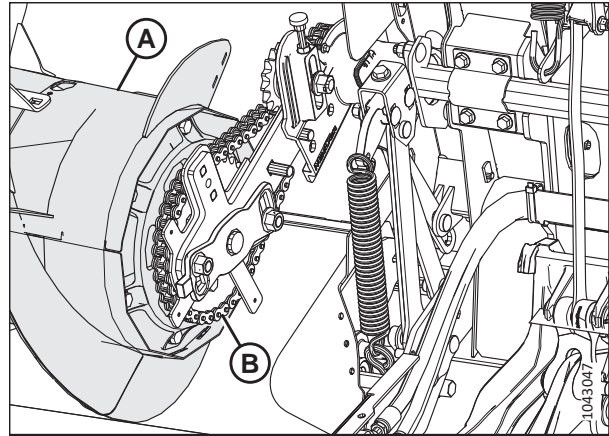
Ilustrațiile prezintă partea stângă a melcului.

1. Așezați lanțul de transmisie (B) peste roata dințată de pe partea de transmisie a melcului (A).



Figura 4.85: Transmisia melcului

2. Așezați roata dințată de transmisie (B) în lanț (A) și aliniați roata dințată pe arbore.

NOTĂ:

Umărul roții dințate de transmisie (B) trebuie să fie orientat spre melc.

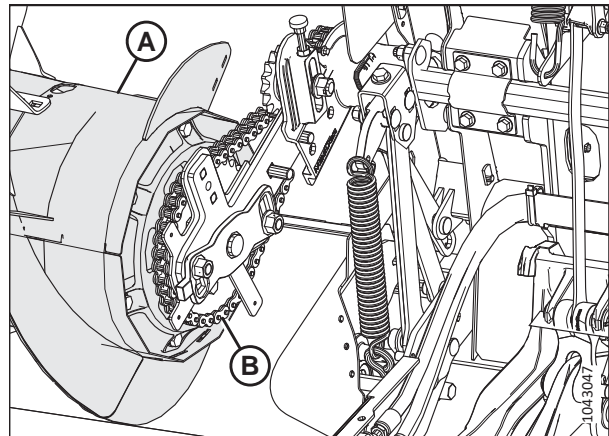

Figura 4.86: Transmisia melcului

ÎNTREȚINERE ȘI SERVICE

3. Aplicați o pastă de fixare a fileturilor de rezistență medie (Loctite® 243 sau echivalent) pe fileturile bolțului (A).
4. Montați șaiba (B) și fixați-o cu bolțul (A).

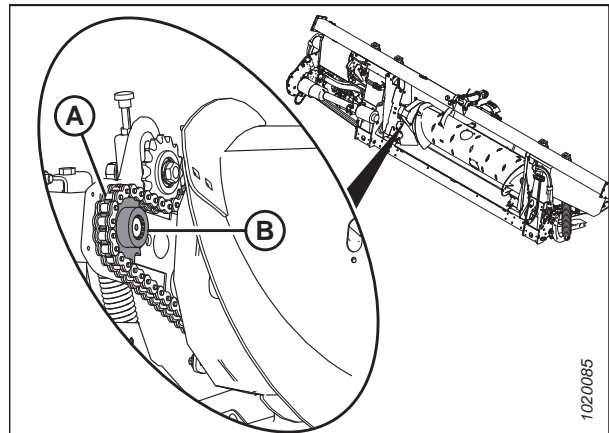

Figura 4.87: Transmisia melcului

5. Glisați ansamblul tamburului melcului spre piesa turnată, apoi remontați cele două bolțuri și piulițele (A).

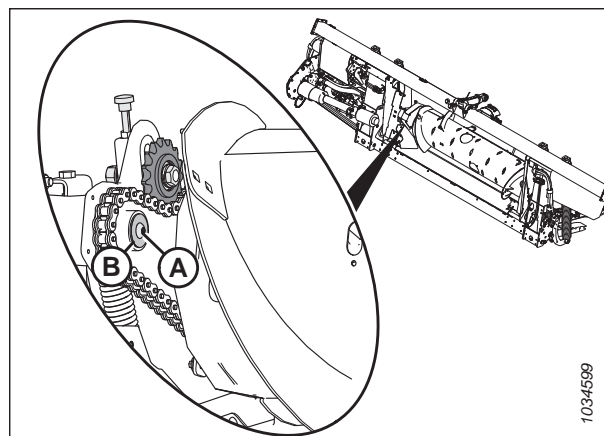

Figura 4.88: Transmisia melcului

6. Rotiți melcul în sens invers pentru a prelua jocul din partea inferioară a lanțului.

IMPORTANT:

NU slăbiți piulița subțire (C) de pe partea interioară a axului cu roata dințată a rolei de reglare.

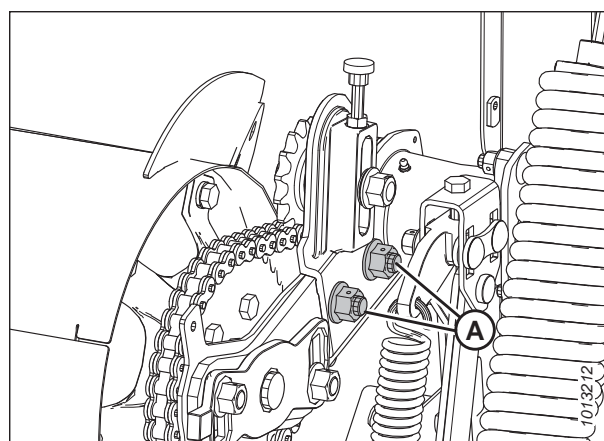
7. Rotiți șurubul de presiune de reglare (D) spre dreapta pentru a deplasa roata dințată a rolei de reglare (B) până când aceasta este **STRÂNSĂ DOAR CU DEGETELE**.

IMPORTANT:

NU strângeți excesiv roata dințată.

8. Strângeți piulița rolei de reglare (A) și aplicați un cuplu de strângere de 265 Nm (195 lbf-ft).



Figura 4.89: Transmisia melcului

9. Strângeți contrapiulița (A).

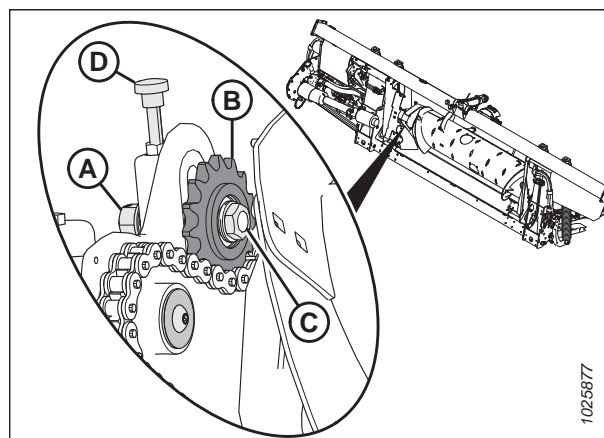

Figura 4.90: Transmisia melcului

10. Poziționați capacul inferior (H) și fixați-l cu bolțul și șaiba (J).
11. Poziționați capacul superior (G). Fixați capacul superior și cel inferior cu clema/indicatorul (D) și bolțurile (C).
12. Montați panoul de inspecție (B) și fixați-l cu patru bolțuri (A). Strângeți bolțurile și aplicați un cuplu de 3,5 Nm (2,6 lbf·ft [30 lbf·in]).
13. Montați opritorul capacului (F) și fixați-l cu două bolțuri (E).

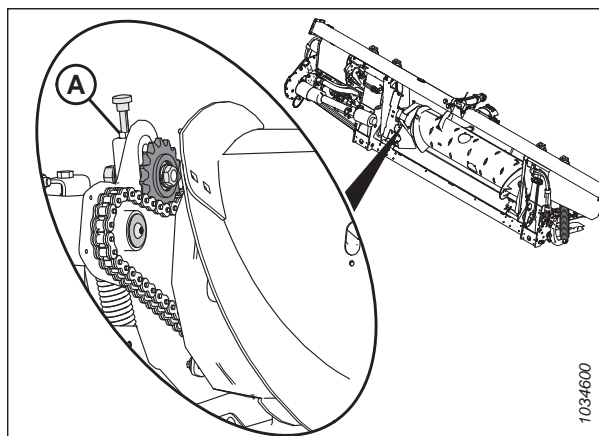

Figura 4.91: Melc

14. Scoateți blocurile de lemn (A) de la transportorul cu bandă de alimentare.

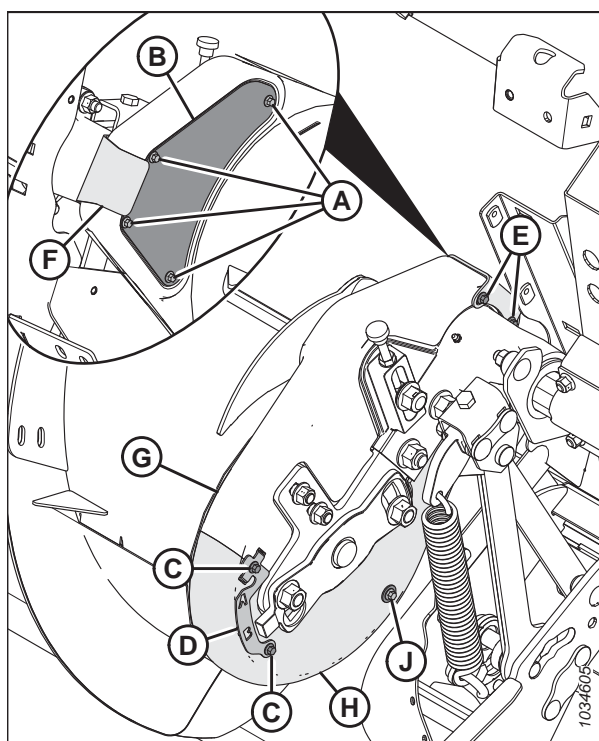

Figura 4.92: Blocurile de sub melc

4.7.5 Reglarea tensiunii lanțului de transmisie al melcului de alimentare

Melcul este acționat prin lanțul de transmisie de roata dințată a sistemului de transmisie al modulului de flotare atașat în partea laterală a melcului. O tensiune insuficientă a lanțului poate uza prematur roțile dințate sau poate deteriora lanțul.

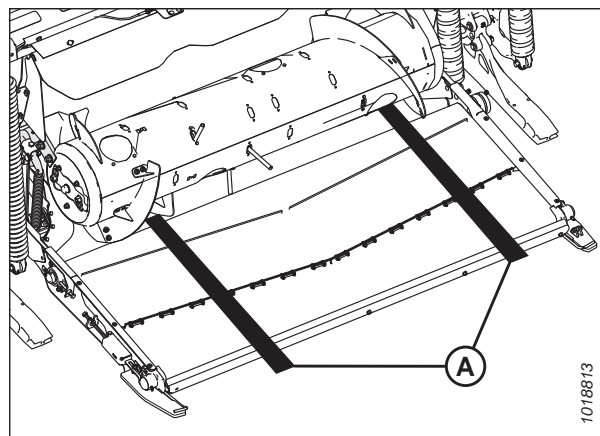

PERICOL

Pentru a preveni vătămarea sau decesul în urma pornirii neașteptate a utilajului, opriți întotdeauna motorul și scoateți cheia din contact înainte de a părăsi scaunul operatorului din orice motiv.



AVERTISMENT

Pentru a preveni vătămarea corporală cauzată de căderea unui rabator ridicat, cuplați întotdeauna dispozitivele de siguranță ale rabatorului înainte de a intra sub rabatorul ridicat din orice motiv.



AVERTISMENT

Asigurați-vă că toate persoanele din jur s-au îndepărtat de utilaj.

1. Porniți motorul.
2. Coborâți complet hederul.
3. Ridicați complet rabatorul.
4. Cuplați dispozitivele de siguranță ale rabatorului. Pentru instrucțiuni, consultați *Cuplarea dispozitivelor de siguranță ale rabatorului, pagina 43*.
5. Detașați hederul de combină. Pentru instrucțiuni, consultați *3.6 Atașarea/detașarea hederului, pagina 65*.
6. Opriți motorul și scoateți cheia din contact.

ÎNTREȚINERE ȘI SERVICE

7. Scoateți cele patru bolțuri (A) și panoul de inspecție (B) pentru a vedea lanțul.



Figura 4.93: Partea stângă a transmisiei melcului – vedere din spate

8. Slăbiți contrapiulița (B).
9. Slăbiți ușor piulița rolei de reglare (A) pentru a permite deplasarea rolei de reglare prin rotirea dispozitivului de reglare (C).
10. Rotiți melcul în sens invers pentru a prelua jocul din partea superioară a lanțului.

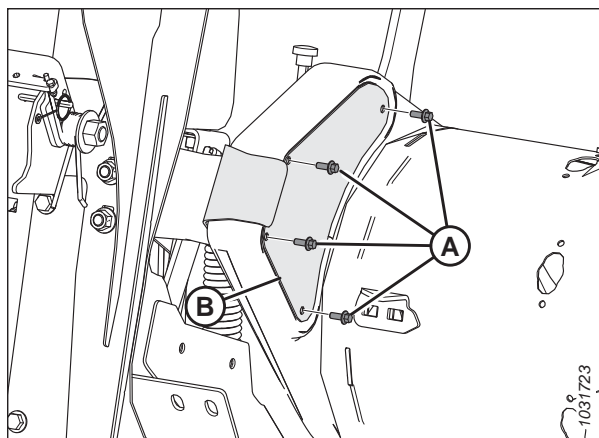

Figura 4.94: Latura stângă a transmisiei melcului – vedere din față

ÎNTREȚINERE ȘI SERVICE

11. Rotiți șurubul de presiune (A) spre dreapta pentru a crește tensiunea până când devierea lanțului (B) este de 4 mm (1/8 in) la mijlocul distanței.

IMPORTANT:

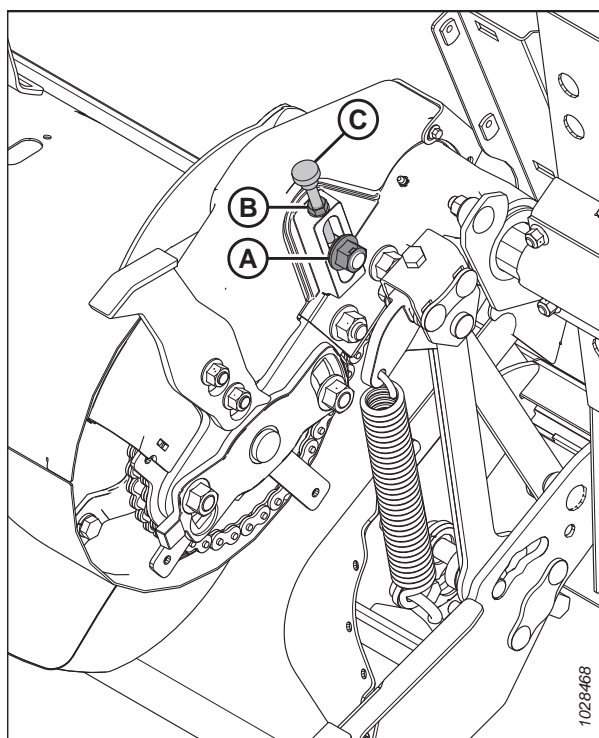
NU întindeți excesiv lanțul.

NOTĂ:

Capacele au fost îndepărtate din ilustrație pentru mai multă claritate.



Figura 4.95: Devierea lanțului melcului de alimentare

12. După reglarea tensiunii, strângeți contrapiulița (A).
13. Strângeți piulița rolei de reglare (B) și aplicați un cuplu de strângere de 265 Nm (195 lbf-ft).
14. Verificați din nou devierea lanțului la jumătatea distanței după ce ați strâns piulița rolei de reglare și contrapiulița.

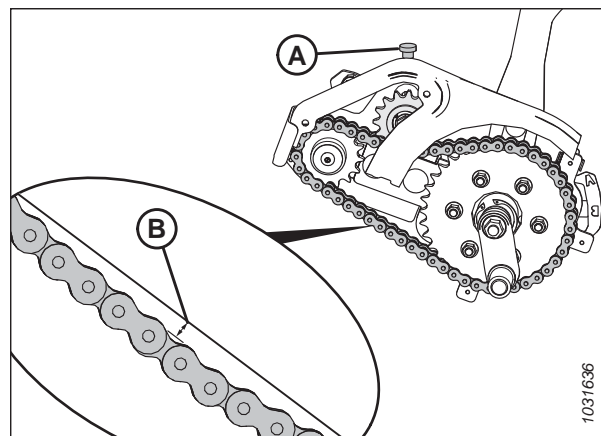

Figura 4.96: Lanțul melcului de alimentare – vedere din față

15. Montați panoul de inspecție (B) și fixați-l cu patru bolțuri (A).
16. Aplicați un cuplu de 3,5 Nm (2,6 lbf-ft [30 lbf-in]) asupra bolțurilor (A).

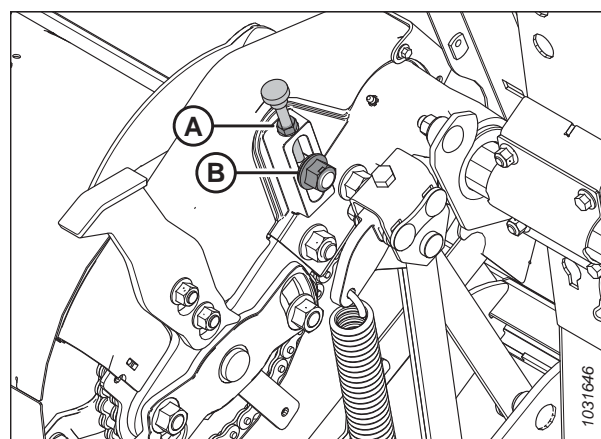

Figura 4.97: Partea stângă a transmisiei melcului – vedere din spate

4.7.6 Racletele melcului

Racletele melcului de pe FM200 pot fi configurate pentru anumite condiții de recoltare și de cultură.

Pentru instrucțiuni, consultați [3.8.1 Configurațiile de performanță ale melcului de alimentare FM200, pagina 91](#) pentru configurații specifice de combine/culturi.

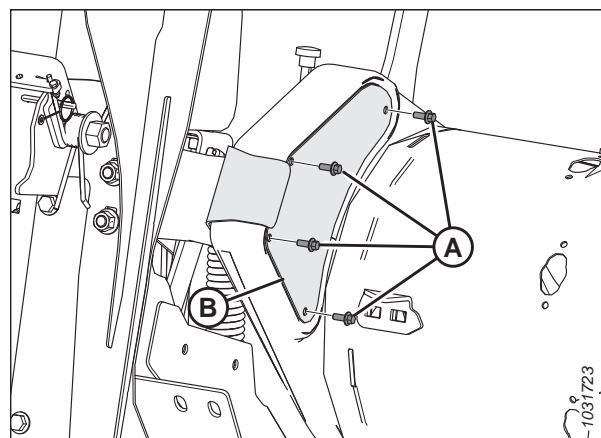
4.7.7 Degetele melcului

Melcul de alimentare FM200 utilizează dinți retractabili pentru a introduce cultura în carcasa alimentatorului combinei. Unele condiții pot necesita îndepărtarea sau instalarea de degete pentru o alimentare optimă a culturilor. Înlocuiți orice deget uzat sau deteriorat.

Demontarea degetelor melcului de alimentare

Melcul de alimentare are degete care se extind și se retrag pentru a trage cultura în carcasa alimentatorului de pe combină. Îndepărtați degetele din tamburul melcului, pentru a schimba profilul de configurare al acestuia.



PERICOL

Pentru a preveni vătămarea corporală sau decesul în urma pornirii neașteptate a utilajului, opriți întotdeauna motorul și scoateți cheia din contact înainte de a efectua reglaje pe utilaj.



AVERTISMENT

Asigurați-vă că toate persoanele din jur s-au îndepărtat de utilaj.



AVERTISMENT

Pentru a preveni vătămarea corporală cauzată de căderea unui rabator ridicat, cuplați întotdeauna dispozitivele de siguranță ale rabatorului înainte de a intra sub rabatorul ridicat din orice motiv.

IMPORTANT:

La demontarea degetelor melcului, lucrați dinspre exterior spre interior. Asigurați-vă că există un număr egal de degete pe ambele părți ale melcului când terminați.

1. Porniți motorul.
2. Ridicați complet rabatorul.
3. Opriți motorul și scoateți cheia din contact.
4. Cuplați dispozitivele de siguranță ale rabatorului. Pentru instrucțiuni, consultați [Cuplarea dispozitivelor de siguranță ale rabatorului, pagina 43](#).

ÎNTREȚINERE ȘI SERVICE

5. Localizați capacul de acces cel mai aproape de degetul care urmează să fie îndepărtat.
6. Scoateți și păstrați bolțurile (A) și capacul de acces (B).



Figura 4.98: Capul orificiului de acces al melcului

7. Scoateți știftul în formă de U (A). Trageți degetul (B) afară din suportul pentru deget (C).
8. Dacă degetul este rupt, îndepărtați toate resturile din suportul (C) și din interiorul tamburului.

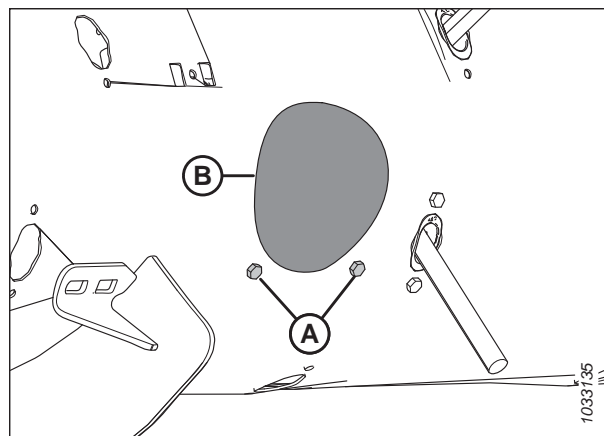

Figura 4.99: Degetele melcului

9. Scoateți și păstrați cele două bolțuri (A) și piulițele în T (nu sunt ilustrate) care fixează ghidajul degetelor (B) pe melc.
10. Scoateți ghidajul (B).

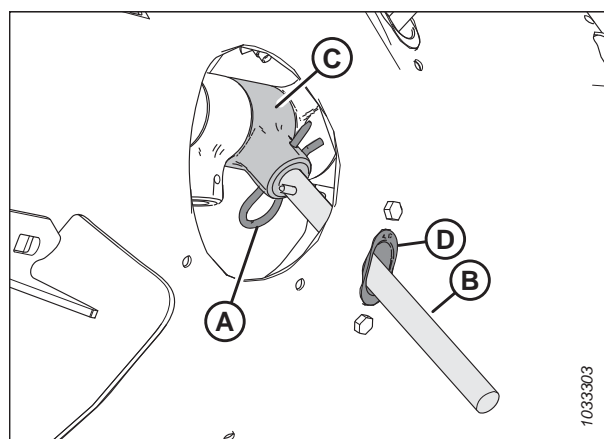

Figura 4.100: Orificiul degetului melcului

ÎNTREȚINERE ȘI SERVICE

11. Poziționați dopul (A) în orificiul din interiorul melcului.
12. Fixați dopul cu două bolțuri cu cap hexagonal M6 (B) și piulițe în T. Aplicați un cuplu de 9 Nm (6,63 lbf-ft [80 lbf-in]) asupra șuruburilor.

NOTĂ:

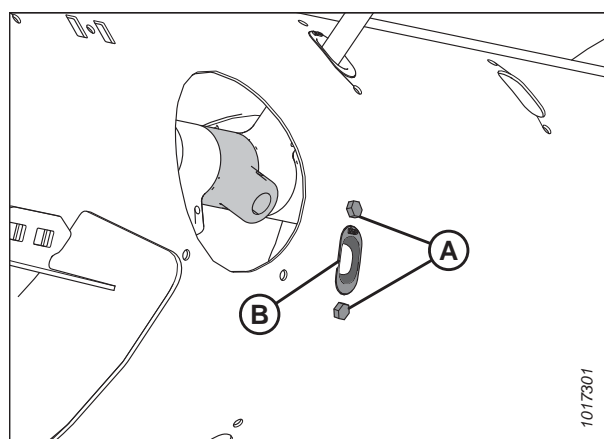
Bolțurile (B) sunt prevăzute cu un plasture cu pastă de fixare a filetelor care se va uza dacă bolțurile sunt scoase. Dacă reinstalați bolțurile (B), aplicați pastă de fixare a filetelor de rezistență medie (Loctite® 243 sau echivalent) pe filetele bolțurilor înainte de a le monta.



Figura 4.101: Dopul instalat în melc

13. Fixați capacul de acces (B) cu ajutorul bolțurilor (A).
14. Aplicați un cuplu de 9 Nm (6,63 lbf-ft [80 lbf-in]) asupra șuruburilor.

NOTĂ:

Bolțurile (A) sunt prevăzute cu un plasture cu pastă de fixare a filetelor care se va uza dacă bolțurile sunt scoase. Dacă reinstalați bolțurile (A), aplicați pastă de fixare a filetelor de rezistență medie (Loctite® 243 sau echivalent) pe filetele bolțurilor înainte de a le monta.

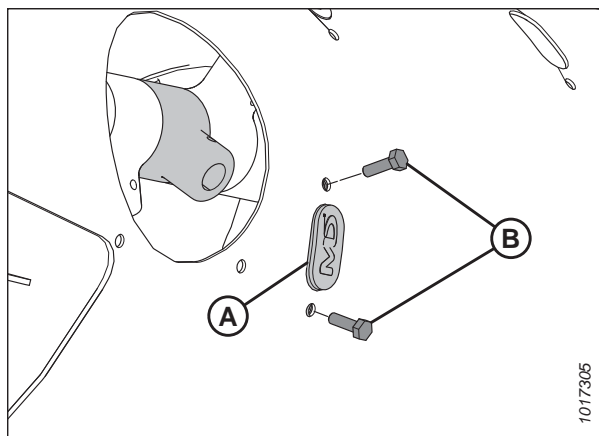

Figura 4.102: Capacul orificiului de acces al melcului

Montarea degetelor melcului de alimentare

Melcul de alimentare are degete care se extind și se retrag pentru a trage cultura în carcasa alimentatorului de pe combină. Montați degete pe tamburul melcului, pentru a schimba profilul de configurare al acestuia.

PERICOL

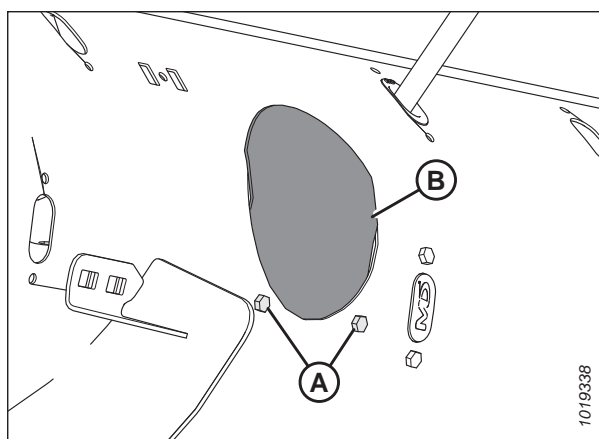
Pentru a preveni vătămarea corporală sau decesul în urma pornirii neașteptate a utilajului, opriți întotdeauna motorul și scoateți cheia din contact înainte de a efectua reglaje pe utilaj.

AVERTISMENT

Asigurați-vă că toate persoanele din jur s-au îndepărtat de utilaj.

AVERTISMENT

Pentru a preveni vătămarea corporală cauzată de căderea unui rabator ridicat, cuplați întotdeauna dispozitivele de siguranță ale rabatorului înainte de a intra sub rabatorul ridicat din orice motiv.

IMPORTANT:

Atunci când montați degete suplimentare, asigurați-vă că montați un număr egal pe fiecare parte a melcului.

ÎNTREȚINERE ȘI SERVICE

1. Porniți motorul.
2. Ridicați complet rabatorul.
3. Opriți motorul și scoateți cheia din contact.
4. Cuplați dispozitivele de siguranță ale rabatorului. Pentru instrucțiuni, consultați *Cuplarea dispozitivelor de siguranță ale rabatorului, pagina 43*.
5. Scoateți bolțurile (A) și capacul de acces (B) cele mai apropiate de degetul pe care îl îndepărtați. Păstrați piesele pentru remontare.



Figura 4.103: Capacul orificiului de acces al melcului

6. Scoateți cele două bolțuri (B), piulițele în T (nu sunt ilustrate) și dopul (A).

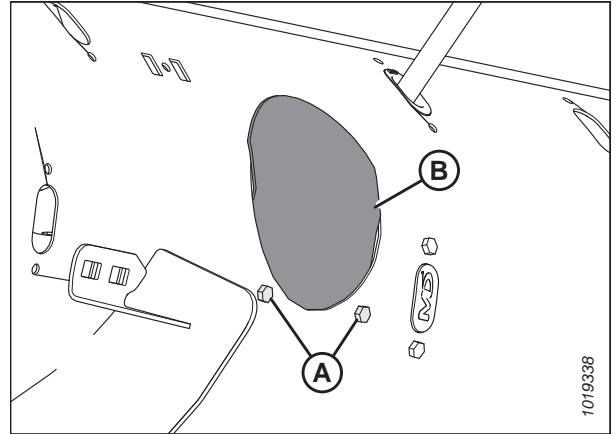

Figura 4.104: Orificiul degetului melcului

ÎNTREȚINERE ȘI SERVICE

7. Introduceți ghidajul (B) din interiorul melcului și fixați-l cu bolțurile (A) și piulițele în T (nu sunt ilustrate).

IMPORTANT:

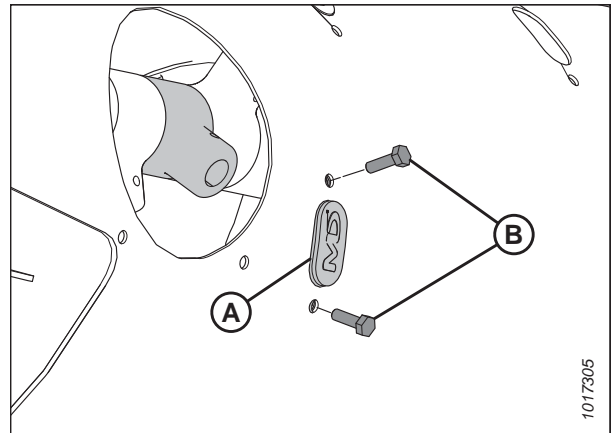
Montați întotdeauna un ghidaj nou atunci când înlocuiți un deget solid.

NOTĂ:

Bolțurile (A) sunt prevăzute cu un plasture cu pastă de fixare a filetelor care se va uza dacă bolțurile sunt scoase. Dacă reinstalați bolțurile (A), aplicați pastă de fixare a filetelor de rezistență medie (Loctite® 243 sau echivalent) pe filetele bolțurilor înainte de a le monta.

8. Aplicați un cuplu de 9 Nm (6,63 lbf-ft [80 lbf-in]) asupra bolțurilor (A).
9. Așezați degetul melcului (A) din interiorul tamburului. Introduceți degetul (A) melcului în sus prin partea inferioară a ghidajului (B) și introduceți celălalt capăt în suportul (C).
10. Fixați degetul prin introducerea știftului în formă de U (D) în suport. Asigurați-vă astfel încât capătul rotund (partea în formă de S) al știftului în formă de U să fie orientat spre partea transmisiei cu lanț a melcului.

IMPORTANT:

Poziționați știftul în formă de U așa cum este descris în acest pas, pentru a preveni căderea știftului în formă de U în timpul funcționării. În cazul în care se pierd degetele, este posibil ca hederul să nu poată introduce corect cultura în combină. Mai mult, degetele care cad în tambur pot deteriora componentele interne.

NOTĂ:

Asigurați-vă astfel încât capătul închis al știftului în formă de U să fie îndreptat în direcția de rotire a melcului.

11. Fixați capacul de acces (B) în poziție cu ajutorul bolțurilor (A). Aplicați un cuplu de 9 Nm (6,63 lbf-ft [80 lbf-in]) asupra șuruburilor.

NOTĂ:

Bolțurile (A) sunt prevăzute cu un plasture cu pastă de fixare a filetelor care se va uza dacă bolțurile sunt scoase. Dacă reinstalați bolțurile (A), aplicați pastă de fixare a filetelor de rezistență medie (Loctite® 243 sau echivalent) pe filetele bolțurilor înainte de a le monta.



Figura 4.105: Orificiul degetului melcului



Figura 4.106: Degetul melcului

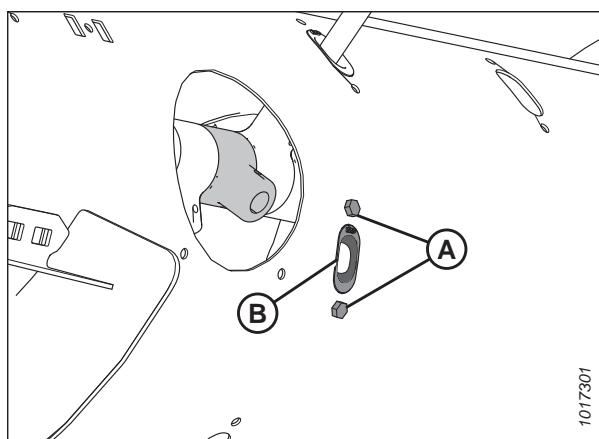

Figura 4.107: Capacul orificiului de acces la melc

Verificarea sincronizării degetelor melcului

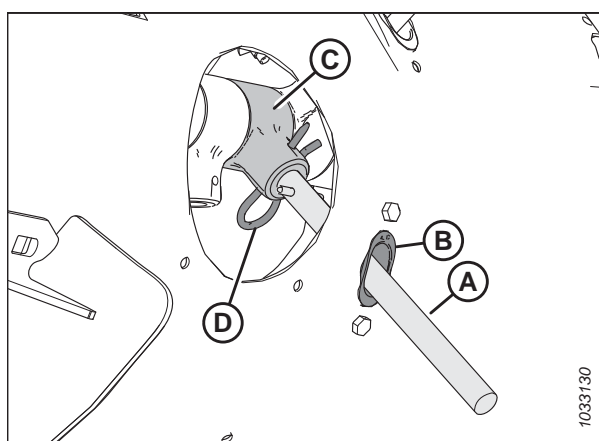
Melcul de alimentare are degete care se extind și se retrag pentru a trage cultura în carcasa alimentatorului de pe combină. Această procedură stabilește unde se află degetele atunci când acestea sunt complet extinse de la melc.

PERICOL

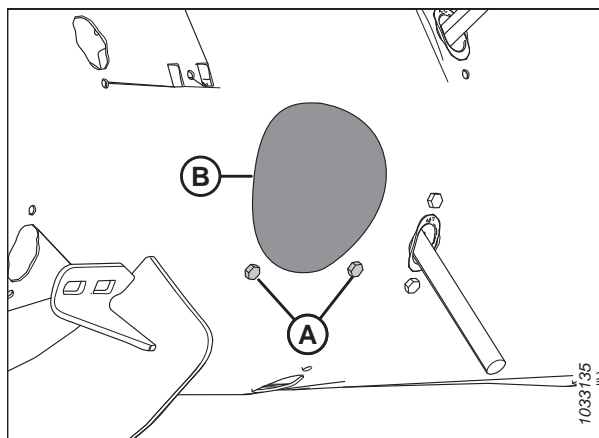
Pentru a preveni vătămarea corporală sau decesul în urma pornirii sau căderii neașteptate a unui utilaj ridicat, opriți întotdeauna motorul și scoateți cheia înainte de a părăsi scaunul operatorului și cuplați întotdeauna dispozitivele de siguranță înainte de a intra sub utilaj din orice motiv.

AVERTISMENT

Asigurați-vă că toate persoanele din jur s-au îndepărtat de utilaj.

1. Porniți motorul.
2. Ridicați complet rabatorul.
3. Cuplați dispozitivele de siguranță ale rabatorului. Pentru instrucțiuni, consultați *Cuplarea dispozitivelor de siguranță ale rabatorului, pagina 43*.
4. Opriți motorul și scoateți cheia din contact.
5. Verificați dacă indicatorul (C) este setat în aceeași poziție la fiecare capăt al melcului.

NOTĂ:

Există două poziții diferite de extensie a dinților melcului: **A** și **B**. Poziția **A** este utilizată pentru rapiță, iar poziția **B** este utilizată pentru cereale. Setarea din fabrică pentru indicator este poziția **B**.

IMPORTANT:

Ambele indicatoare de sincronizare a degetelor **TREBUIE** să fie setate în aceeași poziție; în caz contrar, melcul va fi deteriorat iremediabil.

6. Pentru a regla poziția indicatorului, consultați *Reglarea sincronizării degetelor melcului, pagina 347*.
7. Decuplați dispozitivele de siguranță ale rabatorului. Pentru instrucțiuni, consultați *Decuplarea dispozitivelor de siguranță ale rabatorului, pagina 44*.



Figura 4.108: Sincronizarea dinților melcului – este prezentată partea stângă a melcului

Reglarea sincronizării degetelor melcului

Melcul de alimentare are degete care se extind și se retrag pentru a trage cultura în carcasa alimentatorului de pe combină. Această procedură stabilește unde se află degetele atunci când acestea sunt complet extinse de la melc.

NOTĂ:

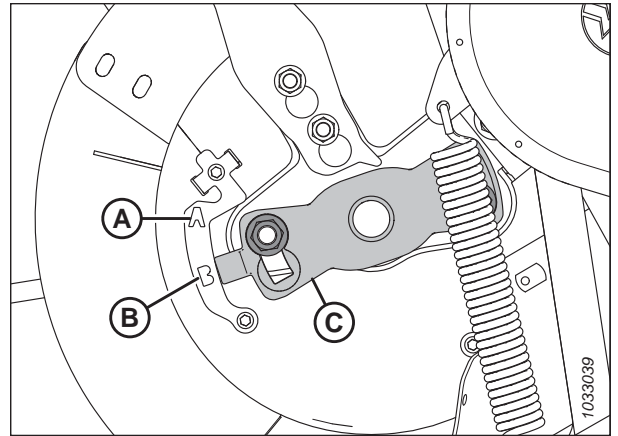
Ilustrațiile prezintă doar partea stângă a melcului; procedura se aplică pentru ambele părți.

PERICOL

Pentru a preveni vătămarea sau decesul în urma pornirii neașteptate a utilajului, opriți întotdeauna motorul și scoateți cheia din contact înainte de a părăsi scaunul operatorului din orice motiv.

AVERTISMENT

Pentru a preveni vătămarea corporală cauzată de căderea unui rabator ridicat, cuplați întotdeauna dispozitivele de siguranță ale rabatorului înainte de a intra sub rabatorul ridicat din orice motiv.

AVERTISMENT

Asigurați-vă că toate persoanele din jur s-au îndepărtat de utilaj.

1. Porniți motorul.
2. Ridicați complet rabatorul.
3. Cuplați dispozitivele de siguranță ale rabatorului. Pentru instrucțiuni, consultați *Cuplarea dispozitivelor de siguranță ale rabatorului, pagina 43.*
4. Opriți motorul și scoateți cheia din contact.
5. Găsiți indicatorul de sincronizare a degetelor (C) la capătul melcului. Există două poziții de extensie a dinților melcului: poziția **A** și poziția **B**.
6. Slăbiți piulițele (D) și reglați indicatorul de sincronizare a degetelor (C) în poziția dorită.

IMPORTANT:

Ambele indicatoare de sincronizare a degetelor **TREBUIE** să fie setate în aceeași poziție; în caz contrar, melcul va fi deteriorat iremediabil.



Figura 4.109: Indicatorul sincronizării dinților melcului

NOTĂ:

Dacă indicatorul de sincronizare a degetelor este îndreptat spre poziția **A**, înseamnă că, în acel punct, degetele melcului vor fi complet extinse. Acest lucru permite culturii să fie cuprinsă și eliberată mai devreme, înainte de a intra în carcasa alimentatorului. Această setare este cel mai bine utilizată pentru culturile de rapiță sau pentru culturile stufoase.

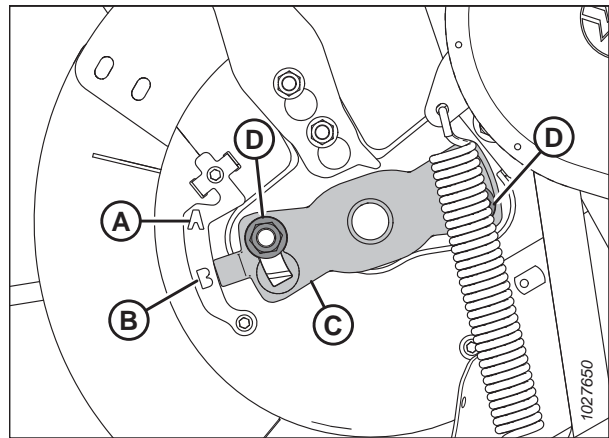

Figura 4.110: Poziția A a melcului

NOTĂ:

Dacă indicatorul este îndreptat spre poziția **B**, înseamnă că în acel punct, degetele melcului vor fi complet extinse. Acest lucru permite culturii să fie cuprinsă și eliberată mai târziu, înainte de a intra în carcasa alimentatorului. Această setare este cel mai bine utilizată pentru cereale sau fasole.

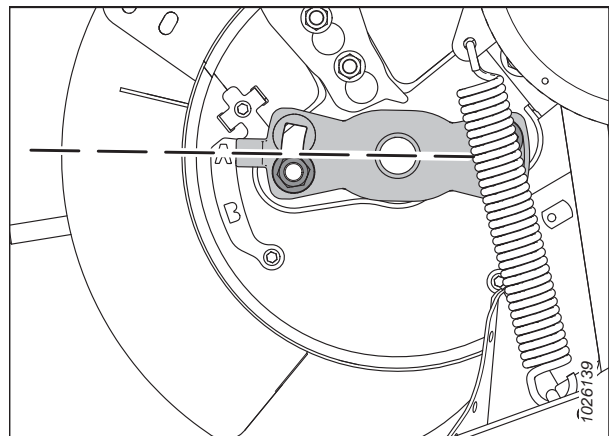

Figura 4.111: Poziția B a melcului

7. După ce reglarea este finalizată, strângeți piulițele (A) cu un cuplu de 115 Nm (85 lbf-ft).
8. Decuplați dispozitivele de siguranță ale rabatorului. Pentru instrucțiuni, consultați [Decuplarea dispozitivelor de siguranță ale rabatorului](#), pagina 44.

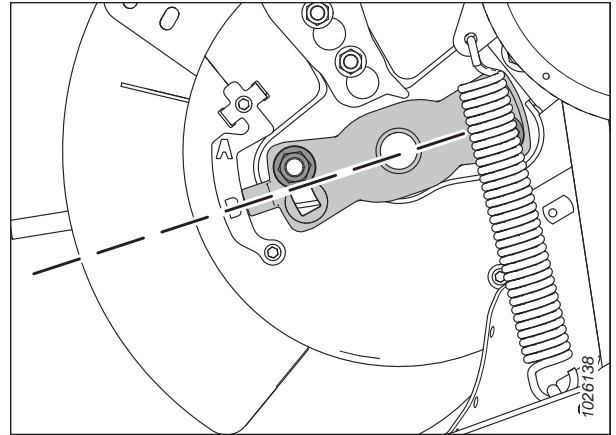

Figura 4.112: Indicatorul sincronizării dinților melcului

4.8 Cuțit

Cuțitele de pe bara port-degete taie cultura. Cuțitele, apărătorile și capul cuțitelor vor necesita întreținere periodică.

! AVERTISMENT

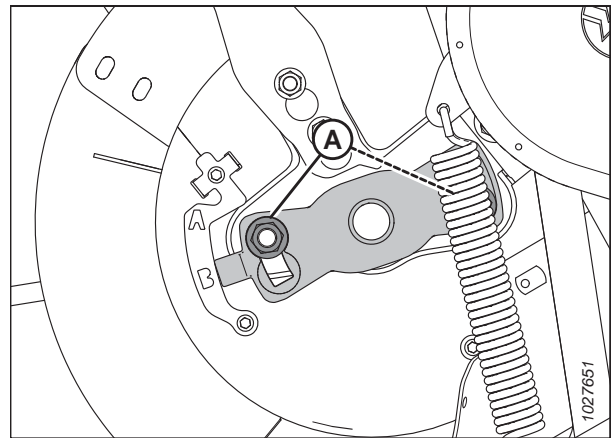
Nu țineți niciodată mâinile în zona dintre apărători și cuțit.

! AVERTISMENT

Purtați mănuși groase când lucrați în apropierea cuțitelor sau când le manevrați.

! ATENȚIE

Consultați [4.1 Pregătirea utilajului pentru service, pagina 279](#) înainte de a efectua lucrări de întreținere a utilajului sau de a deschide capacele transmisiei.



Figura 4.113: Pericolul barei port-degete

4.8.1 Înlocuirea secțiunii cuțitului

Secțiunile individuale uzate sau deteriorate ale unui cuțit pot fi înlocuite fără a scoate cuțitul de pe bara port-degete.

! PERICOL

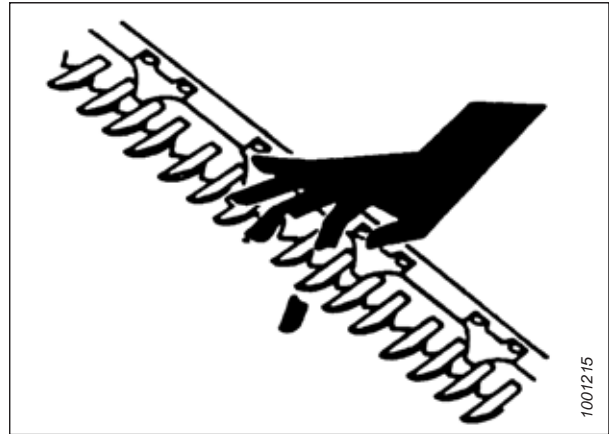
Pentru a preveni vătămarea corporală sau decesul în urma pornirii neașteptate a utilajului, opriți întotdeauna motorul și scoateți cheia din contact înainte de a efectua reglaje pe utilaj.

! PERICOL

Asigurați-vă că toate persoanele din jur s-au îndepărtat de utilaj.

! AVERTISMENT

Pentru a preveni vătămarea corporală cauzată de căderea unui rabator ridicat, cuplați întotdeauna dispozitivele de siguranță ale rabatorului înainte de a intra sub rabatorul ridicat din orice motiv.

! AVERTISMENT

Purtați mănuși groase când lucrați în apropierea cuțitelor sau când le manevrați.

1. Porniți motorul.
2. Ridicați complet rabatorul.
3. Opriți motorul și scoateți cheia din contact.
4. Cuplați dispozitivele de siguranță ale rabatorului. Pentru instrucțiuni, consultați [Cuplarea dispozitivelor de siguranță ale rabatorului, pagina 43](#).

5. Identificați secțiunea de cuțit deteriorată. Dacă există un dispozitiv de fixare, slăbiți piulițele (A) care fixează dispozitivul de fixare (B) pentru a avea acces la secțiunea deteriorată a cuțitului.



Figura 4.114: Bară port-degete

6. Scoateți bolțurile și piulițele (B). Păstrați piesele de fixare.

NOTĂ:

Dacă piesa de fixare a cuțitului se află sub un dispozitiv de fixare, rotiți volanul cuțitului pentru a repositiona cuțitul.

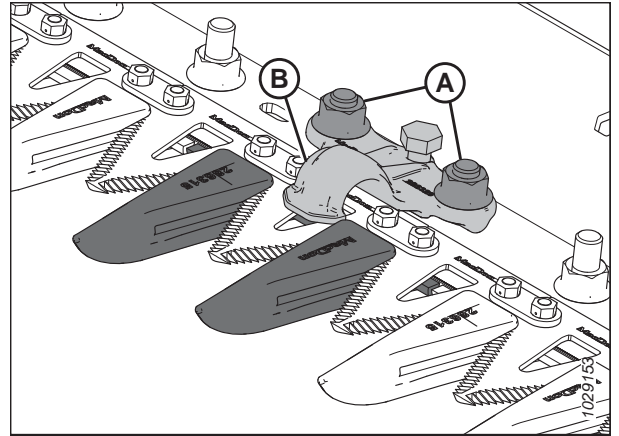
7. Pentru secțiuni ale cuțitului din apropierea capătului transmisiei, demontați barele (C) și ridicați secțiunea cuțitului (A) de pe bara din spate a cuțitului.

8. Curățați bara din spate a cuțitului și poziționați noua secțiune de pe bara din spate a cuțitului.

NOTĂ:

Calitatea tăieturii poate fi afectată dacă se utilizează secțiuni de cuțit cu zimți fini și grosieri pe același cuțit.



Figura 4.115: Bară port-degete

9. Pentru secțiunile cuțitului din apropierea capătului transmisiei, repositionați barele (C).

10. Dacă un dispozitiv de fixare a fost îndepărtat anterior, reinstalați-l împreună cu bolțurile și piulițele (B).

NOTĂ:

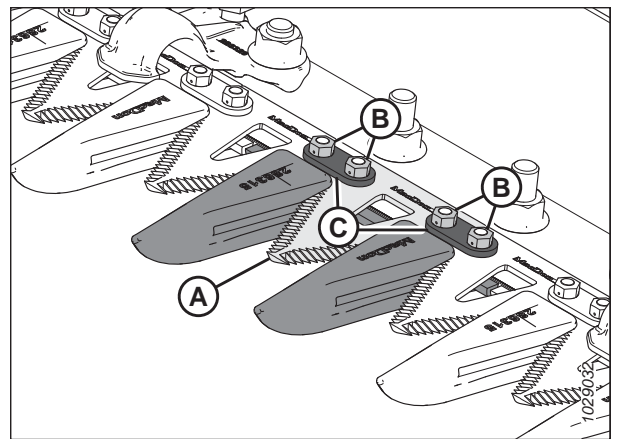
Capurile bolțurilor trebuie să se cupleze complet în orificiile alungite de pe bara din spate a cuțitului.

11. Strângeți piulițele (B) la un cuplu de 12 Nm (8,85 lbf-ft [106 lbf-in]).

12. Pentru a verifica reglajul dispozitivelor de fixare, consultați *Verificarea dispozitivelor de fixare – apărătorile ascuțite ale cuțitului, pagina 369* sau *Verificarea dispozitivelor de fixare – apărătorile scurte ale cuțitului, pagina 382*.

4.8.2 Demontarea cuțitului

În cazul în care cuțitul este deteriorat, va trebui înlocuit.



PERICOL

Pentru a preveni vătămarea corporală sau decesul în urma pornirii neașteptate a utilajului, opriți întotdeauna motorul și scoateți cheia din contact înainte de a efectua reglaje pe utilaj.

AVERTISMENT

Stați în partea din spate a cuțitului în timpul demontării pentru a reduce riscul de vătămare din cauza muchiilor de tăiere. Purtați mănuși groase atunci când manevrați cuțitul.

NOTĂ:

În cazul hederelor cu cuțit simplu, capul de cuțit este situat în partea stângă a cuțitului. În cazul hederelor cu cuțit dublu, există două capete de cuțit și acestea sunt situate atât în partea dreaptă, cât și în partea stângă a cuțitului. În cazul hederelor cu cuțit dublu, verificați care cuțit trebuie îndepărtat înainte de a începe procedura.

1. Opriți motorul și scoateți cheia din contact.
2. Deschideți scutul terminal. Pentru instrucțiuni, consultați *Deschiderea scuturilor terminale ale hederului, pagina 46*.
3. Poziționați cuțitul la mijlocul intervalului său de cursă prin rotirea volantului atașat la cutia de transmisie a cuțitului.
4. Curățați zona din jurul capului cuțitului.
5. Scoateți gresorul (A) din știft.

NOTĂ:

Îndepărtarea gresorului va facilita remontarea ulterioară a știftului capului cuțitului.

6. Scoateți bolțul și piulița (B).
7. Utilizați o șurubelniță sau o daltă în fantă (C) pentru a elibera încărcătura de pe știftul capului cuțitului.
8. Utilizați o șurubelniță sau o daltă pentru a împinge știftul capului de cuțit în sus în canelura știftului, până când știftul s-a îndepărtat de capul cuțitului.
9. Împingeți ansamblul cuțitului (A) în interior până când acesta nu se mai află în brațul de transmisie (B).

NOTĂ:

Piesele cadrului și ale scutului terminal au fost îndepărtate din ilustrație pentru a dezvălui componentele capului de cuțit.

10. Cu excepția cazului în care acesta este înlocuit, etanșați lagărul capului de cuțit (C) cu plastic sau bandă adezivă pentru a împiedica pătrunderea murdăriei și a resturilor.
11. Trageți brațul de transmisie a cuțitului (B) în poziția exterioară pentru a oferi un interstițiu pentru cuțit.

NOTĂ:

Dacă se îndepărtează capul de cuțit sau lagărul capului de cuțit, scoateți cuțitul suficient de mult pentru a avea acces la aceste piese.

12. Demontați cuțitul (A).



Figura 4.116: Capul cuțitului



Figura 4.117: Capul cuțitului din stânga

4.8.3 Scoaterea lagărului capului cuțitului

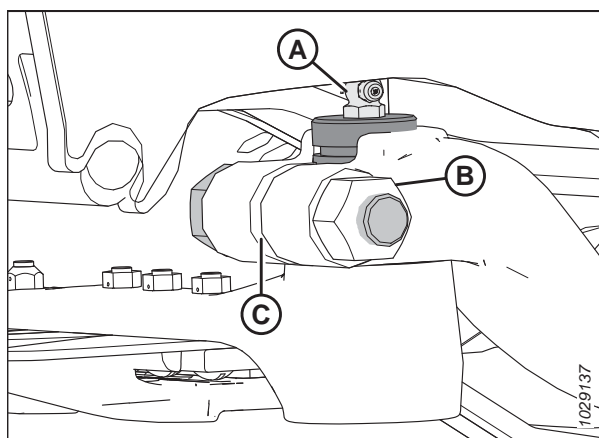
Lagărul capului cuțitului permite ca știftul capului cuțitului să se rotească în interiorul capului cuțitului în timp ce brațul de transmisie acționează cuțitul înainte și înapoi. Dacă lagărul este uzat sau deteriorat, va trebui înlocuit.

PERICOL

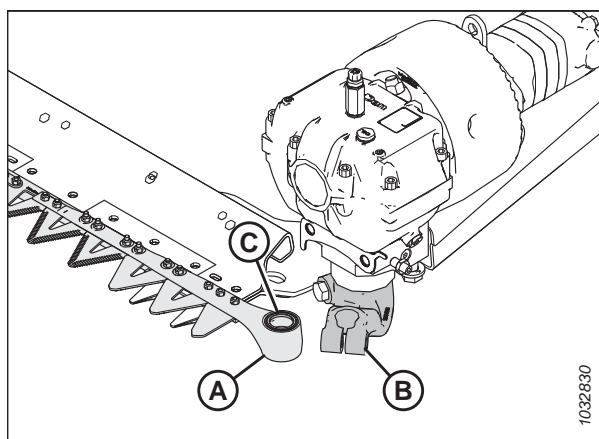
Pentru a preveni vătămarea corporală sau decesul în urma pornirii neașteptate a utilajului, opriți întotdeauna motorul și scoateți cheia din contact înainte de a efectua reglaje pe utilaj.

PERICOL

Asigurați-vă că toate persoanele din jur s-au îndepărtat de utilaj.

AVERTISMENT

Stați în partea din spate a cuțitului în timpul demontării pentru a reduce riscul de vătămare din cauza muchiilor de tăiere. Purtați mănuși groase atunci când manevrați cuțitul.

1. Porniți motorul.
2. Coborâți complet rabatorul.
3. Opriți motorul și scoateți cheia din contact.
4. Scoateți cuțitul. Pentru instrucțiuni, consultați [4.8.2 Demontarea cuțitului, pagina 351](#).

NOTĂ:

Deoarece lagărul este înlocuit, nu este necesar să înfășurați capul de cuțit pentru a proteja lagărul.

5. Utilizați o unealtă cu capăt plat cu același diametru ca și știftul (A). Scoateți garnitura (B), lagărul (C), bușonul (D) și garnitura inelară (E) din partea inferioară a capului de cuțit.

NOTĂ:

Garnitura (B) poate fi înlocuită fără a demonta lagărul. Când schimbați garnitura, verificați dacă sunt uzate știftul și lagărul cu ac și înlocuiți garnitura, dacă este necesar.



Figura 4.118: Ansamblul lagărului capului cuțitului

4.8.4 Montarea lagărului capului cuțitului

Lagărul capului cuțitului permite ca știftul capului cuțitului să se rotească în interiorul capului cuțitului în timp ce brațul de transmisie acționează cuțitul înainte și înapoi. Odată ce lagărul vechi a fost îndepărtat de pe capul cuțitului, se poate monta unul nou.

AVERTISMENT

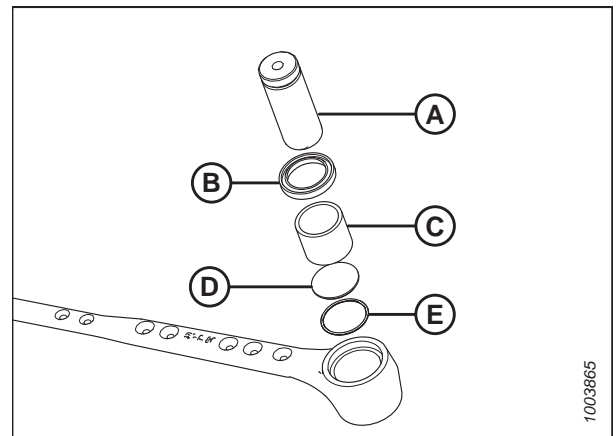
Stați în partea din spate a cuțitului în timpul demontării pentru a reduce riscul de vătămare din cauza muchiilor de tăiere. Purtați mănuși groase atunci când manevrați cuțitul.

1. Opriți motorul și scoateți cheia din contact.
2. Așezați garnitura inelară (E) și bușonul (D) în capul de cuțit.
3. Utilizați o unealtă cu capăt plat (A) cu același diametru aproximativ ca și lagărul (C) și împingeți lagărul în capul de cuțit până când partea superioară a lagărului este la același nivel cu treapta din capul de cuțit.

IMPORTANT:

Instalați lagărul cu marcasele de identificare orientate în sus.

4. Montați garnitura (B) în capul de cuțit cu buza orientată spre exterior.

IMPORTANT:

Pentru a preveni defectarea prematură a capului de cuțit sau a cutiei de transmisie a cuțitului, asigurați-vă că există o potrivire strânsă între știftul capului de cuțit și lagărul cu ac, precum și între știftul capului de cuțit și brațul de ieșire.



Figura 4.119: Ansamblul lagărului capului cuțitului

4.8.5 Montarea cuțitului

În cazul în care cuțitul este îndepărtat, urmați această procedură pentru a-l instala.

PERICOL

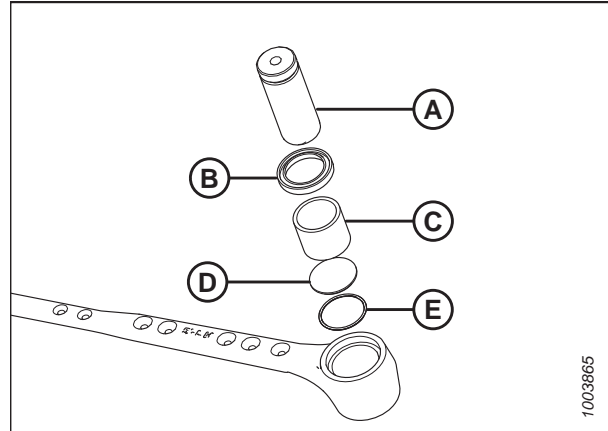
Pentru a preveni vătămarea corporală sau decesul în urma pornirii neașteptate a utilajului, opriți întotdeauna motorul și scoateți cheia din contact înainte de a efectua reglaje pe utilaj.

AVERTISMENT

Stați în partea din spate a cuțitului în timpul demontării pentru a reduce riscul de vătămare din cauza muchiilor de tăiere. Purtați mănuși groase atunci când manevrați cuțitul.

1. Opriți motorul și scoateți cheia din contact.
2. Deschideți scutul terminal. Pentru instrucțiuni, consultați [Deschiderea scuturilor terminale ale hederului, pagina 46](#).

NOTĂ:

Ilustrațiile de instalare arată instalarea cuțitului din stânga. Procedura este aceeași pentru instalarea cuțitului din dreapta.

3. Lubrifiați lagărul capului cuțitului (A), apoi instalați ansamblul cuțitului pe heder.



Figura 4.120: Capul cuțitului

4. Montați știftul capului cuțitului (A) prin brațul de transmisie și în capul cuțitului.
5. Poziționați știftul capului de cuțit (A) astfel încât canelura (B) să fie la 2 mm (0,08 țoli) deasupra brațului de transmisie.

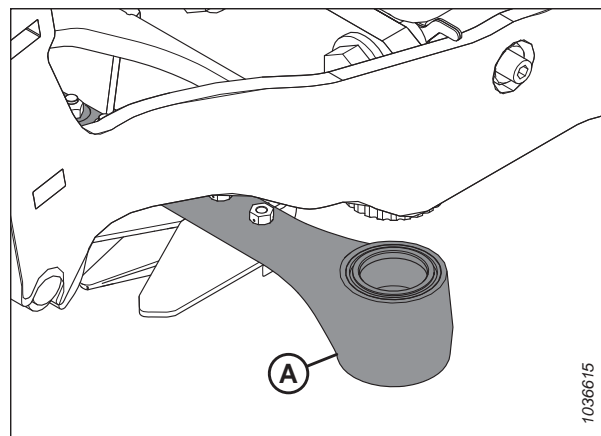

Figura 4.121: Capul cuțitului

6. Fixați știftul capului de cuțit cu bolțul M16 × 85 mm (A) și piulița (B). Montați bolțul din partea interioară a brațului. Strângeți bolțul cu un cuplu de 220 Nm (162 lbf-ft).
7. Rotiți volantul atașat la cutia de transmisie a cuțitului pentru a poziționa brațul cuțitului (A) la limita interioară a cursei. Asigurați-vă că există încă 0,2–1,2 mm (0,02–0,05 țoli) de spațiu liber (C) între brațul de transmisie și capul cuțitului.
8. Dacă brațul de transmisie nu necesită nicio ajustare, treceți la pasul 9, pagina 356. Dacă este necesară reglarea, contactați

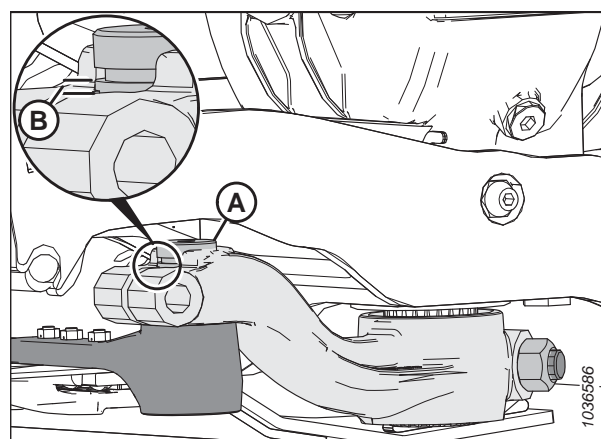

Figura 4.122: Capul cuțitului

9. Reinstalați niplul de ungere (A). Aplicați unsoare pe niplu până când capul cuțitului are o ușoară mișcare descendentă.

IMPORTANT:

NU lubrifiați excesiv capul cuțitului. Ungerea excesivă a capului cuțitului poate alinia greșit cuțitele, provocând supraîncălzirea apărătorilor și suprasolicitarea motorului transmisiei cuțitelor. Dacă ați aplicat prea multă unsoare pe niplu, scoateți niplul de ungere pentru a elibera presiunea.

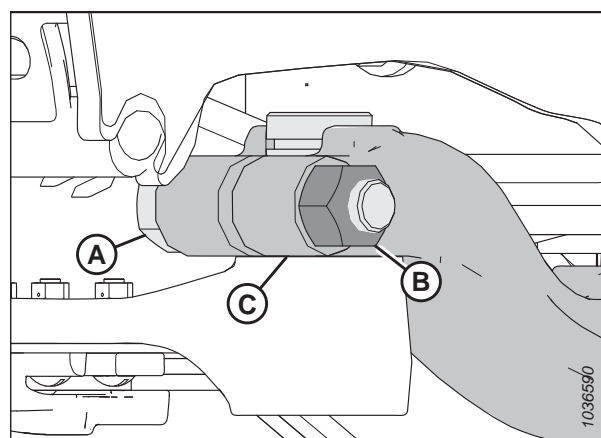
NOTĂ:

Dacă aerul este captat în cavitatea lagărului, capul cuțitului va începe să se deplaseze în jos înainte de a fi umplut cu unsoare.



Figura 4.123: Capul cuțitului

10. Închideți scutul terminal. Pentru instrucțiuni, consultați [Închiderea scuturilor terminale ale hederului, pagina 47](#).

4.8.6 Cuțite de rezervă

Două cuțite de rezervă (A) pot fi depozitate în tubul posterior al hederului, în capătul din dreapta al hederului. Asigurați-vă că aceste cuțite de rezervă sunt fixate în poziție cu ajutorul siguranței (B) și al știftului în formă de U (C).

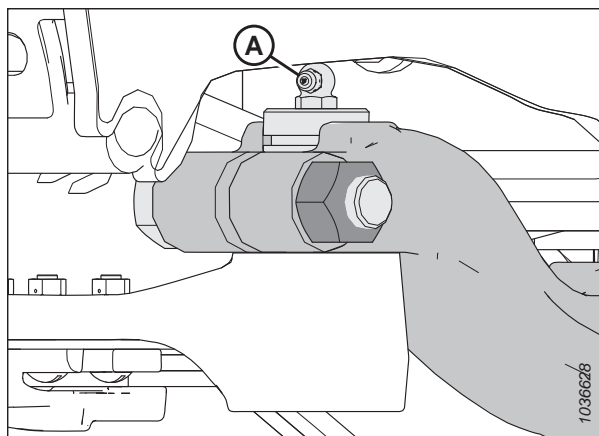

Figura 4.124: Cuțite de rezervă

4.8.7 Apărătorile ascuțite ale cuțitului și dispozitivele de fixare

Apărătorile cuțitului ajută la alinierea barei cuțitului. Dispozitivele de fixare țin secțiunile barei cuțitului pe apărătorile cuțitului, pentru a asigura o tăiere corectă.

Următoarele apărători ale cuțitului și dispozitive de fixare sunt utilizate în configurațiile cu apărători ascuțiți:

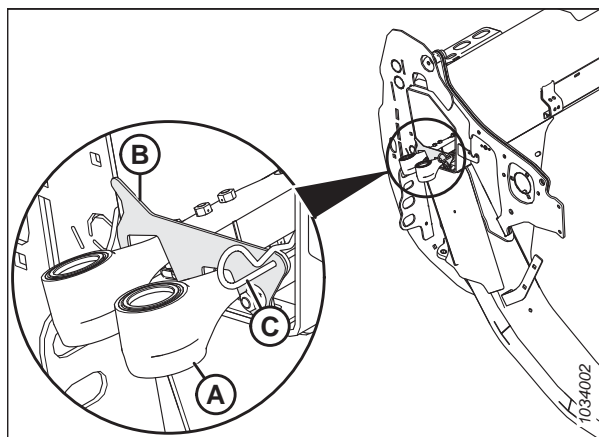
NOTĂ:

Configurațiile cu apărători ascuțiți ale cuțitului necesită două apărători scurte ale cuțitului, una la fiecare capăt al barei port-degete.

NOTĂ:

Pentru înlocuirea apărătorilor cuțitelor se poate utiliza un set de apărători în patru puncte. Apărătorile în patru puncte sunt ideale pentru utilizarea în condiții stâncoase sau pentru recoltarea culturilor predispuse la sfărâmare, cum ar fi lintea. Pentru mai multe informații, consultați catalogul de piese pentru heder.



Figura 4.125: Tipuri de apărători și dispozitive de fixare utilizate în configurațiile cu apărători ascuțiți ale cuțitului

A – Dispozitiv de fixare ascuțit (MD #286329)

B – Apărătoare ascuțită a cuțitelor (MD #286315)

C – Apărătoare ascuțită de capăt a cuțitelor (fără bară de uzură) (MD #286316)

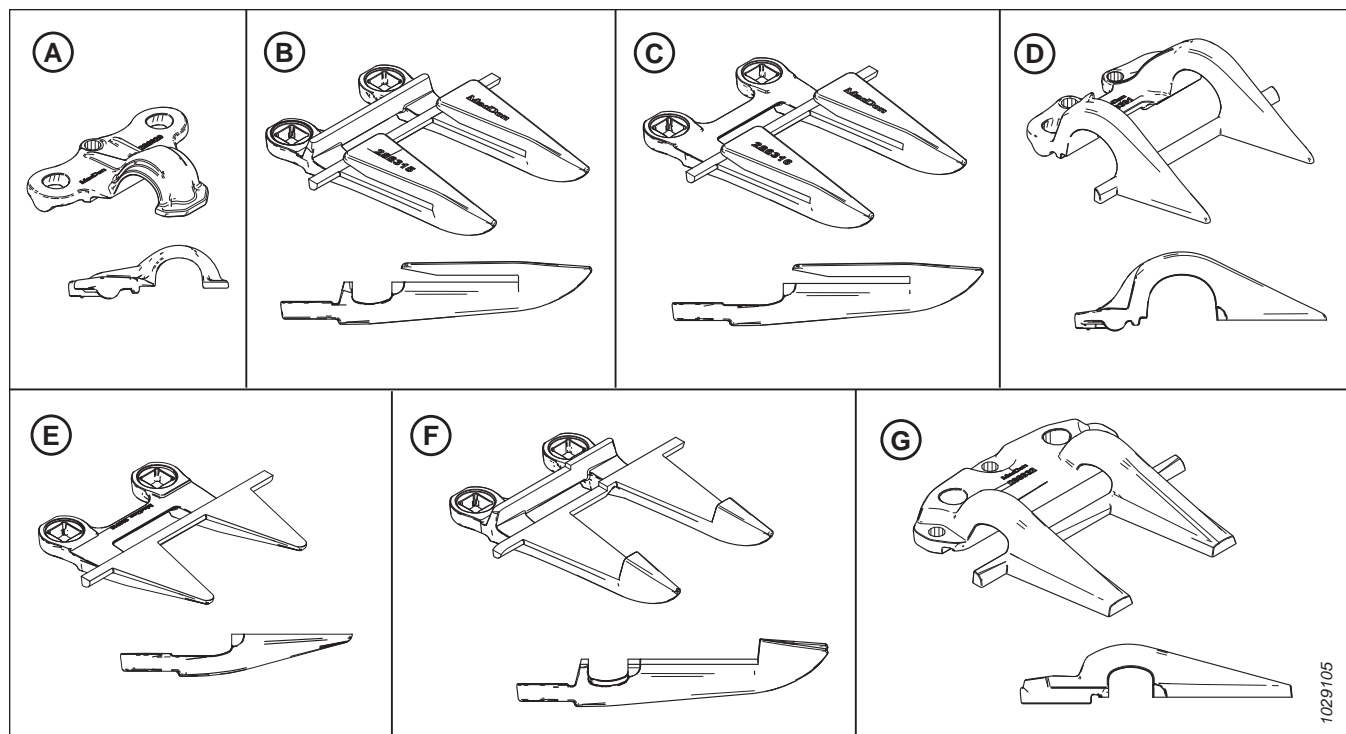
D – Dispozitiv de fixare PlugFree™ de capăt (MD #286331)

E – Apărătoare ascuțită a cuțitelor PlugFree™ (fără bară de uzură) (MD #286319)

79

80

F – Apărătoare ascuțită centrală a cuțitelor (MD #286317)⁸¹

G – Dispozitiv de fixare central ascuțit (MD #286332)⁸¹

Apărătorile sunt configurate în mod diferit pe diferite hedere. Atunci când înlocuiți apărătorile ascuțite și dispozitivele de fixare, asigurați-vă că utilizați ordinea de înlocuire corectă pentru hederul dvs. Consultați subiectul relevant:

- *Configurația de apărători ascuțite ale cuțitului pe hederele cu cuțit simplu, pagina 358*
- *Configurația de apărătoare ascuțită a cuțitelor pe hederele cu cuțit dublu – FD235, pagina 359*
- *Configurația de apărători ascuțite ale cuțitului pe hederele cu cuțit dublu – FD240, pagina 360*
- *Configurația de apărătoare ascuțită a cuțitelor pe hederele cu cuțit dublu – FD241, pagina 361*
- *Configurația de apărătoare ascuțită a cuțitelor pe hederele cu cuțit dublu – FD245, pagina 362*
- *Configurația de apărători ascuțite ale cuțitului pe hederele cu cuțit dublu – FD250, pagina 363*

79. Montată în pozițiile 2, 3 și 4 pe părțile transmisiei. Consultați *Înlocuirea apărătorilor ascuțite ale cuțitului, pagina 366*.

80. Montată în poziția 1 pe părțile transmisiei. Hederele cu cuțit simplu utilizează o apărătoare standard la capătul din dreapta.

81. Numai hederele cu cuțit dublu.

Configurația de apărători ascuțiți ale cuțitului pe hederele cu cuțit simplu

Apărătorii sunt configurați în mod diferit pe hedere de dimensiuni diferite. Ilustrația de aici prezintă apărători ascuțiți ale cuțitului, montate pe hedere cu cuțit simplu.



Figura 4.126: Locațiile apărătorilor ascuțiți ale cuțitelor și dispozitivelor de fixare – hedere cu cuțit simplu

A – Dispozitiv de fixare ascuțit (MD #286329)

C – Apărătoare ascuțită de capăt a cuțitelor (fără bară de uzură) (MD #286316)

E – Apărătoare PlugFree™ (fără bară de uzură) (MD #286319)

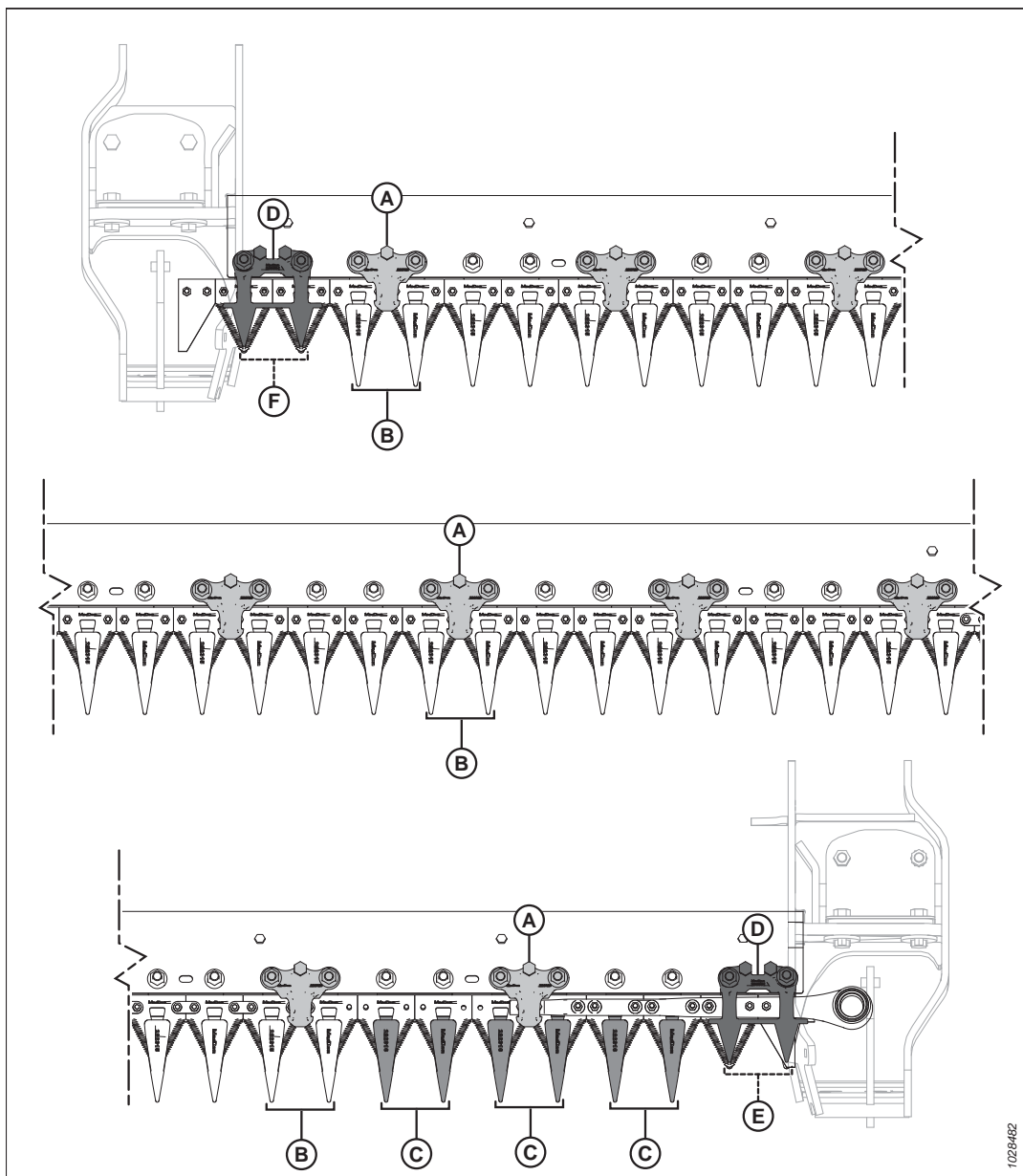
B – Apărătoare ascuțită a cuțitelor (MD #286315)

D – Dispozitiv de fixare PlugFree™ (MD #286331)

F – Apărătoare scurtă a cuțitelor (MD #286318)

Configurația de apărătoare ascuțită a cuțitelor pe hederele cu cuțit dublu – FD235

Apărătorii sunt configurați în mod diferit pe diferite hedere. Ilustrația de aici prezintă apărători ascuțiți ale cuțitelor, montate pe hedere cu cuțit dublu.



Figura 4.127: Locațiile apărătorilor ascuțiți ale cuțitelor și dispozitivelor de fixare – hedere cu cuțit dublu FD235

A – Dispozitiv de fixare ascuțit (MD #286329)⁸²

C – Apărătoare ascuțită centrală a cuțitelor (MD #286317)

E – Apărătoare ascuțite de capăt a cuțitelor (fără bară de uzură) (MD #286316)

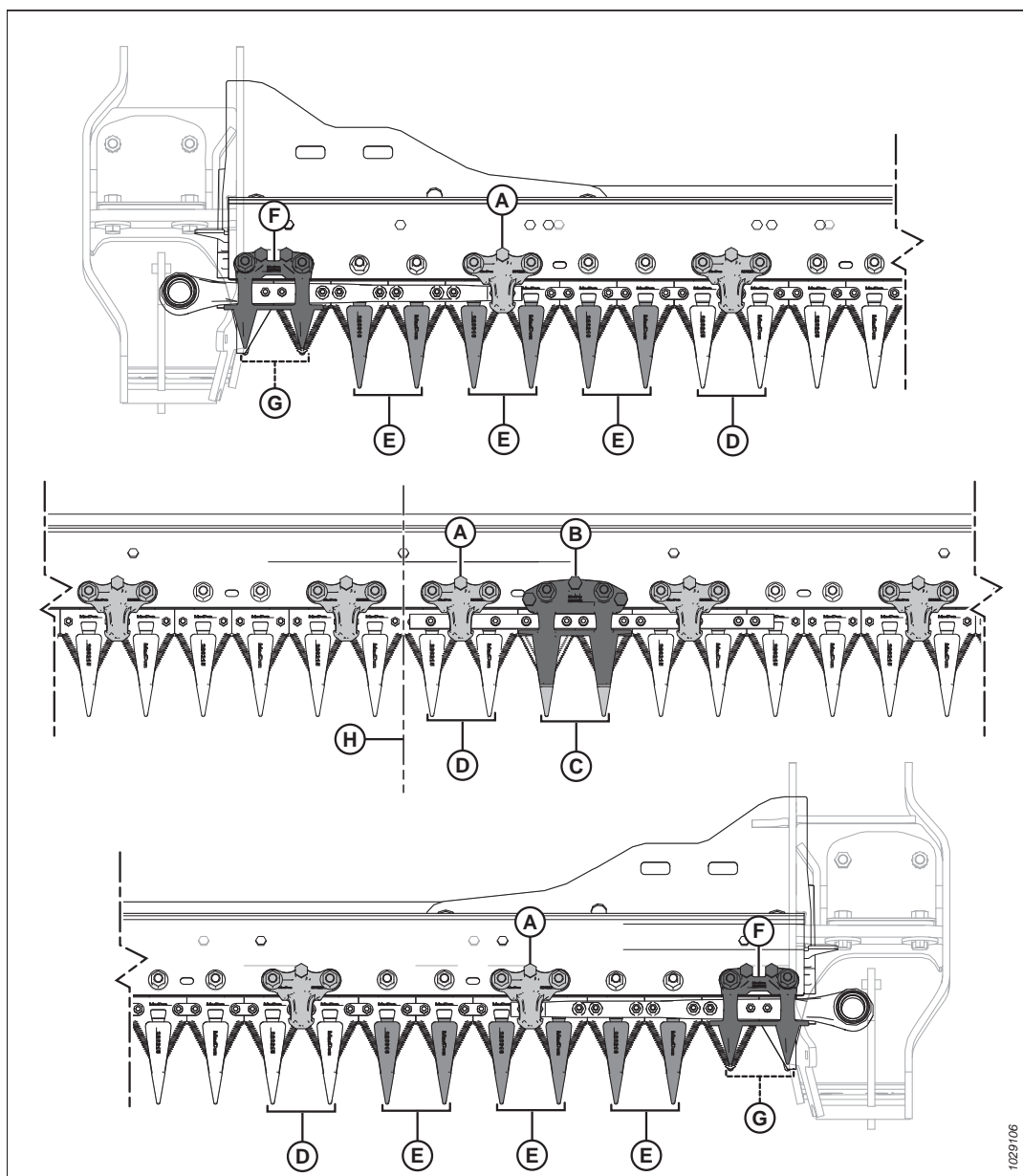
G – Apărătoare PlugFree™ (fără bară de uzură) (MD #286319)

B – Dispozitiv de fixare central ascuțit (MD #286332)

D – Apărătoare ascuțite a cuțitelor (MD #286315)

F – Dispozitiv de fixare PlugFree™ (MD #286331)

H – Centrul hederului

82. Întotdeauna trebuie să existe un dispozitiv de fixare pe apărătoarea din dreapta apărătorii centrale, indiferent de configurație.

Configurația de apărători ascuțiți ale cuțitului pe hederele cu cuțit dublu – FD240

Apărătorii cuțitului ajută la alinierea barei cuțitului. Dispozitivele de fixare țin secțiunile barei cuțitului pe apărătorii cuțitului, pentru a asigura o tăiere corectă.



Figura 4.128: Locațiile apărătorilor ascuțiți ale cuțitelor și dispozitivelor de fixare – hedere cu cuțit dublu FD240

A – Dispozitiv de fixare ascuțit (MD #286329)

C – Apărătoare ascuțită centrală a cuțitelor (MD #286317)

E – Apărătoare ascuțită de capăt a cuțitelor (fără bară de uzură) (MD #286316)

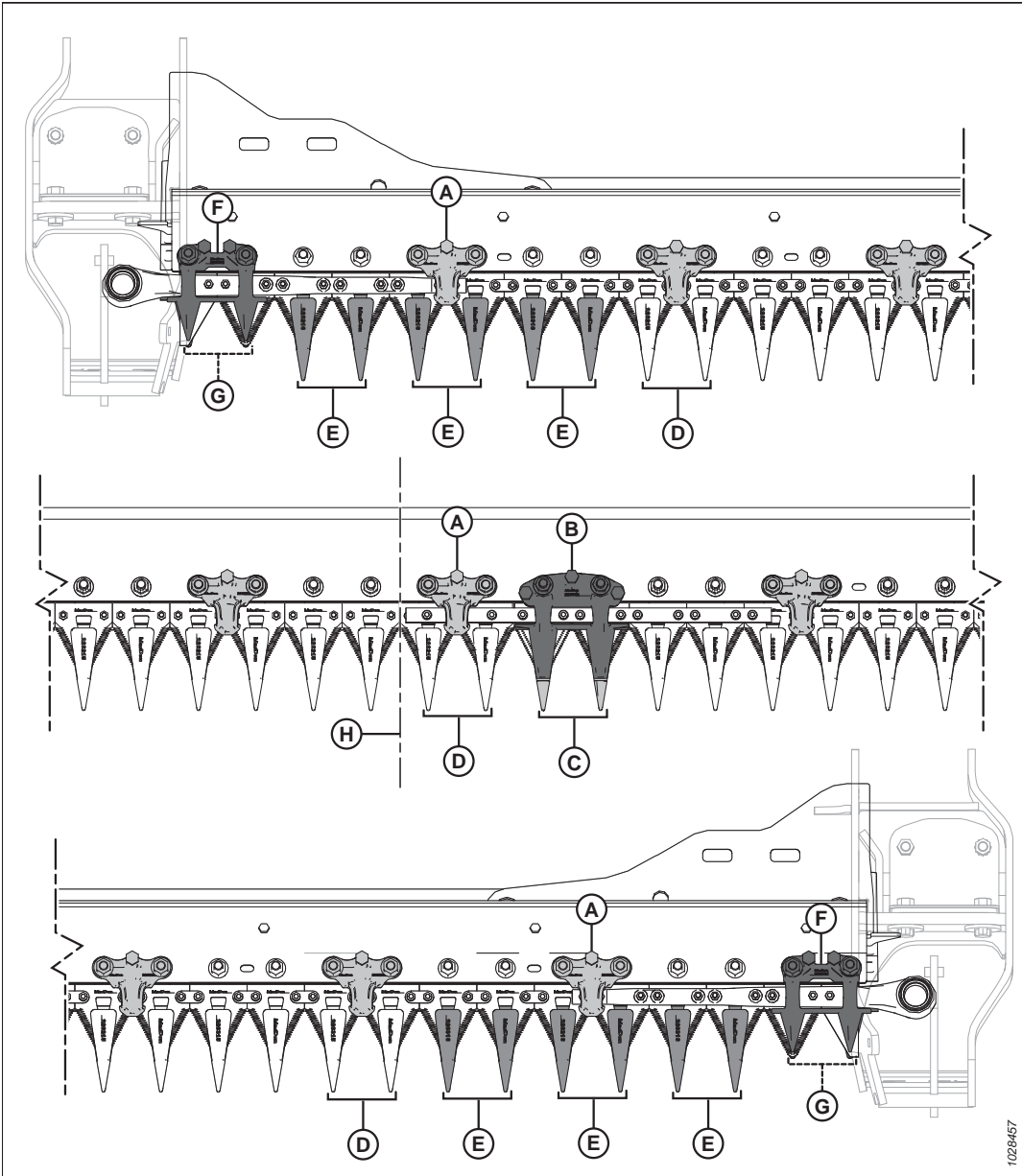
G – Apărătoare scurtă a cuțitelor (fără bară de uzură) (MD #286319)

B – Dispozitiv de fixare central ascuțit (MD #286332)

D – Apărătoare ascuțită a cuțitelor (MD #286315)

F – Dispozitiv de fixare scurt (MD #286331)

H – Centrul hederului

Configurația de apărătoare ascuțită a cuțitelor pe hederele cu cuțit dublu – FD241

Apărătorii sunt configurați în mod diferit pe hedere de dimensiuni diferite. Ilustrația de aici prezintă apărători ascuți ale cuțitelor, montate pe hedere cu cuțit dublu.



Figura 4.129: Locațiile apărătorilor ascuți ale cuțitelor și ale dispozitivelor de fixare

A – Dispozitiv de fixare ascuțit (MD #286329)⁸³

C – Apărătoare ascuțită centrală a cuțitelor (MD #286317)

E – Apărătoare ascuțită de capăt a cuțitelor (fără bară de uzură) (MD #286316)

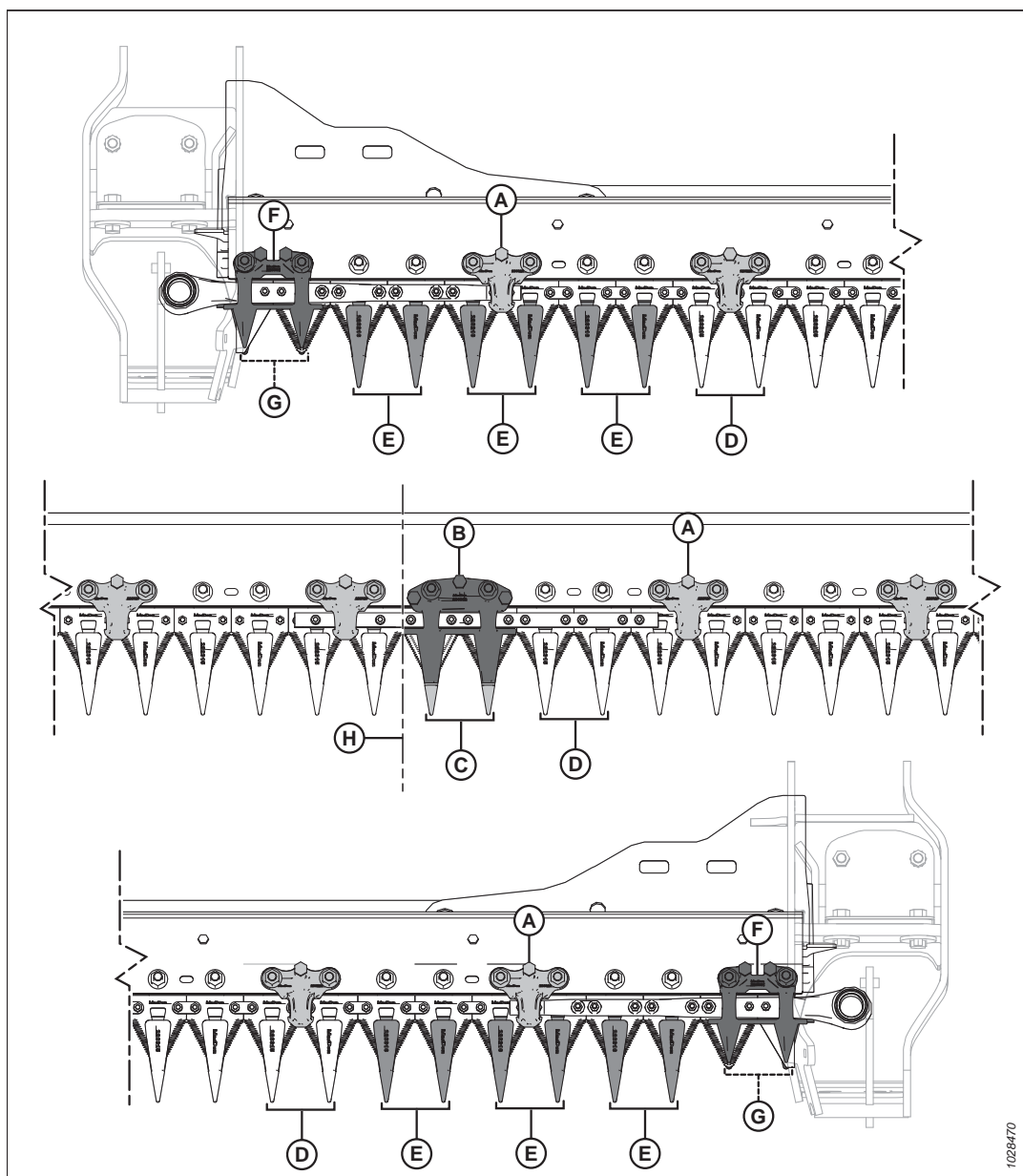
G – Apărătoare PlugFree™ (fără bară de uzură) (MD #286319)

B – Dispozitiv de fixare central ascuțit (MD #286332)

D – Apărătoare ascuțită a cuțitelor (MD #286315)

F – Dispozitiv de fixare PlugFree™ (MD #286331)

H – Centrul hederului

83. Întotdeauna trebuie să existe un dispozitiv de fixare pe apărătoarea din dreapta apărătorii centrale, indiferent de configurație.

Configurația de apărătoare ascuțită a cuțitelor pe hederele cu cuțit dublu – FD245

Apărătorile sunt configurate în mod diferit pe hedere de dimensiuni diferite. Ilustrația de aici prezintă apărători ascuțiți ale cuțitelor, montate pe hedere cu cuțit dublu.



Figura 4.130: Locațiile apărătorilor ascuțiți ale cuțitelor și dispozitivelor de fixare – hedere cu cuțit dublu FD245

- | | |
|--|---|
| A – Dispozitiv de fixare ascuțit (MD #286329) ⁸⁴ | B – Dispozitiv de fixare central ascuțit (MD #286332) |
| C – Apărătoare ascuțită centrală a cuțitelor (MD #286317) | D – Apărătoare ascuțită a cuțitelor (MD #286315) |
| E – Apărătoare ascuțită de capăt a cuțitelor (fără bară de uzură) (MD #286316) | F – Dispozitiv de fixare PlugFree™ (MD #286331) |
| G – Apărătoare PlugFree™ (fără bară de uzură) (MD #286319) | H – Centrul hederului |

84. Întotdeauna trebuie să existe un dispozitiv de fixare pe apărătoarea din dreapta apărătorii centrale, indiferent de configurație.

Configurația de apărători ascuțiți ale cuțitului pe hederele cu cuțit dublu – FD250

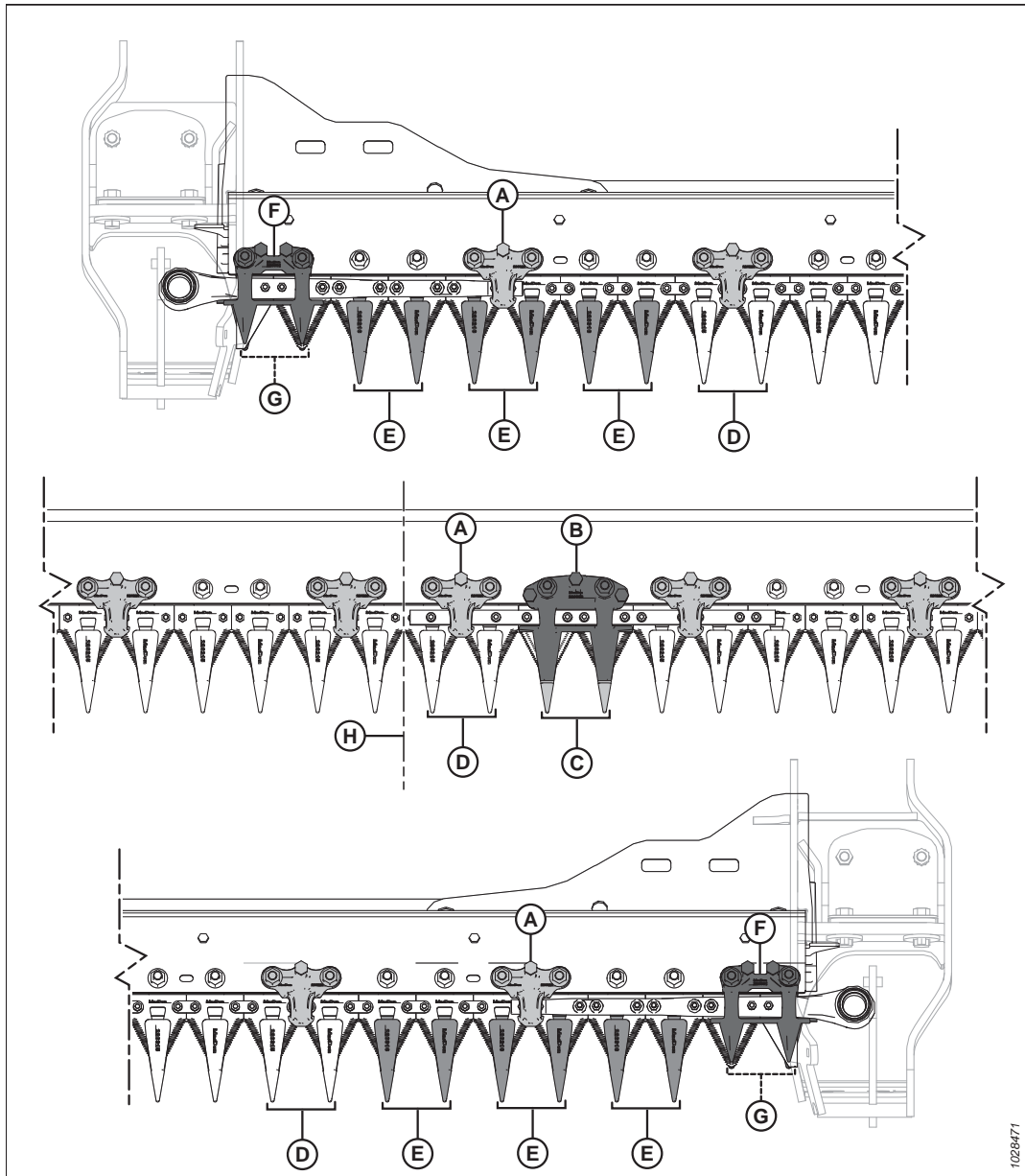
Apărătorii sunt configurați în mod diferit pe hedere de dimensiuni diferite. Ilustrația de aici prezintă apărători ascuțiți ale cuțitelor, montate pe hedere cu cuțit dublu.



Figura 4.131: Locațiile apărătorilor ascuțiți ale cuțitelor și dispozitivelor de fixare – hedere cu cuțit dublu FD250

A – Dispozitiv de fixare ascuțit (MD #286329)

C – Apărătoare ascuțită centrală a cuțitelor (MD #286317)

E – Apărătoare ascuțită de capăt (fără bară de uzură) (MD #286316)

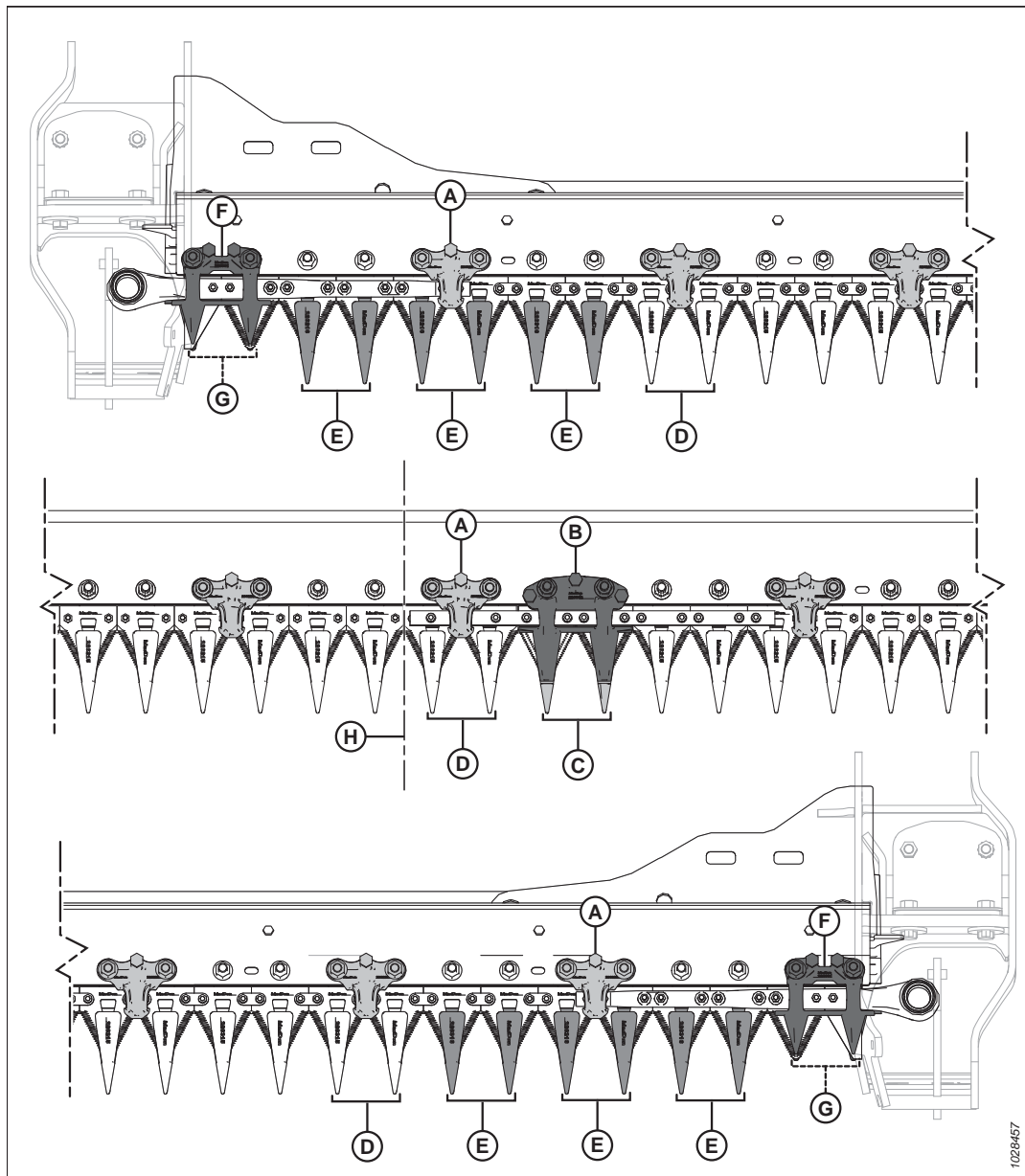
G – Apărătoare scurtă a cuțitelor (fără bară de uzură) (MD #286319)

B – Dispozitiv de fixare central ascuțit (MD #286332)

D – Apărătoare ascuțită a cuțitelor (MD #286315)

F – Dispozitiv de fixare scurt (MD #286331)

H – Centrul hederului

Reglarea apărătorilor cuțitului și a barei apărătorii

Dacă o apărătoare a cuțitului sau bara apărătorii nu sunt aliniate din cauza faptului că au intrat în contact cu o piatră sau o obstrucție, utilizați instrumentul de îndreptare a apărătorii pentru a corecta alinierea.

PERICOL

Pentru a preveni vătămarea corporală sau decesul în urma pornirii neașteptate a utilajului, opriți întotdeauna motorul și scoateți cheia din contact înainte de a efectua reglaje pe utilaj.

AVERTISMENT

Pentru a preveni vătămarea corporală cauzată de căderea unui rabator ridicat, cuplați întotdeauna dispozitivele de siguranță ale rabatorului înainte de a intra sub rabatorul ridicat din orice motiv.

AVERTISMENT

Purtați mănuși groase când lucrați în apropierea cuțitelor sau când le manevrați.

1. Ridicați complet rabatorul.
2. Opriți motorul și scoateți cheia din contact.
3. Cuplați dispozitivele de siguranță ale rabatorului. Pentru instrucțiuni, consultați [Cuplarea dispozitivelor de siguranță ale rabatorului, pagina 43](#).

ÎNTREȚINERE ȘI SERVICE

4. Pentru a regla vârful apărătorilor în sus, poziționați instrumentul de îndreptare a apărătorii conform ilustrației și trageți în sus.



Figura 4.132: Reglare în sus – apărătoare ascuțită



Figura 4.133: Reglare în sus – apărătoarea scurtă a cuțitului

5. Pentru a regla vârful apărătorilor în jos, poziționați instrumentul de îndreptare a apărătorii conform ilustrației și trageți în jos.

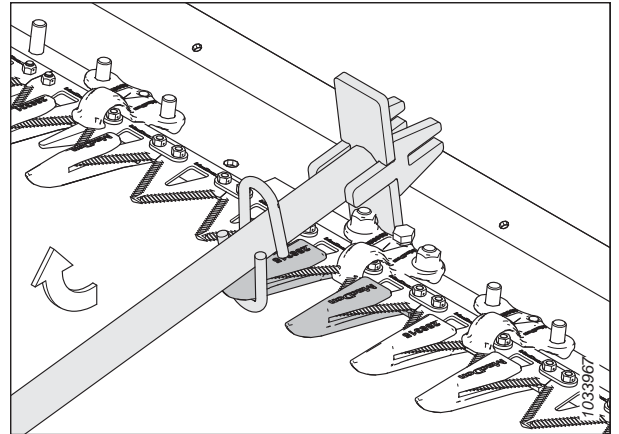

Figura 4.134: Reglare în jos – apărătoare ascuțită

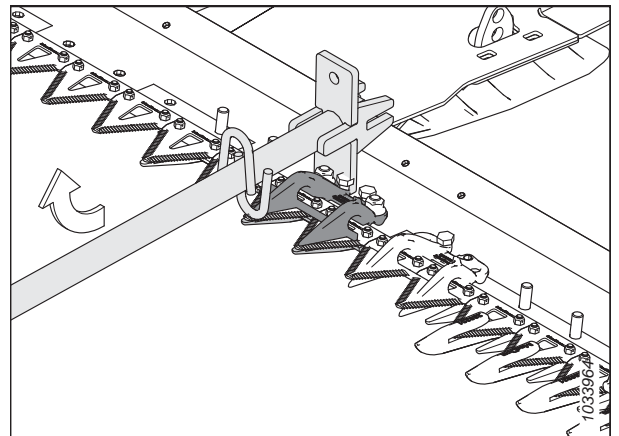

Figura 4.135: Reglare în jos – Apărătoarea scurtă a cuțitului

6. Pentru a regla bara apărătorii, poziționați instrumentul de îndreptare a apărătorii conform ilustrației, apoi împingeți în jos sau trageți instrumentul în sus în mod corespunzător.

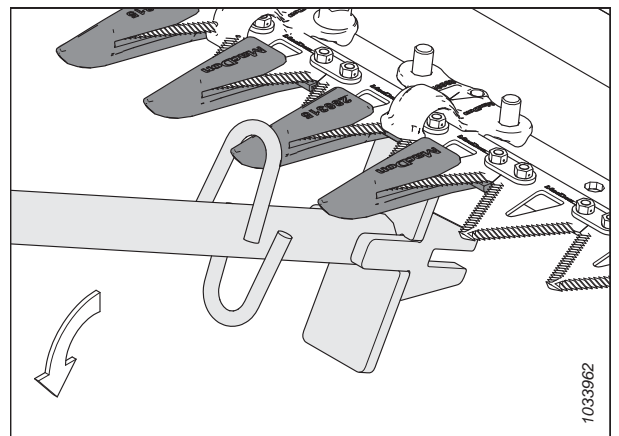

Figura 4.136: Reglarea barei apărătorii – nicio apărătoare

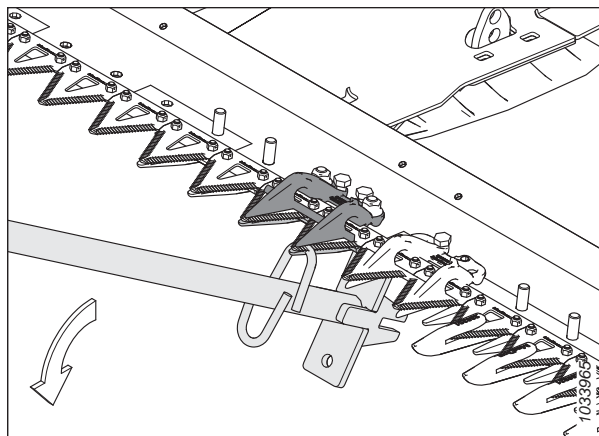
Înlocuirea apărătorilor ascuțiți ale cuțitului

Apărătorile se tocesc și trebuie să fie înlocuite. Această procedură se referă la înlocuirea apărătorilor standard și a apărătorilor speciale (partea de transmisie) cele mai apropiate de motorul de transmisie al cuțitului.

PERICOL

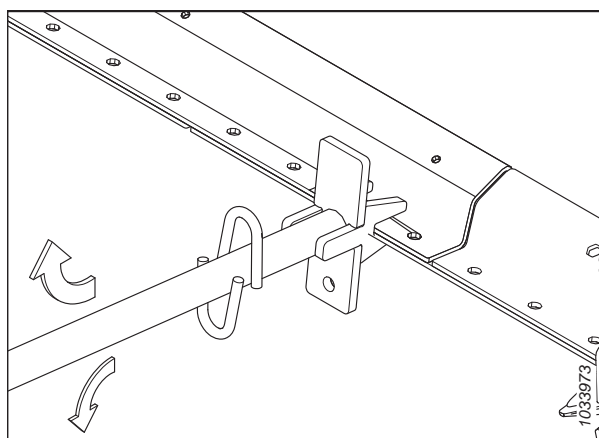
Pentru a preveni vătămarea corporală sau decesul în urma pornirii neașteptate a utilajului, opriți întotdeauna motorul și scoateți cheia din contact înainte de a efectua reglaje pe utilaj.

PERICOL

Asigurați-vă că toate persoanele din jur s-au îndepărtat de utilaj.

AVERTISMENT

Pentru a preveni vătămarea corporală cauzată de căderea unui rabator ridicat, cuplați întotdeauna dispozitivele de siguranță ale rabatorului înainte de a intra sub rabatorul ridicat din orice motiv.

AVERTISMENT

Purtați mănuși groase când lucrați în apropierea cuțitelor sau când le maneveați.

IMPORTANT:

Atunci când înlocuiți apărătorile ascuțite ale cuțitului, asigurați-vă că ordinea aplicării dispozitivelor de fixare este corectă pentru tipul și lățimea hederului. Pentru mai multe informații, consultați [4.8.7 Apărătorile ascuțite ale cuțitului și dispozitivele de fixare, pagina 356](#).

NOTĂ:

Pentru înlocuirea apărătorilor cuțitelor se poate utiliza un set de apărători în patru puncte. Apărătoarea în patru puncte este ideală pentru utilizarea în condiții stâncoase sau pentru recoltarea culturilor predispușe la sfărâmare, cum ar fi lintea. Pentru mai multe informații, consultați catalogul de piese pentru heder.

IMPORTANT:

Hedere cu cuțit simplu sau dublu: la ambele capete ale hederului, poziția 1 (apărătoarea exterioară) este o apărătoare scurtă a cuțitului. Pe partea (părțile) transmisiei hederului, pozițiile 2, 3 și 4 sunt apărătorile ascuțite de capăt ale cuțitului (fără bare de uzură). Începând de la poziția 5, celelalte apărători sunt apărători ascuțite ale cuțitului. Asigurați-vă că în aceste locuri sunt montate apărători de schimb corespunzătoare.

IMPORTANT:

Hedere cu cuțit dublu: O apărătoare centrală ascuțită a cuțitului este montată în locul în care cele două cuțite se suprapun. Pentru apărătoarea centrală ascuțită a cuțitului se aplică o procedură de înlocuire ușor diferită. Pentru instrucțiuni, consultați [Înlocuirea apărătorii centrale ascuțite a cuțitului – Heder cu cuțit dublu, pagina 371](#).



Figura 4.137: Apărătorile ascuțite ale cuțitului de pe partea transmisiei

1. Porniți motorul.
2. Ridicați complet rabatorul.
3. Opriți motorul și scoateți cheia din contact.
4. Cuplați dispozitivele de siguranță ale rabatorului. Pentru instrucțiuni, consultați [Cuplarea dispozitivelor de siguranță ale rabatorului, pagina 43](#).
5. Deschideți scutul terminal. Pentru instrucțiuni, consultați [Deschiderea scuturilor terminale ale hederului, pagina 46](#).
6. Rotiți volantul atașat la cutia de transmisie a cuțitului pentru a regla poziția cuțitului până când secțiunile cuțitului sunt distanțate la jumătatea distanței dintre apărători.
7. Închideți scutul terminal. Pentru instrucțiuni, consultați [Închiderea scuturilor terminale ale hederului, pagina 47](#).

ÎNTREȚINERE ȘI SERVICE

8. Scoateți cele două piulițe și bolțurile (B) care fixează apărătoarea ascuțită a cuțitelor (A) și dispozitivul de fixare (C) pe bara port-degete.
9. Scoateți apărătoarea ascuțită a cuțitului (A), dispozitivul de fixare (C), precum și placa de uzură din plastic. Aruncați apărătoarea ascuțită a cuțitului.

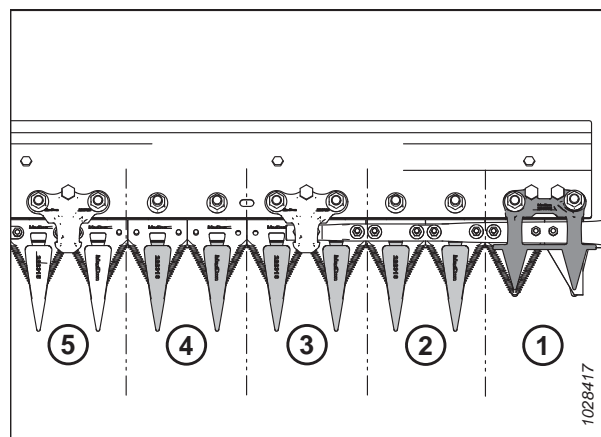

Figura 4.138: Apărătoarele ascuțite ale cuțitului

10. Poziționați placa de uzură din plastic (A) și apărătoarea ascuțită a cuțitului de schimb (B) sub bara port-degete.

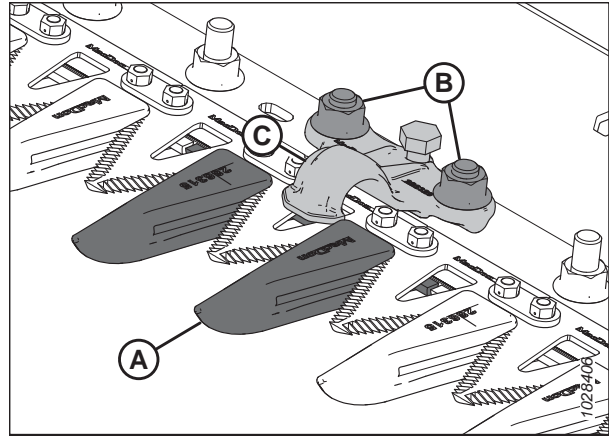

Figura 4.139: Apărătoarea ascuțită a cuțitului și placa de uzură

11. Poziționați dispozitivul de fixare (A) (dacă este cazul) și slăbiți bolțul de reglare (C) astfel încât acesta să nu iasă în afară din partea inferioară a dispozitivului de fixare.
12. Fixați apărătoarea ascuțită a cuțitului, placa de uzură și dispozitivul de fixare (dacă este cazul) cu două bolțuri și piulițe (B). Strângeți piulițele cu un cuplu de 85 Nm (63 lbf ft).
13. Dacă există un dispozitiv de fixare în această locație, consultați *Reglarea dispozitivelor de fixare – apărătoarele ascuțite ale cuțitului, pagina 370*.

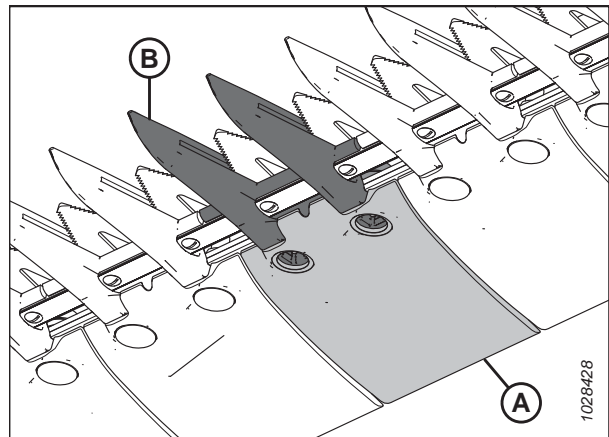

Figura 4.140: Apărătoarele ascuțite ale cuțitului

Verificarea dispozitivelor de fixare – apărătorile ascuțite ale cuțitului

Dispozitivele de fixare ale apărătorii ascuțite a cuțitului împiedică secțiunile cuțitului de pe bara port-degete să se ridice de pe apărători, permițând în același timp cuțitului să alunece. Inspectați dispozitivele de fixare pentru a vă asigura că există un spațiu liber adecvat între dispozitivele de fixare și secțiunile cuțitului.

Această procedură se aplică pentru dispozitivele de fixare standard. Pentru a verifica dispozitivele de fixare centrale pe hederele cu cuțit dublu, consultați [Verificarea dispozitivului de fixare central pe hedere cu cuțit dublu – Apărătorile ascuțite ale cuțitului, pagina 373](#).

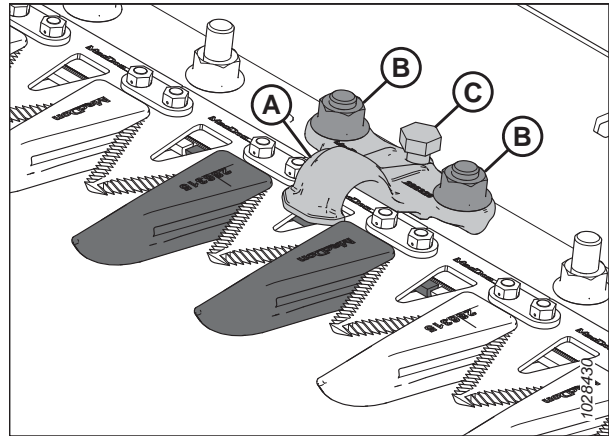
NOTĂ:

Aliniați apărătorile înainte de a regla dispozitivul de fixare. Pentru instrucțiuni, consultați [Reglarea apărătorilor cuțitului și a barei apărătorii, pagina 364](#).



PERICOL

Pentru a preveni vătămarea corporală sau decesul în urma pornirii neașteptate a utilajului, opriți întotdeauna motorul și scoateți cheia din contact înainte de a efectua reglaje pe utilaj.



PERICOL

Asigurați-vă că toate persoanele din jur s-au îndepărtat de utilaj.



AVERTISMENT

Pentru a preveni vătămarea corporală cauzată de căderea unui rabator ridicat, cuplați întotdeauna dispozitivele de siguranță ale rabatorului înainte de a intra sub rabatorul ridicat din orice motiv.



AVERTISMENT

Purtați mănuși groase când lucrați în apropierea cuțitelor sau când le manevrați.

1. Ridicați complet rabatorul.
2. Opriți motorul și scoateți cheia din contact.
3. Cuplați dispozitivele de siguranță ale rabatorului. Pentru instrucțiuni, consultați [Cuplarea dispozitivelor de siguranță ale rabatorului, pagina 43](#).
4. Deschideți scutul terminal. Pentru instrucțiuni, consultați [Deschiderea scuturilor terminale ale hederului, pagina 46](#).
5. Rotiți volantul atașat la cutia de transmisie a cuțitului pentru a poziționa secțiunea (A) a cuțitului sub dispozitivul de fixare (B) și între apărători (C).
6. Împingeți în jos secțiunea cuțitului (A) cu o forță de aproximativ 44 N (10 lbf) și utilizați un calibru pentru jocuri pentru a măsura interstițiul dintre dispozitivul de fixare (B) și secțiunea cuțitului. Asigurați-vă că interstițiul este de 0,1–0,5 mm (0,004–0,020 țoli).
7. Dacă este necesară reglarea, consultați [Reglarea dispozitivelor de fixare – apărătorile ascuțite ale cuțitului, pagina 370](#).
8. Închideți scutul terminal. Pentru instrucțiuni, consultați [Închiderea scuturilor terminale ale hederului, pagina 47](#).



Figura 4.141: Dispozitivul de fixare al apărătorii ascuțite

Reglarea dispozitivelor de fixare – apărătorile ascuțite ale cuțitului

În cazul în care un dispozitiv de fixare a apărătorii ascuțite sau în patru puncte a cuțitului blochează cuțitul, reglați dispozitivul de fixare.

Această procedură se aplică pentru dispozitivele de fixare standard. Pentru a regla dispozitivele de fixare centrale pe hederele cu cuțit dublu, consultați [Reglarea dispozitivului de fixare central pe hedere cu cuțit dublu – Apărătorile ascuțite ale cuțitului, pagina 374.](#)

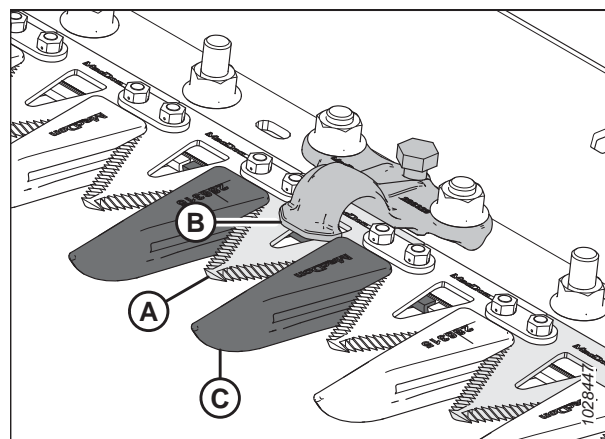
PERICOL

Pentru a preveni vătămarea corporală sau decesul în urma pornirii neașteptate a utilajului, opriți întotdeauna motorul și scoateți cheia din contact înainte de a efectua reglaje pe utilaj.

PERICOL

Asigurați-vă că toate persoanele din jur s-au îndepărtat de utilaj.

AVERTISMENT

Pentru a preveni vătămarea corporală cauzată de căderea unui rabator ridicat, cuplați întotdeauna dispozitivele de siguranță ale rabatorului înainte de a intra sub rabatorul ridicat din orice motiv.

AVERTISMENT

Purtați mănuși groase când lucrați în apropierea cuțitelor sau când le manevrați.

1. Aliniați apărătorile. Pentru instrucțiuni, consultați [Reglarea apărătorilor cuțitului și a barei apărătorii, pagina 364.](#)
2. Ridicați complet rabatorul.
3. Opriți motorul și scoateți cheia din contact.
4. Cuplați dispozitivele de siguranță ale rabatorului. Pentru instrucțiuni, consultați [Cuplarea dispozitivelor de siguranță ale rabatorului, pagina 43.](#)
5. Reglați interstițiul la nivelul dispozitivului de fixare după cum urmează:
 - Pentru a coborî partea din față a dispozitivului de fixare (A) și a reduce interstițiul, rotiți bolțul de reglare (B) spre dreapta.
 - Pentru a ridica partea din față a dispozitivului de fixare (A) și a mări interstițiul, rotiți bolțul de reglare (B) spre stânga.

NOTĂ:

Pentru reglaje mai mari, poate fi necesară slăbirea piulițelor (C) înainte de rotirea bolțului de reglare (B). După reglare, strângeți din nou piulițele la 85 Nm (63 lbf-ft).

6. Verificați interstițiul dispozitivului de fixare. Pentru instrucțiuni, consultați [Verificarea dispozitivelor de fixare – apărătorile ascuțite ale cuțitului, pagina 369.](#)



Figura 4.142: Dispozitiv ascuțit de fixare

7. Puneți în funcțiune hederul la o turație mică a motorului și ascultați dacă există zgomote cauzate de un interstițiu insuficient. Dacă este necesar, repetați de la pasul 5, *pagina 370* la pasul 6, *pagina 370*.

IMPORTANT:

Un interstițiu insuficient al dispozitivului de fixare va cauza supraîncălzirea cuțitului și a apărătorilor.

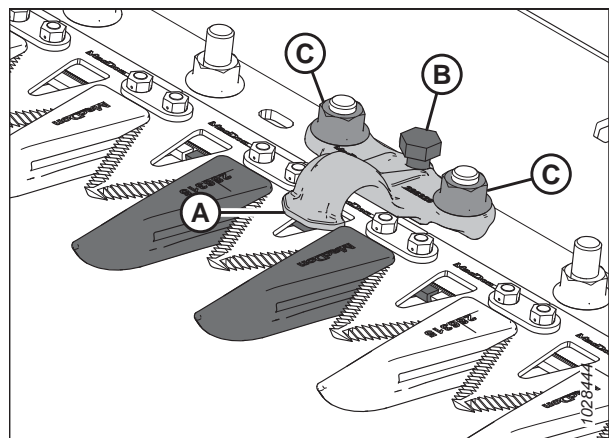
Înlocuirea apărătorii centrale ascuțite a cuțitului – Heder cu cuțit dublu

Apărătoarea din centrul unui heder cu cuțit dublu (unde cele două cuțite se suprapun) necesită o procedură de înlocuire diferită de cea aplicabilă în cazul unei apărătorii ascuțite a cuțitului.

PERICOL

Pentru a preveni vătămarea corporală sau decesul în urma pornirii neașteptate a utilajului, opriți întotdeauna motorul și scoateți cheia din contact înainte de a efectua reglaje pe utilaj.

AVERTISMENT

Pentru a preveni vătămarea corporală cauzată de căderea unui rabator ridicat, cuplați întotdeauna dispozitivele de siguranță ale rabatorului înainte de a intra sub rabatorul ridicat din orice motiv.

AVERTISMENT

Purtați mănuși groase când lucrați în apropierea cuțitelor sau când le manevrați.

1. Porniți motorul.
2. Ridicați complet rabatorul.
3. Opriți motorul și scoateți cheia din contact.
4. Cuplați dispozitivele de siguranță ale rabatorului. Pentru instrucțiuni, consultați *Cuplarea dispozitivelor de siguranță ale rabatorului, pagina 43*.
5. Scoateți cele două piulițe și bolțuri (C) care fixează apărătoarea (A) și dispozitivul de fixare (B) pe bara port-degete.
6. Demontați apărătoarea (A), placa de uzură din plastic și dispozitivul de fixare (B).



Figura 4.143: Apărătoare centrală ascuțită a cuțitului

IMPORTANT:

Asigurați-vă că apărătoarea de schimb este cea corectă, cu suprafețele de tăiere de compensare (A).

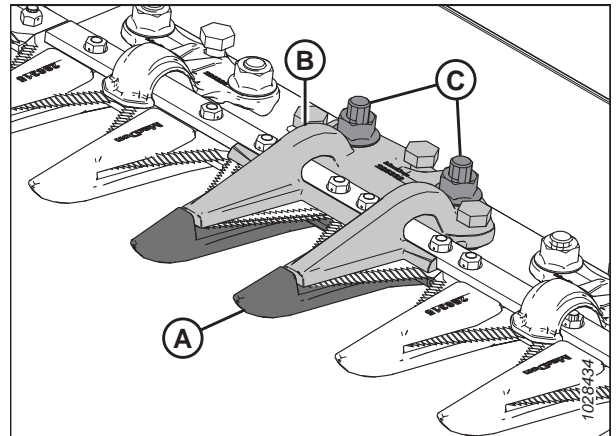

Figura 4.144: Apărătoare centrală ascuțită a cuțitului

7. Înainte de a instala noua apărătoare centrală ascuțită a cuțitului, asigurați-vă că sub bara port-degete există un bailag de suprapunere (A), iar capătul gros al bailagului este poziționat sub apărătoarea centrală.

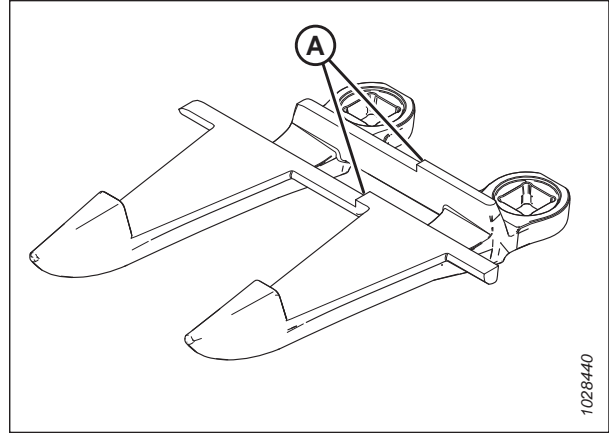

Figura 4.145: Bară port-degete

8. Poziționați placa de uzură din plastic (A) și noua apărătoare ascuțită (B) sub bara port-degete.

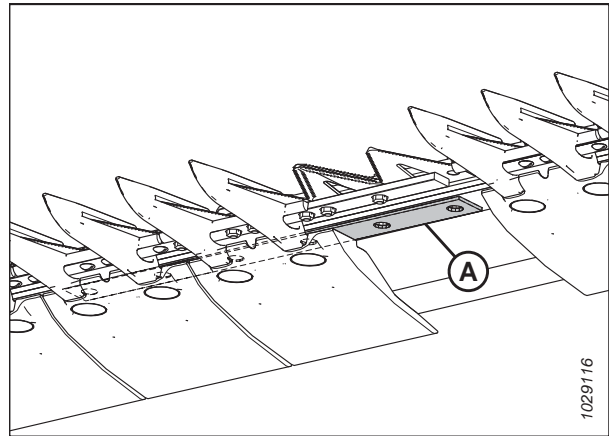

Figura 4.146: Apărătoarea centrală ascuțită a cuțitului și placa de uzură

9. Montați trei șuruburi de reglare (A) astfel încât acestea să iasă la 4 mm (5/32 țoli) față de partea inferioară a dispozitivului de fixare central ascuțit (B).
10. Poziționați dispozitivul de fixare central (B) pe bara port-degete.

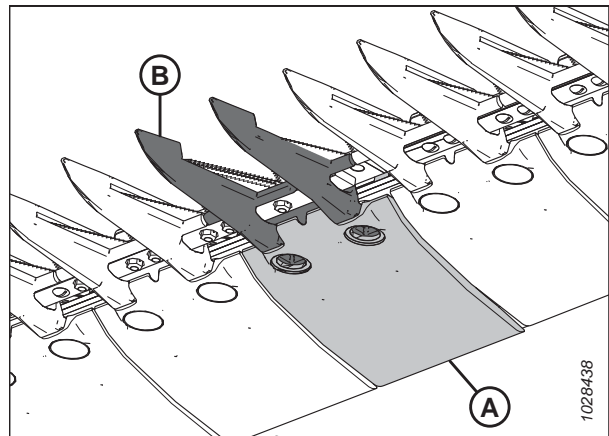

Figura 4.147: Apărătoare centrală ascuțită a cuțitului

11. Fixați dispozitivul de fixare central ascuțit (A) cu două bolțuri și piulițe (B), dar **NU** strângeți piesele de fixare în acest moment.

IMPORTANT:

Dispozitivul de fixare (A) trebuie să se potrivească cu cele două cuțite suprapuse în locația apărătoarei centrale. Asigurați-vă că în această locație este instalată apărătoarea de schimb corespunzătoare.

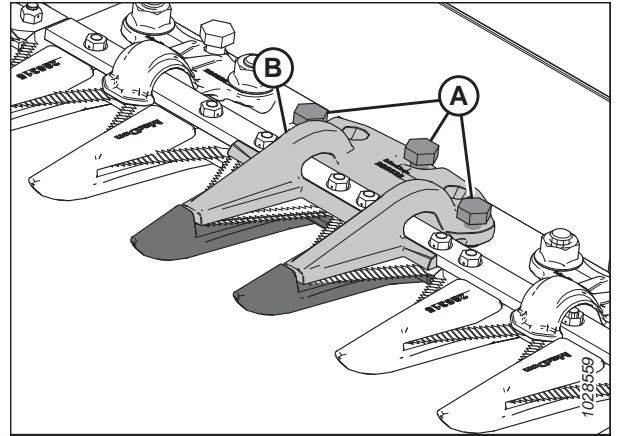
12. Reglați dispozitivul de fixare până când interstițiul devine acceptabil.
 - Pentru instrucțiuni privind reglarea, consultați *Reglarea dispozitivului de fixare central pe hedere cu cuțit dublu – Apărătorile ascuțite ale cuțitului, pagina 374.*
 - Pentru specificații privind interstițiul, consultați *Verificarea dispozitivului de fixare central pe hedere cu cuțit dublu – Apărătorile ascuțite ale cuțitului, pagina 373.*
13. Strângeți piulițele (B) la un cuplu de 85 Nm (63 lbf-ft).



Figura 4.148: Apărătoare centrală ascuțită a cuțitului

Verificarea dispozitivului de fixare central pe hedere cu cuțit dublu – Apărătorile ascuțite ale cuțitului

Dispozitivul de fixare al apărătoarei centrale ascuțite a cuțitului împiedică secțiunea centrală a cuțitului de pe bara port-degete să se ridice de pe apărătoare, permițând în același timp cuțitului să alunece. Inspectați dispozitivul de fixare central pentru a vă asigura că există un spațiu liber adecvat între dispozitivul de fixare și secțiunea centrală a cuțitului.

! PERICOL

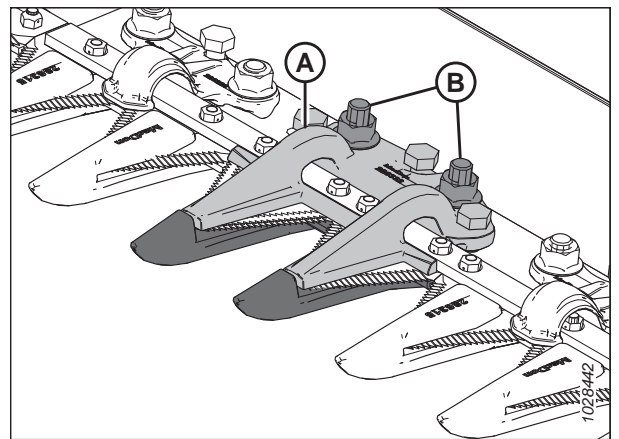
Pentru a preveni vătămarea corporală sau decesul în urma pornirii neașteptate a utilajului, opriți întotdeauna motorul și scoateți cheia din contact înainte de a efectua reglaje pe utilaj.

! PERICOL

Asigurați-vă că toate persoanele din jur s-au îndepărtat de utilaj.

AVERTISMENT

Pentru a preveni vătămarea corporală cauzată de căderea unui rabator ridicat, cuplați întotdeauna dispozitivele de siguranță ale rabatorului înainte de a intra sub rabatorul ridicat din orice motiv.

AVERTISMENT

Purtați mănuși groase când lucrați în apropierea cuțitelor sau când le manevrați.

1. Ridicați complet rabatorul.
2. Opriți motorul și scoateți cheia din contact.
3. Cuplați dispozitivele de siguranță ale rabatorului. Pentru instrucțiuni, consultați *Cuplarea dispozitivelor de siguranță ale rabatorului, pagina 43.*
4. Deschideți scutul terminal. Pentru instrucțiuni, consultați *Deschiderea scuturilor terminale ale hederului, pagina 46.*
5. Rotiți volantul atașat la cutia de transmisie a cuțitului pentru a poziționa cuțitul complet în interior, până când secțiunile cuțitului sunt sub dispozitivul de fixare (A). Repetați acest pas pentru a deplasa celălalt cuțit.
6. Împingeți în jos secțiunea cuțitului cu o forță de aproximativ 44 N (10 lbf) și utilizați un calibru pentru jocuri pentru a măsura interstițiul dintre dispozitivul de fixare (A) și secțiunea cuțitului. Asigurați-vă că interstițiul este după cum urmează:
 - La vârful (B) dispozitivului de fixare: 0,1–0,5 mm (0,004–0,020 in)
 - În partea din spate (C) a dispozitivului de fixare: 0,1–1,0 mm (0,004–0,040 in)
7. Dacă este necesară o reglare, consultați *Reglarea dispozitivului de fixare central pe hedere cu cuțit dublu – Apărătorile ascuțite ale cuțitului, pagina 374.*
8. După strângerea piulițelor (D), verificați din nou spațiul liber și ajustați-l, dacă este necesar.
9. Închideți scutul terminal. Pentru instrucțiuni, consultați *Închiderea scuturilor terminale ale hederului, pagina 47.*



Figura 4.149: Dispozitivul de fixare central ascuțit

Reglarea dispozitivului de fixare central pe hedere cu cuțit dublu – Apărătorile ascuțite ale cuțitului

În cazul în care un dispozitiv de fixare a apărătorii centrale ascuțite a cuțitului blochează cuțitul, reglați dispozitivul.

PERICOL

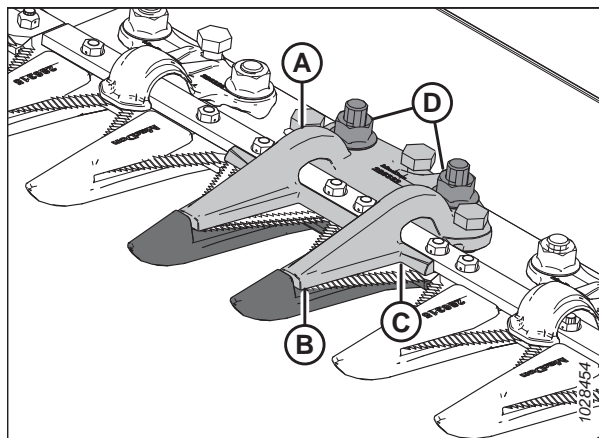
Pentru a preveni vătămarea corporală sau decesul în urma pornirii neașteptate a utilajului, opriți întotdeauna motorul și scoateți cheia din contact înainte de a efectua reglaje pe utilaj.

PERICOL

Asigurați-vă că toate persoanele din jur s-au îndepărtat de utilaj.

⚠️ AVERTISMENT

Pentru a preveni vătămarea corporală cauzată de căderea unui rabator ridicat, cuplați întotdeauna dispozitivele de siguranță ale rabatorului înainte de a intra sub rabatorul ridicat din orice motiv.

⚠️ AVERTISMENT

Purtați mănuși groase când lucrați în apropierea cuțitelor sau când le maneveți.

1. Ridicați complet rabatorul.
2. Opriți motorul și scoateți cheia din contact.
3. Cuplați dispozitivele de siguranță ale rabatorului. Pentru instrucțiuni, consultați *Cuplarea dispozitivelor de siguranță ale rabatorului, pagina 43*.
4. Slăbiți piesele de fixare (B).
5. Reglați interstițiul la nivelul dispozitivului de fixare după cum urmează:
 - Pentru a crește interstițiul, rotiți bolțurile de reglare (A) spre dreapta (strângeți bolțurile).
 - Pentru a reduce interstițiul, rotiți bolțurile de reglare (A) spre stânga (slăbiți bolțurile).
6. Pentru a regla interstițiul numai la vârful dispozitivului de fixare, utilizați bolțul de reglare (C) după cum urmează:
 - Pentru a mări interstițiul, rotiți bolțul de reglare (C) spre stânga (slăbiți bolțurile).
 - Pentru a reduce interstițiul, rotiți bolțul de reglare (A) spre dreapta (strângeți bolțurile).
7. Strângeți piulițele (B) la 85 Nm (63 lbf-ft).
8. Puneți în funcțiune hederul la o turație mică a motorului și ascultați dacă există zgomote cauzate de un interstițiu insuficient.



Figura 4.150: Dispozitivul de fixare central ascuțit

IMPORTANT:

Un interstițiu insuficient al dispozitivului de fixare va cauza supraîncălzirea cuțitului și a apărătorilor.

9. Verificați spațiul liber al apărătorii centrale. Pentru mai multe informații, consultați *Verificarea dispozitivului de fixare central pe hedere cu cuțit dublu – Apărătorile ascuțite ale cuțitului, pagina 373*.

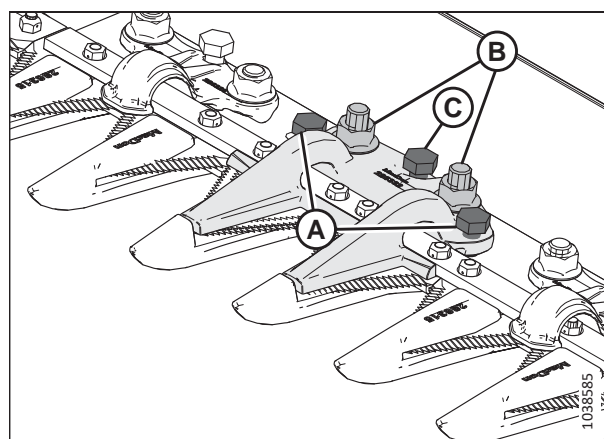
4.8.8 Apărătorile scurte ale cuțitului și dispozitivele de fixare

Apărătorile scurte ale cuțitului sunt mai puțin susceptibile de a bloca acest cuțit în condiții umede sau noroioase și în culturi dure, cum ar fi gramineele și rapița.

Următoarele apărători ale cuțitului și dispozitive de fixare sunt utilizate în configurațiile apărătorilor scurte ale cuțitului:



Figura 4.151: Tipuri de apărători și dispozitive de fixare utilizate în configurațiile apărătorilor scurte ale cuțitului

A – Dispozitiv de fixare PlugFree™ (MD #286330)

C – Dispozitiv de fixare de capăt PlugFree™ (MD #286331)⁸⁵

E – Dispozitiv de fixare central PlugFree™ (MD #286333)⁸⁷

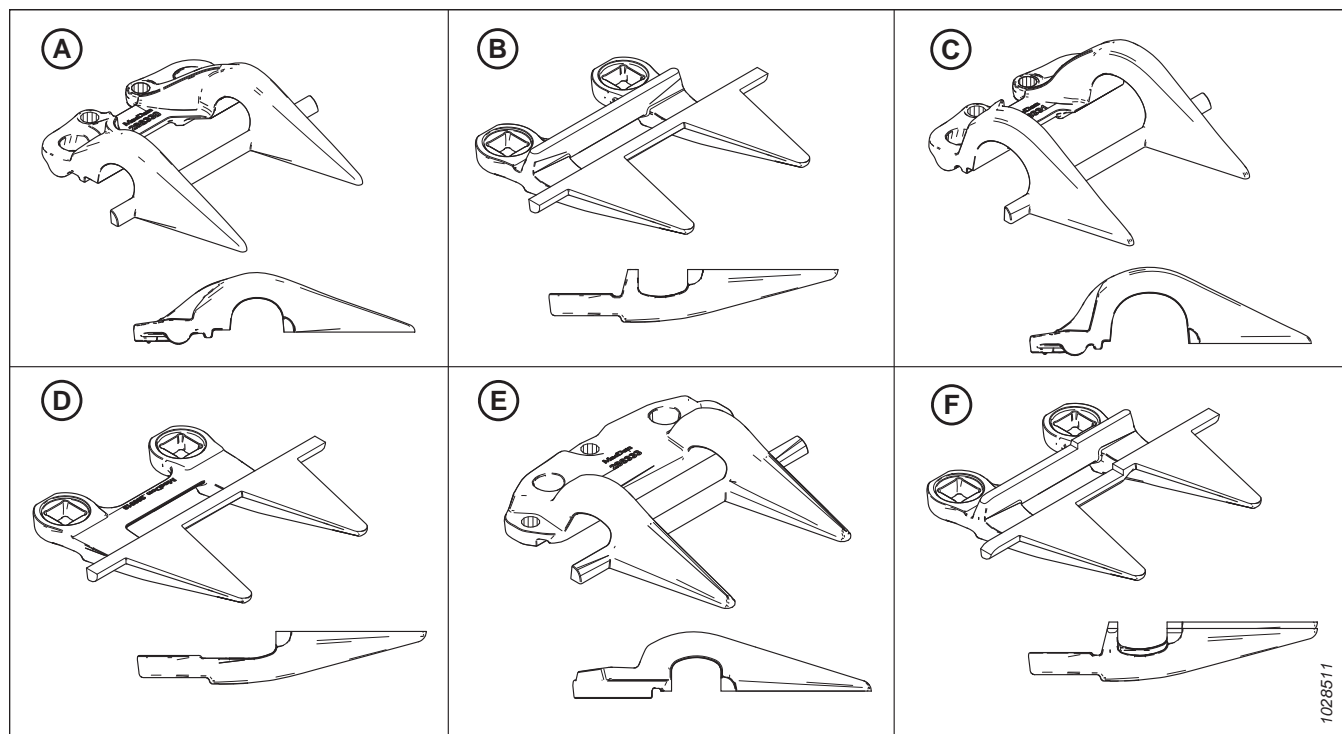
B – Apărătoare a cuțitelor PlugFree™ (MD #286318)

D – Apărătoare de capăt a cuțitelor PlugFree™ (fără bară de uzură) (MD #286319)⁸⁶

F – Apărătoare centrală a cuțitelor PlugFree™ (MD #286320)⁸⁷

Apărătorile sunt configurate în mod diferit pe diferite hedere. Atunci când înlocuiți apărătorile scurte ale cuțitului și dispozitivele de fixare, asigurați-vă că folosiți ordinea corectă pentru hederul dvs. Lista următoare vă va ghida prin diferitele configurații de apărători:

- *Configurația de apărători scurte ale cuțitului pe hederele cu cuțit simplu, pagina 377*
- *Configurația apărătorii scurte a cuțitului pe hederele cu cuțit dublu – Toate dimensiunile cu excepția D241, pagina 378*
- *Configurația de apărătoare scurtă a cuțitelor pe hederele cu cuțit dublu – FD241, pagina 379*

85. Montat în pozițiile 1–3 pe părțile transmisiei; montat în poziția 1 la capătul din dreapta al hederelor cu cuțit simplu.

86. Montată în pozițiile 1–4 pe părțile transmisiei. Hederele cu cuțit simplu utilizează o apărătoare standard la capătul din dreapta al hederului.

87. Numai hederele cu cuțit dublu.

Configurația de apărători scurte ale cuțitului pe hederele cu cuțit simplu

Apărătorile sunt configurate în mod diferit pe hedere de diferite dimensiuni. Ilustrația de aici prezintă apărători scurte de cuțite instalate pe hedere cu cuțit simplu.



Figura 4.152: Locațiile pentru apărătorile scurte ale cuțitului și pentru dispozitivele de fixare – hedere cu cuțit simplu

A – Dispozitiv de fixare PlugFree™ (MD #286330)

C – Dispozitiv de fixare PlugFree™ de capăt (x4) (MD #286331)

B – Apărătoare PlugFree™ (MD #286318)

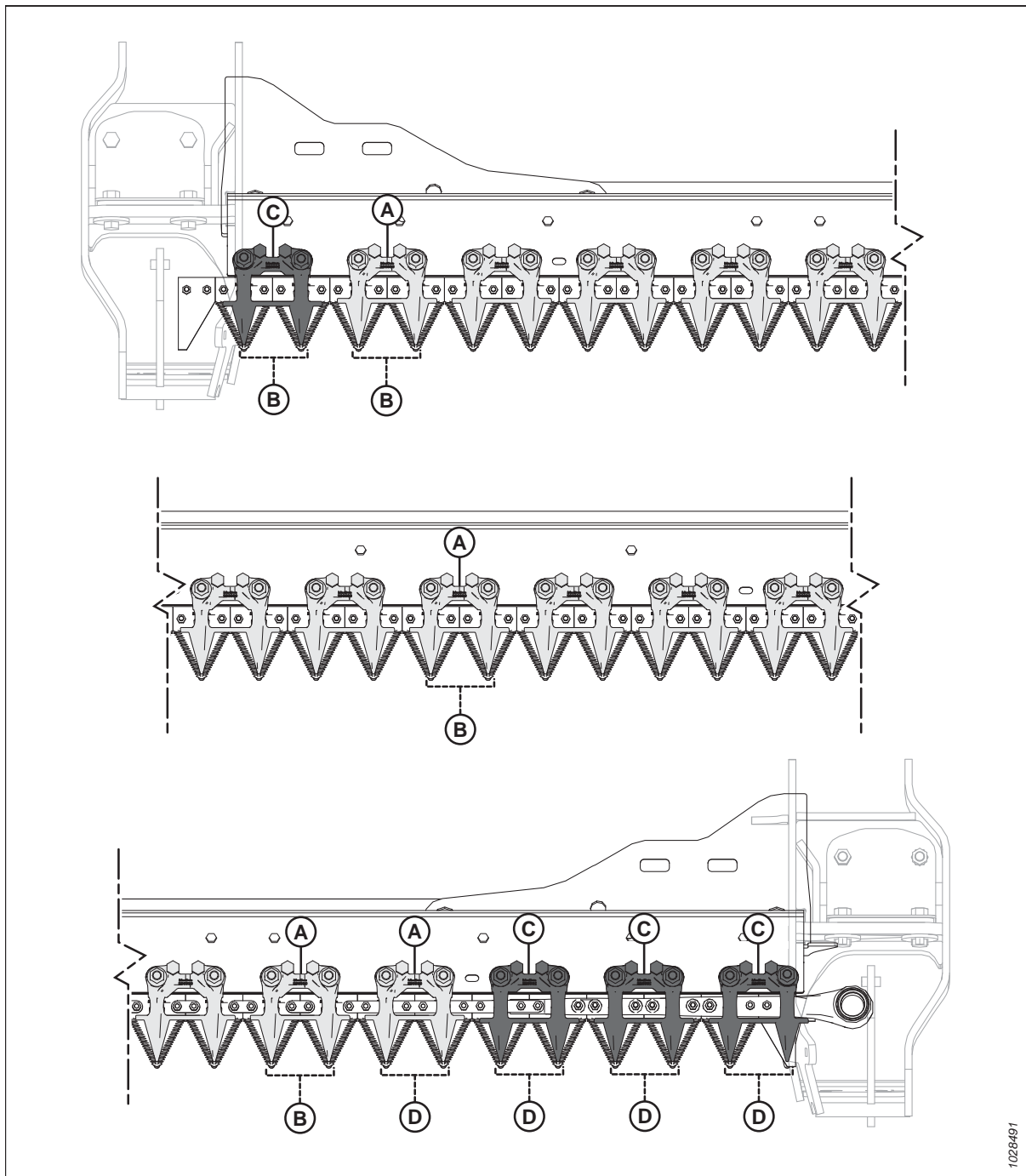
D – Apărătoare de capăt a cuțitelor PlugFree™ (fără bară de uzură) (x5) (MD #286319)

Configurația apărătorii scurte a cuțitului pe hederele cu cuțit dublu – Toate dimensiunile cu excepția D241

Apărătorile sunt configurate în mod diferit pe hedere de diferite dimensiuni. Ilustrația de aici prezintă apărători scurte de cuțite instalate pe hedere cu cuțit dublu.



Figura 4.153: Locațiile pentru apărătorile scurte ale cuțitului și pentru dispozitivele scurte de fixare – hedere cu cuțit dublu

- A – Dispozitiv de fixare PlugFree™ (MD #286330)
- C – Dispozitiv de fixare PlugFree™ de capăt (x6) (MD #286331)
- E – Dispozitiv de fixare central PlugFree™ (MD #286333)
- G – Centrul hederului

- B – Apărătoare PlugFree™ (MD #286318)
- D – Apărătoare de capăt a cuțitelor PlugFree™ (fără bară de uzură) (x8) (MD #286319)
- F – Apărătoare centrală a cuțitelor PlugFree™ (MD #286320)

Configurația de apărătoare scurtă a cuțitelor pe hederele cu cuțit dublu – FD241

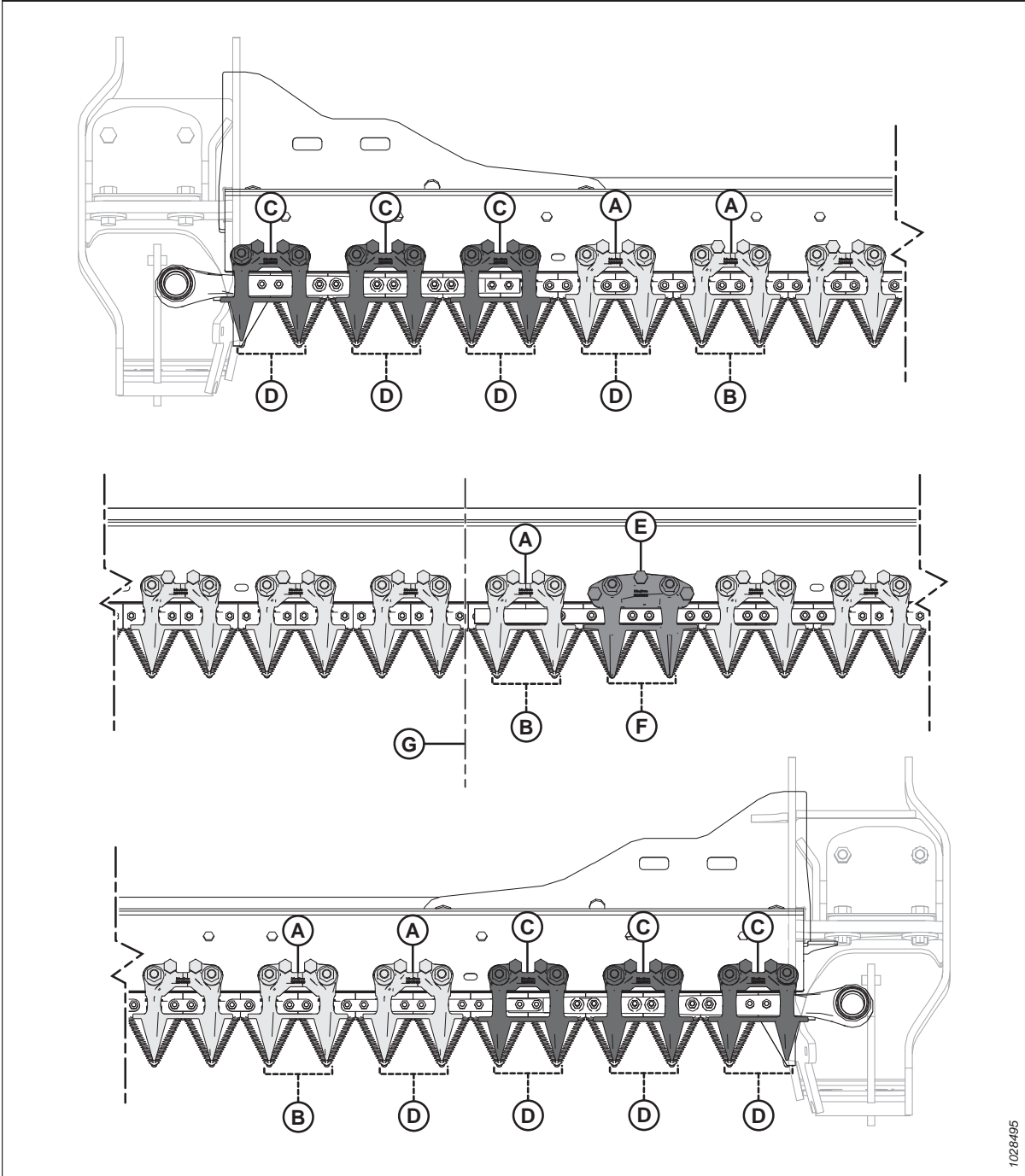
Apărătorile sunt configurate în mod diferit pe hedere de diferite dimensiuni. Ilustrația de aici prezintă apărători scurți de cuțite instalate pe hedere cu cuțit dublu.



Figura 4.154: Locațiile apărătorilor scurți ale cuțitelor și ale dispozitivelor de fixare

A – Dispozitiv de fixare PlugFree™ (MD #286330)

C – Dispozitiv de fixare PlugFree™ de capăt (x6) (MD #286331)

E – Dispozitiv de fixare central PlugFree™ (MD #286333)

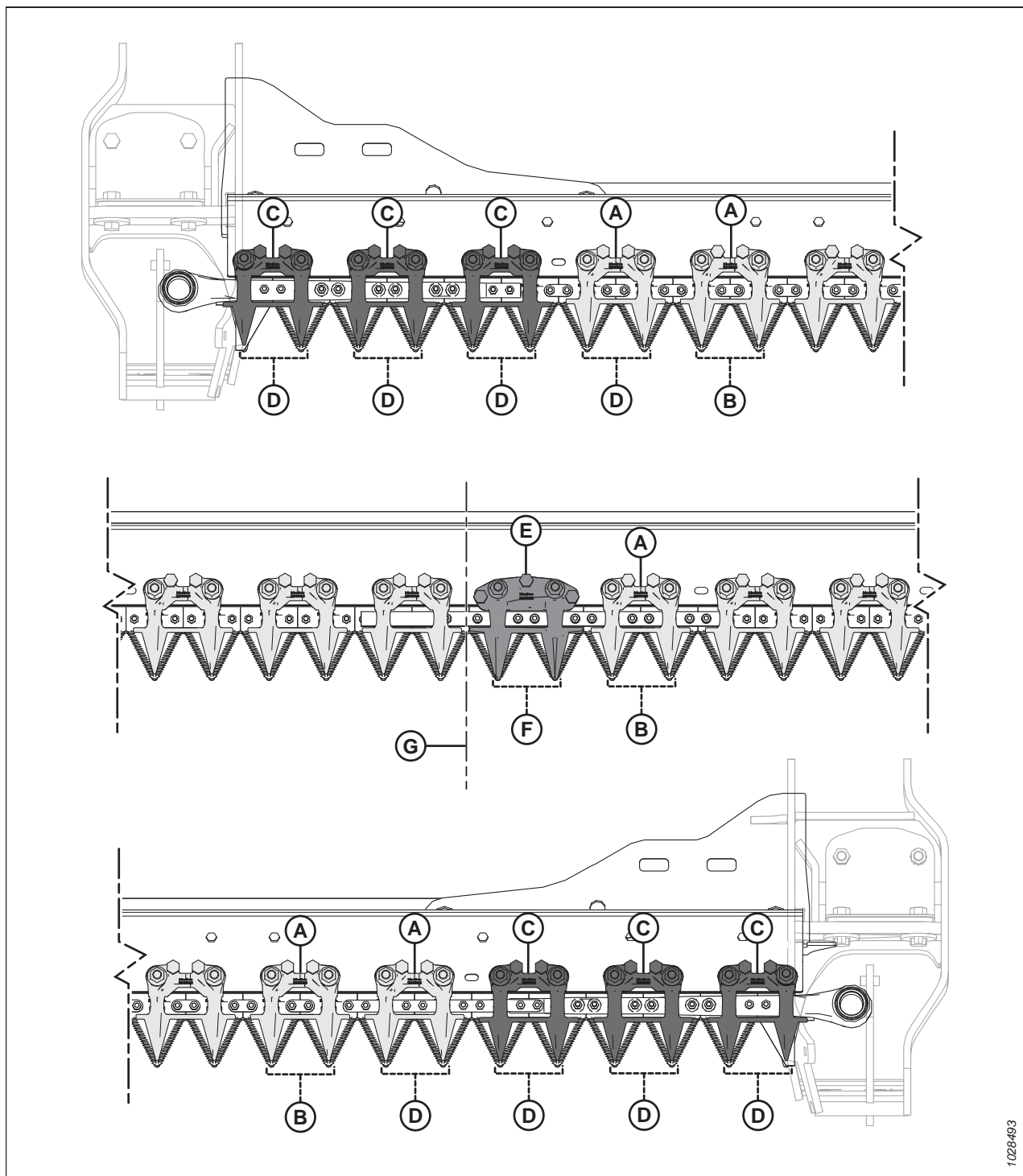
G – Centrul hederului

B – Apărătoare PlugFree™ (MD #286318)

D – Apărătoare de capăt a cuțitelor PlugFree™ (fără bară de uzură) (x8) (MD #286319)

F – Apărătoare centrală a cuțitelor PlugFree™ (MD #286320)

Înlocuirea apărătorilor scurte ale cuțitului sau a apărătorilor cuțitului de capăt

Apărătorii scurte ale cuțitului sau apărătorii de capăt ale cuțitului sunt instalate din fabrică și vor face mai puțin susceptibil de a bloca acest cuțit în condiții umede sau noroioase sau în culturi dure, cum ar fi gramineele și rapița.

PERICOL

Pentru a preveni vătămarea corporală sau decesul în urma pornirii neașteptate a utilajului, opriți întotdeauna motorul și scoateți cheia din contact înainte de a efectua reglaje pe utilaj.

PERICOL

Asigurați-vă că toate persoanele din jur s-au îndepărtat de utilaj.

AVERTISMENT

Pentru a preveni vătămarea corporală cauzată de căderea unui rabator ridicat, cuplați întotdeauna dispozitivele de siguranță ale rabatorului înainte de a intra sub rabatorul ridicat din orice motiv.

AVERTISMENT

Purtați mănuși groase când lucrați în apropierea cuțitelor sau când le manevrați.

IMPORTANT:

Pentru apărătoarea centrală a cuțitului pentru un heder cu cuțit dublu se aplică o procedură de înlocuire ușor diferită. Pentru instrucțiuni, consultați [Înlocuirea apărătorii centrale a cuțitului – Hedere cu cuțit dublu, pagina 384](#).

Pentru a înlocui o apărătoare scurtă a cuțitului sau o apărătoare de capăt a cuțitului, urmați acești pași:

1. Porniți motorul.
2. Ridicați complet rabatorul.
3. Opriți motorul și scoateți cheia din contact.
4. Cuplați dispozitivele de siguranță ale rabatorului. Pentru instrucțiuni, consultați [Cuplarea dispozitivelor de siguranță ale rabatorului, pagina 43](#).
5. Scoateți piulițele și bolțurile (A) care fixează apărătoarea scurtă a cuțitelor (B) și dispozitivul de fixare (C) pe bara port-degete.
6. Demontați apărătoarea scurtă a cuțitului (B), dispozitivul de fixare (C) și placa de uzură din plastic.



Figura 4.155: Apărătorii scurte ale cuțitului

IMPORTANT:

Apărătorile de capăt ale cuțitului sunt primele patru apărători ale cuțitului (A) de pe părțile transmisiei hederului și **NU** au bare de uzură. În aceste locuri, montați apărătorile de schimb ale cuțitului corespunzătoare.

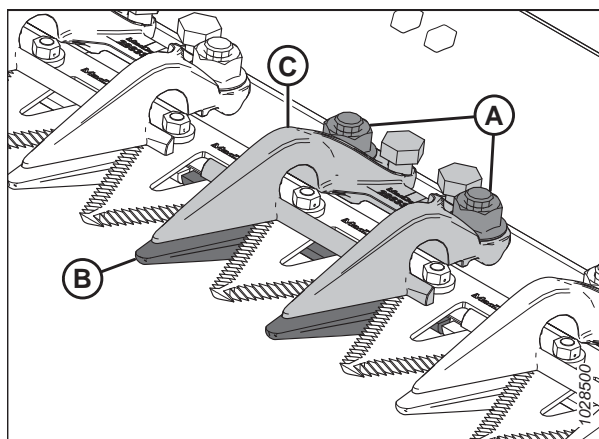

Figura 4.156: Apărătoarea cuțitului de capăt și apărătorile scurte ale cuțitului

A – Apărătoare de capăt a cuțitelor Plug Free™ (MD #286319)
B – Apărătoarea Plug Free™ [cu bară de uzură (C)] (MD #286318)

7. Poziționați placa de uzură din plastic (A) și apărătoarea scurtă a cuțitului de schimb (B) sub bara port-degete.

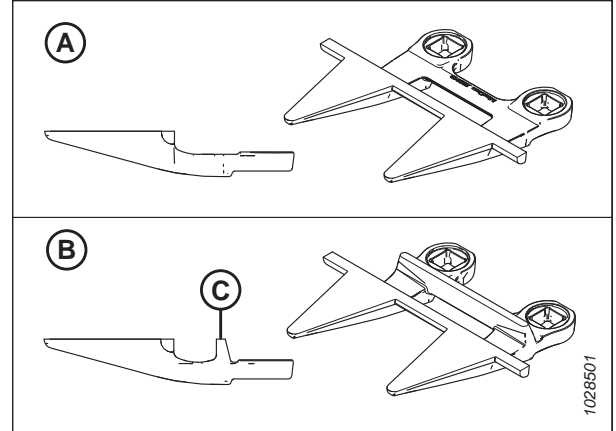

Figura 4.157: Apărătoarea scurtă a cuțitului și placa de uzură

8. Poziționați dispozitivul de fixare (A) și slăbiți bolțurile de reglare (B), astfel încât acestea să nu iasă în afară din partea inferioară a dispozitivului de fixare.
9. Fixați apărătoarea scurtă a cuțitului, placa de uzură și dispozitivul de fixare cu bolțuri și piulițe (C). **NU** strângeți piulițele.
10. Reglați dispozitivul de fixare până când interstițiul devine acceptabil.
 - Pentru instrucțiuni privind reglarea, consultați [Reglarea dispozitivelor de fixare – apărătorile scurte ale cuțitului, pagina 383](#).
 - Pentru specificații privind interstițiul, consultați [Verificarea dispozitivelor de fixare – apărătorile scurte ale cuțitului, pagina 382](#).
11. Strângeți piulițele (C) cu un cuplu de 85 Nm (63 lbf-ft).

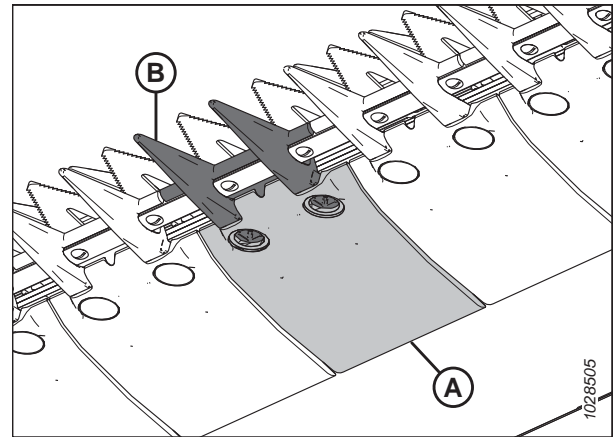

Figura 4.158: Apărătoare scurtă a cuțitului

12. Verificați interstițiul.

- Dacă interstițiul este acceptabil, instalarea dispozitivului de fixare este completă.
- Dacă interstițiul este inacceptabil, repetați procedura de la pasul 10, *pagina 381* la pasul 12, *pagina 382*.

13. Decuplați dispozitivele de siguranță ale rabatorului. Pentru instrucțiuni, consultați *Decuplarea dispozitivelor de siguranță ale rabatorului, pagina 44*.

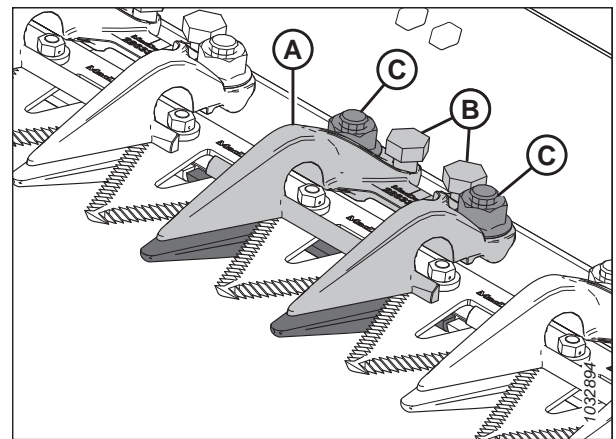
Verificarea dispozitivelor de fixare – apărătorile scurte ale cuțitului

Dispozitivele de fixare ale apărătorii scurte a cuțitului împiedică secțiunile cuțitului de pe bara port-degete să se ridice de pe apărători permițând în același timp cuțitului să alunece. Inspectați dispozitivele de fixare pentru a vă asigura că există un spațiu liber adecvat între dispozitivele de fixare și secțiunile cuțitului.

Pentru a verifica dispozitivele de fixare centrale pe hederele cu cuțit dublu, consultați *Verificarea dispozitivului de fixare central pe hedere cu cuțit dublu – Apărătorile scurte ale cuțitului, pagina 386*.

PERICOL

Pentru a preveni vătămarea corporală sau decesul în urma pornirii neașteptate a utilajului, opriți întotdeauna motorul și scoateți cheia din contact înainte de a efectua reglaje pe utilaj.

PERICOL

Asigurați-vă că toate persoanele din jur s-au îndepărtat de utilaj.

AVERTISMENT

Pentru a preveni vătămarea corporală cauzată de căderea unui rabator ridicat, cuplați întotdeauna dispozitivele de siguranță ale rabatorului înainte de a intra sub rabatorul ridicat din orice motiv.

AVERTISMENT

Purtați mănuși groase când lucrați în apropierea cuțitelor sau când le manevrați.

1. Ridicați complet rabatorul.
2. Opriți motorul și scoateți cheia din contact.
3. Cuplați dispozitivele de siguranță ale rabatorului. Pentru instrucțiuni, consultați *Cuplarea dispozitivelor de siguranță ale rabatorului, pagina 43*.
4. Rotiți volantul atașat la cutia de transmisie a cuțitului pentru a poziționa cuțitul în interior, până când secțiunile cuțitului sunt sub dispozitivul de fixare (A).
5. Împingeți în jos secțiunea cuțitului cu o forță de aproximativ 44 N (10 lbf) și utilizați un calibru pentru jocuri pentru a măsura interstițiul dintre vârful dispozitivului de fixare (A) și secțiunea cuțitului. Asigurați-vă că interstițiul este de 0,1–0,5 mm (0,004–0,020 țoli).
6. Dacă este necesară o reglare, consultați *Reglarea dispozitivelor de fixare – apărătorile scurte ale cuțitului, pagina 383*.



Figura 4.159: Apărătorile scurte ale cuțitului

Reglarea dispozitivelor de fixare – apărătorile scurte ale cuțitului

În cazul în care un dispozitiv de fixare a apărătorii scurte a cuțitului blochează cuțitul, reglați dispozitivul de fixare.

Pentru a regla dispozitivele de fixare centrale pe hederalele cu cuțit dublu, consultați [Ajustarea dispozitivelor de fixare centrale – apărătorile scurte ale cuțitului, pagina 387](#).

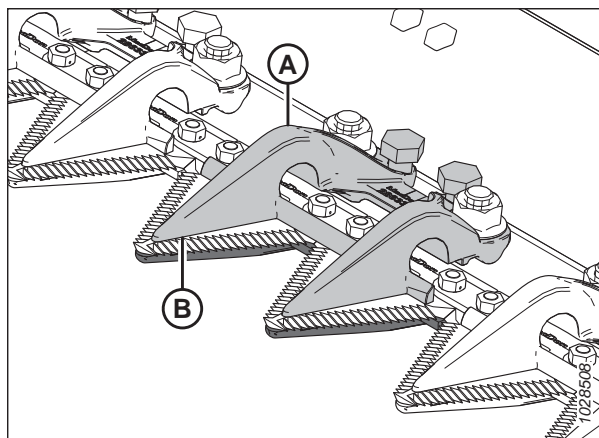
PERICOL

Pentru a preveni vătămarea corporală sau decesul în urma pornirii neașteptate a utilajului, opriți întotdeauna motorul și scoateți cheia din contact înainte de a efectua reglaje pe utilaj.

PERICOL

Asigurați-vă că toate persoanele din jur s-au îndepărtat de utilaj.

AVERTISMENT

Pentru a preveni vătămarea corporală cauzată de căderea unui rabator ridicat, cuplați întotdeauna dispozitivele de siguranță ale rabatorului înainte de a intra sub rabatorul ridicat din orice motiv.

AVERTISMENT

Purtați mănuși groase când lucrați în apropierea cuțitelor sau când le manevrați.

1. Ridicați complet rabatorul.
2. Opriți motorul și scoateți cheia din contact.
3. Cuplați dispozitivele de siguranță ale rabatorului. Pentru instrucțiuni, consultați [Cuplarea dispozitivelor de siguranță ale rabatorului, pagina 43](#).
4. Reglați interstițiul la nivelul dispozitivului de fixare după cum urmează:
 - Pentru a reduce interstițiul, rotiți bolțurile de reglare (A) spre dreapta.
 - Pentru a mări interstițiul, rotiți bolțurile de reglare (A) spre stânga.

NOTĂ:

Pentru reglaje mai mari, slăbiți piulițele (B) înainte de rotirea bolțurilor de reglare (A). După reglare, strângeți din nou piulițele la 85 Nm (63 lbf-ft).



Figura 4.160: Dispozitiv de fixare apărătoare scurtă a cuțitului

5. Puneți în funcțiune hederul la o turație mică și ascultați dacă există zgomote cauzate de un interstițiu insuficient. Reglați hederul, după cum este necesar.

IMPORTANT:

Un interstițiu insuficient al dispozitivului de fixare va cauza supraîncălzirea cuțitului și a apărătorilor.

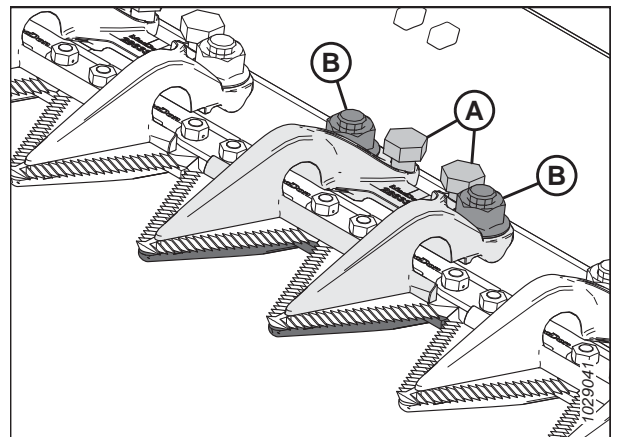
6. Decuplați dispozitivele de siguranță ale rabatorului. Pentru instrucțiuni, consultați [Decuplarea dispozitivelor de siguranță ale rabatorului, pagina 44](#).

Înlocuirea apărătorii centrale a cuțitului – Hedere cu cuțit dublu

Apărătoarea de compensare din centrul unui heder cu cuțit dublu (unde cele două cuțite se suprapun) necesită o procedură de înlocuire ușor diferită de cea aplicabilă în cazul unei apărători standard.

PERICOL

Pentru a preveni vătămarea corporală sau decesul în urma pornirii neașteptate a utilajului, opriți întotdeauna motorul și scoateți cheia din contact înainte de a efectua reglaje pe utilaj.

AVERTISMENT

Pentru a preveni vătămarea corporală cauzată de căderea unui rabator ridicat, cuplați întotdeauna dispozitivele de siguranță ale rabatorului înainte de a intra sub rabatorul ridicat din orice motiv.

AVERTISMENT

Purtați mănuși groase când lucrați în apropierea cuțitelor sau când le manevrați.

1. Porniți motorul.
2. Ridicați complet rabatorul.
3. Opriți motorul și scoateți cheia din contact.
4. Cuplați dispozitivele de siguranță ale rabatorului. Pentru instrucțiuni, consultați [Cuplarea dispozitivelor de siguranță ale rabatorului, pagina 43](#).
5. Scoateți cele două piulițe și bolțuri (C) care fixează apărătoarea centrală a cuțitelor (A) și dispozitivul de fixare (B) pe bara port-degete.
6. Demontați apărătoarea centrală a cuțitului (A), placa de uzură din plastic și dispozitivul de fixare (B).



Figura 4.161: Apărătoare centrală a cuțitului

IMPORTANT:

Asigurați-vă că apărătoarea centrală de schimb a cuțitului este cea corectă, cu suprafețele de tăiere de compensare (A).

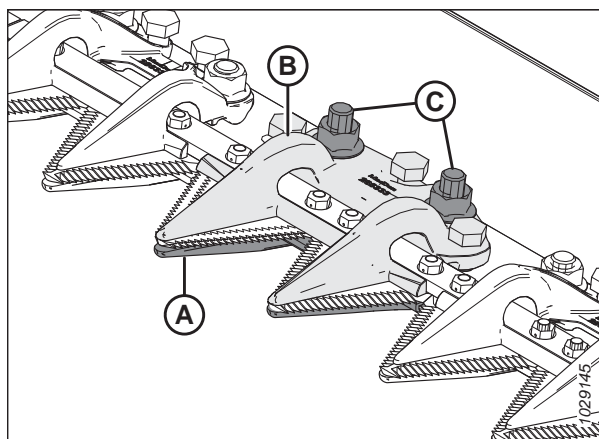

Figura 4.162: Apărătoare centrală a cuțitului

7. Înainte de a instala noua apărătoare centrală a cuțitului, asigurați-vă că sub bara port-degete există un bailag de suprapunere (A), iar capătul gros al bailagului este poziționat sub apărătoarea centrală a cuțitului.

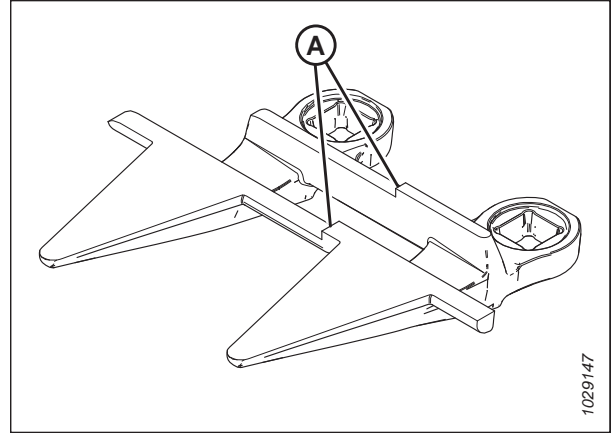

Figura 4.163: Bară port-degete

8. Poziționați placa de uzură din plastic (A) și noua apărătoare centrală a cuțitului (B) sub bara port-degete.

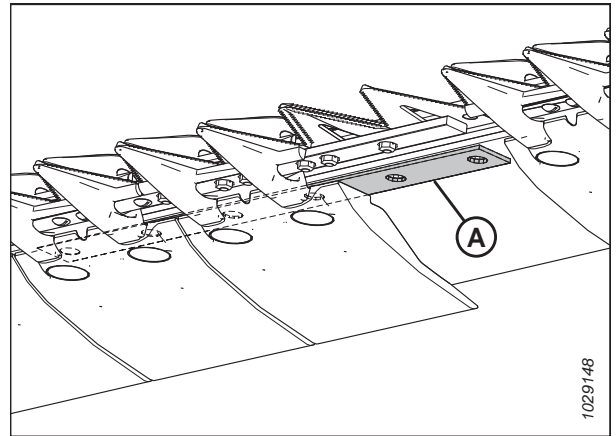

Figura 4.164: Apărătoarea centrală a cuțitului și placa de uzură

ÎNTREȚINERE ȘI SERVICE

- Înșurubați trei bolțuri de reglare (A) astfel încât acestea să iasă la 4 mm (5/32 țoli) de la partea inferioară a dispozitivului de fixare central (B).
- Poziționați dispozitivul de fixare central (B) pe bara port-degete.

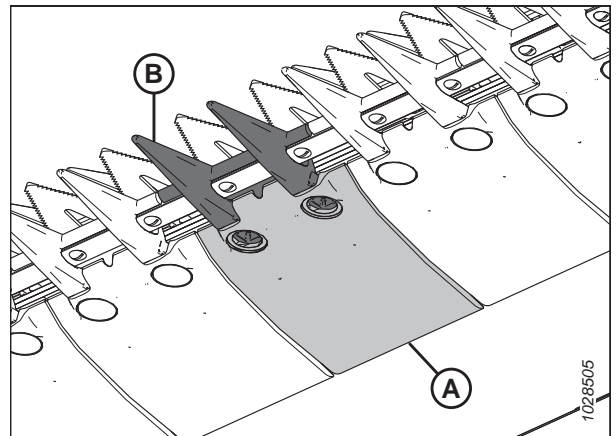

Figura 4.165: Apărătoare centrală a cuțitului

- Fixați dispozitivul de fixare central (A) cu două bolțuri și piulițe (B), dar **NU** strângeți piulițele în acest moment.

IMPORTANT:

Dispozitivul de fixare (A) trebuie să se potrivească cu cele două cuțite suprapuse în locația apărătorii centrale a cuțitului. În aceste locuri, montați apărătorile centrale de schimb ale cuțitului corespunzătoare.

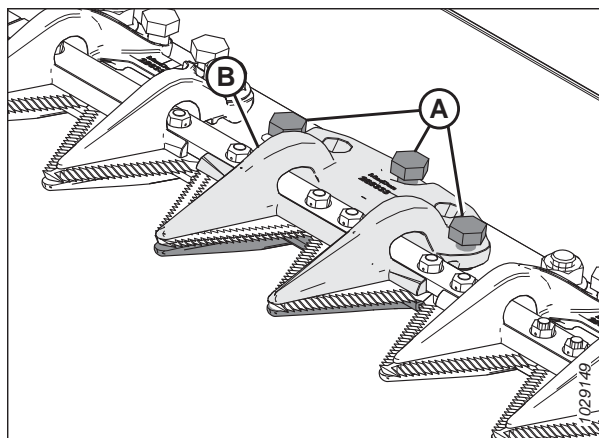
- Reglați dispozitivul de fixare până când interstițiul devine acceptabil.
 - Pentru instrucțiuni privind reglarea, consultați [Ajustarea dispozitivelor de fixare centrale – apărătorile scurte ale cuțitului, pagina 387](#).
 - Pentru specificații privind interstițiul, consultați [Verificarea dispozitivului de fixare central pe hedere cu cuțit dublu – Apărătorile scurte ale cuțitului, pagina 386](#).



Figura 4.166: Apărătoare centrală a cuțitului

- Strângeți piulițele (B) la 85 Nm (63 lbf-ft).

Verificarea dispozitivului de fixare central pe hedere cu cuțit dublu – Apărătorile scurte ale cuțitului

Dispozitivul de fixare al apărătorii centrale a cuțitului împiedică secțiunile centrale ale cuțitului de pe bara port-degete să se ridice de pe apărătoare, permițând în același timp cuțitului să alunece. Inspectați dispozitivul de fixare central pentru a vă asigura că există un interstițiu adecvat între dispozitivul de fixare și secțiunile centrale ale cuțitului.

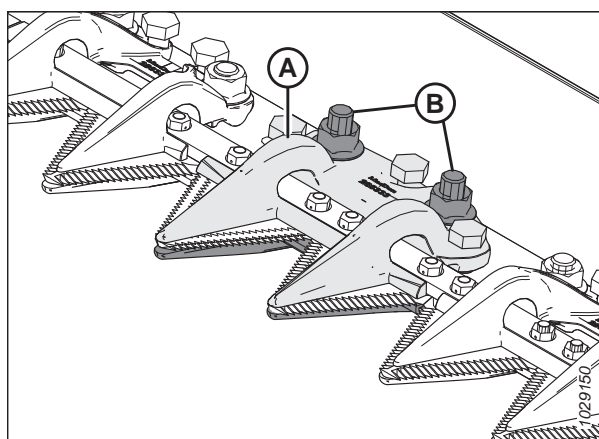
! PERICOL

Pentru a preveni vătămarea corporală sau decesul în urma pornirii neașteptate a utilajului, opriți întotdeauna motorul și scoateți cheia din contact înainte de a efectua reglaje pe utilaj.

! PERICOL

Asigurați-vă că toate persoanele din jur s-au îndepărtat de utilaj.

! AVERTISMENT

Pentru a preveni vătămarea corporală cauzată de căderea unui rabator ridicat, cuplați întotdeauna dispozitivele de siguranță ale rabatorului înainte de a intra sub rabatorul ridicat din orice motiv.

AVERTISMENT

Purtați mănuși groase când lucrați în apropierea cuțitelor sau când le maneveați.

1. Ridicați complet rabatorul.
2. Opriți motorul și scoateți cheia din contact.
3. Cuplați dispozitivele de siguranță ale rabatorului. Pentru instrucțiuni, consultați *Cuplarea dispozitivelor de siguranță ale rabatorului, pagina 43.*
4. Deschideți scutul terminal. Pentru instrucțiuni, consultați *Deschiderea scuturilor terminale ale hederului, pagina 46.*
5. Rotiți volantul atașat la cutia de transmisie a cuțitului pentru a poziționa cuțitul în interior, până când secțiunea cuțitului este sub dispozitivul de fixare (A). Repetați acest pas pentru a deplasa celălalt cuțit.
6. Împingeți în jos secțiunea cuțitului cu o forță de aproximativ 44 N (10 lbf). Folosiți un calibru pentru jocuri pentru a măsura interstițiul dintre dispozitivul de fixare (A) și secțiunea cuțitului. Asigurați-vă că interstițiul este după cum urmează:
 - La vârful (B) dispozitivului de fixare: 0,1–0,5 mm (0,004–0,020 țoli)
 - În partea din spate (C) a dispozitivului de fixare: 0,1–1,0 mm (0,004–0,040 țoli)
7. Dacă este necesară o reglare, consultați *Ajustarea dispozitivelor de fixare centrale – apărătorile scurte ale cuțitului, pagina 387.*
8. Strângeți piulițele (D), verificați din nou interstițiul și ajustați-l, dacă este necesar.
9. Închideți scutul terminal. Pentru instrucțiuni, consultați *Închiderea scuturilor terminale ale hederului, pagina 47.*



Figura 4.167: Dispozitiv de fixare apărătoare centrală a cuțitului

Ajustarea dispozitivelor de fixare centrale – apărătorile scurte ale cuțitului

În cazul în care un dispozitiv de fixare a apărătorii scurte a cuțitului blochează cuțitul, reglați dispozitivul de fixare.

PERICOL

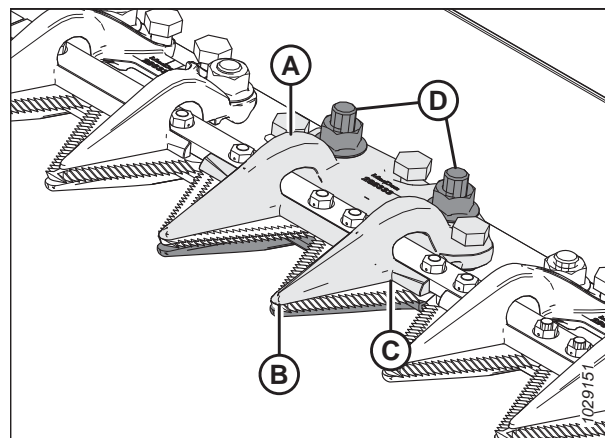
Pentru a preveni vătămarea corporală sau decesul în urma pornirii neașteptate a utilajului, opriți întotdeauna motorul și scoateți cheia din contact înainte de a efectua reglaje pe utilaj.

AVERTISMENT

Asigurați-vă că toate persoanele din jur s-au îndepărtat de utilaj.

AVERTISMENT

Pentru a preveni vătămarea corporală cauzată de căderea unui rabator ridicat, cuplați întotdeauna dispozitivele de siguranță ale rabatorului înainte de a intra sub rabatorul ridicat din orice motiv.

AVERTISMENT

Purtați mănuși groase când lucrați în apropierea cuțitelor sau când le manevrați.

1. Ridicați complet rabatorul.
2. Opriți motorul și scoateți cheia din contact.
3. Cuplați dispozitivele de siguranță ale rabatorului. Pentru instrucțiuni, consultați *Cuplarea dispozitivelor de siguranță ale rabatorului, pagina 43.*
4. Slăbiți piesele de fixare (B).
5. Reglați interstițiul la nivelul dispozitivului de fixare după cum urmează:
 - Pentru a crește interstițiul, rotiți bolțurile de reglare (A) spre dreapta (strângeți bolțurile).
 - Pentru a reduce interstițiul, rotiți bolțurile de reglare (A) spre stânga (slăbiți bolțurile).
6. Pentru a regla interstițiul numai la vârful dispozitivului de fixare, rotiți bolțul de reglare (C) după cum urmează:
 - Pentru a mări interstițiul, rotiți bolțul de reglare (C) spre stânga (slăbiți bolțurile).
 - Pentru a reduce interstițiul, rotiți bolțul de reglare (C) spre dreapta (strângeți bolțurile).
7. Strângeți piulițele (B) la un cuplu de 85 Nm (63 lbf-ft).
8. Puneți în funcțiune hederul la o turație mică a motorului și ascultați dacă există zgomote cauzate de un interstițiu insuficient. Reglați cuțitul, după cum este necesar.



Figura 4.168: Dispozitiv de fixare central

IMPORTANT:

Un interstițiu insuficient al dispozitivului de fixare va cauza supraîncălzirea cuțitului și a apărătorilor.

4.8.9 Scutul capului cuțitului

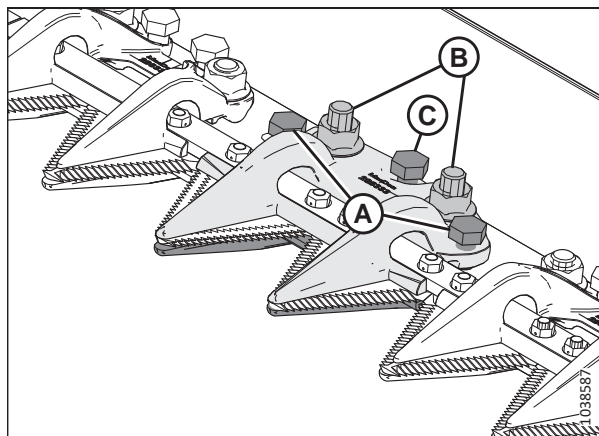
Scutul capului cuțitului se atașează la placa terminală și reduce deschiderea capului cuțitului pentru a preveni acumularea culturii tăiate în secțiunea decupată din capul cuțitului.

IMPORTANT:

Demontați scuturile atunci când utilizați bara port-degete pe sol în condiții de teren noroios. În cavitatea din spatele scutului s-ar putea aduna noroi, ceea ce ar putea duce la defectarea cutiei de transmisie a cuțitului.

Instalarea scutului capului cuțitului

Scutul capului de cuțit este utilizat în principal pentru orez și ierburi fine, pentru a împiedica prinderea culturii în deschiderea de livrare. Scutul capului de cuțit nu este recomandat în toate condițiile.

PERICOL

Pentru a preveni vătămarea corporală sau decesul în urma unei porniri sau căderi neașteptate a unui utilaj ridicat, opriți întotdeauna motorul, scoateți cheia și cuplați dispozitivele de siguranță înainte de a intra sub heder din orice motiv.

PERICOL

Asigurați-vă că toate persoanele din jur s-au îndepărtat de utilaj.

AVERTISMENT

Purtați mănuși groase când lucrați în apropierea cuțitelor sau când le manevrați.

IMPORTANT:

În cazul în care scuturile sunt necesare în condiții de noroi, verificați frecvent cavitatea din spatele scutului și îndepărtați orice noroi aglomerat.

1. Porniți motorul.
2. Ridicați complet rabatorul.
3. Coborâți complet hederul.
4. Opriți motorul și scoateți cheia din contact.
5. Cuplați dispozitivele de siguranță ale rabatorului. Pentru instrucțiuni, consultați *Cuplarea dispozitivelor de siguranță ale rabatorului, pagina 43*.
6. Extrageți scuturile pentru capetele de cuțit din cutia de depozitare manuală.
7. Așezați scutul capului cuțitului (A) pe placa terminală, conform ilustrației. Aliniați scutul astfel încât secțiunea decupată să se potrivească cu profilul capului cuțitului și/sau dispozitivele de fixare.
8. Aliniați orificiile de montare și fixați scutul cu două bolțuri cu cap hexagonal M10 × 30, șaibe (B) și piulițe.
9. Strângeți bolțurile (B) suficient de mult pentru a menține scutul capului cuțitului (A) în poziție, permițând, în același timp, reglarea scutului cât mai aproape de capul cuțitului.
10. Rotiți manual roata de transmisie a cutiei de transmisie a cuțitului pentru a deplasa cuțitul și verificați dacă există interferențe între capul cuțitului și scutul capului cuțitului (A). Reglați scutul capului cuțitului pentru a elimina interferența cu cuțitul.
11. Strângeți bolțurile (B) cu un cuplu de 11 Nm (8,11 lbf-ft [97 lbf-in]).



Figura 4.169: Scutul capului cuțitului

4.9 Sistemul de transmisie a cuțitului

Sistemul de transmisie a cuțitelor transformă presiunea hidraulică pompată într-o mișcare mecanică care acționează o serie de lame zimțate ale cuțitului din partea din față a hederului pentru a tăia o varietate de culturi.

4.9.1 Cutia de transmisie a cuțitului

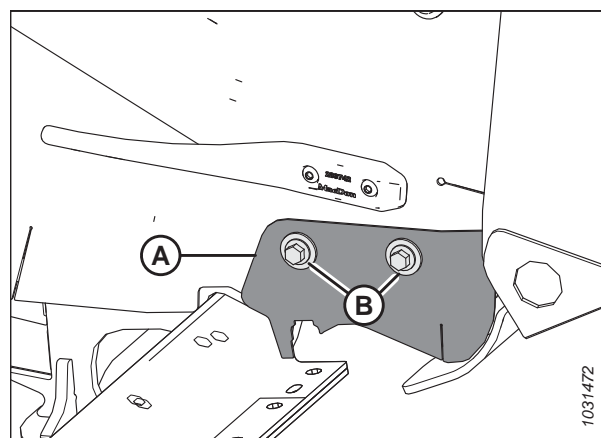
Cutia de transmisie a cuțitului este acționată de un motor hidraulic și transformă mișcarea de rotație în mișcarea alternativă a cuțitului.

Hederele cu un cuțit simplu au o cutie de transmisie a cuțitului (A) și un motor (B) pe partea stângă a hederului; hederele cu un cuțit dublu au o cutie de transmisie a cuțitului și un motor la fiecare capăt al hederului.



Figura 4.170: Este prezentată cutia de transmisie a cuțitului din partea stângă – partea dreaptă este similară

Verificarea nivelului de ulei din cutia de transmisie a cuțitului

Trebuie să existe un nivel suficient de ulei în fiecare cutie de transmisie a cuțitului pentru ca transmisia cuțitului să funcționeze corect. Puteți inspecta nivelul uleiului cu ajutorul joi de ulei instalate în fiecare transmisie de cuțit.

PERICOL

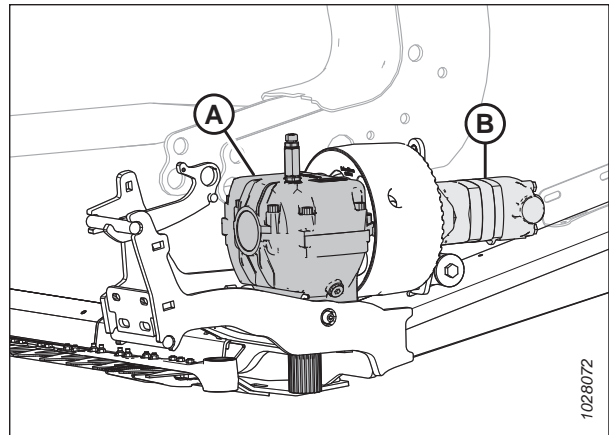
Pentru a preveni vătămarea corporală sau decesul în urma pornirii neașteptate a utilajului, opriți întotdeauna motorul și scoateți cheia din contact înainte de a efectua reglaje pe utilaj.

PERICOL

Asigurați-vă că toate persoanele din jur s-au îndepărtat de utilaj.

1. Asigurați-vă că hederul este paralel cu solul.
2. Coborâți complet hederul.
3. Reglați unghiul hederului astfel încât partea superioară a cutiei de transmisie a cuțitelor să fie la nivel cu solul.
4. Opriți motorul și scoateți cheia din contact.
5. Deschideți scutul terminal. Pentru instrucțiuni, consultați [Deschiderea scuturilor terminale ale hederului, pagina 46](#).

ÎNȚREȚINERE ȘI SERVICE

6. Scoateți joja de verificare a nivelului de ulei (A).
7. Verificați nivelul uleiului. Nivelul uleiului trebuie să fie în intervalul (B) între liniile de lângă partea de jos a jojei.
8. Reintroduceți joja de verificare a nivelului de ulei (A). Strângeți joja la 23 Nm (17 lbf-ft [204 lbf-in]).
9. În cazul în care hederul are două transmisii de cuțit, repetați această procedură pentru a verifica nivelul de ulei pe cealaltă transmisie a cuțitului.



Figura 4.171: Cutia de transmisie a cuțitului

Verificarea bolțurilor de montare

Verificați cuplul de strângere al celor patru bolțuri de montare a cutiei de transmisie a cuțitului (A) și (B) după primele 10 ore de funcționare și, ulterior, la fiecare 100 de ore.

1. Asigurați-vă că toate bolțurile sunt strânse la un cuplu de 343 Nm (253 lbf-ft). Strângeți mai întâi bolțurile laterale (A), apoi bolțurile inferioare (B).

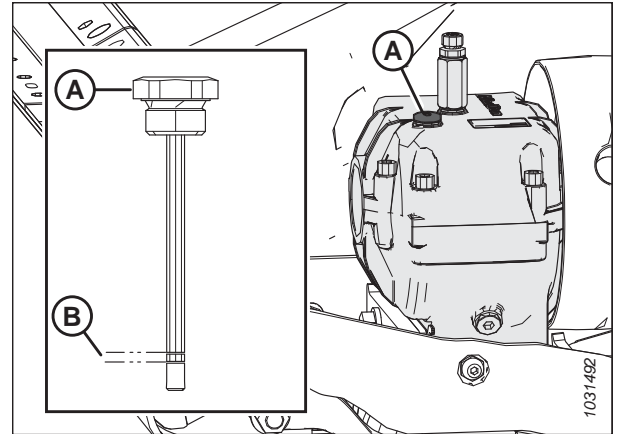

Figura 4.172: Cutia de transmisie a cuțitului – vedere dinspre partea de jos

Schimbarea uleiului din cutia de transmisie a cuțitului

După primele 50 de ore de funcționare, schimbați lubrifianțul cutiei de transmisie a cuțitelor și, ulterior, la fiecare 1000 de ore (sau 3 ani).

PERICOL

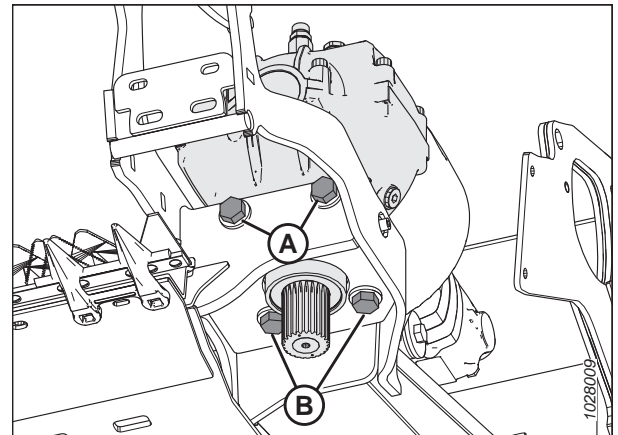
Pentru a preveni vătămarea corporală sau decesul în urma pornirii neașteptate a utilajului, opriți întotdeauna motorul și scoateți cheia din contact înainte de a efectua reglaje pe utilaj.

PERICOL

Asigurați-vă că toate persoanele din jur s-au îndepărtat de utilaj.

1. Porniți motorul.
2. Ridicați hederul complet.

ÎNTREȚINERE ȘI SERVICE

3. Opriți motorul și scoateți cheia din contact.
4. Deschideți scutul terminal. Pentru instrucțiuni, consultați *Deschiderea scuturilor terminale ale hederului, pagina 46*.
5. Așezați un recipient suficient de mare încât să conțină o cantitate de aproximativ 1,5 l (0,4 galoane SUA) sub cutia de transmisie a cușitului pentru a colecta uleiul.
6. Scoateți joja de ulei (A) și bușonul orificiului de scurgere (C).
7. Lăsați uleiul să se scurgă din cutia de transmisie a cușitului în recipientul plasat sub aceasta.
8. Reaplicați bușonul orificiului de scurgere (C).
9. Adăugați 1,5 l (0,4 galoane SUA) de ulei în cutia de transmisie a cușitului.
Consultați coperta spate interioară pentru lichidele și lubrifianții recomandați.

NOTĂ:

Verificați nivelul uleiului cu partea superioară a cutiei de transmisie a cușitului în poziție orizontală și cu joja pentru măsurarea nivelului de ulei (A) înșurubată.

10. Verificați dacă nivelul uleiului se încadrează în interval (B).
11. Închideți scutul terminal. Pentru instrucțiuni, consultați *Închiderea scuturilor terminale ale hederului, pagina 47*.



Figura 4.173: Cutia de transmisie a cușitului

4.10 Platforma de alimentare

Platforma de alimentare este localizată pe modulul de flotare FM200. Este compus dintr-un motor și un transportor cu bandă de alimentare care transportă cultura tăiată în melcul de alimentare.

4.10.1 Înlocuirea transportorului cu bandă de alimentare

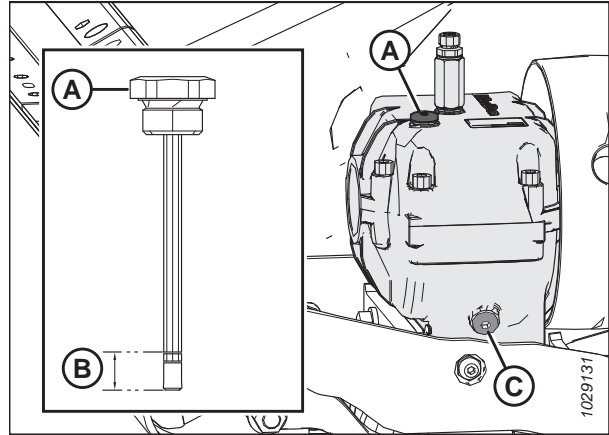
Transportorul cu bandă de alimentare de pe modulul de flotare livrează cultura recoltată în carcasa de alimentare a combinei. Dacă transportorul cu bandă de alimentare este rupt, fisurat sau dacă are plăci lipsă, înlocuiți-l.

PERICOL

Pentru a preveni vătămarea corporală sau decesul în urma pornirii sau căderii neașteptate a unui utilaj ridicat, opriți întotdeauna motorul și scoateți cheia înainte de a părăsi scaunul operatorului și cuplați întotdeauna dispozitivele de siguranță înainte de a intra sub utilaj din orice motiv.

PERICOL

Asigurați-vă că toate persoanele din jur s-au îndepărtat de utilaj.

1. Pe partea inferioară a platformei de alimentare, rotiți siguranța (A) pentru a debloca mânerul (B).
2. Repetați pasul anterior pe partea opusă a platformei de alimentare.



Figura 4.174: Partea inferioară a punții de alimentare

3. Țineți tava colectoare (A) și rotiți mânerul (B) în jos pentru a elibera tava.

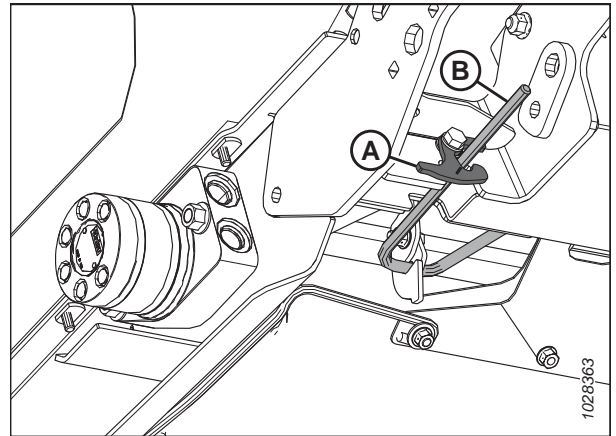

Figura 4.175: Partea inferioară a punții de alimentare

ÎNTREȚINERE ȘI SERVICE

4. Coborâți tava colectoare a platformei de alimentare (A).

NOTĂ:

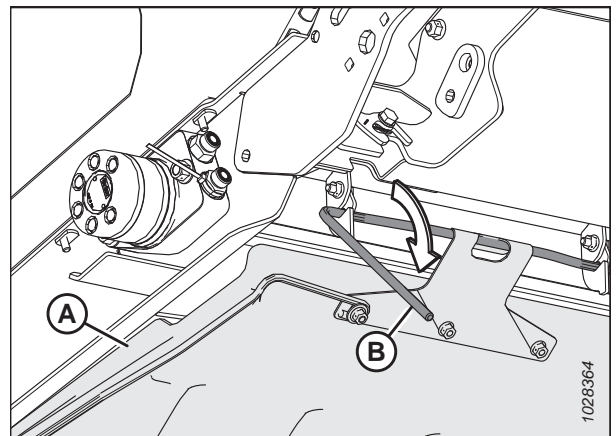
Coborârea tăvii colectoare a platformei de alimentare îmbunătățește accesul la piesele care fixează transportorul cu bandă de alimentare.



Figura 4.176: Tava colectoare a platformei de alimentare

5. Porniți motorul.
6. Ridicați hederul complet.
7. Ridicați complet rabatorul.
8. Opriți motorul și scoateți cheia din contact.
9. Cuplați dispozitivele de siguranță ale hederului. Pentru instrucțiuni, consultați manualul de utilizare al combinei.
10. Cuplați dispozitivele de siguranță ale rabatorului. Pentru instrucțiuni, consultați [Cuplarea dispozitivelor de siguranță ale rabatorului, pagina 43](#).
11. Îndepărtați cele cinci șuruburi cu cap înecat (A) și dispozitivul de reținere (B).
12. Scoateți un șurub cu cap semirotund și o șaibă (C).
13. Întoarceți piesa mediană (D).
14. Repetați pașii de la [11, pagina 394](#) la [13, pagina 394](#) pe partea opusă a platformei de alimentare.

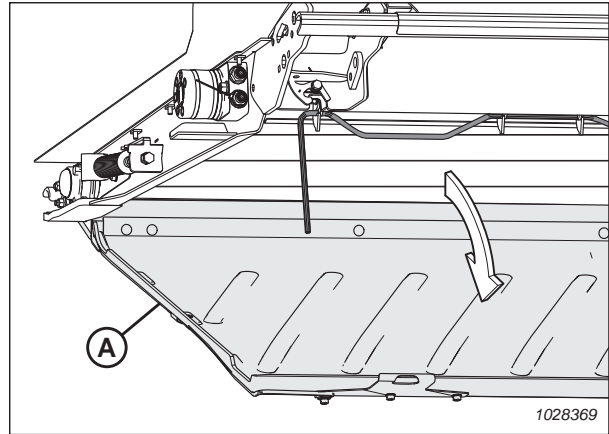

Figura 4.177: Garnitura transportorului cu bandă de alimentare

ÎNȚREȚINERE ȘI SERVICE

- Localizați întinzătorul transportorului cu bandă de alimentare. Slăbiți contrapiulița (A). Rotiți șurubul (B) înspre stânga pentru a elibera tensiunea de pe transportorul cu bandă.

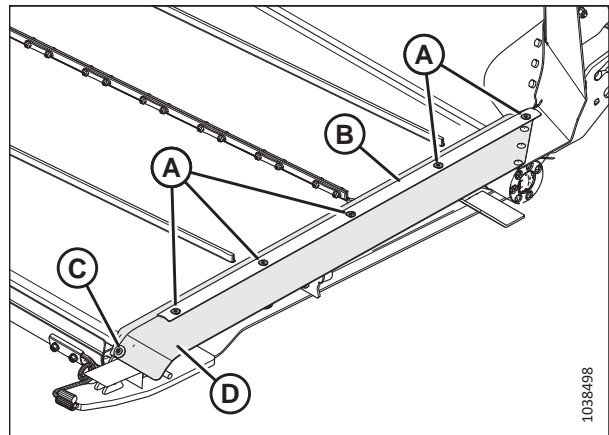

Figura 4.178: Întinzătorul transportorului cu bandă de alimentare

- În partea stângă a platformei, îndepărtați piesele de fixare (A) de pe carcasa rolei întinzătoare (B).

NOTĂ:

Observați dacă carcasa rolei coboară în jos sau se deplasează în sus atunci când se îndepărtează piesele de fixare. Va fi mai ușor să începeți să reinstalați piesele de fixare ale carcasei pe partea în care coboară carcasa rolei întinzătoare.

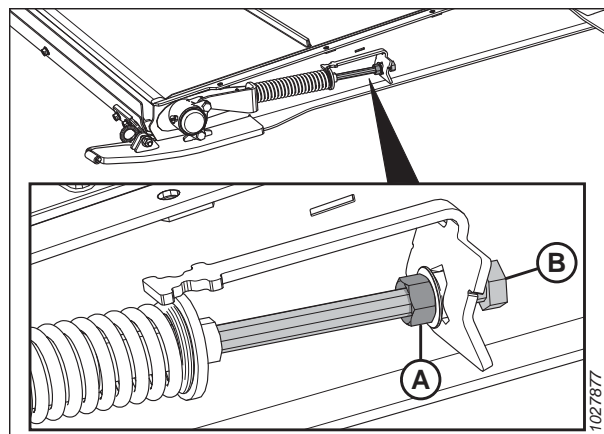
- Repetăți pasul anterior pe partea dreaptă a platformei.
- Deplasați rola întinzătoare în interiorul decupajului din cadru.



Figura 4.179: Carcasa lagărului rolei întinzătoare

- Îndepărtați piulițele și șuruburile (A). Îndepărtați benzile conectorului transportorului cu bandă (B).
- Trageți transportorul cu bandă de pe platformă.

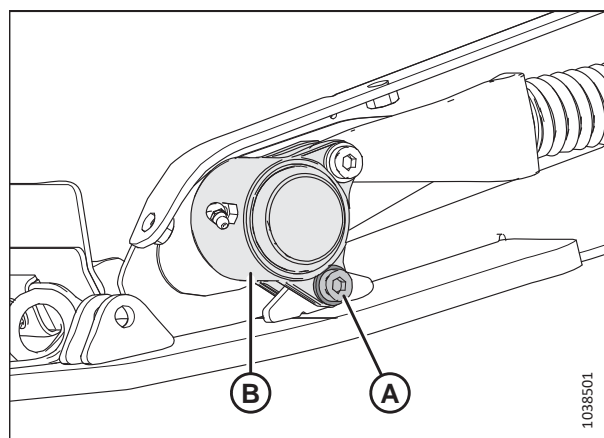

Figura 4.180: Conectorul transportorului cu bandă

ÎNTREȚINERE ȘI SERVICE

21. Montați noul transportor cu bandă peste cilindrul de acționare (A). Asigurați-vă că ghidajele transportorului cu bandă se potrivesc în canelurile cilindrului de acționare (B).
22. Trageți transportorul cu bandă de-a lungul părții inferioare a platformei de alimentare și peste rola întinzătoare (C).

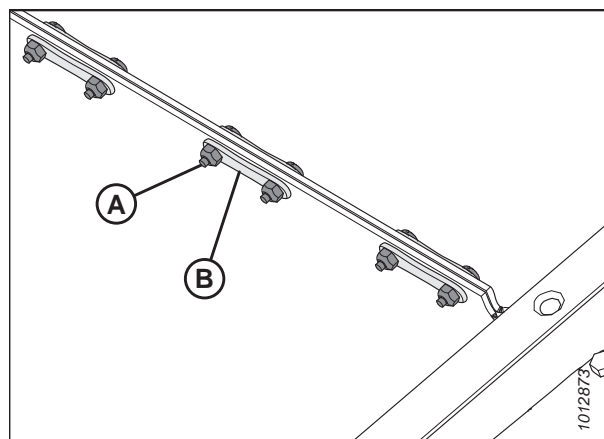

Figura 4.181: Transportorul cu bandă de alimentare cu modul de flotare

23. Conectați articulația transportorului cu bandă cu ajutorul benzilor conectorului (B). Fixați benzile cu piulițe și șuruburi (A).

IMPORTANT:

Asigurați-vă că capetele șuruburilor sunt orientate spre partea din spate a platformei. Strângeți șuruburile **numai** până când capetele șuruburilor sunt la același nivel cu piulițele.

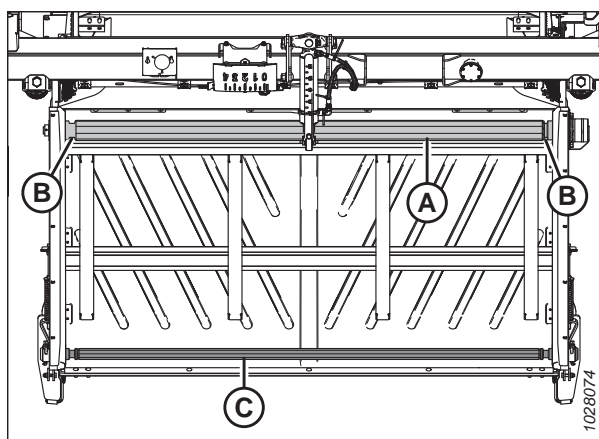

Figura 4.182: Benzile conectorului transportorului cu bandă

24. Deplasați rola întinzătoare înapoi în poziția de funcționare.
25. Aplicați o pastă de fixare a fileturilor de rezistență medie (Loctite® 243 sau echivalent) pe fileturile pieselor de fixare (A).
26. Pe partea platformei de alimentare unde a căzut carcasa atunci când au fost îndepărtate piesele de fixare, reinstalați piesele de fixare (A) pentru a fixa carcasa rolei întinzătoare (B) la cadru.
27. Repetați cei doi pași anteriori pe partea opusă a platformei de alimentare.
28. Strângeți bolțul (A) cu un cuplu de 12 Nm (8,85 lbf-ft [106 lbf-in]).

IMPORTANT:

NU strângeți complet bolțul (A).

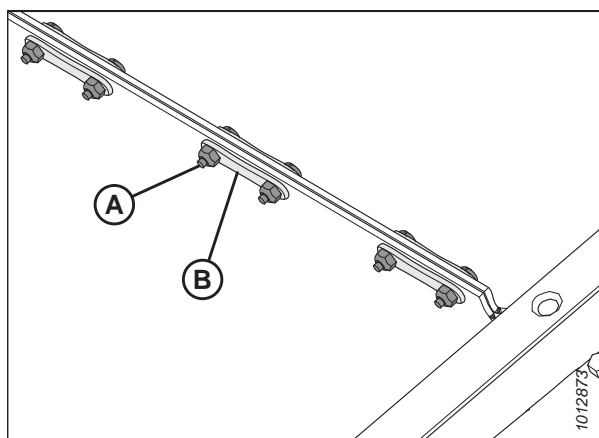

Figura 4.183: Carcasa lagărilor rolei întinzătoare

ÎNTREȚINERE ȘI SERVICE

29. Reglați tensiunea transportorului cu bandă. Pentru instrucțiuni, consultați [4.10.2 Verificarea și reglarea tensiunii întinzătorului transportorului cu bandă](#), pagina 398.
30. Poziționați piesa mediană (D) așa cum este ilustrat. Reinstalați dispozitivul de reținere (B).
31. Fixați dispozitivul de reținere și piesa mediană cu un șurub cu cap butucat și o șaibă (C) și cinci șuruburi cu cap înecat (A).
32. Repetați cei doi pași anteriori pe partea opusă a platformei de alimentare.

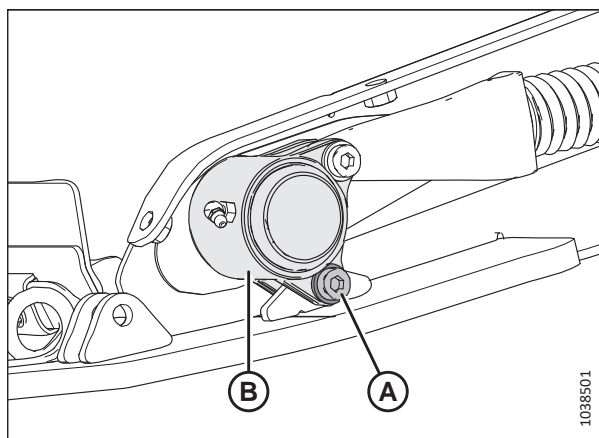

Figura 4.184: Garnitura transportorului cu bandă de alimentare

33. Ridicați tava colectoare a platformei de alimentare (A).

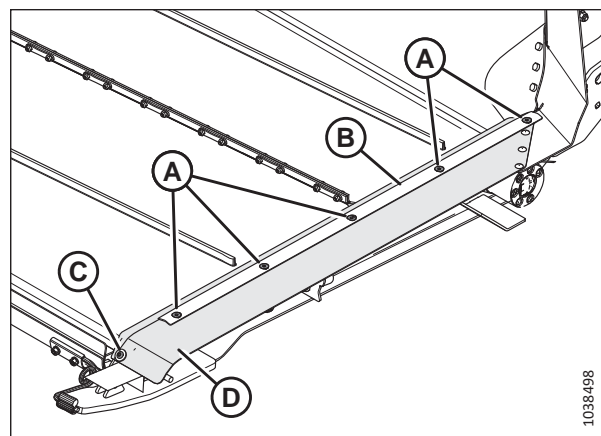

Figura 4.185: Tava colectoare a platformei de alimentare

34. Cuplați mânerul de blocare (A) în cele trei cârlige ale tăvii colectoare a platformei de alimentare (B).

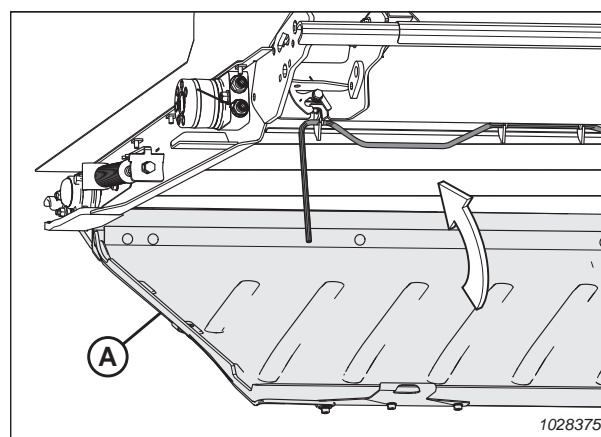

Figura 4.186: Partea inferioară a tăvii colectoare a platformei de alimentare

35. Rotiți mânerul (A) în sus, aducând tava colectoare a platformei de alimentare în poziția blocată.

NOTĂ:

Asigurați-vă că toate cele trei cârlige (B) ale tăvii colectoare a platformei sunt fixate pe mânerul de blocare.

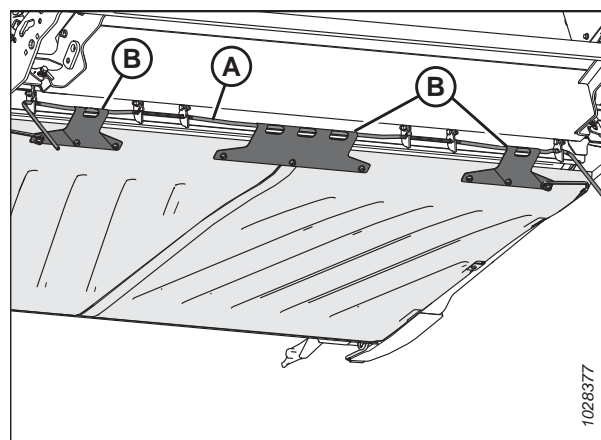
36. Țineți tava colectoare a platformei de alimentare în poziție și rotiți dispozitivul de blocare (C) pentru a bloca mânerul (A).



Figura 4.187: Partea inferioară a tăvii colectoare a platformei de alimentare

4.10.2 Verificarea și reglarea tensiunii întinzătorului transportorului cu bandă

Pentru ca transportorul cu bandă să funcționeze corect, acesta trebuie să fie tensionat corespunzător. Inspectați tensiunea de pe transportorul cu bandă și, dacă este necesar, reglați-o.

! PERICOL

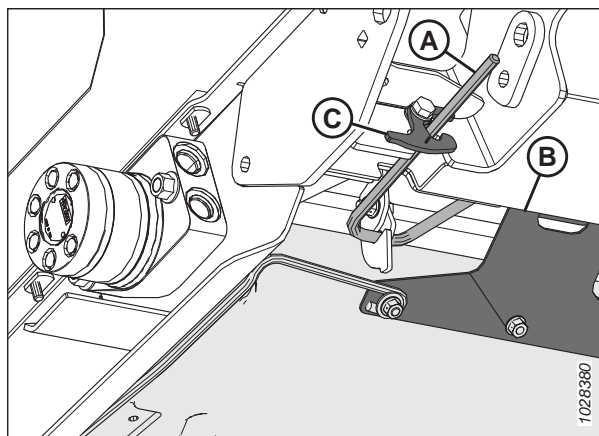
Pentru a preveni vătămarea corporală sau decesul în urma pornirii sau căderii neașteptate a unui utilaj ridicat, opriți întotdeauna motorul și scoateți cheia înainte de a părăsi scaunul operatorului și cuplați întotdeauna dispozitivele de siguranță înainte de a intra sub utilaj din orice motiv.

! PERICOL

Asigurați-vă că toate persoanele din jur s-au îndepărtat de utilaj.

NOTĂ:

Ilustrațiile din această procedură prezintă partea stângă a hederului; partea dreaptă a hederului este similară.

1. Porniți motorul.
2. Ridicați hederul complet.
3. Opriți motorul și scoateți cheia din contact.
4. Cuplați dispozitivele de siguranță ale hederului. Pentru instrucțiuni, consultați manualul de utilizare al combinei.

Verificarea tensiunii transportorului cu bandă de alimentare

5. Asigurați-vă că ghidajul transportorului cu bandă (șenila din cauciuc din partea inferioară a acestuia) este bine fixat în canelura cilindrului de acționare și că rola întinzătoare se află între ghidaje.

- Verificați poziția discului opritorului cu arc (A). În cazul în care transportorul cu bandă de alimentare se deplasează corect și opritoarele cu arc de pe ambele părți ale transportorului cu bandă sunt poziționate corect, nu este necesară nicio ajustare.

NOTĂ:

Poziția de pornire a discului opritorului cu arc (A) este centrată în formă de U pe indicator (B); cu toate acestea, poziția discului (A) va varia după reglarea urmării transportorului cu bandă.

- Dacă este necesară o ajustare, treceți la pasul 8, [pagina 399](#).



Figura 4.188: Întinzătorul transportorului cu bandă de alimentare

Reglarea tensiunii transportorului cu bandă de alimentare

- Reglați tensiunea transportorului cu bandă prin slăbirea contrapiuliței (A) și rotirea bolțului (B) spre dreapta pentru a crește tensiunea transportorului cu bandă (sau spre stânga pentru a reduce tensiunea transportorului cu bandă). Discul opritorului (C) trebuie să se afle în mijlocul indicatorului (D).

IMPORTANT:

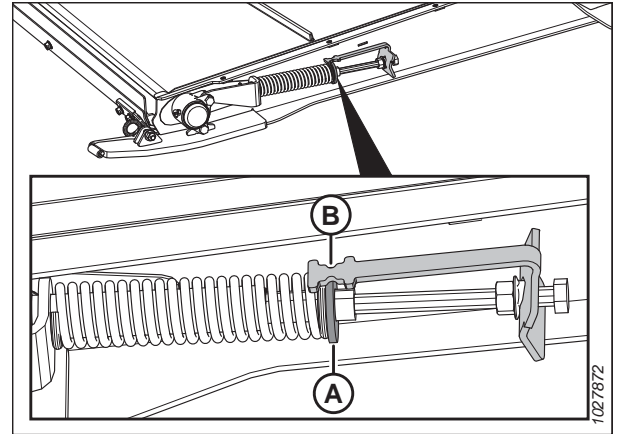
Pentru ajustări mici ale tensiunii, trebuie reglată doar o singură parte a transportorului cu bandă. Pentru a preveni urmărirea neuniformă a transportorului cu bandă în cazul unor ajustări mai mari ale tensiunii, ambele părți ale transportorului cu bandă vor trebui reglate.

- În cazul în care transportorul cu bandă nu se deplasează corect, discul opritorului (C) poate fi reglat astfel încât să **NU** se afle în mijlocul indicatorului (D), ci în intervalul următor:
 - Dacă este slăbit la 3 mm (1/8 țoli), discul opritorului (C) se va deplasa spre partea din față a platformei din centrul indicatorului (D).
 - Dacă este strâns la 6 mm (1/4 țoli), discul opritorului (C) se va deplasa spre partea din spate a platformei din centrul indicatorului (D).
- Strângeți contrapiulița (A). Asigurați-vă că piulița cu flanșă (E) este strânsă pe suportul indicatorului.



Figura 4.189: Întinzătorul transportorului cu bandă de alimentare – partea stângă

4.10.3 Cilindrul de acționare al transportorului cu bandă de alimentare

Cilindrul de acționare al transportorului cu bandă de alimentare este acționat hidraulic pentru a roti transportorul cu bandă de alimentare și a transporta cultura spre melcul carcasei alimentatorului.

Îndepărtarea cilindrului de acționare al transportorului cu bandă de alimentare

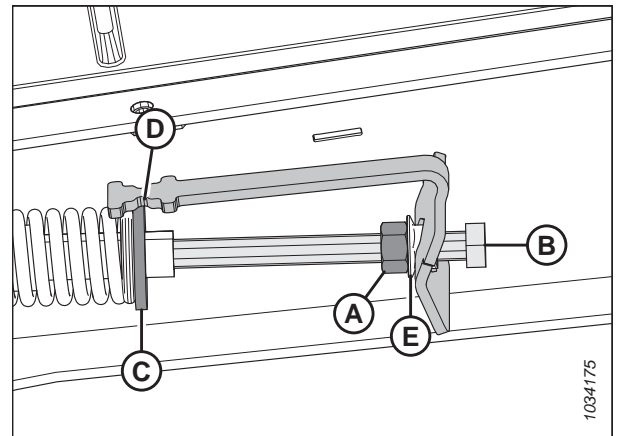
Cilindrul de acționare al transportorului cu bandă de alimentare trebuie să fie îndepărtat atunci când îl reparați sau înlocuiți.

PERICOL

Pentru a preveni vătămarea corporală sau decesul în urma pornirii sau căderii neașteptate a unui utilaj ridicat, opriți întotdeauna motorul și scoateți cheia înainte de a părăsi scaunul operatorului și cuplați întotdeauna dispozitivele de siguranță înainte de a intra sub utilaj din orice motiv.

PERICOL

Asigurați-vă că toate persoanele din jur s-au îndepărtat de utilaj.

1. Porniți motorul.
2. Ridicați complet rabatorul.
3. Ridicați hederul complet.
4. Opriți motorul și scoateți cheia din contact.
5. Cuplați dispozitivele de siguranță ale rabatorului. Pentru instrucțiuni, consultați *Cuplarea dispozitivelor de siguranță ale rabatorului, pagina 43*.
6. Cuplați dispozitivele de siguranță ale hederului. Pentru instrucțiuni, consultați manualul de utilizare al combinei.
7. Localizați întinzătorul transportorului cu bandă de alimentare. Slăbiți contrapiulița (A). Rotiți șurubul (B) înspre stânga pentru a elibera tensiunea de pe transportorul cu bandă.



Figura 4.190: Întinzătorul transportorului cu bandă de alimentare

ÎNTREȚINERE ȘI SERVICE

8. Îndepărtați piulițele și șuruburile (A). Îndepărtați benzile conectorului transportorului cu bandă (B).
9. Ridicați părțile laterale ale transportorului cu bandă pentru a expune cilindrele.

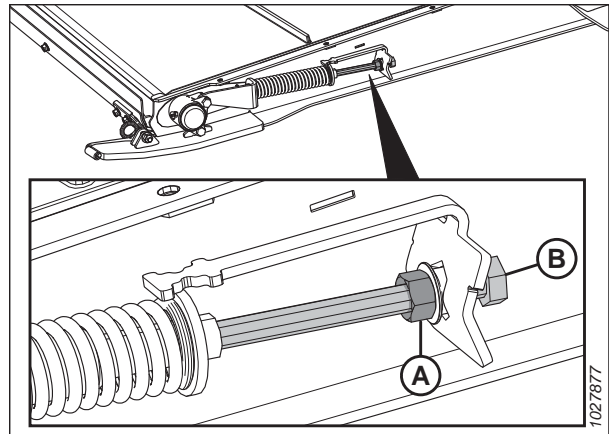

Figura 4.191: Conectorul transportorului cu bandă

10. În partea dreaptă a platformei, scoateți cele două piulițe (A) și bolțurile din carcasa (B) a lagărului cilindrului de acționare.

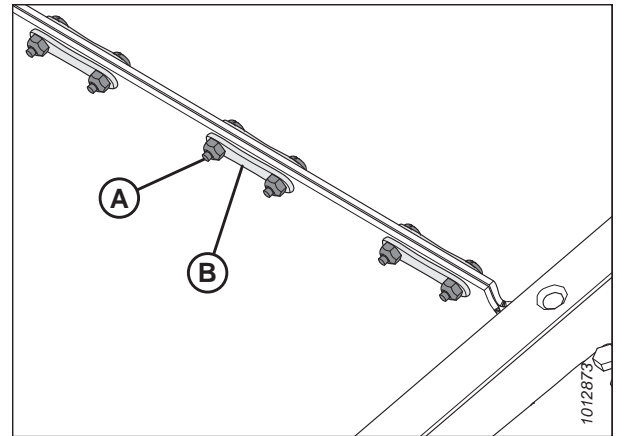

Figura 4.192: Lagărul cilindrului de acționare

ÎNTREȚINERE ȘI SERVICE

11. Glisați ansamblul cilindrului de acționare cu lagăr (A) spre dreapta până când capătul stâng se desprinde de canelura motorului.
12. Îndepărtați ambele capace (B).

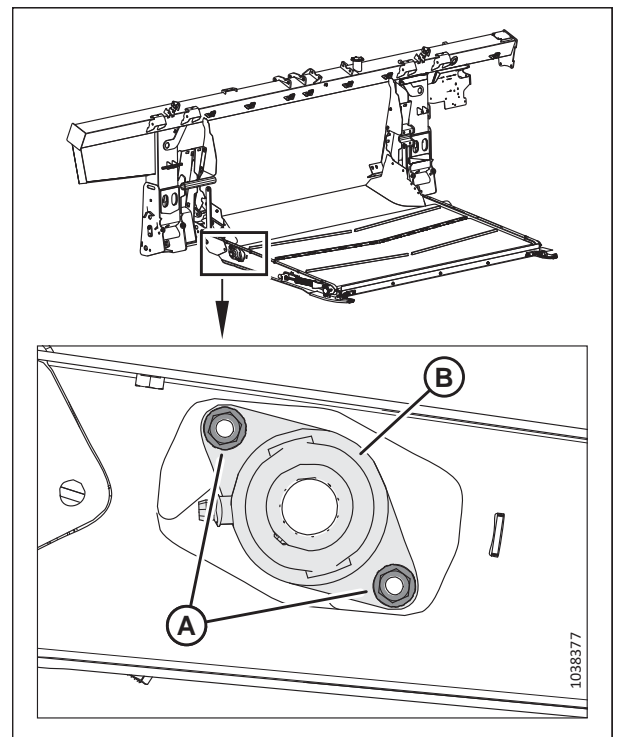

Figura 4.193: Cilindru de acționare

13. Ridicați capătul stâng din cadru.
14. Glisați ansamblul (A) spre stânga, ghidând carcasa lagărului (B) prin deschiderea cadrului (C).
15. Scoateți cilindrul (A).

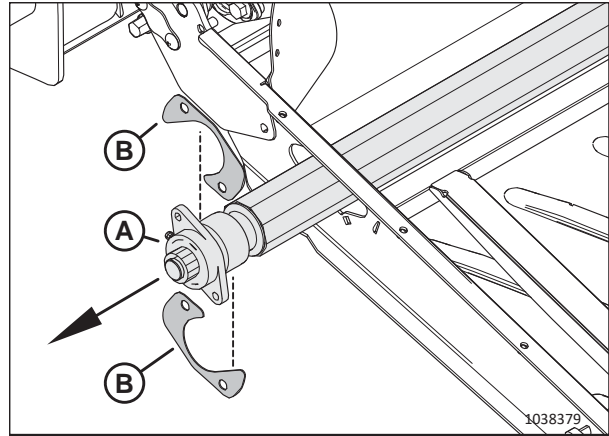

Figura 4.194: Cilindru de acționare

Montarea cilindrului de acționare al transportorului cu bandă de alimentare

Cilindrul de acționare al transportorului cu bandă de alimentare trebuie să fie montat după ce a fost reparat sau înlocuit.

1. Aplicați lubrifiant pe canelura motorului.
2. Ghidați capătul lagărului (A) al cilindrului de acționare prin deschiderea cadrului (B).

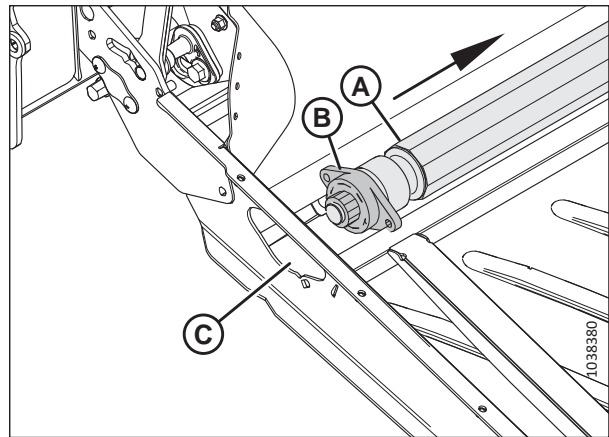

Figura 4.195: Cilindru de acționare – capătul lagărului

3. Glisați capătul stâng al cilindrului de acționare (A) pe canelura motorului (B).

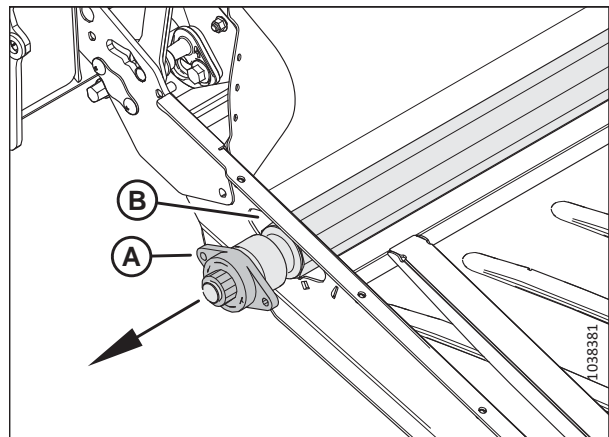

Figura 4.196: Motorul transportorului cu bandă de alimentare

4. Montați două bolțuri (A) în platforma de alimentare.
 5. Montați ambele capace (B) pe cele două bolțuri.
- IMPORTANT:**
Poziționați capacele în ordinea indicată.
6. Fixați carcasa lagărului cilindrului de acționare folosind două piulițe (C).
 7. Montați transportorul cu bandă de alimentare cu platformă. Pentru instrucțiuni, consultați [4.10.1 Înlocuirea transportorului cu bandă de alimentare, pagina 393](#).
 8. Întindeți transportorul cu bandă de alimentare. Pentru instrucțiuni, consultați [4.10.2 Verificarea și reglarea tensiunii întinzătorului transportorului cu bandă, pagina 398](#).

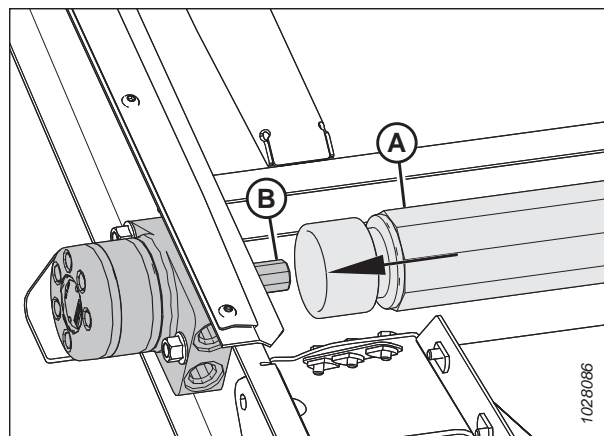

Figura 4.197: Cilindru de acționare – capătul lagărului

Îndepărtarea lagărului cilindrului de acționare al transportorului cu bandă de alimentare

Lagărul cilindrului de acționare al transportorului cu bandă de alimentare ajută la rotirea cilindrului. Lagărul trebuie să fie îndepărtat atunci când îl înlocuiți.

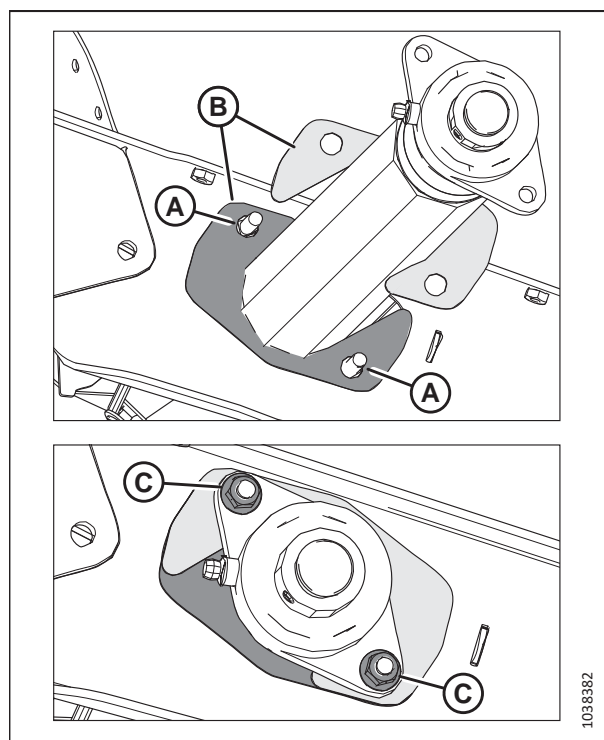

PERICOL

Pentru a preveni vătămarea corporală sau decesul în urma pornirii sau căderii neașteptate a unui utilaj ridicat, opriți întotdeauna motorul și scoateți cheia înainte de a părăsi scaunul operatorului și cuplați întotdeauna dispozitivele de siguranță înainte de a intra sub utilaj din orice motiv.

1. Ridicați complet rabatorul.
2. Ridicați hederul complet.

ÎNTREȚINERE ȘI SERVICE

3. Opriți motorul și scoateți cheia din contact.
4. Cuplați dispozitivele de siguranță ale rabatorului. Pentru instrucțiuni, consultați *Cuplarea dispozitivelor de siguranță ale rabatorului, pagina 43*.
5. Cuplați dispozitivele de siguranță ale hederului. Pentru instrucțiuni, consultați manualul de utilizare al combinei.
6. Localizați întinzătorul transportorului cu bandă de alimentare. Slăbiți contrapiulița (A). Rotiți șurubul (B) înspre stânga pentru a elibera tensiunea de pe transportorul cu bandă.



Figura 4.198: Întinzătorul transportorului cu bandă de alimentare

7. Slăbiți șurubul de fixare (A) de pe dispozitivul de blocare a lagărului (B).
8. Cu un ciocan și un poanson, loviți dispozitivul de blocare a lagărului (B) în direcția opusă rotației melcului pentru a elibera dispozitivul de blocare.

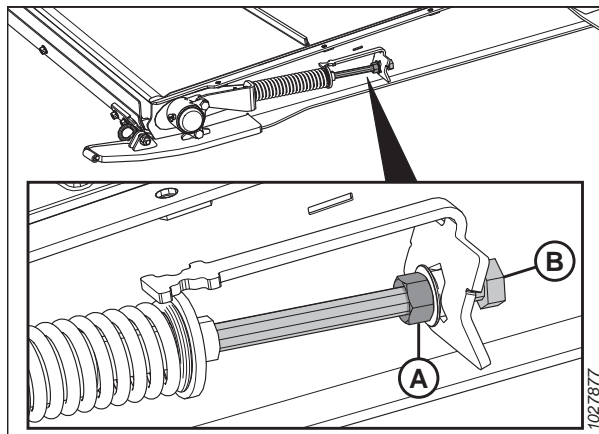

Figura 4.199: Lagărul cilindrului de acționare al transportorului cu bandă de alimentare

9. Scoateți cele două piulițe (A).

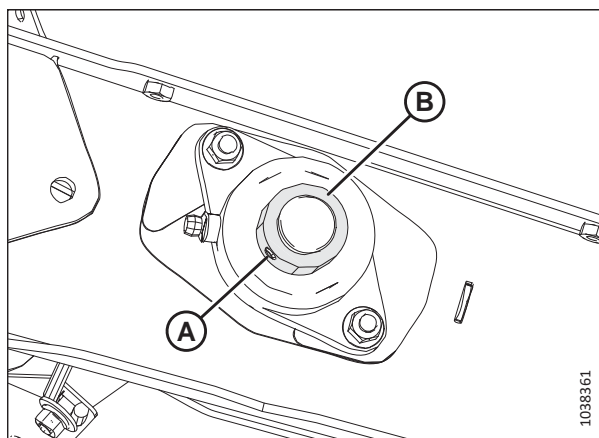

Figura 4.200: Lagărul cilindrului de acționare al transportorului cu bandă de alimentare

10. Demontați carcasa lagărului (A).

NOTĂ:

Dacă lagărul este blocat pe arbore, poate fi mai ușor să demontați ansamblul cilindrului de acționare. Pentru instrucțiuni, consultați *Îndepărtarea cilindrului de acționare al transportorului cu bandă de alimentare, pagina 400*.

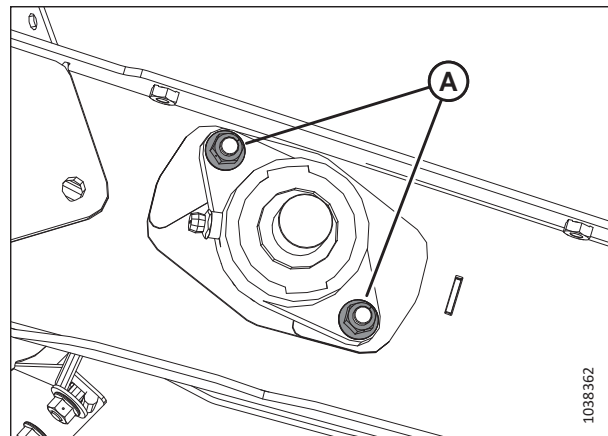
11. Verificați ambele capace (B) pentru semne de deteriorare. Dacă acestea sunt deteriorate, înlocuiți-le cu piesele din kitul MD #347553.



Figura 4.201: Lagărul cilindrului de acționare al transportorului cu bandă de alimentare

Montarea lagărului cilindrului de acționare al transportorului cu bandă de alimentare

Lagărul este fixat pe poziție cu bolțuri și un colier.

1. Montați două bolțuri (A) în platforma de alimentare.
 2. Montați ambele capace (B) pe cele două bolțuri.
- IMPORTANT:**
Poziționați capacele în ordinea indicată.
3. Montați carcasa (C) a lagărului cilindrului de acționare pe arbore.
 4. Fixați carcasa folosind două piulițe (D).
 5. Montați colierul de blocare (E) al lagărului pe arbore.
 6. Cu un ciocan și un poanson, loviți dispozitivul de blocare a lagărului în direcția de rotație a melcului pentru a-l bloca.
 7. Strângeți șurubul de fixare (F) al dispozitivului de blocare a lagărului.
 8. Întindeți transportorul cu bandă de alimentare. Pentru instrucțiuni, consultați [4.10.2 Verificarea și reglarea tensiunii întinzătorului transportorului cu bandă](#), pagina 398.

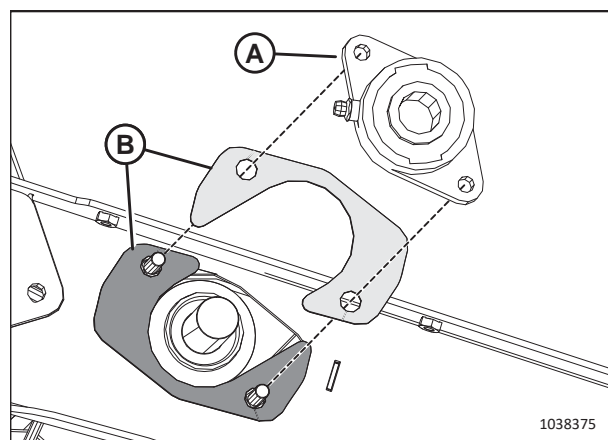

Figura 4.202: Lagărul cilindrului de acționare al transportorului cu bandă de alimentare

4.10.4 Rola întinzătoare a transportorului cu bandă de alimentare

Rola întinzătoare a transportorului cu bandă de alimentare este antrenată de frecarea transportorului cu bandă de alimentare care este rotit de cilindrul de acționare. La fel ca și cilindrul de acționare, rola întinzătoare ajută transportorul cu bandă de alimentare să transporte cultura spre melc.

Demontarea rolei întinzătoare a transportorului cu bandă de alimentare

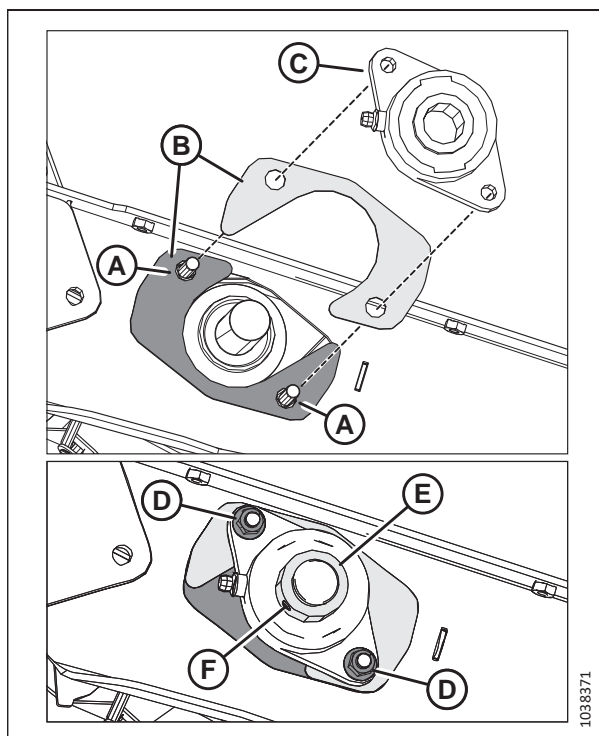
Rola întinzătoare a transportorului cu bandă de alimentare trebuie să fie îndepărtată pentru reparare sau înlocuire.

PERICOL

Pentru a preveni vătămarea corporală sau decesul în urma pornirii sau căderii neașteptate a unui utilaj ridicat, opriți întotdeauna motorul și scoateți cheia înainte de a părăsi scaunul operatorului și cuplați întotdeauna dispozitivele de siguranță înainte de a intra sub utilaj din orice motiv.

1. Ridicați complet rabatorul.
2. Ridicați hederul complet.
3. Opriți motorul și scoateți cheia din contact.
4. Cuplați dispozitivele de siguranță ale rabatorului. Pentru instrucțiuni, consultați [Cuplarea dispozitivelor de siguranță ale rabatorului](#), pagina 43.
5. Cuplați dispozitivele de siguranță ale hederului. Pentru instrucțiuni, consultați manualul de utilizare al combinei.

ÎNTREȚINERE ȘI SERVICE

6. Localizați întinzătorul transportorului cu bandă de alimentare. Slăbiți contrapiulița (A). Rotiți șurubul (B) înspre stânga pentru a elibera tensiunea de pe transportorul cu bandă.



Figura 4.203: Întinzătorul transportorului cu bandă de alimentare

7. Îndepărtați piulițele și șuruburile (A). Îndepărtați benzile conectorului transportorului cu bandă (B).
8. Separați transportorul cu bandă.
9. Coborâți partea din față a platformei de alimentare.

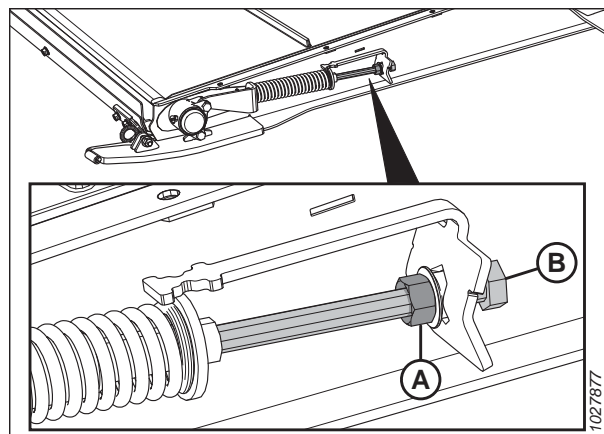

Figura 4.204: Conectorul transportorului cu bandă

10. Scoateți capacul antipraf (A) și piulița (B) de pe carcasa lagărului (C).

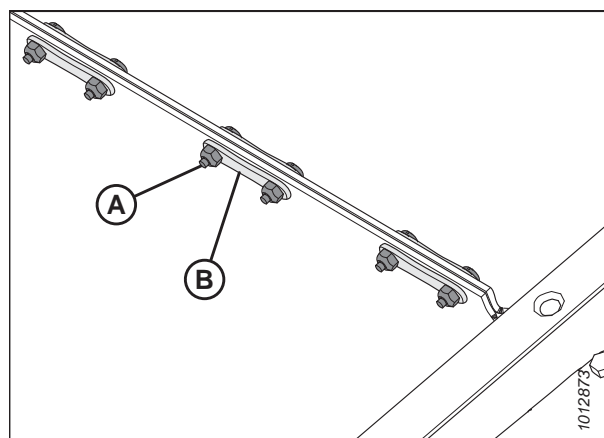

Figura 4.205: Carcasa lagărului rolei întinzătoare

ÎNȚREȚINERE ȘI SERVICE

11. Îndepărtați piesele care fixează carcasa lagărului de șina de alunecare a platformei și întinzătorul din locațiile (A).
12. Demontați carcasa lagărului (B) de pe rola întinzătoare.
13. Repetați pașii de la [10, pagina 407](#) la [12, pagina 408](#) pe partea opusă a platformei de alimentare.

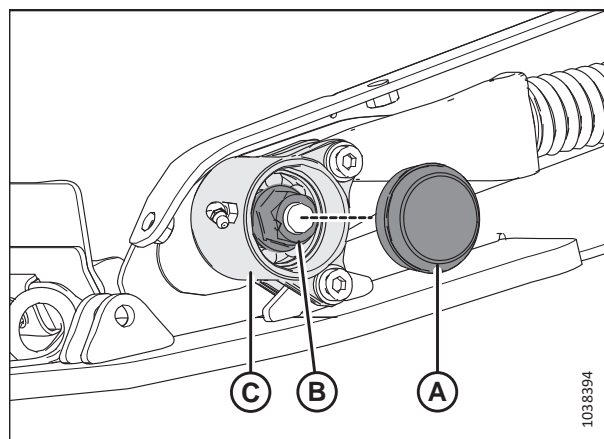

Figura 4.206: Carcasa lagărului rolei întinzătoare

14. Pe o parte a cadrului platformei, scoateți piulița (A) și capacul (B).

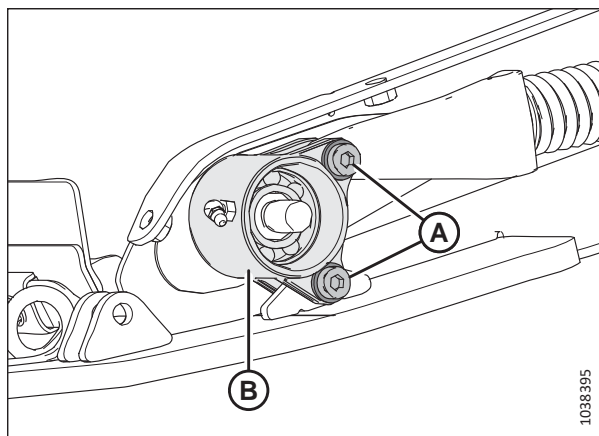

Figura 4.207: Capacul rolei întinzătoare

15. Glisați rola întinzătoare (A) prin partea opusă din cadrul platformei.

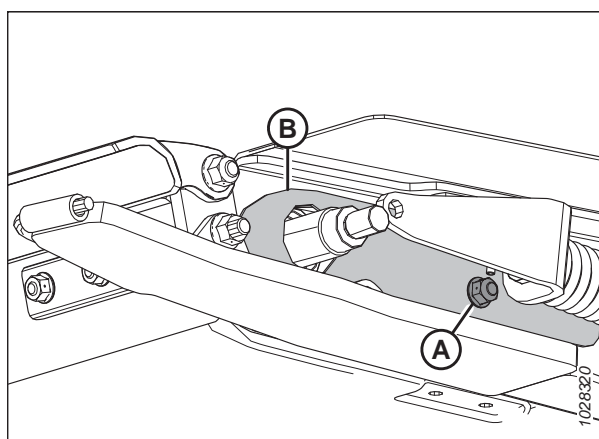

Figura 4.208: Rola întinzătoare

Montarea rolei întinzătoare a transportorului cu bandă de alimentare

Rola întinzătoare a transportorului cu bandă de alimentare trebuie să fie montată după ce a fost reparată sau înlocuită.

1. Glisați capacul (A) peste un capăt al rolei întinzătoare.
2. Periați cu ulei arborele rolei întinzătoare (B).
3. Rotiți manual cu atenție ansamblul lagărului (C) pe arbore pentru a preveni deteriorarea garniturii.

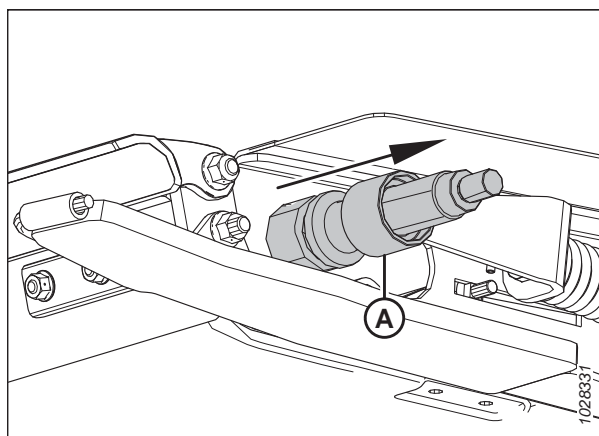
IMPORTANT:

Asigurați-vă că ansamblul lagărului este perpendicular pe arbore pentru a preveni deteriorarea garniturii în timpul montării.



Figura 4.209: Rola întinzătoare

4. După ce lagărul și ambele garnituri sunt așezate în jurul arborelui, montați piulița (A).
5. Strângeți piulița la un cuplu de 81 Nm (60 lbf-ft).

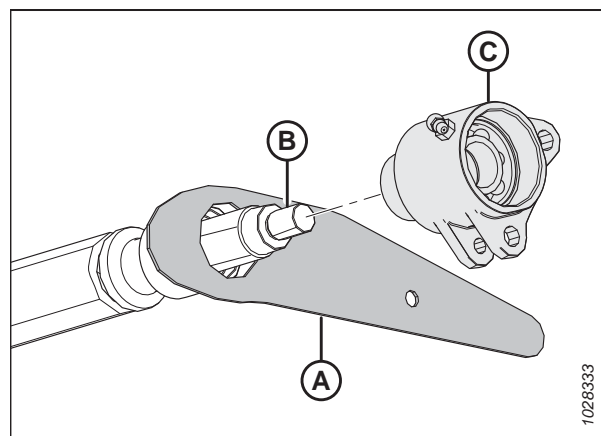

Figura 4.210: Lagărul rolei întinzătoare din stânga

6. Glisați rola de întinzătoare (A) prin secțiunea decupată din cadrul platformei.

NOTĂ:

Capătul drept al rolei întinzătoare ar trebui să iasă în afară din cadrul platformei în dreapta.

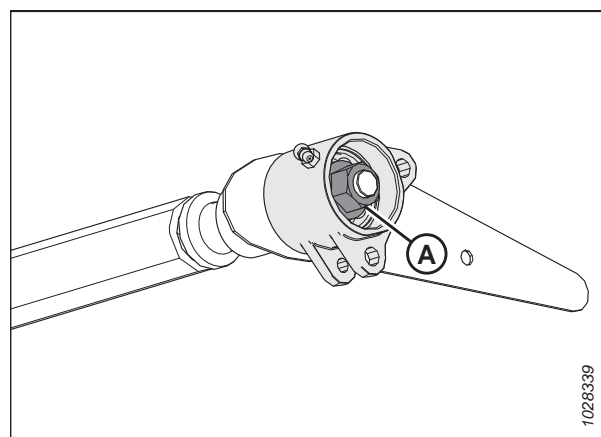

Figura 4.211: Platforma de alimentare – partea stângă

ÎNTREȚINERE ȘI SERVICE

7. Montați bolțul din interiorul platformei de alimentare pentru a fixa capacul rolei întinzătoare (A).
8. Montați piulița (B). **NU** strângeți excesiv piulița. Piulița ar trebui să țină capacul rolei întinzătoare la loc și să se miște cu rola întinzătoare.

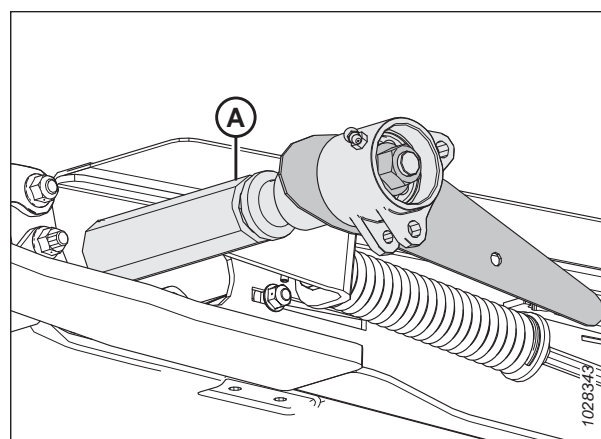

Figura 4.212: Capatul rolei întinzătoare – partea stângă

9. Pe partea dreaptă a cadrului platformei, ungeți cu ulei capătul opus al arborelui rolei întinzătoare (A).
10. Rotiți manual cu atenție ansamblul lagărului (B) pe arbore (A) pentru a preveni deteriorarea garniturii.

IMPORTANT:

Asigurați-vă că ansamblul lagărului este perpendicular pe arbore pentru a preveni deteriorarea garniturii în timpul montării.

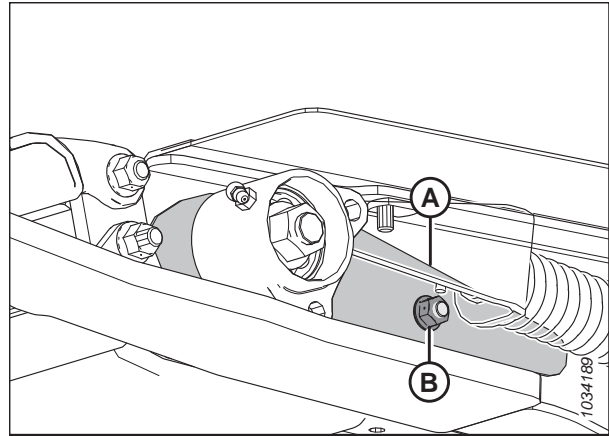

Figura 4.213: Platforma de alimentare – Partea dreaptă

11. După ce lagărul și ambele garnituri sunt așezate în jurul arborelui din dreapta, montați piulița (A).
12. Strângeți piulița la un cuplu de 81 Nm (60 lbf-ft).

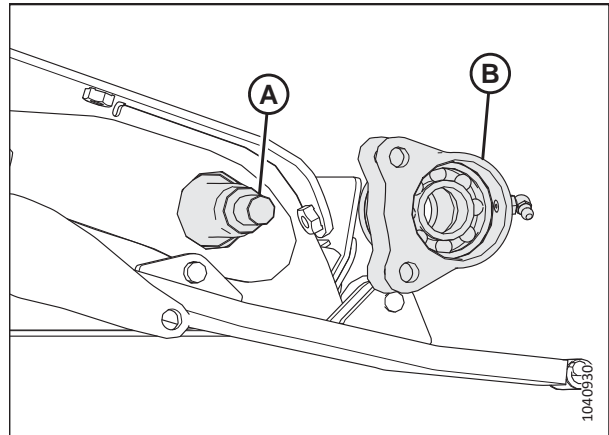

Figura 4.214: Platforma de alimentare – Partea dreaptă

ÎNTREȚINERE ȘI SERVICE

13. Rotiți carcasa rolei întinzătoare (A) până când orificiile din filele inferioare se aliniază cu orificiul din umărul sudat (B).
14. Aplicați o pastă de fixare a fileturilor de rezistență medie (Loctite® 243 sau echivalent) pe filetele bolțului cu cap hexagonal, apoi fixați carcasa rolei pe umărul sudat cu ajutorul bolțului, al șabei și al piuliței în locația (C).
15. Aliniați orificiul din suportul turnat (D) cu orificiile din umărul superior de pe carcasa rolei întinzătoare (A).
16. Aplicați o pastă de fixare a filetelor de rezistență medie (Loctite® 243 sau echivalent) pe filetele bolțului cu cap hexagonal, apoi fixați suportul carcasei pe carcasa rolei întinzătoare cu ajutorul bolțului, al șabei și al piuliței în locația (E).
17. Strângeți bolțurile (C) și (E) cu un cuplu de 12 Nm (8,85 lbf-ft [106 lbf-in]).

IMPORTANT:

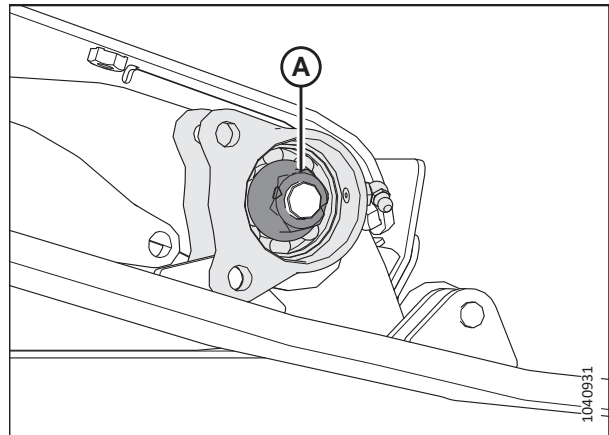
NU strângeți excesiv bolțurile (C) și (E).

18. Lubrifiați cavitatea lagărului cu unsoare și montați capacul antipraf (A).
19. Verificați dacă niplul de ungere funcționează. Lubrifiați lagărul rolei întinzătoare a transportorului cu bandă de alimentare până când din garnitura de etanșare iese unsoare. Ștergeți excesul de unsoare din zonă după lubrifiere.
20. Repetați pașii de la [13, pagina 411](#) la [19, pagina 411](#) pe partea dreaptă a rolei întinzătoare a transportorului cu bandă de alimentare.

21. Închideți transportorul cu bandă de alimentare și fixați-l cu șuruburile (B), benzile conectorului (B) și piulițe.
22. Întindeți transportorul cu bandă de alimentare. Pentru instrucțiuni, consultați [4.10.2 Verificarea și reglarea tensiunii întinzătorului transportorului cu bandă, pagina 398](#).



Figura 4.215: Lagărul rolei întinzătoare din stânga



Figura 4.216: Platforma de alimentare – Partea stângă,

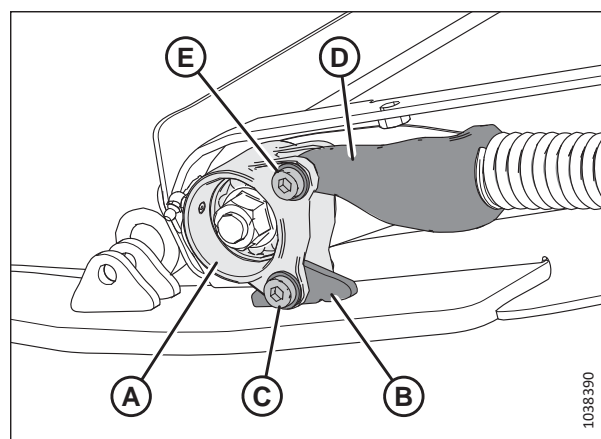

Figura 4.217: Conectorul transportorului cu bandă

Înlocuirea lagărului rolei întinzătoare a transportorului cu bandă de alimentare

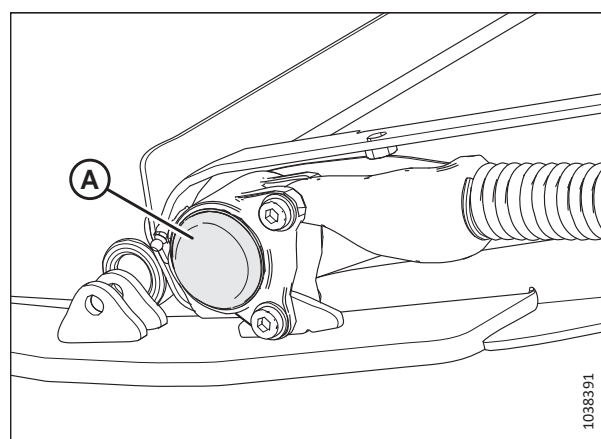
Lagărul rolei întinzătoare a transportorului cu bandă de alimentare ajută la rotirea rolei. Lagărul trebuie să fie îndepărtat atunci când îl înlocuiți.

NOTĂ:

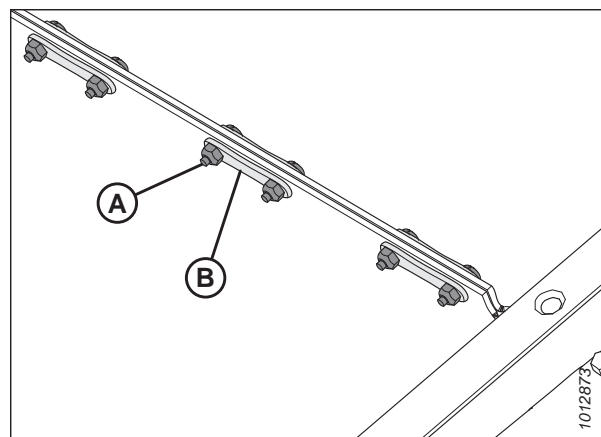
Procedura este aceeași pentru ambele părți ale rolei întinzătoare a transportorului cu bandă de alimentare. Partea stângă a rolei este prezentată în ilustrațiile de mai jos.

⚠ PERICOL

Pentru a preveni vătămarea corporală sau decesul în urma pornirii sau căderii neașteptate a unui utilaj ridicat, opriți întotdeauna motorul și scoateți cheia înainte de a părăsi scaunul operatorului și cuplați întotdeauna dispozitivele de siguranță înainte de a intra sub utilaj din orice motiv.

⚠ PERICOL

Asigurați-vă că toate persoanele din jur s-au îndepărtat de utilaj.

1. Ridicați complet rabatorul.
2. Ridicați hederul complet.
3. Opriți motorul și scoateți cheia din contact.
4. Cuplați dispozitivele de siguranță ale rabatorului. Pentru instrucțiuni, consultați *Cuplarea dispozitivelor de siguranță ale rabatorului, pagina 43*.
5. Cuplați dispozitivele de siguranță ale hederului. Pentru instrucțiuni, consultați manualul de utilizare al combinei.
6. Localizați întinzătorul transportorului cu bandă de alimentare. Slăbiți contrapiulița (A). Rotiți șurubul (B) înspre stânga pentru a elibera tensiunea de pe transportorul cu bandă.



Figura 4.218: Întinzătorul transportorului cu bandă de alimentare

ÎNTREȚINERE ȘI SERVICE

7. Scoateți bolțurile cu cap hexagonal, șaibele și piulițele (A), care fixează carcasa lagărului pe șina de alunecare a platformei și pe întinzător.
8. Scoateți capacul antipraf (B).

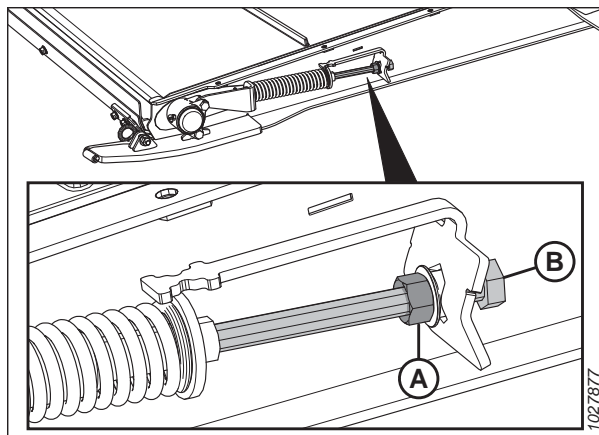

Figura 4.219: Lagărul rolei întinzătoare din stânga

9. Scoateți piulița (A), apoi demontați carcasa lagărului (B) de pe platformă. Rețineți piulița și carcasa lagărului.

NOTĂ:

Dacă lagărul este blocat pe arbore, poate fi mai ușor să demontați ansamblul rolei întinzătoare. Pentru instrucțiuni, consultați *Demontarea rolei întinzătoare a transportorului cu bandă de alimentare*, pagina 406.

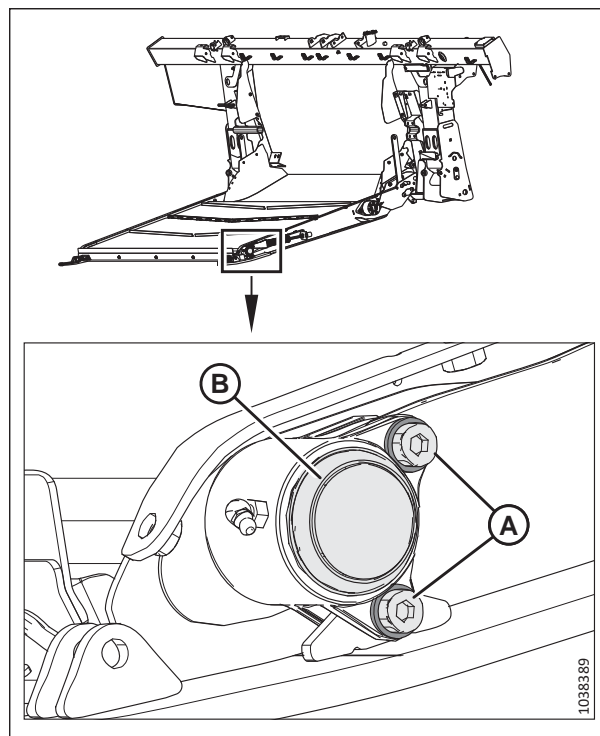

Figura 4.220: Lagărul rolei întinzătoare – partea stângă

ÎNTREȚINERE ȘI SERVICE

10. Îndepărtați inelul de reținere (A), lagărul (B) și garniturile (C) din carcasa lagărului (D).
11. Aplicați ulei pe alezaj înainte de asamblarea pieselor.
12. Montați garniturile (C) în carcasa lagărului (D).

NOTĂ:

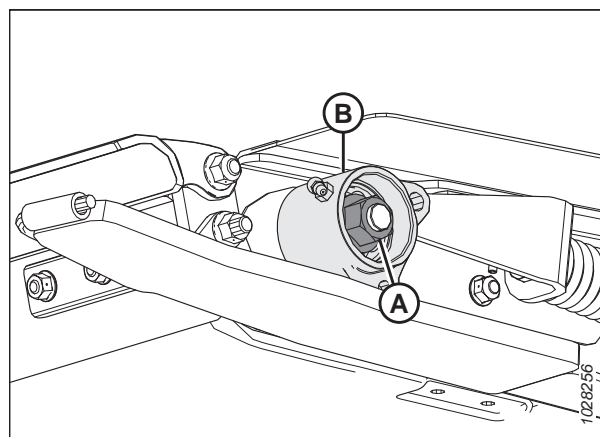
Asigurați-vă că partea plată a garniturii este orientată spre interior.

13. Lubrifiați lagărul (B) cu unsoare și montați-l conform indicațiilor.
14. Montați inelul de fixare (A).



Figura 4.221: Ansamblul lagărului

15. Periați cu ulei arborele rolei întinzătoare (A).
16. Rotiți manual cu atenție ansamblul lagărului (B) pe arbore (A) pentru a preveni deteriorarea garniturii.

IMPORTANT:

Asigurați-vă că ansamblul lagărului este perpendicular pe arbore pentru a preveni deteriorarea garniturii în timpul montării.

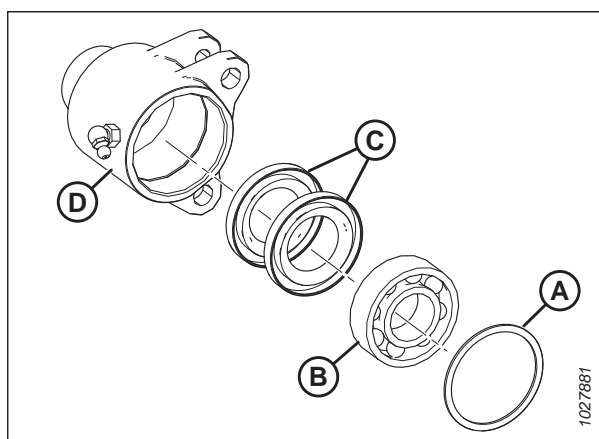

Figura 4.222: Lagărul rolei întinzătoare – partea stângă

17. După ce lagărul și ambele garnituri sunt instalate în jurul arborelui, montați piulița (A) și strângeți cu un cuplu de 81 Nm (60 lbf ft).

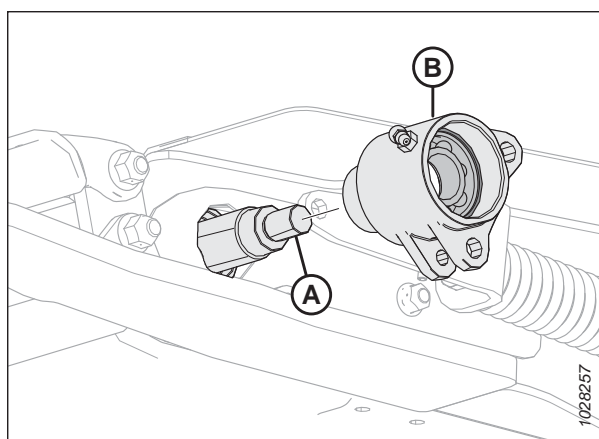

Figura 4.223: Lagărul rolei întinzătoare – partea stângă

18. Rotiți carcasa rolei întinzătoare (A) până când orificiile din filele inferioare se aliniază cu orificiul din umărul sudat (B).
19. Aplicați o pastă de fixare a fileturilor de rezistență medie (Loctite® 243 sau echivalent) pe filetele bolțului cu cap hexagonal, apoi fixați bolțul, șaiba și piulița în locația (C).
20. Aliniați orificiul din suportul turnat (D) cu orificiile din umărul superior de pe carcasa rolei întinzătoare (A).
21. Aplicați o pastă de fixare a fileturilor de rezistență medie (Loctite® 243 sau echivalent) pe filetele bolțului cu cap hexagonal, apoi montați bolțul, șaiba și piulița în locația (E).
22. Strângeți bolțurile (C) și (E) cu un cuplu de 12 Nm (8,85 lbf-ft [106 lbf-in]).

IMPORTANT:

NU strângeți excesiv bolțurile (C) și (E).

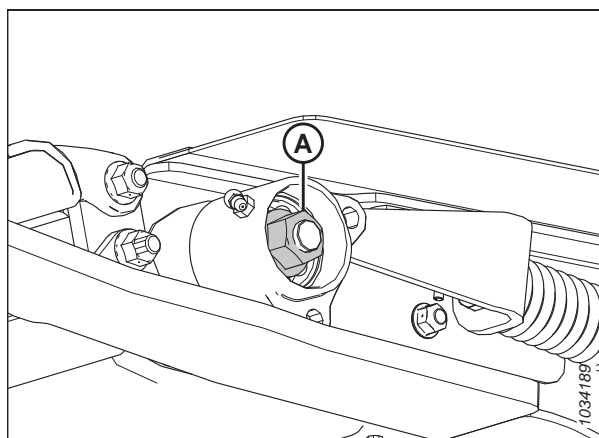
23. Repetați pașii de la la [22, pagina 415](#) pe partea opusă.
24. Umpleți cavitatea lagărului cu unsoare și montați capacul antipraf (A) la ambele capete ale rolei întinzătoare.
25. Verificați dacă niplul de ungere funcționează.
26. Repetați pașii de la [24, pagina 415](#) la [25, pagina 415](#) pe partea opusă.
27. Întindeți transportorul cu bandă de alimentare. Pentru instrucțiuni, consultați [4.10.2 Verificarea și reglarea tensiunii întinzătorului transportorului cu bandă, pagina 398](#).



Figura 4.224: Lagărul rolei întinzătoare – Partea stângă,



Figura 4.225: Platforma de alimentare – Partea stângă,

4.10.5 Coborârea tăvii colectoare a platformei de alimentare

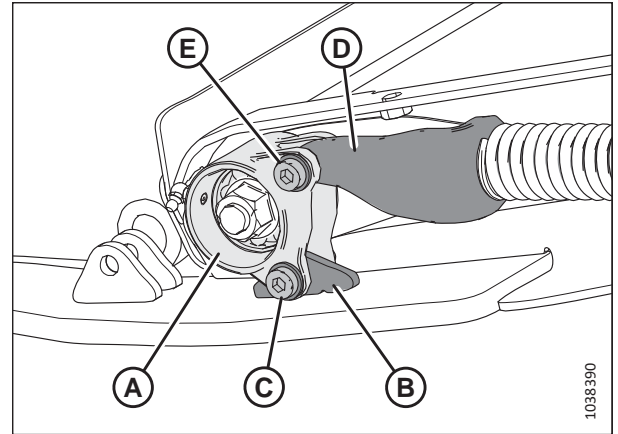
Tava colectoare a platformei de alimentare protejează transportorul cu bandă de alimentare de obiectele de pe sol. Aceasta poate fi deschisă și închisă pentru a avea acces la transportorul cu bandă de alimentare.

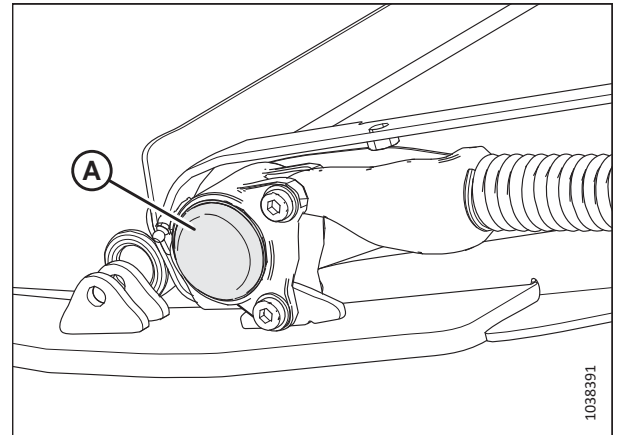

PERICOL

Pentru a preveni vătămarea corporală sau decesul în urma pornirii sau căderii neașteptate a unui utilaj ridicat, opriți întotdeauna motorul și scoateți cheia înainte de a părăsi scaunul operatorului și cuplați întotdeauna dispozitivele de siguranță înainte de a intra sub utilaj din orice motiv.



PERICOL

Asigurați-vă că toate persoanele din jur s-au îndepărtat de utilaj.

1. Porniți motorul.
2. Ridicați hederul complet.

ÎNTREȚINERE ȘI SERVICE

3. Opriți motorul și scoateți cheia din contact.
4. Cuplați dispozitivele de siguranță ale hederului. Pentru instrucțiuni, consultați manualul de utilizare al combinei.
5. Pe partea inferioară a platformei de alimentare, rotiți siguranța (A) pentru a debloca mânerul (B). Repetați acest pas la capătul opus al platformei de alimentare.



Figura 4.226: Partea inferioară a punții de alimentare

6. Țineți tava colectoare (A) și rotiți mânerul (B) în jos pentru a elibera tava.

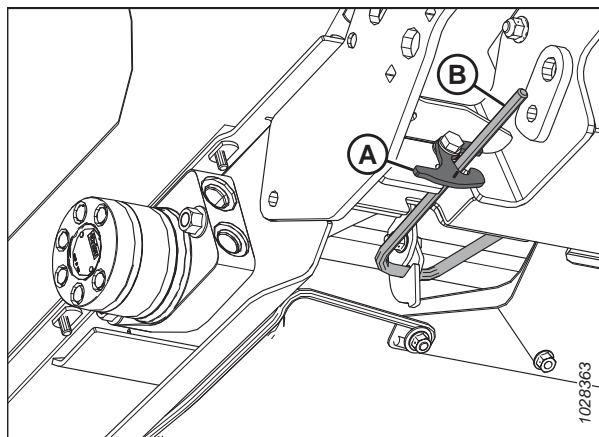

Figura 4.227: Partea inferioară a punții de alimentare

7. Coborâți tava colectoare a platformei de alimentare (A).

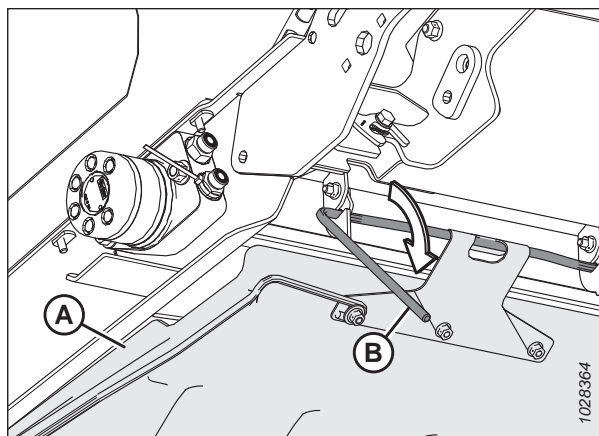

Figura 4.228: Tava colectoare a platformei de alimentare

4.10.6 Ridicarea tăvii colectoare a platformei de alimentare

Tava colectoare a platformei de alimentare protejează transportorul cu bandă de alimentare de obiectele de pe sol. Aceasta poate fi deschisă și închisă pentru a avea acces la transportorul cu bandă de alimentare.

PERICOL

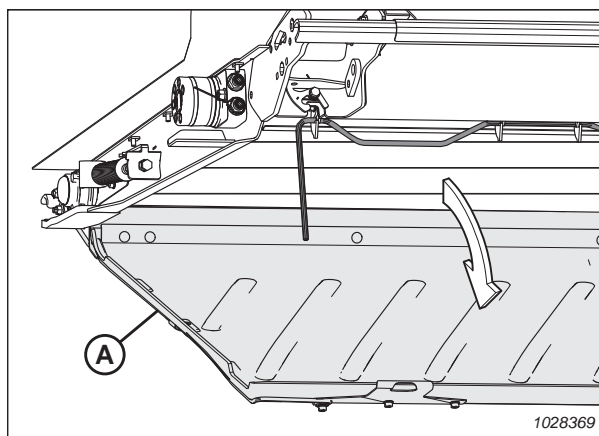
Pentru a preveni vătămarea corporală sau decesul în urma pornirii sau căderii neașteptate a unui utilaj ridicat, opriți întotdeauna motorul și scoateți cheia înainte de a părăsi scaunul operatorului și cuplați întotdeauna dispozitivele de siguranță înainte de a intra sub utilaj din orice motiv.

1. Ridicați tava colectoare a platformei de alimentare (A).



Figura 4.229: Tava colectoare a platformei de alimentare

2. Cuplați mânerul de blocare (A) în cele trei cârlige ale tăvii colectoare a platformei de alimentare (B).

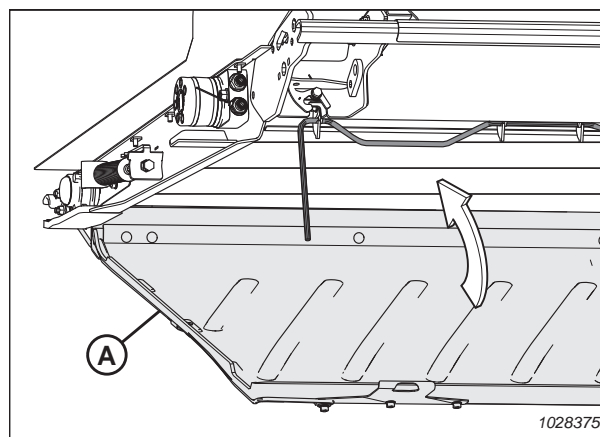

Figura 4.230: Partea inferioară a tăvii colectoare a platformei de alimentare

3. Rotiți mânerul (A) în sus, aducând tava colectoare a platformei de alimentare în poziția blocată.

NOTĂ:

Asigurați-vă că toate cele trei cârlige (B) ale tăvii colectoare a platformei sunt fixate pe mânerul de blocare.

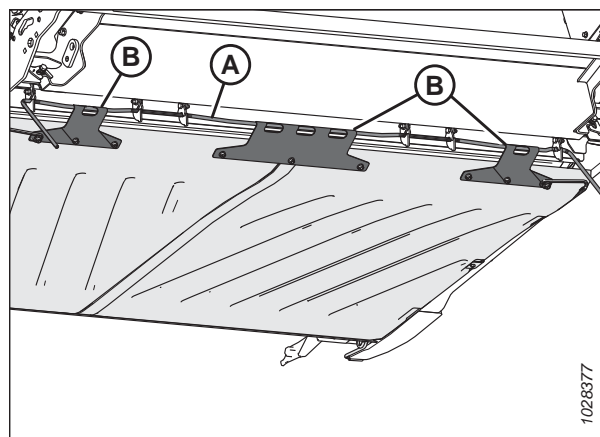
4. Țineți tava colectoare a platformei de alimentare în poziție și rotiți dispozitivul de blocare (C) pentru a bloca mânerul (A).



Figura 4.231: Partea inferioară a tăvii colectoare a platformei de alimentare

4.10.7 Verificarea cârligelor port-lamelei

Verificați ZILNIC cârligele pentru suportul articulației din stânga și dreapta, pentru a vă asigura că nu sunt fisurate sau rupte.

! PERICOL

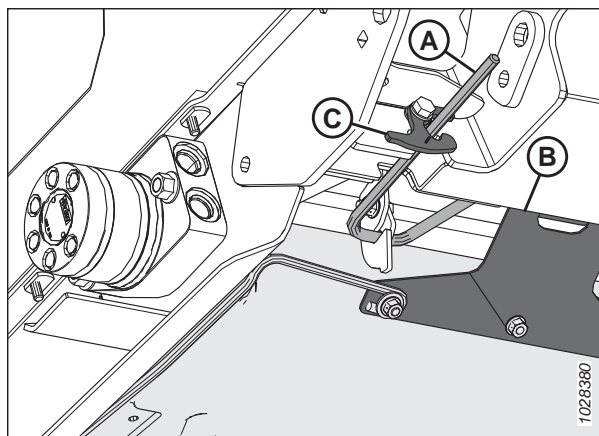
Pentru a preveni vătămarea corporală sau decesul în urma unei porniri sau căderi neașteptate a unui utilaj ridicat, opriți întotdeauna motorul, scoateți cheia și cuplați dispozitivele de siguranță înainte de a intra sub heder din orice motiv.

! PERICOL

Asigurați-vă că toate persoanele din jur s-au îndepărtat de utilaj.

1. Porniți motorul.
2. Ridicați hederul complet.
3. Opriți motorul și scoateți cheia din contact.
4. Cuplați dispozitivele de siguranță ale hederului. Pentru instrucțiuni, consultați manualul de utilizare al combinei.
5. Înainte de utilizare, asigurați-vă că ambele cârlige ale port-lamelei (A) sunt cuplate pe modulul de flotare de sub platforma de alimentare.



Figura 4.232: Platformă de alimentare – vedere dinspre partea de jos

NOTĂ:

Figura 4.233, pagina 419 prezintă un cârlig port-lamele nedeteriorat (A) și un cârlig port-lamele deteriorat (B). Nu este prezentat un cârlig port-lamelele întins.

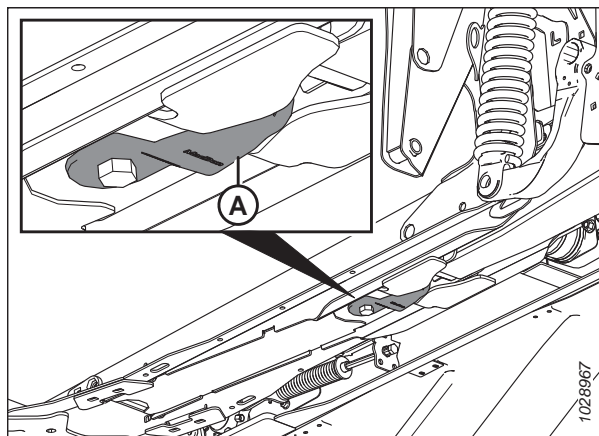

Figura 4.233: Cârligele port-lamelei

NOTĂ:

Pentru a muta cârligul (A) în poziția de depozitare, slăbiți bolțul (B) și rotiți cârligul la 90°.

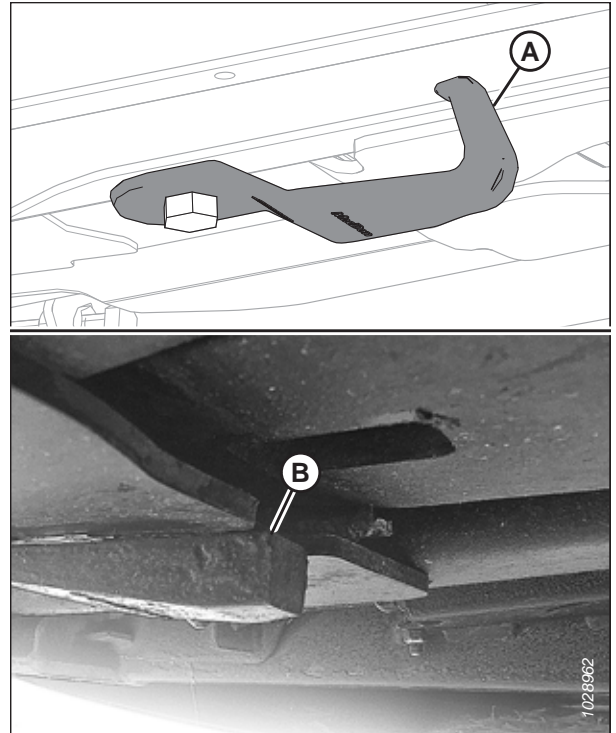

Figura 4.234: Cârligul port-lamelei în poziție de depozitare

4.11 Barele separatoare

Barele de separare sunt instalate în deschiderea modulului de flotare pentru a îmbunătăți alimentarea culturilor precum orezul. Este posibil să fie necesar să fie îndepărtate în funcție de configurația dorită a modulului de flotare.

4.11.1 Demontarea barelor separatoare

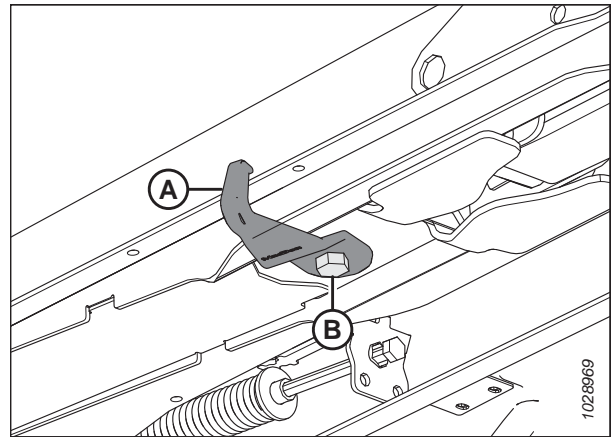
Barele separatoare sunt fixate la cadrul modulului de flotare cu patru bolțuri și piulițe.

1. Detașați hederul de combină. Pentru instrucțiuni, consultați [3.6 Atașarea/detașarea hederului, pagina 65](#).
2. Scoateți cele patru bolțuri și piulițe (A) care fixează bara separatoare (B) de cadrul modulului de flotare și demontați bara separatoare.

NOTĂ:

Este posibil să existe doar două bolțuri superioare pe bara separatoare (B).

3. Repetați pasul anterior pe partea opusă a modulului de flotare.



Figura 4.235: Barele separatoare

4.11.2 Montarea barelor separatoare

Barele separatoare sunt montate în colțurile inferioare ale deschiderii modulului de flotare.

1. Detașați hederul de combină. Pentru instrucțiuni, consultați [3.6 Atașarea/detașarea hederului, pagina 65](#).

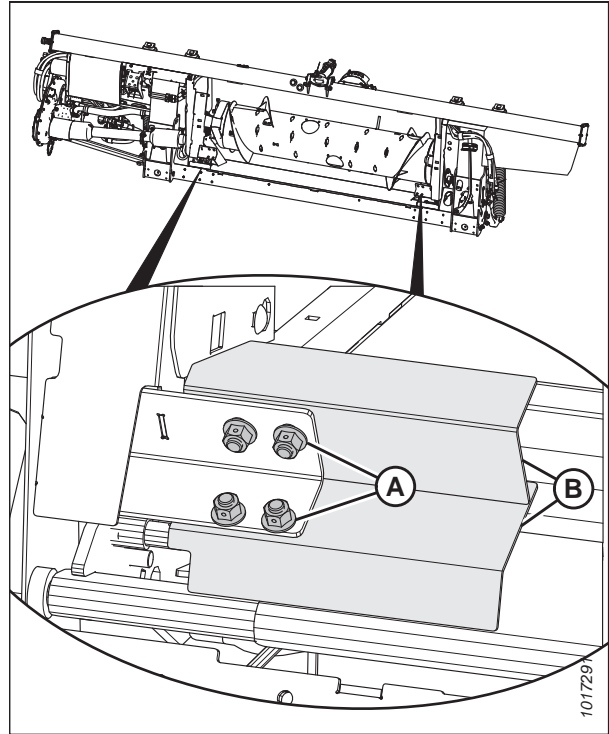
ÎNTREȚINERE ȘI SERVICE

2. Poziționați bara separatoare (B) conform ilustrației, astfel încât creștătura să se afle la colțul cadrului.
3. Fixați bara separatoare (B) la modulul de flotare cu patru bolțuri și piulițe (A). Asigurați-vă că piulițele sunt orientate spre combină.

NOTĂ:

În cazul în care șuruburile și piulițele inferioare sunt prea greu de instalat, instalați doar cele două șuruburi superioare.

4. Repetați pasul 2, [pagina 421](#) și pasul 3, [pagina 421](#) pe partea opusă a modulului de flotare.



Figura 4.236: Barele separatoare

4.12 Transportoarele cu bandă laterale ale hederului

Există două transportoare cu bandă, câte unul de fiecare parte a hederului. Acestea transportă cultura tăiată către transportorul cu bandă de alimentare cu modul de flotare și către melc. Înlocuiți transportoarele cu bandă dacă sunt rupte, fisurate sau dacă au plăci lipsă.

4.12.1 Demontarea transportoarelor cu bandă laterale

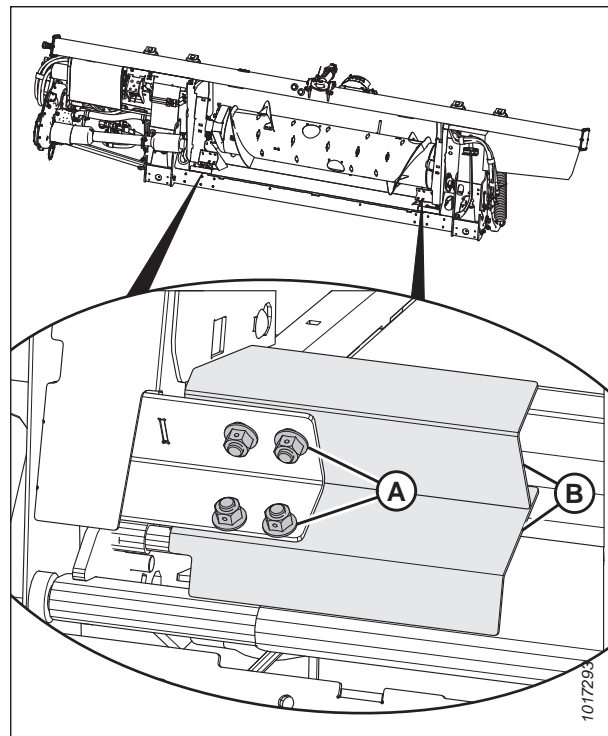
Înlocuiți transportoarele cu bandă dacă sunt rupte, fisurate sau dacă au plăci lipsă.

PERICOL

Pentru a preveni vătămarea corporală sau decesul în urma pornirii sau căderii neașteptate a unui utilaj ridicat, opriți întotdeauna motorul și scoateți cheia înainte de a părăsi scaunul operatorului și cuplați întotdeauna dispozitivele de siguranță înainte de a intra sub utilaj din orice motiv.

AVERTISMENT

Asigurați-vă că toate persoanele din jur s-au îndepărtat de utilaj.

1. Porniți motorul.
2. Ridicați complet rabatorul.
3. Ridicați hederul complet.
4. Opriți motorul și scoateți cheia din contact.
5. Cuplați dispozitivele de siguranță ale hederului. Pentru instrucțiuni, consultați manualul de utilizare al combinei.
6. Cuplați dispozitivele de siguranță ale rabatorului. Pentru instrucțiuni, consultați [Cuplarea dispozitivelor de siguranță ale rabatorului, pagina 43](#).
7. Deplasați transportorul cu bandă până când îmbinarea transportorului cu bandă se află în zona de lucru.
8. Rotiți șurubul (B) înspre stânga pentru a reduce tensiunea de pe transportorul cu bandă. Indicatorul întinzătorului (B) se va deplasa în exterior pentru a indica faptul că transportorul cu bandă este slăbit.

IMPORTANT:

Pentru a evita defectarea prematură a transportorului cu bandă, a roților transportorului cu bandă și/sau a componentelor întinzătorului, **NU** acționați hederul dacă indicatorul întinzătorului nu este vizibil.

IMPORTANT:

NU reglați piulița (C). Această piuliță este utilizată numai pentru alinierea transportorului cu bandă.



Figura 4.237: Reglarea întinzătorului din stânga

9. Scoateți piulițele și șuruburile (A), precum și racordurile tuburilor (B) de pe îmbinarea transportorului cu bandă.
10. Scoateți șuruburile (C), conectorul de punte (D) și piulițele de la capătul din față al îmbinării transportorului cu bandă.
11. Trageți transportorul cu bandă de pe platformă.

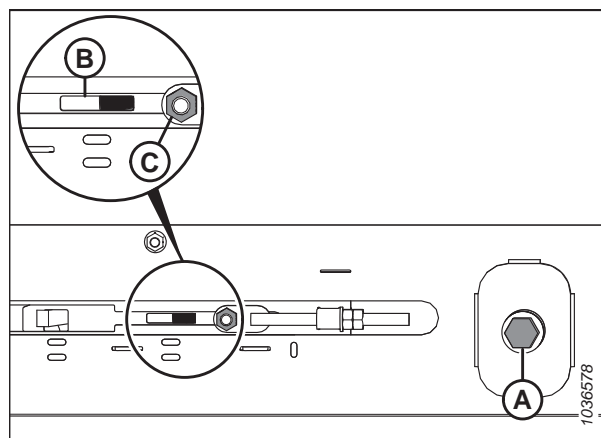

Figura 4.238: Conectorii transportorului cu bandă

4.12.2 Montarea transportoarelor cu bandă laterale

Transportoarele cu bandă laterale aduc cultura tăiată în centrul hederului.

PERICOL

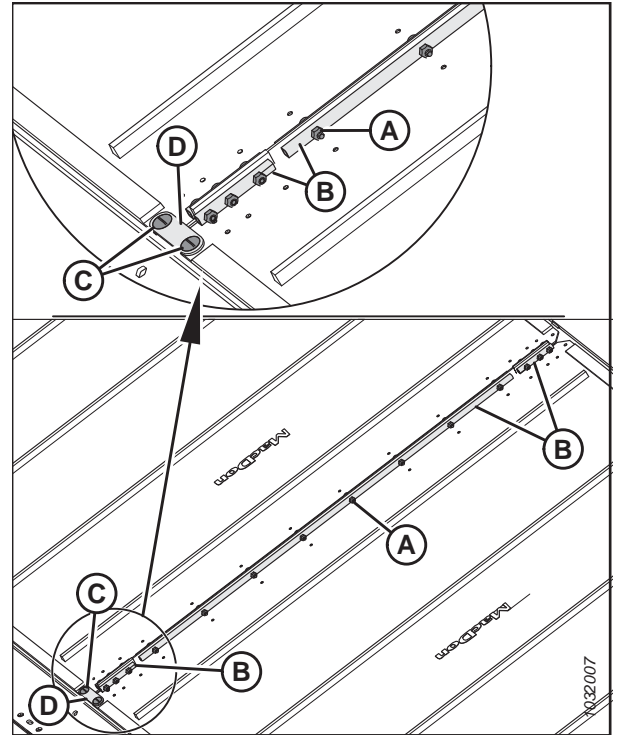
Pentru a preveni vătămarea corporală sau decesul în urma pornirii sau căderii neașteptate a unui utilaj ridicat, opriți întotdeauna motorul și scoateți cheia înainte de a părăsi scaunul operatorului și cuplați întotdeauna dispozitivele de siguranță înainte de a intra sub utilaj din orice motiv.

PERICOL

Asigurați-vă că toate persoanele din jur s-au îndepărtat de utilaj.

1. Porniți motorul.
2. Ridicați complet rabatorul.
3. Ridicați hederul complet.
4. Opriți motorul și scoateți cheia din contact.
5. Cuplați dispozitivele de siguranță ale hederului. Pentru instrucțiuni, consultați manualul de utilizare al combinei.
6. Cuplați dispozitivele de siguranță ale rabatorului. Pentru instrucțiuni, consultați [Cuplarea dispozitivelor de siguranță ale rabatorului, pagina 43](#).

7. Aplicați pudră de talc pe partea inferioară a ghidajelor transportorului cu bandă și pe suprafața acestuia, care formează garnitura de etanșare cu bara port-degete.
8. Introduceți transportorul cu bandă în platformă la capătul din interior, la cilindrul de acționare. Trageți transportorul cu bandă în platformă în timp ce îl alimentați de la capăt.
9. Alimentați transportorul cu bandă până când poate fi înfășurat în jurul cilindrului de acționare.
10. Introduceți capătul opus al transportorului cu bandă în platformă, deasupra cilindrilor. Trageți transportorul cu bandă complet în platformă.
11. Atașați capetele transportorului cu bandă cu racordurile tuburilor (B), șuruburi (A) (cu capetele orientate spre deschiderea centrală) și piulițe.

NOTĂ:

Cele două racorduri pentru tuburi scurte sunt atașate în partea din față și din spate a transportorului cu bandă.

12. Montați conectorul de punte (D) cu șuruburile (C) și piulițele la capătul din față al îmbinării transportorului cu bandă.

NOTĂ:

Țineți șuruburile (C) la un unghi de 90° față de conectorul de punte (D) în timp ce strângeți piulițele. Ținerea șuruburilor va împiedica îndoirea conectorului de punte.

13. Strângeți piulițele cu un cuplu de 9,5 Nm (7 lbf-ft [84 lbf in]).
14. Reglați tensiunea transportorului cu bandă. Pentru instrucțiuni, consultați [4.12.4 reglarea tensiunii transportorului cu bandă lateral](#), pagina 427.
15. Acționați transportoarele cu bandă cu motorul la ralanti, astfel încât pudra de talc să adere la suprafețele garniturilor transportorului cu bandă.



Figura 4.239: Conectorii transportorului cu bandă

4.12.3 Reglarea înălțimii platformei transportorului cu bandă lateral

O înălțime a platformei reglată corespunzător va împiedica materialul să intre în transportoarele cu bandă laterale și să le blocheze.

PERICOL

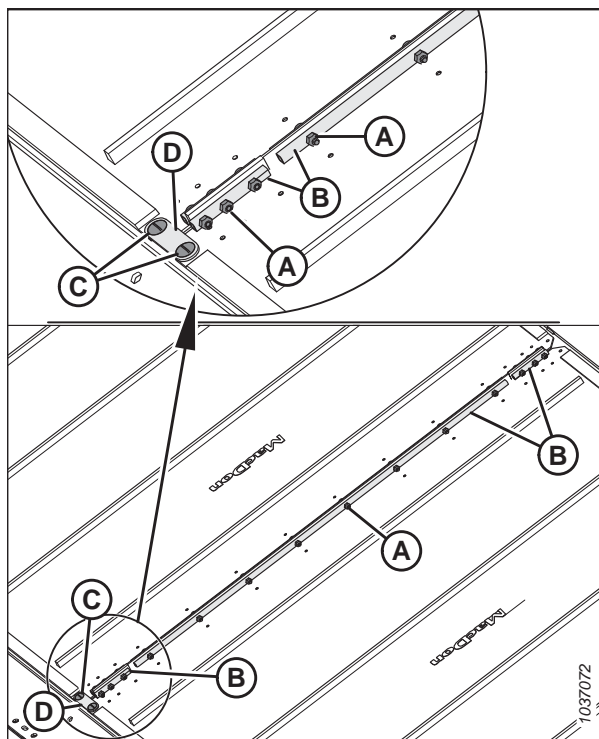
Pentru a preveni vătămarea corporală sau decesul în urma unei porniri sau căderi neașteptate a unui utilaj ridicat, opriți întotdeauna motorul, scoateți cheia și cuplați dispozitivele de siguranță înainte de a intra sub heder din orice motiv.

IMPORTANT:

Noile transportoare cu bandă instalate din fabrică sunt verificate la presiune și la căldură în fabrică. Distanța dintre transportorul cu bandă și bara port-degete este setată la 1–3 mm (0,04–0,12 țoli).

ÎNTREȚINERE ȘI SERVICE

1. Coborâți hederul pe patru blocuri (A) [305–356 mm (12–14 in)].

NOTĂ:

Poziționați un bloc la fiecare capăt al hederului și un bloc la fiecare punct de articulare al aripii.

2. Opriți motorul și scoateți cheia din contact.



Figura 4.240: Heder pe blocuri

NOTĂ:

Luați măsurătorile la suporturile platformei (A) cu hederul în poziția de lucru. În funcție de dimensiunea hederului, vor exista două, trei sau patru suporturi per platformă.

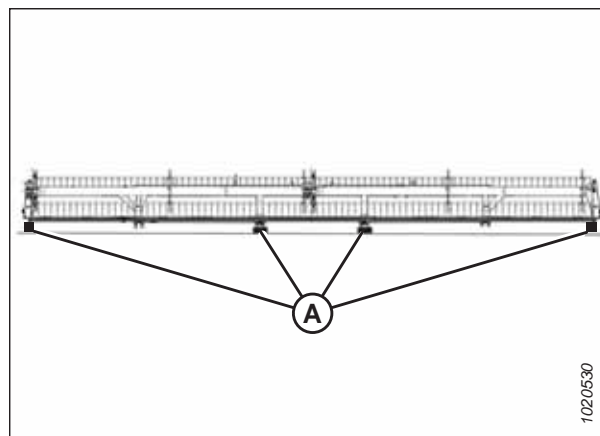

Figura 4.241: Suporturile platformei transportorului cu bandă

3. Asigurați-vă că interstițiul (C) dintre transportorul cu bandă (A) și garnitura metalică (D) este de 1–4 mm (0,04–0,16 țoli).
4. Eliberați tensiunea de pe transportorul cu bandă. Pentru instrucțiuni, consultați [4.12.4 reglarea tensiunii transportorului cu bandă lateral](#), pagina 427.

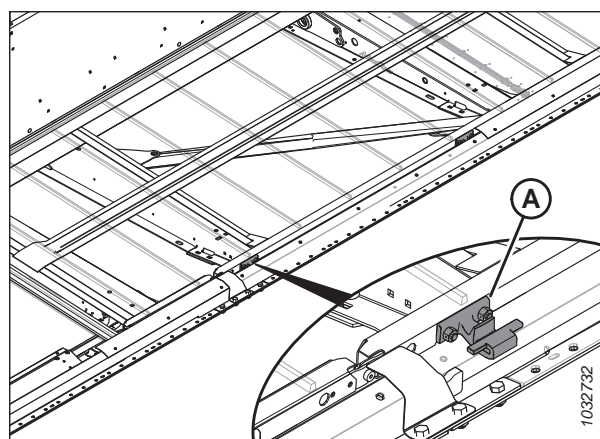

Figura 4.242: Garnitura transportorului cu bandă

ÎNTREȚINERE ȘI SERVICE

- Ridicați marginea frontală a transportorului cu bandă (A) dincolo de bara port-degete (B) pentru a expune suportul platformei.
- Măsurați și notați grosimea curelei transportorului cu bandă.

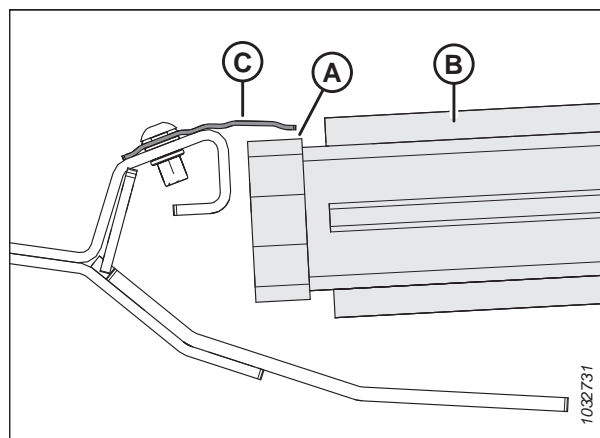

Figura 4.243: Suportul platformei

NOTĂ:

În imagine, transportorul cu bandă a fost îndepărtat pentru a arăta platforma.

- Slăbiți cele două contrapiulițe (A) de pe suportul platformei (B) **NUMAI** cu o jumătate de tură.
- Loviți puntea (C) cu un ciocan și un bloc de lemn pentru a coborî platforma în raport cu suporturile acesteia. Loviți suporturile platformei (B) cu un poanson pentru a ridica platforma în raport cu suporturile acesteia.

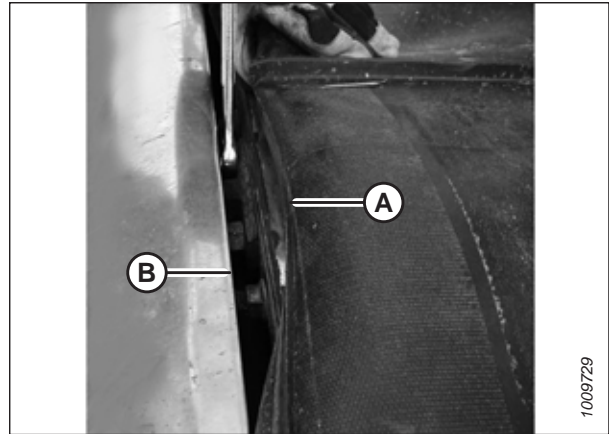
Tabelul 4.1 Numărul de suporturi (B) ale platformei

Model	Cantitate
FD225	6
FD230	8
FD235, FD240, FD241	10
FD245	12
FD250	14



Figura 4.244: Suportul platformei

- Utilizați un calibru pentru jocuri de aceeași grosime ca și cureaua transportorului cu bandă, plus 1 mm (0,04 țoli). Glisați calibrul de-a lungul platformei (A) sub garnitura metalică (C) pentru a seta interstițiul corespunzător.
- Pentru a crea o etanșare, reglați platforma (A) astfel încât interstițiul (B) dintre garnitura metalică (C) și platformă să aibă aceeași grosime ca și cureaua transportorului cu bandă, plus 1 mm (0,04 țoli).

NOTĂ:

Pentru a verifica interstițiul la rola transportorului cu bandă, măsurați de la tubul rolei, **NU** de la platformă.

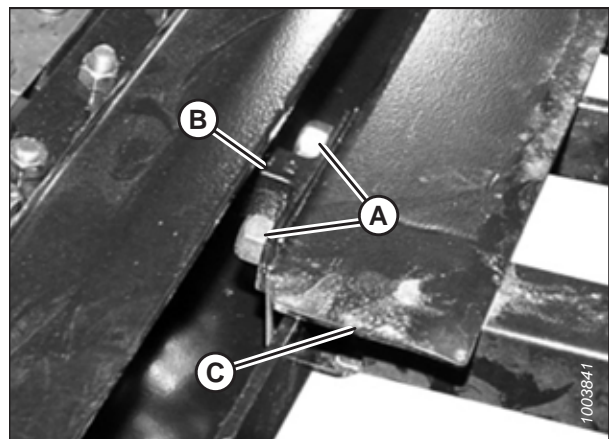
- Strângeți piesele de fixare (D) ale suportului platformei.
- Verificați din nou interstițiul (B) folosind calibrul pentru jocuri. Pentru instrucțiuni, consultați pasul 9, [pagina 426](#).



Figura 4.245: Suportul platformei

4.12.4 reglarea tensiunii transportorului cu bandă lateral

Tensiunea pe transportoarele cu bandă laterale poate fi reglată cu ajutorul barelor de reglare de la fiecare capăt al transportorului cu bandă.

PERICOL

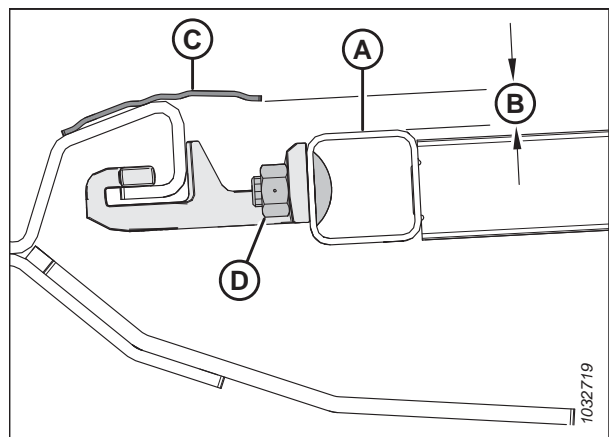
Pentru a preveni vătămarea corporală sau decesul în urma pornirii sau căderii neașteptate a unui utilaj ridicat, opriți întotdeauna motorul, scoateți cheia și cuplați dispozitivele de siguranță ale vehiculului înainte de a intra sub utilaj din orice motiv.

PERICOL

Asigurați-vă că toate persoanele din jur s-au îndepărtat de utilaj.

IMPORTANT:

Tensiunea transportorului cu bandă este setată din fabrică și nu ar trebui să necesite reglare. În cazul în care este necesară reglarea, asigurați-vă că tensiunea este setată astfel încât transportorul cu bandă să nu alunece sau să se îndoiească sub bara port-degete. Tensiunea excesivă pe transportorul cu bandă poate deteriora transmisia și rolele transportorului cu bandă.

1. Asigurați-vă că indicatorul de tensiune (A) acoperă jumătatea interioară a ferestrei.
2. Porniți motorul.
3. Ridicați hederul complet.
4. Opriți motorul și scoateți cheia din contact.
5. Cuplați dispozitivele de siguranță ale hederului. Pentru instrucțiuni, consultați manualul de utilizare al combinei.



Figura 4.246: Verificarea barei de reglare a tensiunii din stânga

ÎNȚREȚINERE ȘI SERVICE

6. Asigurați-vă că ghidajul transportorului cu bandă (șenila din cauciuc din partea inferioară a acestuia) este bine fixat în canelura (A) cilindrului de acționare.

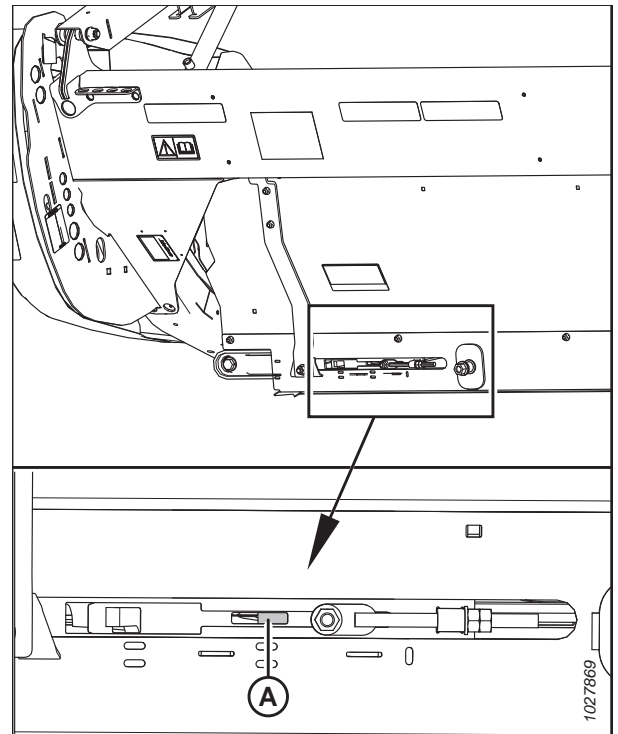

Figura 4.247: Cilindru de acționare

7. Asigurați-vă că rola întinzătoare (A) se află între ghidaje (B).

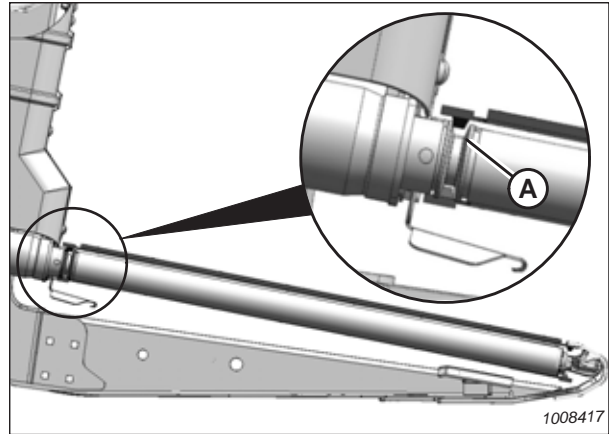

Figura 4.248: Rola întinzătoare

8. Strângeți bolțul de reglare (A) până când indicatorul întinzătorului acoperă jumătatea interioară a ferestrei. Indicatorul întinzătorului (B) se va deplasa în interior pentru a indica faptul că transportorul cu bandă se întinde.

IMPORTANT:

Pentru a evita defectarea prematură a transportorului cu bandă, a rolor transportorului cu bandă și/sau a componentelor întinzătorului, **NU** acționați hederul dacă indicatorul întinzătorului nu este vizibil.

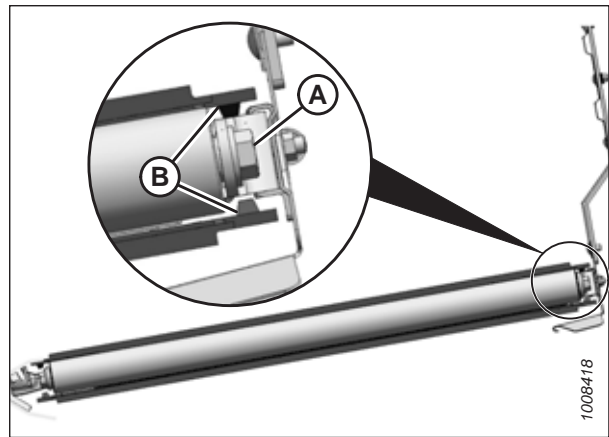
IMPORTANT:

NU reglați piulița (C). Această piuliță este utilizată numai pentru alinierea transportorului cu bandă.



Figura 4.249: Reglarea întinzătorului din stânga

4.12.5 Reglarea centrării transportorului cu bandă lateral

Pentru a vă asigura că transportoarele cu bandă laterale se rotesc fără a freca partea laterală a cadrului hederului, este posibil să fie necesară reglarea urmării transportoarelor cu bandă laterale.

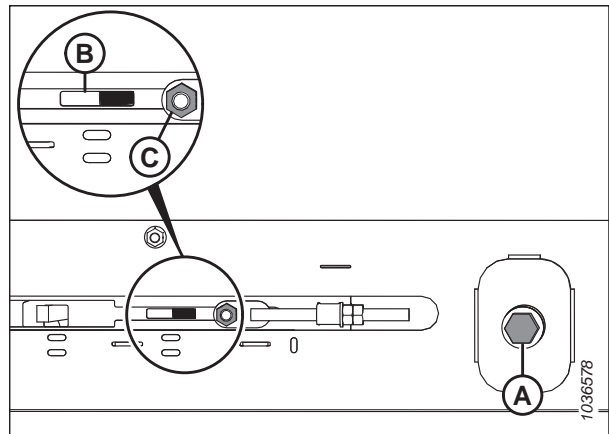

Figura 4.250: Reglaje de urmărire a transportorului cu bandă – Transportor cu bandă stânga

A – Cilindru de acționare

D – Reglarea rolei întinzătoare

G – Contrapiuliță pentru cilindru de acționare

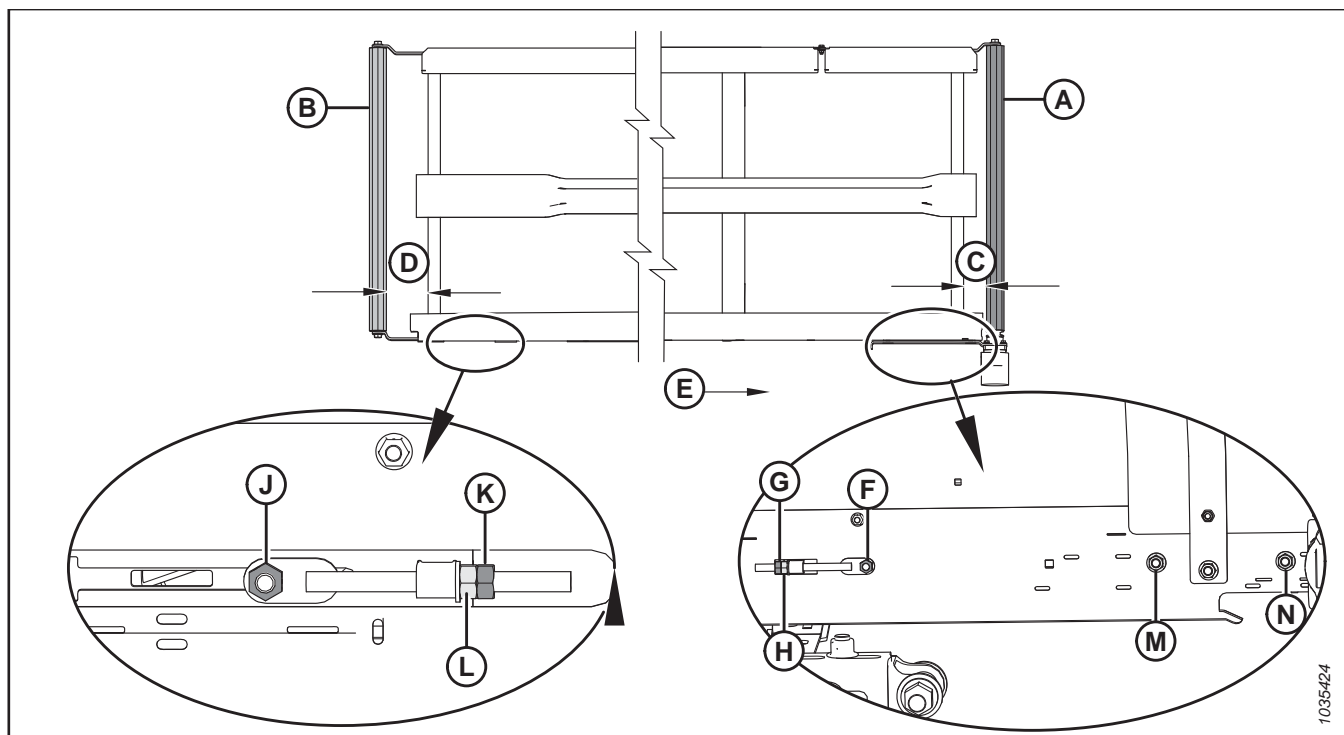
K – Contrapiuliță pentru rola întinzătoare

N – Piuliță pe partea cilindrului de acționare

B – Rolă întinzătoare

E – Direcția transportorului cu bandă

H – Piuliță de reglare pentru cilindru de acționare

L – Piuliță de reglare pentru rola întinzătoare

C – Reglarea cilindrului de acționare

F – Piuliță pe partea cilindrului de acționare

J – Piuliță pe partea rolei întinzătoare

M – Piuliță pe partea cilindrului de acționare

1. Pentru a determina ce rolă necesită ajustare și ce ajustări sunt necesare, consultați tabelul următor:

Tabelul 4.2 Centrarea transportorului cu bandă

Dacă se urmărește înspre	Locație	Reglare	Metodă
Placă posterioară	Cilindru de acționare	Măriți C	Strângeți piulița de reglare (H)
Bară port-degete	Cilindru de acționare	Reducere C	Slăbiți piulița de reglare (H)
Placă posterioară	Rola întinzătoare	Măriți D	Strângeți piulița de reglare (L)
Bară port-degete	Rola întinzătoare	Reducere D	Slăbiți piulița de reglare (L)

ÎNTREȚINERE ȘI SERVICE

2. Reglați cilindrul de acționare (A) pentru a modifica C (consultați Tabelul 4.2, pagina 429 și Figura 4.250, pagina 429), după cum urmează:
 - a. Slăbiți piulițele (F), (M) și (N) și contrapiulița (G).
 - b. Rotiți piulița de reglare (H).
 - c. Strângeți piulițele (F), (M) și (N) și contrapiulița (G).
3. Reglați rola întinzătoare (B) pentru a modifica D (consultați Tabelul 4.2, pagina 429 și Figura 4.250, pagina 429), după cum urmează:
 - a. Slăbiți piulița (J) și contrapiulița (K).
 - b. Rotiți piulița de reglare (L).

NOTĂ:

Dacă transportorul cu bandă nu se centrează la capătul rolei întinzătoare după reglarea rolei întinzătoare, este posibil ca cilindrul de acționare să nu fie aliniat cu platforma. Reglați cilindrul de acționare, apoi reglați din nou rola întinzătoare.

- c. Strângeți piulița (J) și contrapiulița (K).

4.12.6 Inspectarea lagărului rolei transportorului cu bandă

Rolele transportorului cu bandă au lagăre care nu pot fi lubrifiate; cu toate acestea, garnitura externă trebuie verificată la fiecare 200 de ore (mai frecvent în condiții de atmosferă cu nisip) pentru a obține durata de utilizare maximă a lagărelor.

Cu un termometru cu infraroșu, verificați dacă lagărele rolor transportorului cu bandă s-au defectat, după cum urmează:

1. Cuplați hederul și puneți în funcțiune transportoarele cu bandă timp de aproximativ 3 minute.
2. Verificați temperatura lagărelor rolor transportorului cu bandă la fiecare dintre brațele rolor (A), (B) și (C) de pe fiecare platformă. Asigurați-vă că temperatura nu depășește 44°C (80°F) peste temperatura ambiantă.

Înlocuiți lagărele rolor care depășesc temperatura maximă recomandată. Pentru instrucțiuni, consultați:

- [4.12.8 Înlocuirea lagărului rolei întinzătoare a platformei transportorului cu bandă lateral, pagina 432](#)
- [4.12.11 Înlocuirea lagărului cilindrului de acționare al transportorului cu bandă lateral, pagina 439](#)



Figura 4.251: Brațele rolor

4.12.7 Demontarea rolei întinzătoare a platformei transportorului cu bandă lateral

Platforma transportorului cu bandă lateral are o rolă la fiecare capăt al platformei. Una este rola întinzătoare și una este cilindru de acționare.

PERICOL

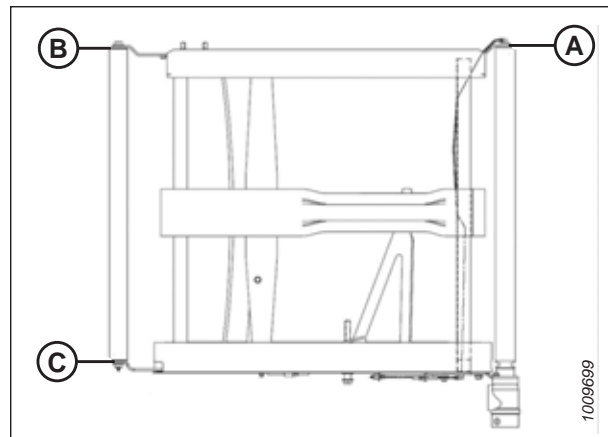
Pentru a preveni vătămarea corporală sau decesul în urma pornirii sau căderii neașteptate a unui utilaj ridicat, opriți întotdeauna motorul și scoateți cheia înainte de a părăsi scaunul operatorului și cuplați întotdeauna dispozitivele de siguranță înainte de a intra sub utilaj din orice motiv.

! PERICOL

Asigurați-vă că toate persoanele din jur s-au îndepărtat de utilaj.

1. Porniți motorul.
2. Cuplați hederul până când puteți accesa conectorul transportorului cu bandă lateral de la capătul exterior al platformei.
3. Ridicați hederul complet.
4. Ridicați complet rabatorul.
5. Opriți motorul și scoateți cheia din contact.
6. Cuplați dispozitivele de siguranță ale hederului. Pentru instrucțiuni, consultați manualul de utilizare al combinei.
7. Cuplați dispozitivele de siguranță ale rabatorului. Pentru instrucțiuni, consultați *Cuplarea dispozitivelor de siguranță ale rabatorului, pagina 43.*
8. Slăbiți transportorul cu bandă rotind bolțul de reglare (A) spre stânga până când bolțul de reglare se oprește brusc.



Figura 4.252: Întinzător – este prezentată partea stângă

9. Scoateți șuruburile (C), conectorul de punte (D) și piulițele de la capătul din față al îmbinării transportorului cu bandă.
10. Scoateți piulițele și șuruburile (A), precum și racordurile tuburilor (B) de pe îmbinarea transportorului cu bandă.
11. Scoateți transportorul cu bandă de pe rola întinzătoare.

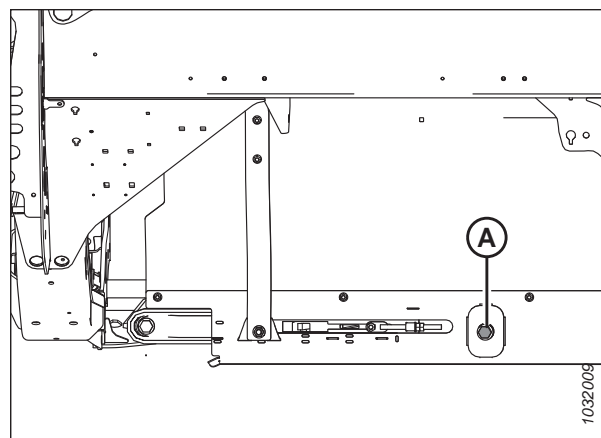

Figura 4.253: Conectorii transportorului cu bandă

12. Scoateți bolțul (A) și șaiba de pe rola întinzătoare din partea din spate a platformei hederului.
13. Scoateți bolțul (B) și șaiba de pe rola întinzătoare din partea din față a platformei hederului.
14. Extindeți brațele rolei (C) și (D) și scoateți rola întinzătoare.

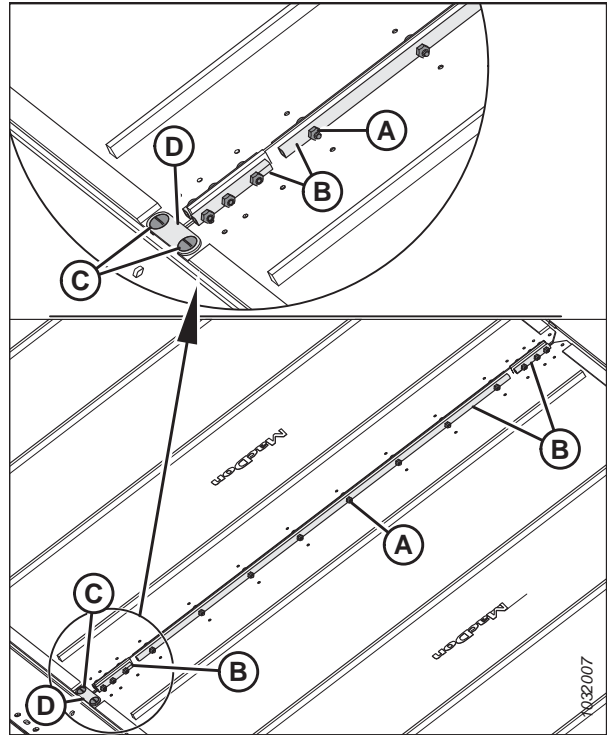

Figura 4.254: Rola întinzătoare

4.12.8 Înlocuirea lagărului rolei întinzătoare a platformei transportorului cu bandă lateral

Rolele întinzătoare ale platformei transportorului cu bandă lateral au lagăre montate care permit rotirea rolei.

1. Scoateți rola întinzătoare a platformei transportorului cu bandă. Pentru instrucțiuni, consultați [4.12.7 Demontarea rolei întinzătoare a platformei transportorului cu bandă lateral, pagina 430](#).

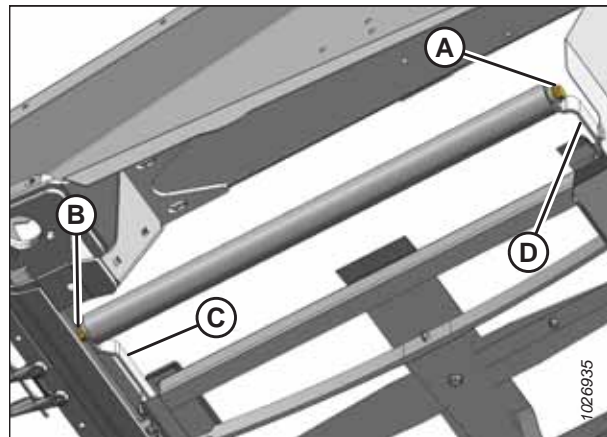
ÎNTREȚINERE ȘI SERVICE

- Prindeți tubul rolei întinzătoare (C) într-o menghină înfășurând o pânză în jurul rolei pentru a preveni deteriorarea acesteia.
- Demontați ansamblul lagărului (A) și garnitura (B) din tubul rolei (C), după cum urmează:
 - Atașați ciocanul culisant (D) la arborele filetat (E) din ansamblul lagărului.
 - Scoateți ansamblul lagărului (A) și garnitura (B).
- Curățați interiorul tubului rolei (C) și verificați dacă tubul prezintă semne de uzură sau deteriorare. Înlocuiți tubul, dacă este necesar.



Figura 4.255: Lagărul și garnitura rolei întinzătoare

IMPORTANT:

Când montați noul lagăr, **NU** așezați capătul rolei direct pe sol. Ansamblul lagărului (A) depășește tubul rolei (B), iar așezarea capătului rolei pe sol va împinge lagărul mai departe în tub.

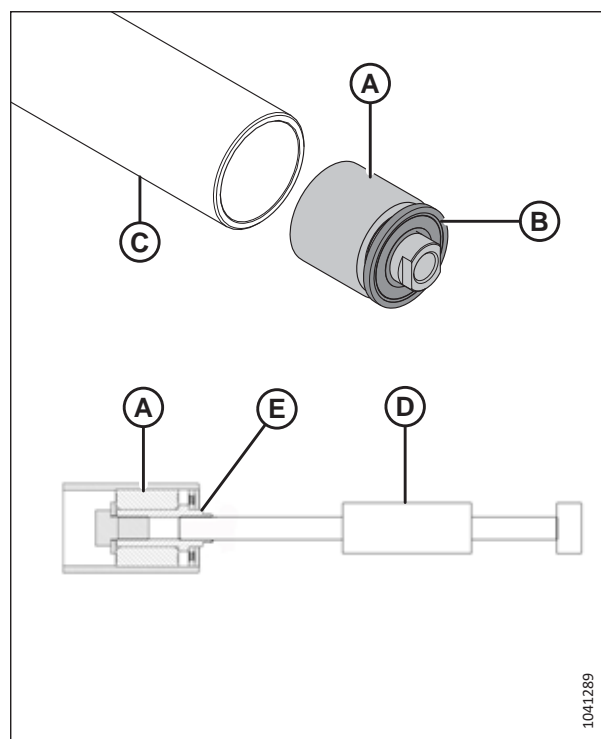

Figura 4.256: Rola întinzătoare

ÎNTREȚINERE ȘI SERVICE

- Decupați o cavitate (A) într-un bloc de lemn.
- Așezați capătul rolei întinzătoare (B) pe blocul de lemn, cu ansamblul lagărului proeminent în interiorul cavității (A).

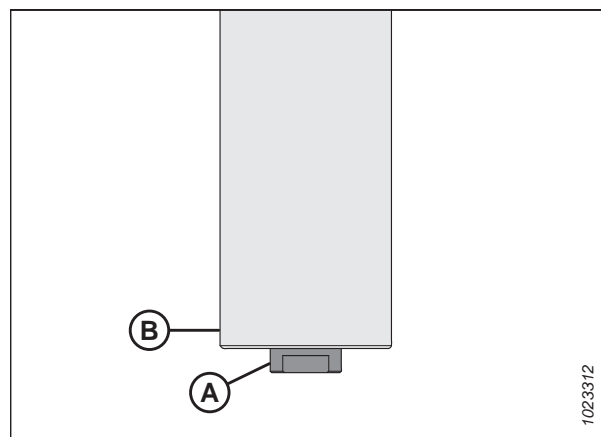

Figura 4.257: Rola întinzătoare

- Montați noul ansamblu al lagărului (C) presând inelul de rulare exterior al lagărului în tub până când ajunge la 14–15 mm (9/16–19/32 țoli) (B) față de marginea exterioară a tubului.

NOTĂ:

Înainte de a monta o nouă garnitură, umpleți zona (A) cu aproximativ 8 pompe de lubrifiant.

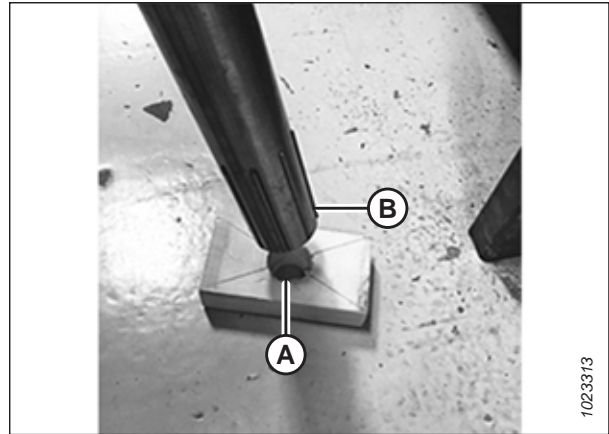

Figura 4.258: Lagărul rolei întinzătoare

- Montați noua garnitură (A) presând inelul de rulare interior și inelul de rulare exterior ale garniturii până când ajung la 3–4 mm (1/8–3/16 țoli) (B) față de marginea exterioară a tubului.

NOTĂ:

Garnitura poate fi orientată în orice direcție.

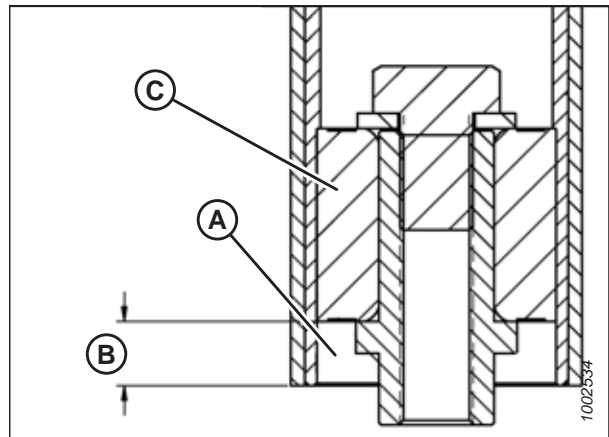
- Montați din nou rola întinzătoare. Pentru instrucțiuni, consultați [4.12.9 Montarea rolei întinzătoare a platformei transportorului cu bandă lateral](#), pagina 435.



Figura 4.259: Lagărul rolei întinzătoare

4.12.9 Montarea rolei întinzătoare a platformei transportorului cu bandă lateral

Platforma transportorului cu bandă lateral are o rolă la fiecare capăt al platformei. O rolă este rola întinzătoare și o rolă este cilindrul de acționare. Dacă rola întinzătoare este uzată sau deteriorată, va trebui înlocuită.

PERICOL

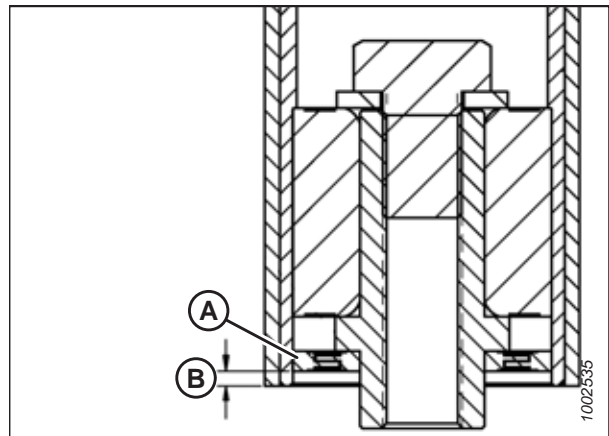
Asigurați-vă că toate persoanele din jur s-au îndepărtat de utilaj.

PERICOL

Pentru a preveni vătămarea corporală sau decesul în urma pornirii sau căderii neașteptate a unui utilaj ridicat, opriți întotdeauna motorul și scoateți cheia înainte de a părăsi scaunul operatorului și cuplați întotdeauna dispozitivele de siguranță înainte de a intra sub utilaj din orice motiv.

1. Porniți motorul.
2. Coborâți hederul și rabatorul.
3. Cuplați dispozitivele de siguranță ale rabatorului.
4. Cuplați dispozitivele de siguranță ale hederului.
5. Instalați rola întinzătoare (A) între brațele întinzătorului (B).
6. Fixați rola întinzătoare cu două șuruburi și șaibe (C). Strângeți bolțurile cu un cuplu de 95 Nm (70 lbf ft).



Figura 4.260: Rola întinzătoare

ÎNȚREȚINERE ȘI SERVICE

7. Fixați capetele transportorului cu bandă cu ajutorul conectorilor pentru tub (B) și al șuruburilor și piulițelor (A).

IMPORTANT:

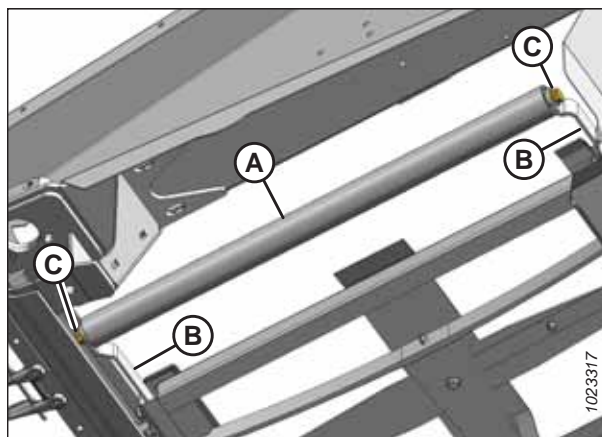
Instalați șuruburile astfel încât capetele să fie orientate spre interior.

NOTĂ:

Cele două racorduri pentru tuburi scurte sunt atașate în partea din față și din spate a transportorului cu bandă.

8. Montați conectorul de punte (D) cu șuruburile (C) și piulițe la capătul din față al îmbinării transportorului cu bandă.



Figura 4.261: Conectorul transportorului cu bandă

9. Strângeți transportorul cu bandă rotind bolțul de reglare (A) spre dreapta. Pentru instrucțiuni, consultați [4.12.4 reglarea tensiunii transportorului cu bandă lateral](#), pagina 427.

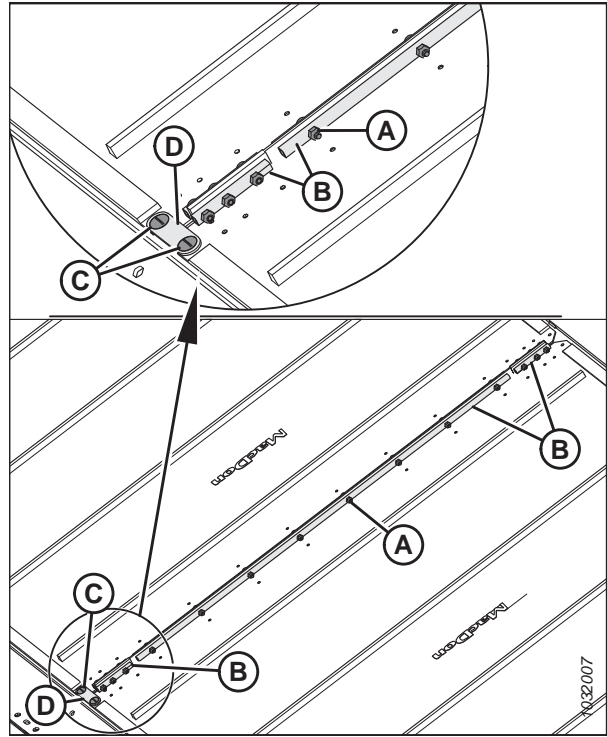

Figura 4.262: Întinzătorul transportorului cu bandă

10. Decuplați rabatorul și dispozitivele de siguranță ale hederului.
11. Porniți motorul.
12. Coborâți complet hederul și rabatorul.
13. Cuplați hederul. Asigurați-vă că transportoarele cu bandă laterale se deplasează corect. Pentru instrucțiuni, consultați [4.12.4 reglarea tensiunii transportorului cu bandă lateral](#), pagina 427.

4.12.10 Demontarea cilindrului de acționare al transportorului cu bandă lateral

Platforma transportorului cu bandă lateral are o rolă la fiecare capăt al platformei. O rolă este rola întinzătoare și o rolă este cilindrul de acționare.

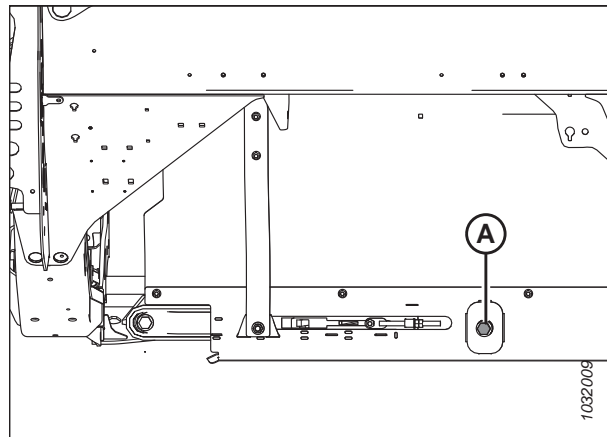
PERICOL

Pentru a preveni vătămarea corporală sau decesul în urma pornirii sau căderii neașteptate a unui utilaj ridicat, opriți întotdeauna motorul și scoateți cheia înainte de a părăsi scaunul operatorului și cuplați întotdeauna dispozitivele de siguranță înainte de a intra sub utilaj din orice motiv.

PERICOL

Asigurați-vă că toate persoanele din jur s-au îndepărtat de utilaj.

1. Porniți motorul.
2. Ridicați hederul complet.
3. Ridicați complet rabatorul.
4. În cazul în care conectorul transportorului cu bandă nu este vizibil, cuplați hederul până când conectorul este accesibil la capătul exterior al platformei.
5. Opriți motorul și scoateți cheia din contact.
6. Cuplați dispozitivele de siguranță ale rabatorului. Pentru instrucțiuni, consultați [Cuplarea dispozitivelor de siguranță ale rabatorului, pagina 43](#).
7. Cuplați dispozitivele de siguranță ale hederului. Pentru instrucțiuni, consultați manualul de utilizare al combinei.
8. Slăbiți transportorul cu bandă rotind bolțul de reglare (A) spre stânga până când bolțul de reglare se oprește brusc.

IMPORTANT:

NU reglați piulița (B). Această piuliță este utilizată numai pentru alinierea transportorului cu bandă.



Figura 4.263: Întinzătorul transportorului cu bandă

ÎNȚREȚINERE ȘI SERVICE

9. Scoateți piulițele și șuruburile (A), precum și racordurile tuburilor (B) de pe îmbinarea transportorului cu bandă.
10. Scoateți șuruburile (C), conectorul de punte (D) și piulițele de la capătul din față al îmbinării transportorului cu bandă.
11. Trageți transportorul cu bandă de pe cilindrul de acționare.

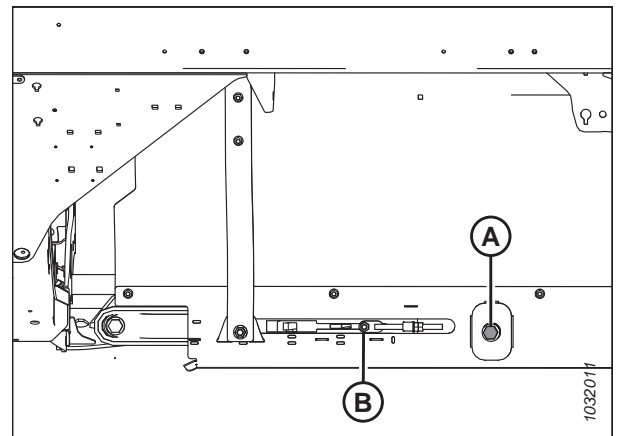

Figura 4.264: Conectorii transportorului cu bandă

12. Aliniați șuruburile de fixare cu orificiul (A) din apărătoare. Scoateți cele două șuruburi de fixare care fixează motorul pe cilindrul de acționare.

NOTĂ:

Șuruburile de fixare sunt cu strânse cu o diferență de 1/4 de tură unul față de celălalt.

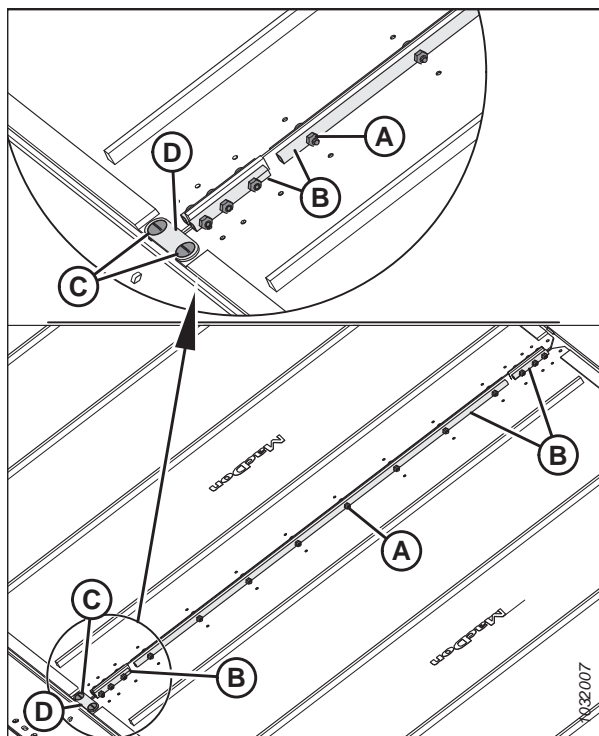
13. Slăbiți cele două bolțuri (B) care fixează motorul pe brațul cilindrului de acționare.

NOTĂ:

Poate fi necesară demontarea scutului din plastic (C) cu scopul de a se obține acces la bolțul superior.



Figura 4.265: Cilindru de acționare

NOTĂ:

Poate fi necesară ridicarea cu o pârgă introdusă între rolă și suport (A) pentru demontarea cilindrului de pe arbore. Păstrați cheia dreaptă.

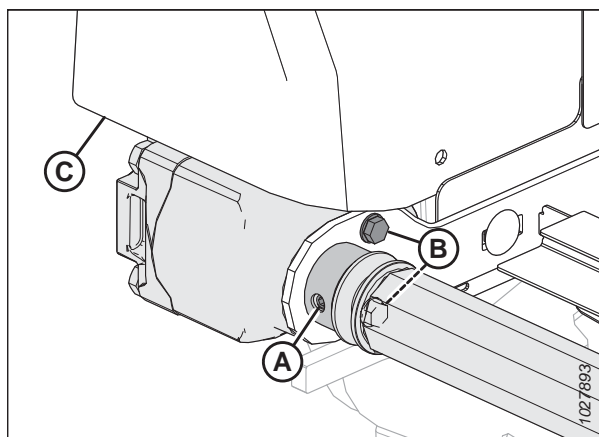

Figura 4.266: Cilindru de acționare

14. Slăbiți cele două bolțuri (A) care fixează brațul de susținere (B).
15. Scoateți bolțul (C) și șaiba care fixează capătul opus al cilindrului de acționare pe brațul de susținere (B).
16. Demontați cilindrul de acționare (D).

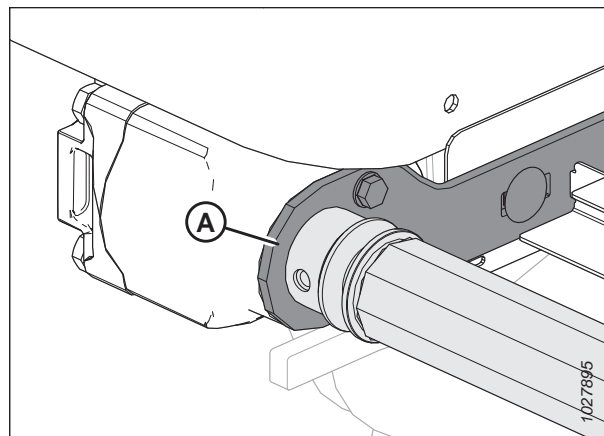

Figura 4.267: Cilindru de acționare

4.12.11 Înlocuirea lagărului cilindrului de acționare al transportorului cu bandă lateral

Veți avea nevoie de un ciocan culisant pentru a înlocui lagărul de pe un cilindru de acționare.

1. Demontați ansamblul rolei întinzătoare a transportorului cu bandă. Pentru instrucțiuni, consultați [4.12.10 Demontarea cilindrului de acționare al transportorului cu bandă lateral, pagina 437](#).
2. Prindeți cilindrul de acționare într-o menghină înfășurând o pânză în jurul cilindrului pentru a preveni deteriorarea acestuia.

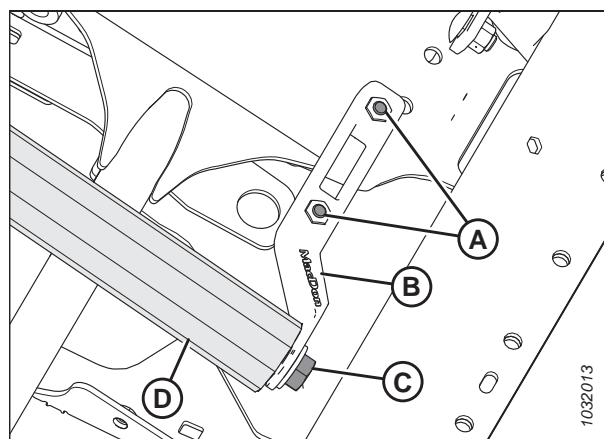
ÎNTREȚINERE ȘI SERVICE

3. Demontați ansamblul lagărului (A) și garnitura (B) din tubul rolei (C), după cum urmează:
 - a. Atașați ciocanul culisant (D) la arborele filetat (E) din ansamblul lagărului.
 - b. Scoateți ansamblul lagărului (A) și garnitura (B).
4. Curățați interiorul tubului cilindrului (C), verificați dacă tubul prezintă semne de uzură sau deteriorare și, dacă este necesar, înlocuiți-l.



Figura 4.268: Lagărul rolei

5. Montați noul ansamblu al lagărului (A) presând inelul de rulare exterior al lagărului în tub până când ajunge la 14–15 mm (9/16–19/32 țoli) (B) față de marginea exterioară a tubului.
6. Aplicați lubrifianț în partea din față a ansamblului lagărului (A). Consultați coperta interioară spate a acestui manual pentru specificațiile privind lubrifianțul.
7. Montați noua garnitură (C) la deschiderea cilindrului și montați o șaibă plată (1,0 țoli D.I. × 2,0 țoli D.E.) pe garnitură.
8. Introduceți garnitura (C) în deschiderea cilindrului cu un racord tubular de dimensiuni adecvate. Loviți șaibă și ansamblul lagărului (A) până când garnitura ajunge la 3–4 mm (1/8–3/16 țoli) (D) față de marginea exterioară a tubului.

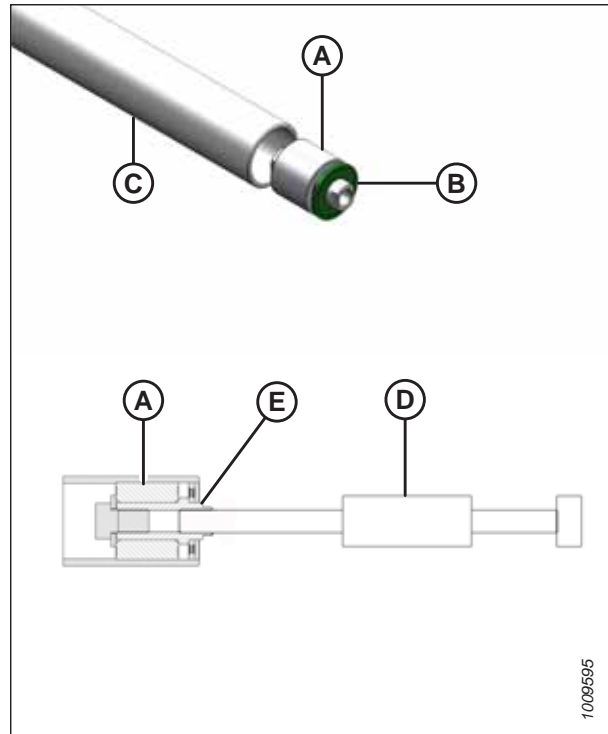

Figura 4.269: Lagărul rolei

4.12.12 Montarea cilindrului de acționare al transportorului cu bandă lateral

Platforma transportorului cu bandă lateral are o rolă la fiecare capăt al platformei. O rolă este rola întinzătoare și o rolă este cilindrul de acționare.

PERICOL

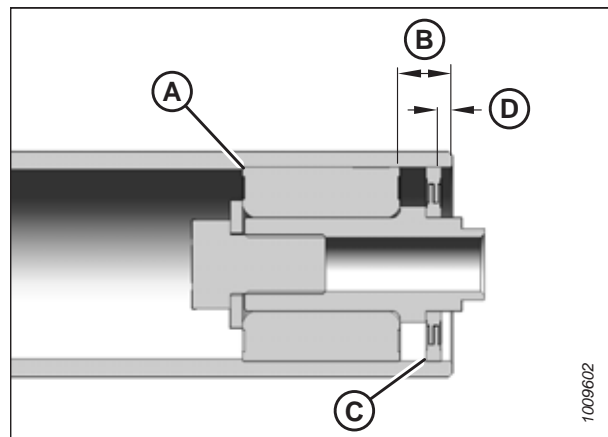
Asigurați-vă că toate persoanele din jur s-au îndepărtat de utilaj.

PERICOL

Pentru a preveni vătămarea corporală sau decesul în urma pornirii sau căderii neașteptate a unui utilaj ridicat, opriți întotdeauna motorul și scoateți cheia înainte de a părăsi scaunul operatorului și cuplați întotdeauna dispozitivele de siguranță înainte de a intra sub utilaj din orice motiv.

1. Porniți motorul.
2. Coborâți hederul și rabatorul.
3. Cuplați dispozitivele de siguranță ale rabatorului.
4. Cuplați dispozitivele de siguranță ale hederului.
5. Poziționați cilindrul de acționare (A) între brațele de susținere a cilindrului.
6. Fixați cilindrul de acționare cu șaiba și bolțul (B).
7. Strângeți bolțurile (C) pe brațul de susținere.
8. Strângeți bolțul (B) cu un cuplu de 95 Nm (70 lbf-ft).
9. Lubrifiați arborele motorului și introduceți-l în capătul cilindrului de acționare (A).



Figura 4.270: Cilindru de acționare

10. Fixați motorul pe suportul cilindrului cu două bolțuri (B). Strângeți piulițele cu un cuplu de 27 Nm (19,9 lbf-ft / 239 lbf in).
11. Asigurați-vă că cheia de aliniere este la locul ei pe arborele motorului, apoi introduceți arborele motorului până la capăt în rolă.
12. Folosind o cheie hexagonală, strângeți cele două șuruburi de fixare (nu apar în imagine) prin orificiul de acces (A).

NOTĂ:

Strângeți bolțurile slăbite și montați din nou scutul din plastic (C), dacă a fost demontat anterior.

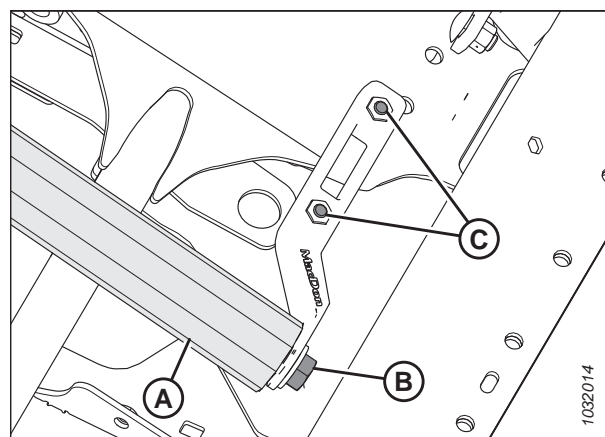

Figura 4.271: Cilindru de acționare

ÎNTREȚINERE ȘI SERVICE

13. Înfășurați transportorul cu bandă peste cilindrul de acționare și atașați capetele transportorului cu bandă cu racordurile tuburilor (B), șuruburi (A) (cu capetele orientate spre deschiderea centrală) și piulițe.

NOTĂ:

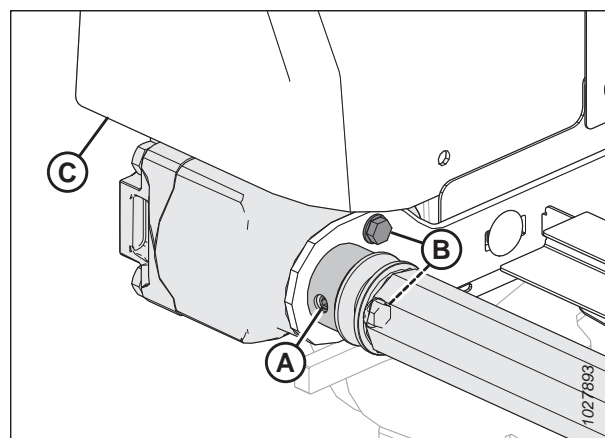
Cele două racorduri pentru tuburi scurte sunt atașate în partea din față și din spate a transportorului cu bandă.

14. Montați conectorul de punte (D) cu șuruburile (C) și piulițe la capătul din față al îmbinării transportorului cu bandă.



Figura 4.272: Conectorul transportorului cu bandă

15. Strângeți transportorul cu bandă rotind bolțul de reglare (A) spre dreapta. Pentru instrucțiuni, consultați [4.12.4 reglarea tensiunii transportorului cu bandă lateral](#), pagina 427.

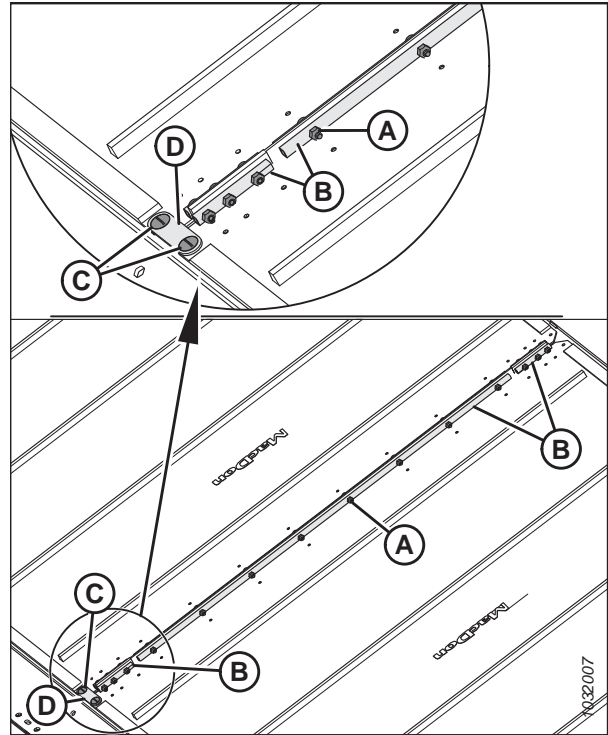

Figura 4.273: Întinzătorul transportorului cu bandă – este prezentată partea stângă

16. Decuplați rabatorul și dispozitivele de siguranță ale hederului.
17. Porniți motorul.
18. Coborâți hederul și rabatorul.
19. Cuplați hederul. Asigurați-vă că transportorul cu bandă lateral se deplasează corect. Pentru instrucțiuni, consultați [4.12.5 Reglarea centrării transportorului cu bandă lateral](#), pagina 429.

4.13 Rabator

Rabatorul are o camă cu formă unică, ce permite trecerea degetelor pe sub cultura culcată la sol și ridicarea acestora înaintea tăierii.

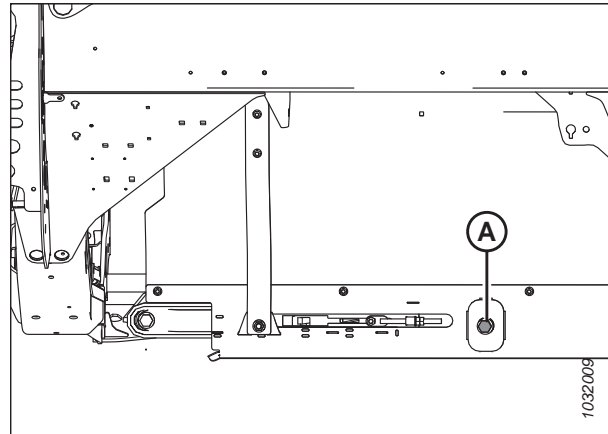
ATENȚIE

Pentru a evita vătămarea corporală, înainte de a efectua lucrări de service asupra utilajului sau de a deschide capacele transmisiei, consultați [4.1 Pregătirea utilajului pentru service, pagina 279](#).

4.13.1 Interstițiul dintre rabator și bara port-degete

Trebuie să existe un interstițiu suficient între degetele rabatorului și bara port-degete pentru a vă asigura că degetele rabatorului nu intră în contact cu bara port-degete în timpul funcționării. Interstițiul este setat din fabrică, dar este posibil să fie necesară o anumită ajustare a acestuia înainte de acționarea hederului.

Măsurați interstițiul (A) dintre vârful degetului rabatorului și apărătoare (apărătoarea ascuțită [B] sau apărătoarea scurtă [C], în funcție de configurația hederului). Comparați măsurătoarea cu specificațiile enumerate în tabelul de mai jos:

Tabelul 4.3 Interstițiul dintre deget și apărătoare – Hedere cu rabator simplu

Model heder	Panouri de capăt	Lângă brațul central
FD225	50 mm (1,97 in)	—

Tabelul 4.4 Interstițiul dintre deget și apărătoare – Hedere cu rabator dublu

Model heder	Panouri de capăt	Lângă brațul central
FD230	20 mm (0,80 in)	50 mm (1,97 in)
FD235 FD240 FD241	20 mm (0,80 in)	20 mm (0,80 in)

Tabelul 4.5 Interstițiul dintre deget și apărătoare – Hedere cu rabator triplu

Model heder	Panouri de capăt exterioare	Lângă brațele centrale
FD240 FD241 FD245 FD250	20 mm (0,80 in)	20 mm (0,80 in)



Figura 4.274: Interstițiul în cazul degetelor

Măsurarea interstițiului dintre rabator și bara port-degete

Interstițiul dintre rabator și bara port-degete se referă la distanța dintre capetele degetelor rabatorului și bara port-degete. În funcție de configurația hederului, interstițiul dintre rabator și bara port-degete poate varia pe lungimea hederului. Pentru a determina dacă interstițiul este acceptabil, acesta trebuie măsurat.

NOTĂ:

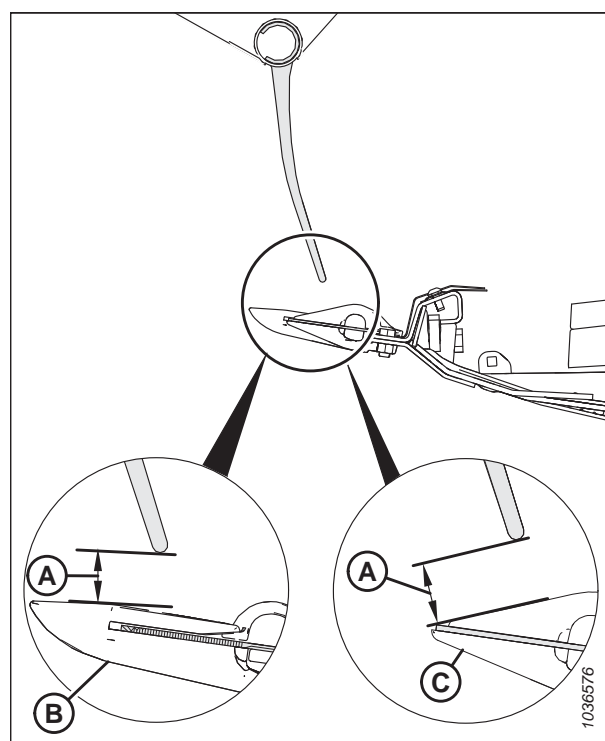
Această procedură poate fi efectuată cu cilindrii față-spate ai rabatorului fie în poziția standard, fie în poziția de recoltare a rapiței, atâta timp cât cilindrii față-spate rămân în aceeași poziție pe durata procedurii.

⚠ PERICOL

Pentru a preveni vătămarea sau decesul în urma pornirii neașteptate a utilajului, opriți întotdeauna motorul și scoateți cheia din contact înainte de a părăsi scaunul operatorului din orice motiv.

⚠ PERICOL

Asigurați-vă că toate persoanele din jur s-au îndepărtat de utilaj.

1. Porniți motorul.
2. Parcați combina pe o suprafață nivelată.
3. Reglați poziția față-spate a rabatorului până când numărul 7 de pe indicatorul față-spate (A) este ascuns de suportul de senzor (B).



Figura 4.275: Poziția față-spate a rabatorului

4. **Hedere cu rabator simplu:** Ridicați hederul suficient de sus pentru a amplasa două blocuri de 254 mm (10 in) (A) sub bara port-degete, chiar în interiorul punctelor de flexare a aripilor.

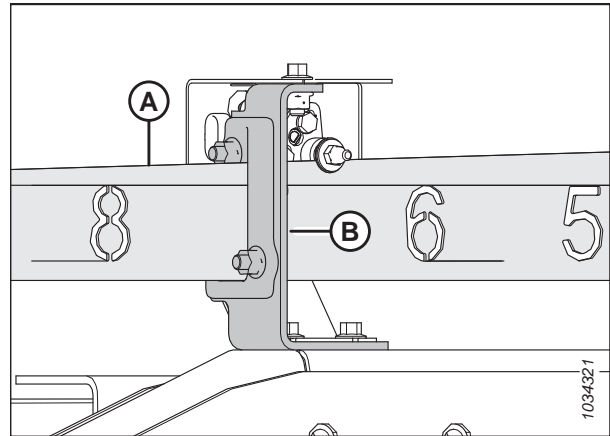

Figura 4.276: Locațiile blocurilor în cazul FlexDraper® – Rabator simplu

ÎNTREȚINERE ȘI SERVICE

5. **Hedere cu rabator dublu:** Ridicați hederul suficient de sus pentru a amplasa două blocuri de 254 mm (10 in) (A) sub bara port-degete, chiar în interiorul punctelor de flexare a aripilor.

NOTĂ:

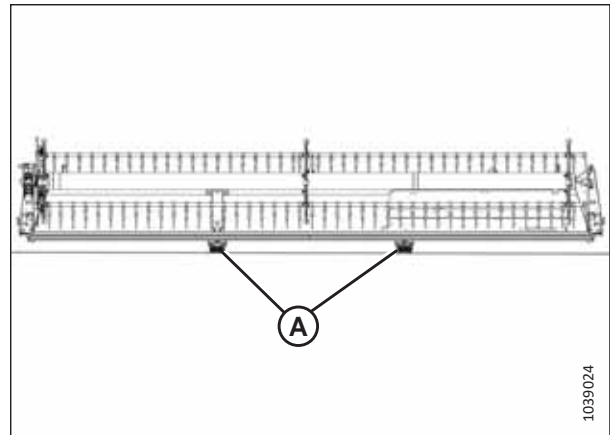
Blocurile nu sunt necesare pentru a susține aripile hederelor cu rabator triplu.



Figura 4.277: Locațiile blocurilor FlexDraper® – Hedere cu rabator dublu

6. **Hedere cu rabator simplu și rabator dublu:** Trageți mânerul cu arc (A) de blocare a aripilor în jos, în poziția UNLOCK (Deblocat).

NOTĂ:

Interstițiul rabatorului pentru hederele cu rabator triplu trebuie măsurat în timp ce aripile sunt blocate.

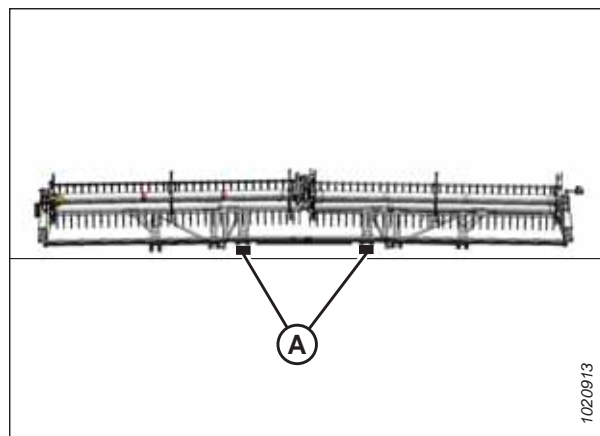
7. Coborâți hederul până când indicatorul de flotare se află în poziția 2 sau 3. Aripile hederelor cu rabator simplu și dublu trebuie să fie în poziție convexă completă; aripile hederelor cu rabator triplu trebuie să fie la nivel cu puntea centrală.



Figura 4.278: Blocarea aripilor în poziția Deblocat

8. Rotiți rabatorul cu mâna până când un tub cu dinți se află direct deasupra barei port-degete.
9. Măsurați și înregistrați interstițiul (A) dintre vârful degetelor și una dintre apărătorile de la capătul rabatoarelor, fie apărătoarea ascuțită (B), fie apărătoarea scurtă (C). Pentru specificații privind interstițiul, consultați [4.13.1 Interstițiul dintre rabator și bara port-degete, pagina 443](#).

Pentru locațiile de măsurare, consultați figura corespunzătoare:

- Hedere cu rabator simplu: Figura [4.280, pagina 446](#)
- Hedere cu rabator dublu: Figura [4.281, pagina 447](#)
- Hedere cu rabator triplu: Figura [4.282, pagina 447](#)

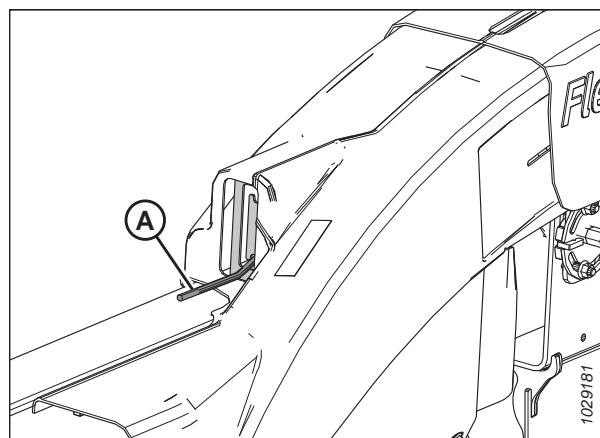

Figura 4.279: Interstițiul în cazul degetelor

Locațiile de măsurare în cazul rabatorului simplu (A):
Capetele exterioare ale rabatorului (două locuri).

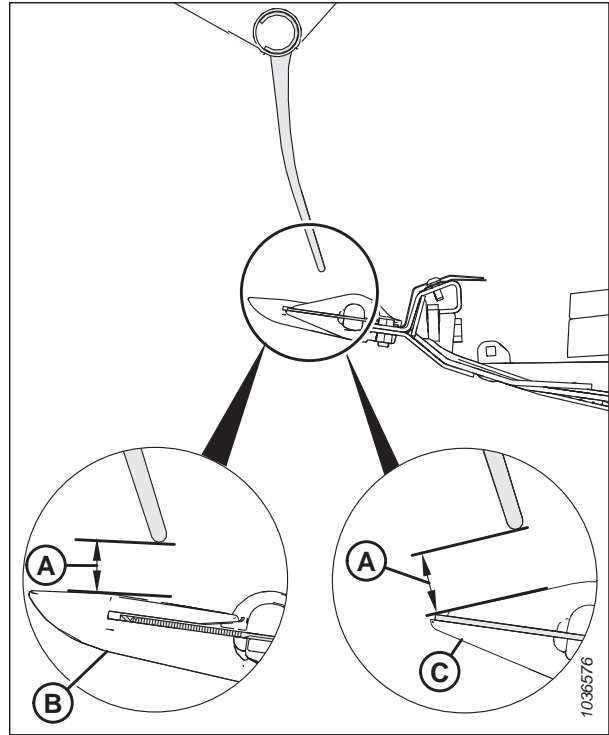

Figura 4.280: Locațiile de măsurare în cazul FlexDraper® – Rabator simplu

Locațiile de măsurare în cazul rabatorului dublu (A): la capetele exterioare ale rabatoarelor și în ambele puncte de îmbinare (patru locuri).

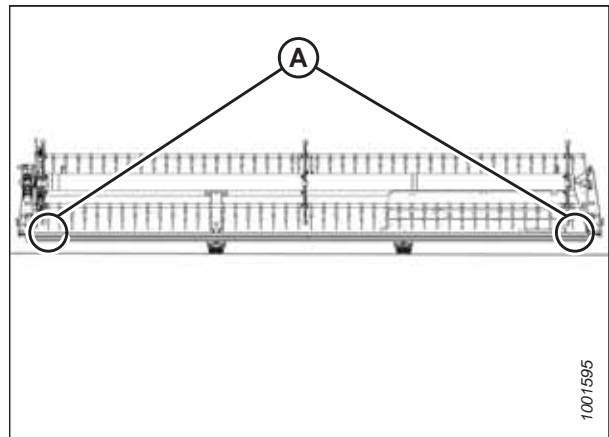

Figura 4.281: Locațiile de măsurare în cazul FlexDraper® – Rabator dublu

Locațiile de măsurare în cazul rabatorului triplu (A): ambele capete ale celor trei rabatoare (șase locuri).

10. Dacă este necesar, reglați interstițiul dintre rabator și bara port-degete. Pentru instrucțiuni, consultați [Reglarea interstițiului dintre rabator și bara port-degete, pagina 447](#).

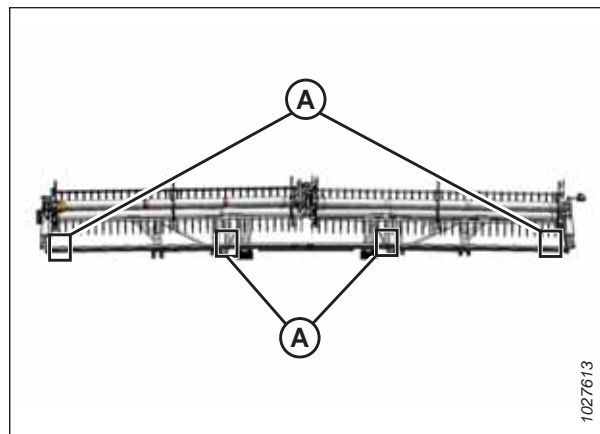

Figura 4.282: Locațiile de măsurare în cazul FlexDraper® – rabator triplu

Reglarea interstițiului dintre rabator și bara port-degete

În cazul în care interstițiul dintre rabator și bara port-degete este insuficient, acesta va trebui reglat pentru a preveni deteriorarea echipamentului.

NOTĂ:

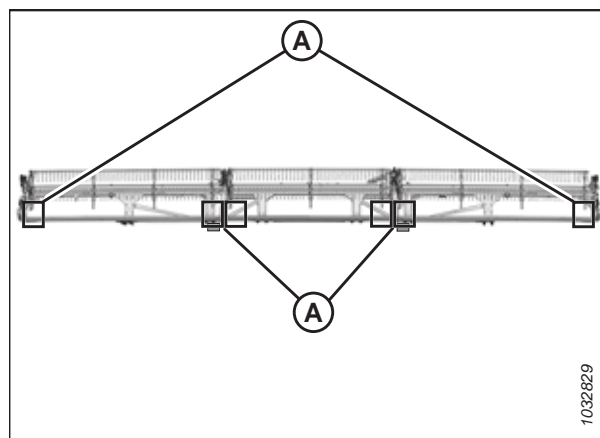
Această procedură poate fi efectuată cu cilindrii față-spate ai rabatorului fie în poziția standard, fie în poziția de recoltare a rapiței, atâta timp cât cilindrii față-spate rămân în aceeași poziție pe durata procedurii.



PERICOL

Pentru a preveni vătămarea sau decesul în urma pornirii neașteptate a utilajului, opriți întotdeauna motorul și scoateți cheia din contact înainte de a părăsi scaunul operatorului din orice motiv.



PERICOL

Asigurați-vă că toate persoanele din jur s-au îndepărtat de utilaj.

1. Măsurați interstițiul dintre rabator și bara port-degete. Pentru instrucțiuni, consultați [Măsurarea interstițiului dintre rabator și bara port-degete, pagina 443](#).
2. Porniți motorul.

ÎNTREȚINERE ȘI SERVICE

3. Reglați poziția față-spate a rabatorului până când numărul 7 de pe indicatorul față-spate (A) este ascuns de suportul de senzor (B).



Figura 4.283: Poziția față-spate

4. Ridicați hederul suficient de sus pentru a amplasa două blocuri de 254 mm (10 in) (A) sub bara port-degete, chiar în interiorul punctelor de flexare a aripilor.

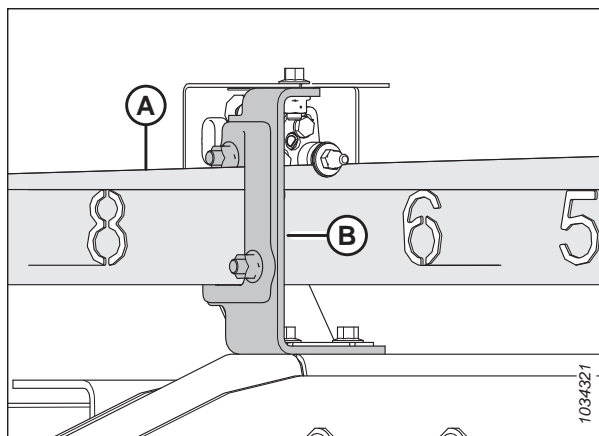

Figura 4.284: Locațiile blocurilor în cazul FlexDraper® – Rabator simplu

5. Ridicați hederul suficient de sus pentru a amplasa două blocuri de 254 mm (10 in) (A) sub bara port-degete, chiar în interiorul punctelor de flexare a aripilor.



Figura 4.285: Locațiile blocurilor în cazul FlexDraper® – Rabator dublu

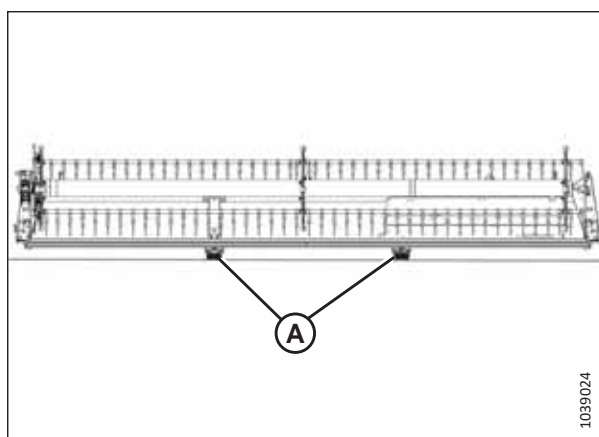

Figura 4.286: Locațiile blocurilor în cazul FlexDraper® – Rabator triplu

6. Coborâți complet rabatorul și continuați să țineți apăsat butonul de comandă pentru a aduce cilindrii în concordanță de fază.
7. Opriți motorul și scoateți cheia din contact.
8. Reglați interstițiul de la capetele exterioare ale rabatorului după cum urmează:

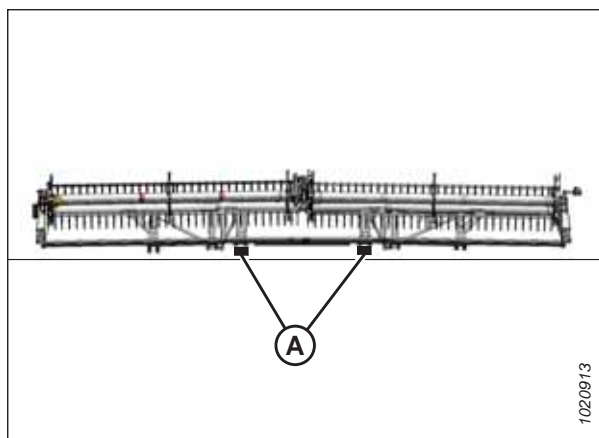
- a. Slăbiți bolțul (A) de pe cilindrul exterior al brațului.
- b. Reglați tija cilindrului (B) în funcție de cum este necesar:
 - Pentru a mări interstițiul dintre degetele rabatorului și bara port-degete, rotiți tija cilindrului (B) în afara toartei.
 - Pentru a micșora interstițiul dintre degetele rabatorului și bara port-degete, rotiți tija cilindrului (B) în toartă.
- c. Strângeți bolțul (A).

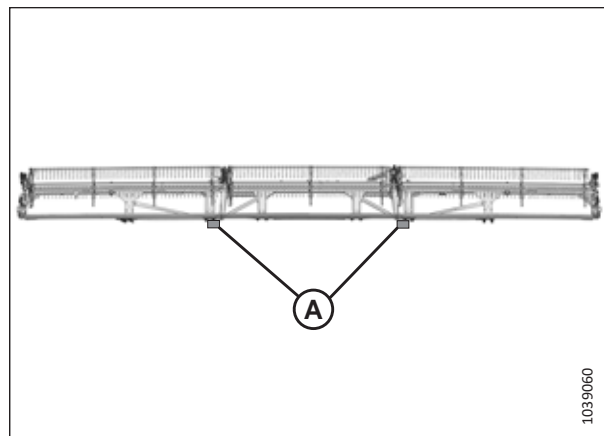

Figura 4.287: Cilindrul brațului exterior

9. Repetați operațiile de la Pasul 8, pagina 449 pe partea opusă a hederului.

10. Slăbiți bolțurile (A) de pe ambii cilindri ai brațului central.

11. Reglați interstițiul după cum urmează:

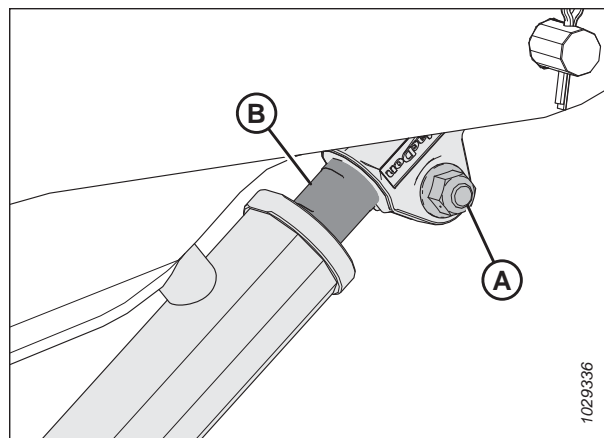
IMPORTANT:

Reglați ambele tije ale cilindrilor în mod egal.

- Pentru a mări interstițiul dintre degetele rabatorului și bara port-degete, rotiți tijele cilindrilor (D) în afara toartei.
- Pentru a micșora interstițiul dintre degetele rabatorului și bara port-degete, rotiți tijele cilindrilor (D) în toartă.

12. Asigurați-vă că măsurătoarea (B) este egală pe ambii cilindri.

NOTĂ:

Măsurarea (B) se face de la centrul știfturilor de montare (C) până la partea superioară a creștăturilor din tijele cilindrilor (D).

13. Asigurați-vă că niciunul dintre știfturile de montare (C) **NU** poate fi rotit cu mâna. Dacă unul dintre știfturile de montare poate fi rotit, reglați tijele cilindrilor (D) după cum este necesar:

- Rotiți tija cilindrilor în afara torții pentru a mări sarcina pe tija cilindrilor.
- Rotiți tija cilindrilor în toartă pentru a reduce sarcina pe tija cilindrilor.

14. Strângeți bolțurile (A).

15. **Hedere cu rabator triplu:** Repetați de la pasul 10, pagina 450 la pasul 14, pagina 450 pentru a seta interstițiul dintre rabator și bara port-degete pe celălalt braț central al rabatorului.

16. Porniți motorul.

17. Ridicați complet rabatorul.

18. Coborâți complet rabatorul și continuați să țineți apăsat butonul de comandă pentru a aduce cilindrii în concordanță de fază.

19. Opriți motorul și scoateți cheia din contact.

20. Măsurați din nou interstițiul dintre rabator și bara port-degete. Dacă este necesar, repetați procedurile de reglare.

21. Mutați rabatorul înapoi pentru a vă asigura că degetele rabatorului nu intră în contact cu scuturile deflectorului.

22. Dacă degetele rabatorului intră în contact cu scuturile deflectorului, reglați rabatorul în sus pentru a menține interstițiul în toate pozițiile față-spate ale rabatorului. În cazul în care contactul continuă să apară și după reglarea rabatorului, tăiați degetele după cum este necesar.

23. Verificați periodic dacă există urme de contact în timpul funcționării. Reglați interstițiul dintre rabator și bara port-degete după cum este necesar.



Figura 4.288: Cilindrii brațului central

4.13.2 Poziția convexă a rabatorului

Rabatorul trebuie setat în poziție convexă (oferind un interstițiu mai mare în centrul rabatorului decât la capete) pentru a compensa flexarea rabatorului.

Reglarea formei rabatorului

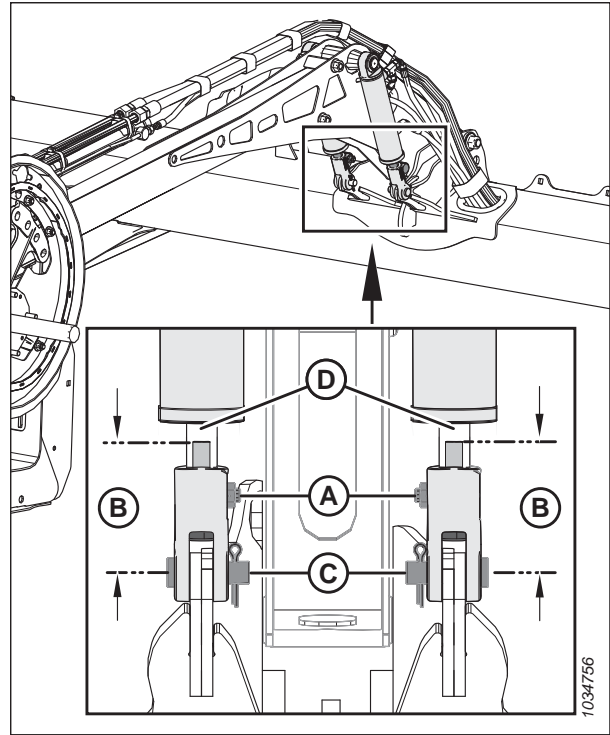
Tuburile cu dinți ale rabatorului trebuie setate în poziție convexă (oferind un interstițiu mai mare în centrul rabatorului decât la capete) pentru a compensa flexarea rabatorului.

PERICOL

Pentru a preveni vătămarea corporală sau decesul în urma pornirii neașteptate a utilajului, opriți întotdeauna motorul și scoateți cheia din contact înainte de a efectua reglaje pe utilaj.

1. Poziționați rabatorul peste bara port-degete [între 4 și 5 pe indicatorul de poziție față-spate (A)] pentru a asigura un interstițiu adecvat în toate pozițiile față-spate ale rabatorului. Suportul (B) este marcajul de poziție.
2. Opriți motorul și scoateți cheia din contact.
3. Înregistrați măsurătorile la fiecare locație a discului rabatorului pentru fiecare tub rabatorului.

NOTĂ:

Măsurăți profilul poziției convexe înainte de a demonta rabatorul pentru efectuarea lucrărilor de service, astfel încât profilul să poată fi menținut în timpul reasamblării.



Figura 4.289: Indicator de poziție față-spate

4. Începeți cu discul rabatorului care este cel mai apropiat de centrul hederului și continuați spre capete, ajustând profilul hederului după cum urmează:
 - a. Scoateți bolțurile (A).
 - b. Slăbiți bolțul (B) și reglați brațul (C) până când se obține măsurătoarea dorită dintre tubul rabatorului și bara port-degete.

NOTĂ:

Lăsați tuburile rabatorului să se curbeze în mod natural și poziționați piesele de fixare în mod corespunzător.

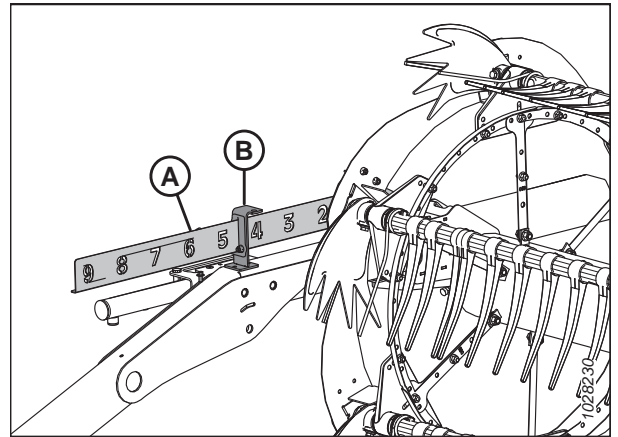
- c. Montați din nou bolțurile (A) în orificiile aliniate și strângeți-le.



Figura 4.290: Discul central al rabatorului

4.13.3 Centrarea rabatorului

Rabatorul trebuie să fie centrat pe heder pentru a evita orice contact cu panourile de capăt.

PERICOL

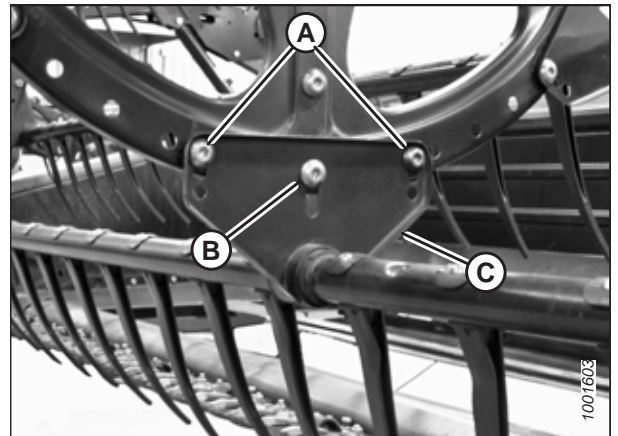
Pentru a preveni vătămarea corporală sau decesul în urma pornirii neașteptate a utilajului, opriți întotdeauna motorul și scoateți cheia înainte de a regla utilajul.

PERICOL

Asigurați-vă că toate persoanele din jur s-au îndepărtat de utilaj.

1. Porniți motorul.
2. Coborâți complet rabatorul.
3. Coborâți complet hederul.
4. Opriți motorul și scoateți cheia din contact.
5. Măsurați interstițiul (A) în locațiile (B) dintre tubul cu dinții rabatorului și placa terminală la ambele capete ale hederului. Interstițiile trebuie să fie aceleași dacă rabatorul este centrat.



Figura 4.291: Interstițiul dintre rabator și placa terminală

6. Slăbiți bolțul (A) de pe suport (B) de la brațul central de susținere.
7. Deplasați capătul din față al brațului de susținere al rabatorului (C) înspre partea laterală, în funcție de cum este necesar, pentru a centra rabatorul.
8. Strângeți bolțul (A) cu un cuplu de 457 Nm (337 lbf-ft).

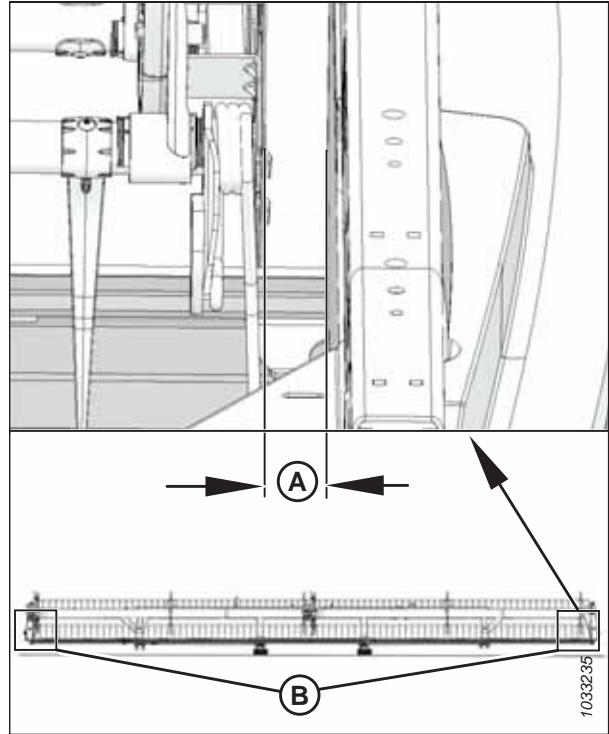

Figura 4.292: Braț central de susținere a

4.13.4 Degetele rabatorului

În cazul în care un deget al rabatorului este deteriorat sau uzat, va trebui să fie îndepărtat pentru a putea fi înlocuit. Degetele rabatorului sunt fabricate din oțel sau din plastic.

IMPORTANT:

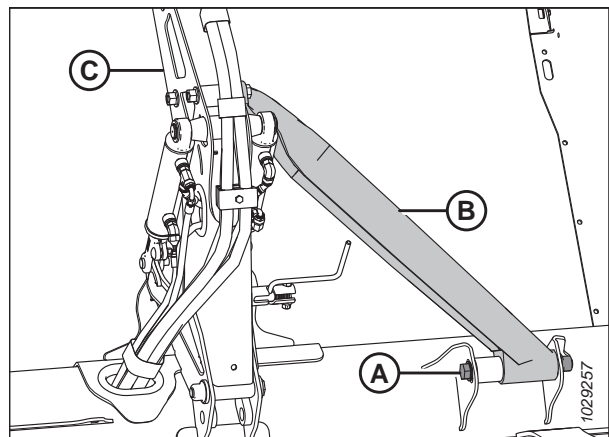
Păstrați degetele rabatorului în stare bună și îndreptați-le sau înlocuiți-le după cum este necesar.

Demontarea degetelor din oțel ale rabatorului

Degetele de oțel deteriorate vor trebui să fie tăiate de pe tubul cu dinți al rabatorului.

 **PERICOL**

Pentru a preveni vătămarea sau decesul în urma pornirii neașteptate a utilajului, opriți întotdeauna motorul și scoateți cheia din contact înainte de a părăsi scaunul operatorului din orice motiv.

 **PERICOL**

Asigurați-vă că toate persoanele din jur s-au îndepărtat de utilaj.

 **AVERTISMENT**

Pentru a preveni vătămarea corporală cauzată de căderea unui rabator ridicat, cuplați întotdeauna dispozitivele de siguranță ale rabatorului înainte de a intra sub rabatorul ridicat din orice motiv.

IMPORTANT:

Sușineți tubul cu dinți în permanență pentru a evita deteriorarea acestuia și a altor componente.

1. Porniți motorul.
2. Coborâți complet hederul.
3. Ridicați complet rabatorul.
4. Opriți motorul și scoateți cheia din contact.
5. Cuplați dispozitivele de siguranță ale rabatorului. Pentru instrucțiuni, consultați *Cuplarea dispozitivelor de siguranță ale rabatorului, pagina 43*.
6. Demontați bucșele tubului cu dinți de pe tubul cu dinți aplicabil la discurile rabatorului din centru și din partea stângă. Pentru instrucțiuni, consultați *Demontarea bucșelor de pe rabatoare, pagina 457*.

ÎNTREȚINERE ȘI SERVICE

7. Atașați brațele tubului cu dinți (B) la discul rabatorului în locațiile de cuplare originale (A).
8. Tăiați degetul deteriorat astfel încât să poată fi demontat de pe tubul cu dinți.
9. Scoateți bolțurile de pe degetele de lângă degetul original și glisați degetele pentru a înlocui degetul care a fost tăiat. Îndepărtați brațele tuburilor cu dinți [B] de pe tuburile cu dinți, dacă este necesar.



Figura 4.293: Brațul tubului cu dinți

Montarea degetelor din oțel ale rabatorului

Odată ce vechiul deget din oțel a fost îndepărtat, un nou deget poate fi introdus pe tubul cu dinți.

NOTĂ:

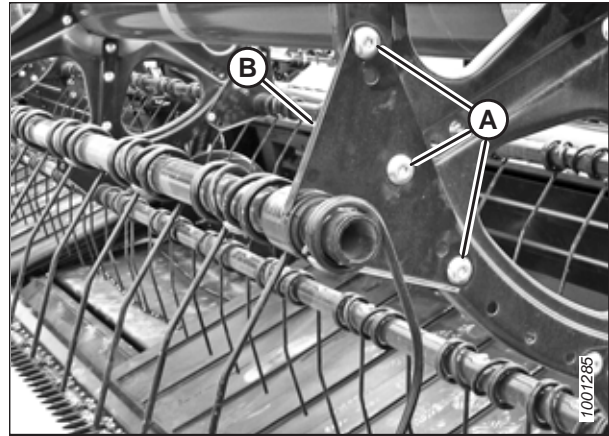
Această procedură presupune că un deget a fost demontat de pe utilaj. Pentru instrucțiuni privind demontarea degetelor, consultați [Demontarea degetelor din oțel ale rabatorului, pagina 453](#).



PERICOL

Pentru a preveni vătămarea sau decesul în urma pornirii neașteptate a utilajului, opriți întotdeauna motorul și scoateți cheia din contact înainte de a părăsi scaunul operatorului din orice motiv.



AVERTISMENT

Pentru a preveni vătămarea corporală cauzată de căderea unui rabator ridicat, cuplați întotdeauna dispozitivele de siguranță ale rabatorului înainte de a intra sub rabatorul ridicat din orice motiv.

IMPORTANT:

Susțineți tubul cu dinți în permanență pentru a preveni deteriorarea tubului și a altor componente.

1. Glisați noul deget brațul tubului cu dinți (A) pe capătul tubului.
2. Montați bușele pentru tubul cu dinți. Pentru instrucțiuni, consultați [Montarea bușelor pe rabatoare, pagina 459](#).
3. Atașați degetele la tubul cu dinți cu bolțuri și piulițe (B).



Figura 4.294: Tubul cu dinți

Demontarea degetelor din plastic ale rabatorului

Degetele de rabator din plastic sunt fixate pe tubul cu dinți cu un singur șurub Torx®.

PERICOL

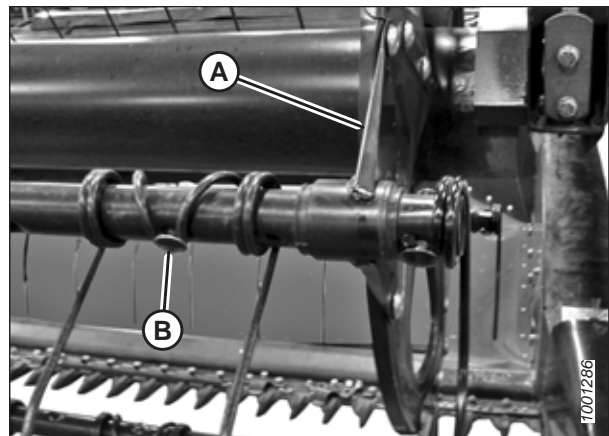
Pentru a preveni vătămarea corporală sau decesul în urma pornirii neașteptate a utilajului, opriți întotdeauna motorul și scoateți cheia din contact înainte de a efectua reglaje pe utilaj.

PERICOL

Asigurați-vă că toate persoanele din jur s-au îndepărtat de utilaj.

AVERTISMENT

Pentru a preveni vătămarea corporală cauzată de căderea unui rabator ridicat, cuplați întotdeauna dispozitivele de siguranță ale rabatorului înainte de a intra sub rabatorul ridicat din orice motiv.

1. Porniți motorul.
2. Coborâți complet hederul.
3. Ridicați complet rabatorul.
4. Opriți motorul și scoateți cheia din contact.
5. Cuplați dispozitivele de siguranță ale rabatorului. Pentru instrucțiuni, consultați [Cuplarea dispozitivelor de siguranță ale rabatorului, pagina 43](#).
6. Scoateți șurubul (A) cu ajutorul unei chei tubulare Torx® Plus 27 IP.



Figura 4.295: Demontarea degetului din plastic

7. Împingeți clema din partea de sus a degetului înapoi spre tubul rabatorului, conform ilustrației, și scoateți degetul din tub.

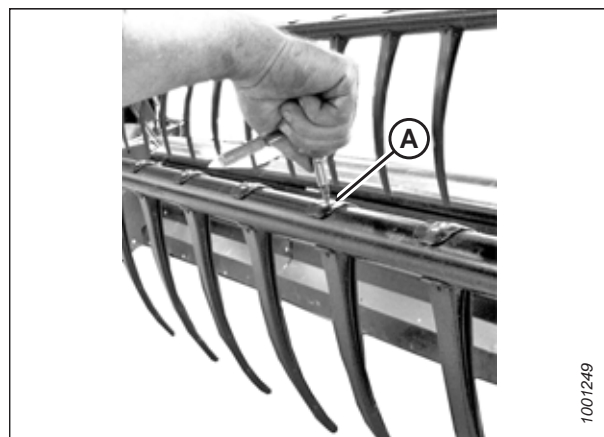

Figura 4.296: Demontarea degetului din plastic

Montarea degetelor din plastic ale rabatorului

Odată ce vechiul deget din plastic al rabatorului a fost îndepărtat, degetul nou poate fi montat.

PERICOL

Pentru a preveni vătămarea sau decesul în urma pornirii neașteptate a utilajului, opriți întotdeauna motorul și scoateți cheia din contact înainte de a părăsi scaunul operatorului din orice motiv.

AVERTISMENT

Pentru a preveni vătămarea corporală cauzată de căderea unui rabator ridicat, cuplați întotdeauna dispozitivele de siguranță ale rabatorului înainte de a intra sub rabatorul ridicat din orice motiv.

NOTĂ:

Această procedură presupune că un deget a fost demontat de pe utilaj. Pentru informații privind demontarea degetelor, consultați [Demontarea degetelor din plastic ale rabatorului, pagina 455](#).

1. Poziționați noul deget pe partea din spate a tubului cu dinți. Cuplați urechea din partea de jos a degetului în orificiul din partea inferioară a tubului cu dinți.
2. Ridicați flanșa superioară și rotiți degetul conform ilustrației, până când urechea din partea superioară a degetului se cuplează în orificiul din partea superioară a tubului cu dinți.



Figura 4.297: Montarea degetului din plastic

3. Montați șurubul (A) cu ajutorul unei chei tubulare Torx® Plus 27 IP și aplicați un cuplu de 8,5–9,0 Nm (6,3–6,6 lbf-ft [75–80 lbf-in]).

IMPORTANT:

NU aplicați forță pe deget înainte de a strânge șurubul de montare. Dacă se aplică o forță fără a se strânge șurubul de montare, degetul se va rupe sau se vor rupe știfturile de poziționare.



Figura 4.298: Montarea degetului din plastic

4.13.5 Bucșele tubului cu dinți

Tubul cu dinți al rabatorului se sprijină pe o bucșă a tubului cu dinți, care este fixată pe discul rabatorului. Dacă o bucșă a tubului cu dinți este deteriorată sau uzată, aceasta va trebui înlocuită.

Demontarea bucșelor de pe rabatoare

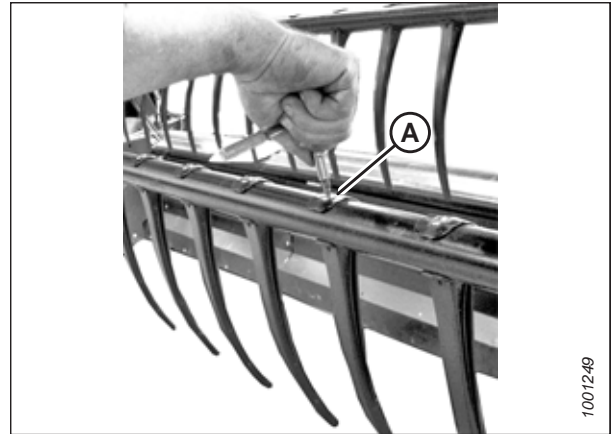
Clemele bucșei care fixează tubul cu dinți pe bucșă vor trebui eliberate pentru ca jumătățile bucșei să poată fi îndepărtate.



PERICOL

Pentru a preveni vătămarea corporală sau decesul în urma pornirii neașteptate a utilajului, opriți întotdeauna motorul și scoateți cheia din contact înainte de a efectua reglaje pe utilaj.



PERICOL

Asigurați-vă că toate persoanele din jur s-au îndepărtat de utilaj.



AVERTISMENT

Pentru a preveni vătămarea corporală cauzată de căderea unui rabator ridicat, cuplați întotdeauna dispozitivele de siguranță ale rabatorului înainte de a intra sub rabatorul ridicat din orice motiv.

IMPORTANT:

Susțineți tubul cu dinți în permanență pentru a preveni deteriorarea tubului și a altor componente.

1. Porniți motorul.
2. Coborâți complet hederul.
3. Ridicați complet rabatorul.
4. Opriți motorul și scoateți cheia din contact.
5. Cuplați dispozitivele de siguranță ale rabatorului. Pentru instrucțiuni, consultați [Cuplarea dispozitivelor de siguranță ale rabatorului, pagina 43](#).

NOTĂ:

Dacă se înlocuiește numai bucșa de capăt al camei, treceți la pasul [11, pagina 459](#).

Bucșele discului central și ale extremității posterioare a axului

6. Demontați scuturile terminale ale rabatorului și suportul scutului terminal (C) de la extremitatea posterioară a axului rabatorului, în locația tubului cu dinți aplicabil.

NOTĂ:

Pe discul central nu există scuturi terminale.

7. Scoateți bolțurile (A) care fixează brațul tubului cu dinți (B) pe disc.

IMPORTANT:

Rețineți locațiile orificiilor din braț și disc și asigurați-vă că bolțurile (A) sunt remontate în locațiile originale.



Figura 4.299: Extremitatea posterioară a axului

8. Eliberați clemele bucșei (A) cu ajutorul unei șurubelnițe mici pentru a separa zimții. Scoateți clema de pe tubul cu dinți.

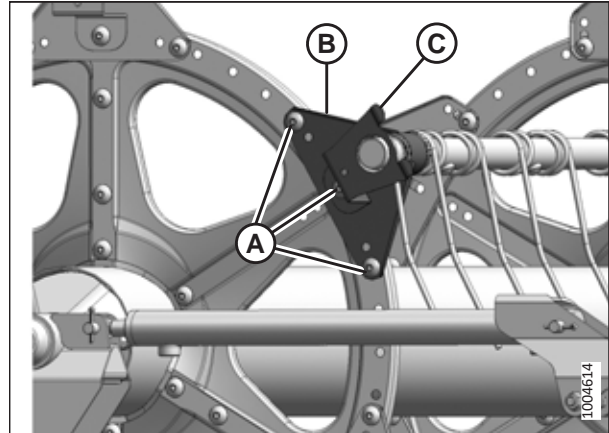

Figura 4.300: Clema bucșei

9. Rotiți brațul tubului cu dinți (A) până când se îndepărtează de disc și glisați brațul spre interior de pe bucșă (B).

10. Scoateți jumătățile de bucșă (B). Dacă este necesar, demontați următorul deget, astfel încât brațul să poată aluneca de pe bucșă. Consultați următoarele proceduri, în funcție de cum este necesar:

- *Demontarea degetelor din plastic ale rabatorului, pagina 455*
- *Demontarea degetelor din oțel ale rabatorului, pagina 453*

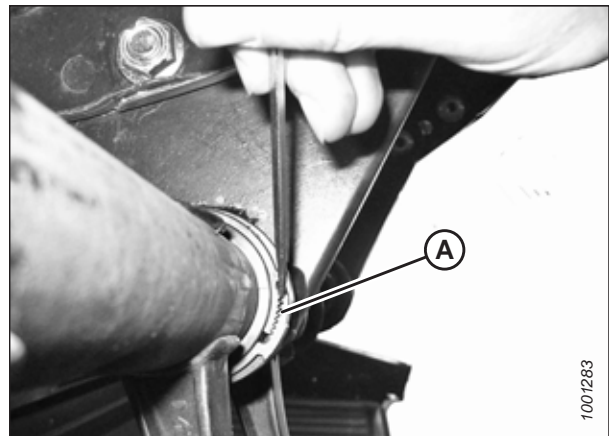

Figura 4.301: Bucșă

Bucșe de capăt al camei

- Demontați scuturile terminale și suportul scutului terminal (A) din locația tubului cu dinți aferent de la capătul camei.

NOTĂ:

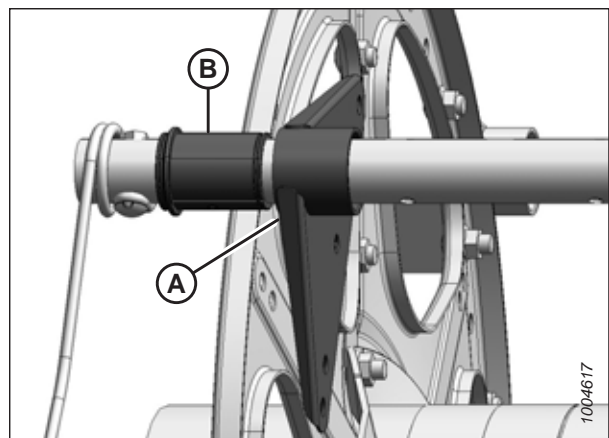
Scoaterea bușelor de capăt al camei necesită deplasarea tubului cu dinți prin brațele discului pentru a expune bușă.



Figura 4.302: Capătul camei

- Demontați scuturile terminale ale rabatorului și suportul scutului terminal (C) de la extremitatea posterioară a axului rabatorului, în locația tubului cu dinți aplicabil.

NOTĂ:

Pe discul central nu există scuturi terminale.

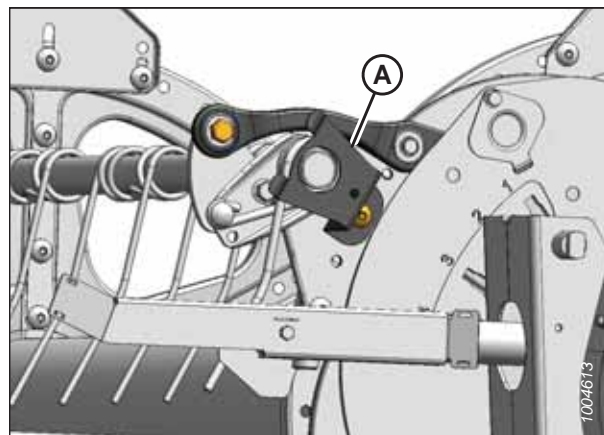
- Scoateți bolțurile (A) care fixează brațele tubului cu dinți (B) pe extremitatea posterioară și discurile centrale.



Figura 4.303: Extremitatea posterioară a axului

Montarea bușelor pe rabatoare

Odată ce jumătățile bușei vechi a tubului cu dinți au fost îndepărtat, cele noi pot fi montate.

NOTĂ:

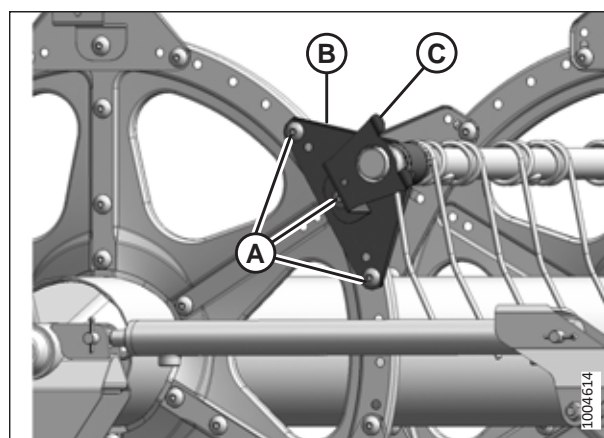
Această procedură implică faptul că pașii pentru [Demontarea bușelor de pe rabatoare, pagina 457](#) au fost finalizați.



PERICOL

Pentru a preveni vătămarea corporală sau decesul în urma pornirii neașteptate a utilajului, opriți întotdeauna motorul și scoateți cheia din contact înainte de a efectua reglaje pe utilaj.



AVERTISMENT

Pentru a preveni vătămarea corporală cauzată de căderea unui rabator ridicat, cuplați întotdeauna dispozitivele de siguranță ale rabatorului înainte de a intra sub rabatorul ridicat din orice motiv.

IMPORTANT:

Susțineți tubul cu dinți în permanență pentru a preveni deteriorarea tubului sau a altor componente.

ÎNTREȚINERE ȘI SERVICE

1. Utilizați un clește de blocare a canalului modificat (A) pentru a monta clemele bucșei (C). Fixați cleștele într-o menghină și creștați (B) capătul fiecărui braț pentru a potrivi clema, conform ilustrației.



Figura 4.304: Clește de blocare a canalului modificat

Bucșe de capăt al camei

2. Poziționați jumătățile de bucșă (B) pe tubul cu dinți (A) cu capătul fără flanșe adiacent brațului tubului cu dinți și poziționați urechea din fiecare jumătate de bucșă în orificiul din tubul cu dinți.
3. Glisați tubul cu dinți (A) spre extremitatea posterioară a axului rabatorului pentru a introduce bucșa (B) în brațul tubului cu dinți. Dacă sunt montate suporturi pentru tubul cu dinți, asigurați-vă că bucșele din acele locații glisează în suport.
4. Montați din nou degetele demontate anterior. Consultați următoarele proceduri, în funcție de cum este necesar:
 - [Montarea degetelor din plastic ale rabatorului, pagina 456](#)
 - [Montarea degetelor din oțel ale rabatorului, pagina 454](#)
5. Montați clema bucșei (A) pe tubul cu dinți, adiacent față de capătul fără flanșe al bucșei (B).
6. Poziționați clema (A) pe bucșă (B) astfel încât marginile clemei și ale bucșei să fie la același nivel atunci când clema este introdusă în canelura de pe bucșă și clapetele de blocare sunt cuplate.

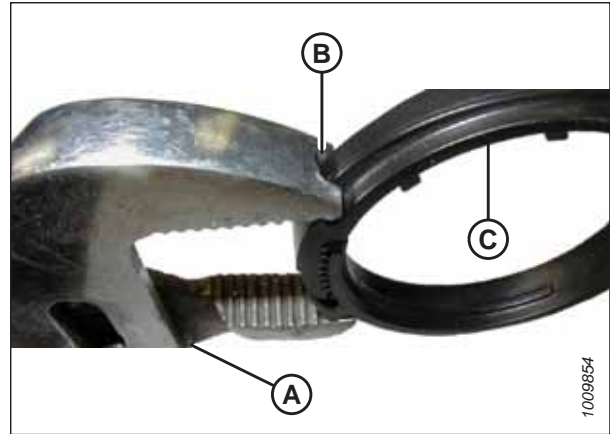

Figura 4.305: Capătul camei



Figura 4.306: Bucșă

7. Strângeți clema (A) cu un clește de blocare a canalului modificat (B) până când presiunea degetelor **NU** mai mișcă clema.

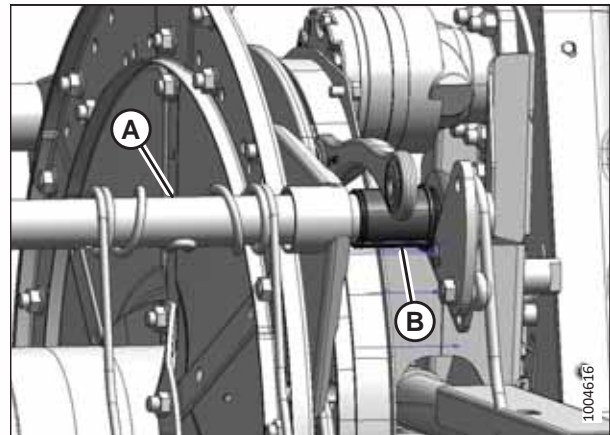
IMPORTANT:

Strângerea excesivă a clemei poate duce la rupere.

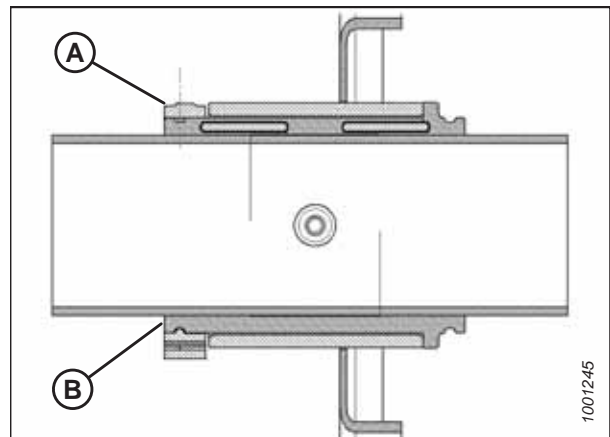

Figura 4.307: Montarea clemei

8. Aliniați tubul cu dinți (B) cu brațul cu came și montați bolțul (A). Strângeți bolțul cu un cuplu de 165 Nm (120 lbf ft).

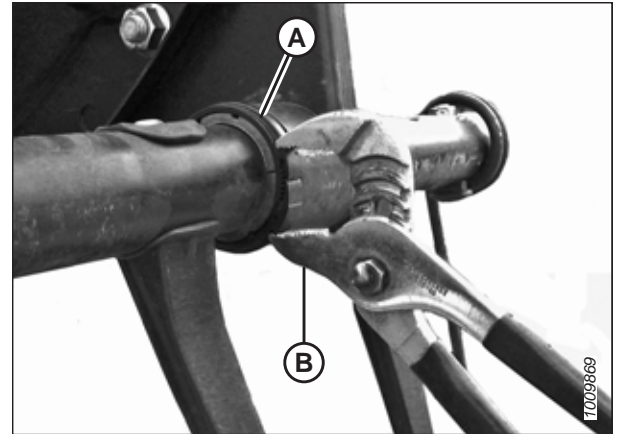

Figura 4.308: Capătul camei

9. Montați bolțurile (A) care fixează brațul tubului cu dinți (B) pe discul central.
10. Montați brațul tubului cu dinți (B) și suportul scutului terminal (C) la extremitatea posterioară a rabatorului, în locația tubului cu dinți aplicabil. Fixați suportul cu șuruburi (A).

NOTĂ:

Pe discurile centrale nu există scuturi terminale.

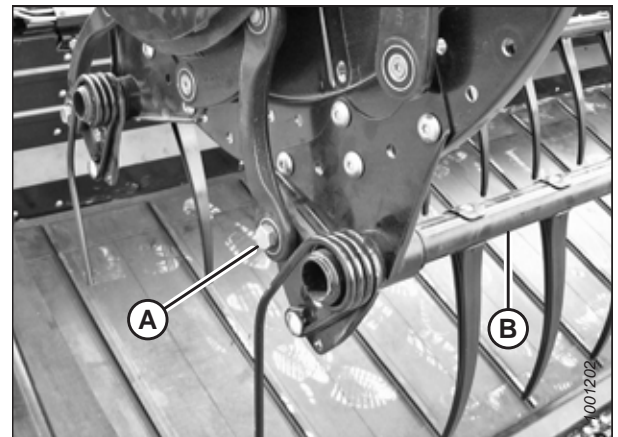

Figura 4.309: Extremitatea posterioară a axului

11. Montați suportul scutului terminal (A) în locația tubului cu dinți aplicabil de la capătul camei rabator.
12. Remontați scuturile terminale ale rabatorului. Pentru instrucțiuni, consultați [4.13.6 Scuturile terminale ale rabatorului](#), pagina 463.

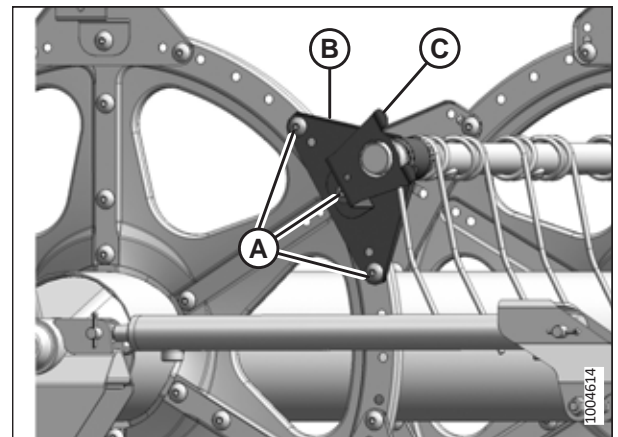

Figura 4.310: Capătul camei

Bucșele discului central și ale extremității posterioare a axului

13. Poziționați jumătățile de bucșă (B) pe tubul cu dinți (A) cu capătul fără flanșe adiacent brațului tubului cu dinți și poziționați urechea din fiecare jumătate de bucșă în orificiul din tubul cu dinți.
14. Glisați tubul cu dinți (A) pe bucșă (B). Poziționați tubul cu dinți pe disc în locația sa inițială.
15. Montați din nou degetele demontate anterior. Pentru instrucțiuni, consultați:
 - [Montarea degetelor din plastic ale rabatorului](#), pagina 456
 - [Montarea degetelor din oțel ale rabatorului](#), pagina 454

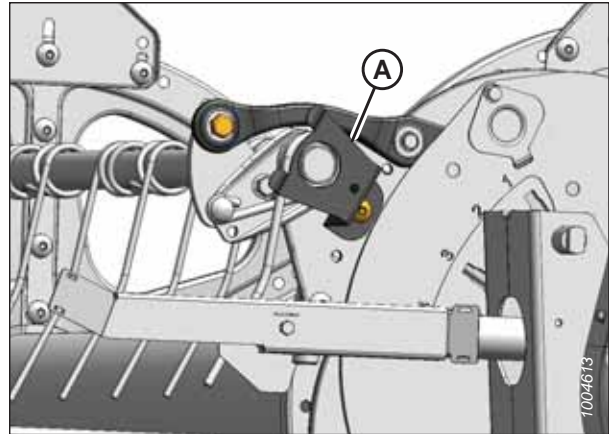

Figura 4.311: Capătul camei

16. Montați clema bucșei (A) pe tubul cu dinți, adiacent față de capătul fără flanșe al bucșei (B).
17. Poziționați clema (A) pe bucșă (B) astfel încât marginile clemei și ale bucșei să fie la același nivel atunci când clema este introdusă în canelura de pe bucșă și clapetele de blocare sunt cuplate.

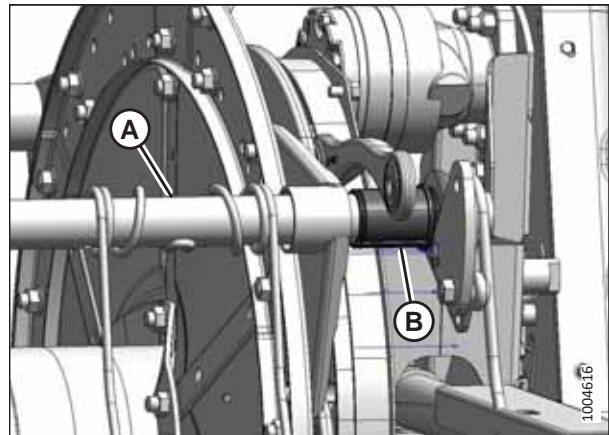

Figura 4.312: Bucșă

18. Strângeți clema (A) cu un clește de blocare a canalului modificat (B) până când presiunea degetelor **NU** mai mișcă clema.

IMPORTANT:

Strângerea excesivă a clemei poate duce la rupere.

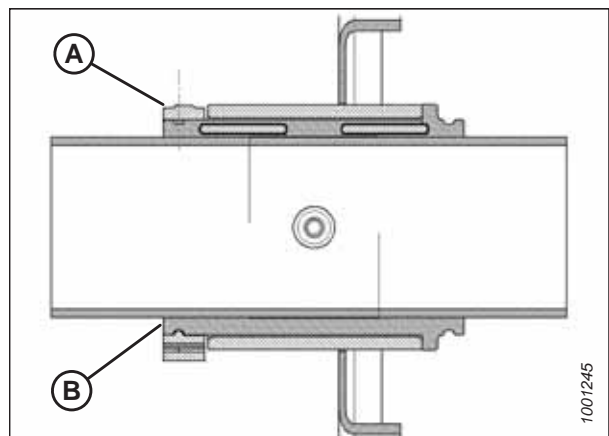

Figura 4.313: Montarea clemei

19. Montați bolțurile (A) care fixează brațul tubului cu dinți (B) pe discul central.
20. Montați brațul tubului cu dinți (B) și suportul scutului terminal (C) la extremitatea posterioară a rabatorului, în locația tubului cu dinți aplicabil. Fixați suportul cu șuruburi (A).

NOTĂ:

Pe discurile centrale nu există scuturi terminale.

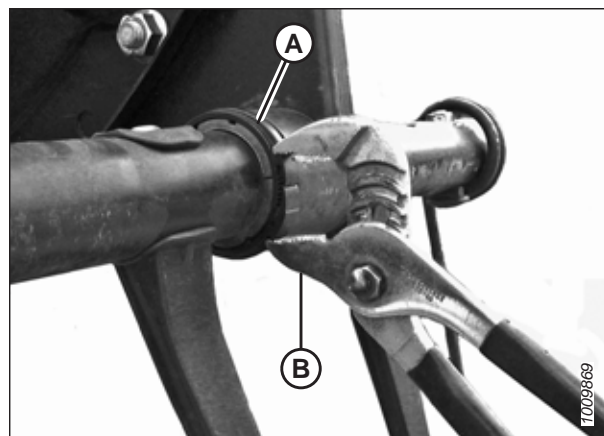

Figura 4.314: Extremitatea posterioară a axului

4.13.6 Scuturile terminale ale rabatorului

Scuturile terminale ale rabatorului și suporturile nu necesită întreținere periodică, dar trebuie verificate periodic pentru a se verifica dacă au fost deteriorate și dacă elementele de fixare sunt slăbite sau lipsesc. Scuturile terminale și suporturile ușor îndoite sau deformatate pot fi reparate, dar componentele grav deteriorate trebuie înlocuite.

Există patru tipuri de scuturi terminale ale rabatorului. Asigurați-vă că montați scutul terminal al rabatorului corect în locația corespunzătoare, conform Figurii [4.315 Scuturile terminale ale rabatorului, pagina 464](#).

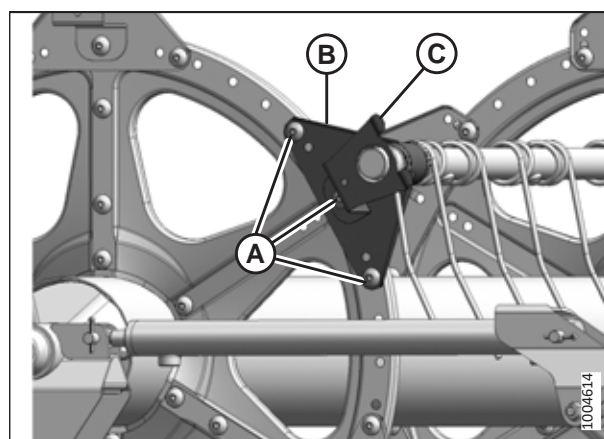

Figura 4.315: Scuturile terminale ale rabatorului

A – Extremitatea posterioară a axului, parte exterioară (MD #311695)
 C – Extremitatea posterioară a axului, parte interioară (MD #311795)

B – Capătul camei, parte interioară (MD #273823)
 D – Capătul camei, parte exterioară (MD #311694)

NOTĂ:

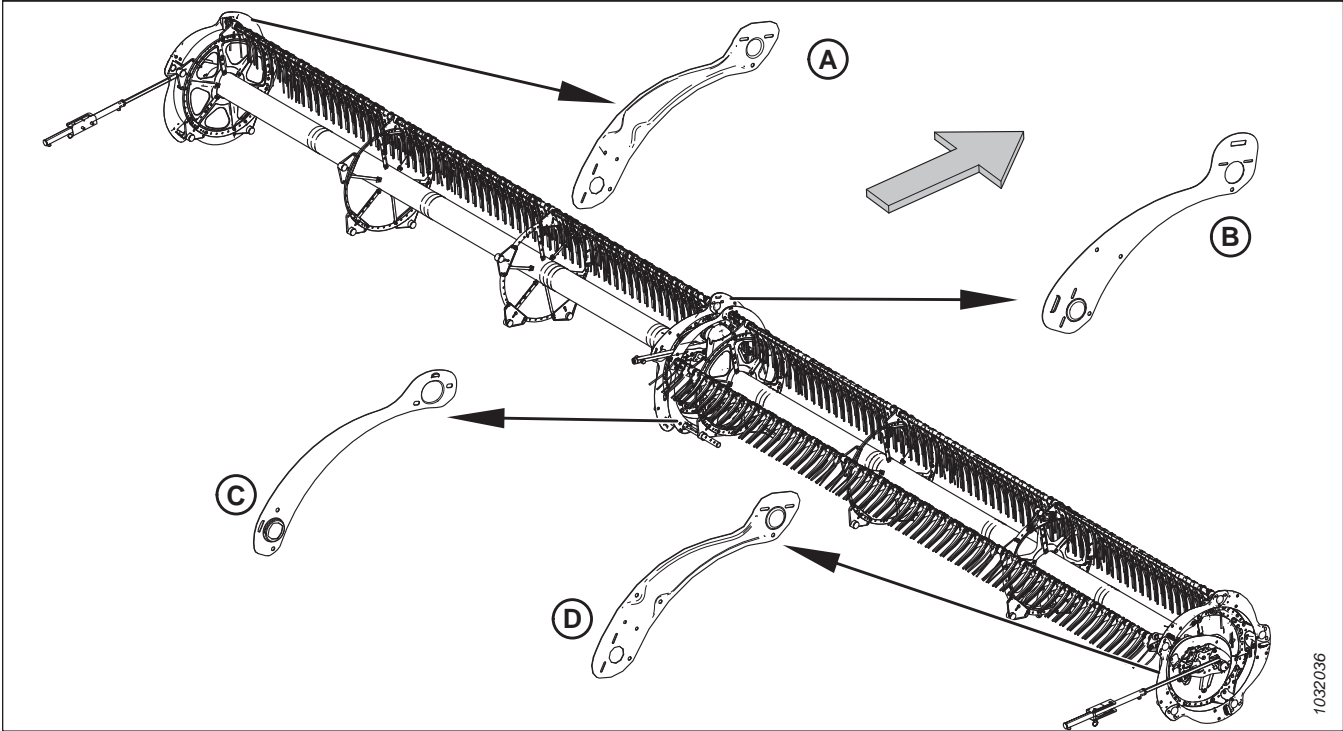
Săgeata din ilustrație arată spre partea din față a utilajului.

Înlocuirea scuturilor terminale ale rabatorului de la capătul camei, partea exterioară

Procedura de înlocuire a scuturilor terminale ale rabatorului se aplică la capătul exterior al camei, cu excepția cazului în care se specifică altfel.

⚠ PERICOL

Pentru a preveni vătămarea sau decesul în urma pornirii neașteptate a utilajului, opriți întotdeauna motorul și scoateți cheia din contact înainte de a părăsi scaunul operatorului din orice motiv.

⚠ PERICOL

Asigurați-vă că toate persoanele din jur s-au îndepărtat de utilaj.

NOTĂ:

Săgețile din ilustrațiile din această procedură indică partea frontală a hederului.

NOTĂ:

Păstrați toate piesele îndepărtate, cu excepția cazului în care vi se cere să procedați altfel.

1. Porniți motorul.
2. Coborâți complet hederul și rabatorul.
3. Opriți motorul și scoateți cheia din contact.

ÎNȚREȚINERE ȘI SERVICE

4. Rotiți manual rabatorul până când devine accesibil scutul terminal al rabatorului care trebuie înlocuit (A).
5. Scoateți cele trei bolțuri (B).



Figura 4.316: Scuturile terminale ale rabatorului – capătul camei, partea exterioară

6. Scoateți cele două șuruburi și piulițele (A). Scoateți deflectorul camei exterioare.
7. Ridicați capătul scutului terminal al rabatorului (B) de pe suport (C).

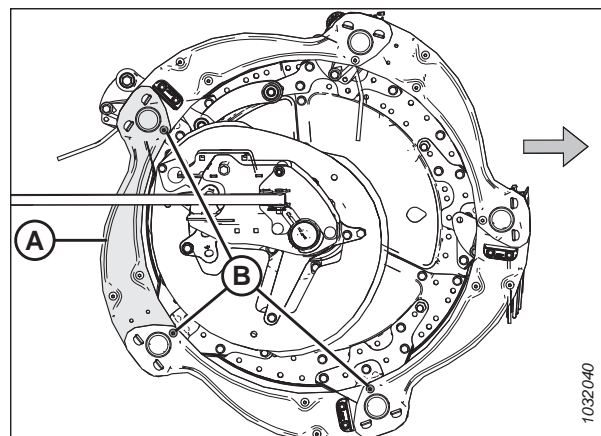

Figura 4.317: Scuturile terminale ale rabatorului – capătul camei, partea exterioară

8. Demontați scutul terminal al rabatorului de pe suporturi (A).

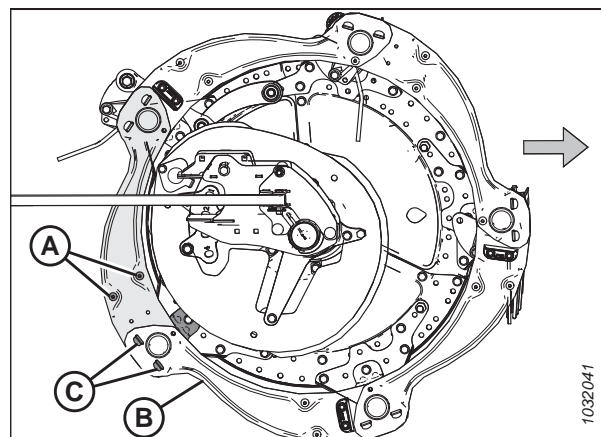

Figura 4.318: Scutul terminal al rabatorului este demontat – capătul camei, partea exterioară

ÎNTREȚINERE ȘI SERVICE

9. Ridicați ușor capătul scutului terminal vechi al rabatorului (A) de pe suport (B).
10. Poziționați noul scut terminal al rabatorului (C) pe suport (B), sub scutul terminal vechi al rabatorului (A).
11. Poziționați celălalt capăt al noului scut terminal al rabatorului (C) pe celălalt suport (D), peste scutul terminal vechi al rabatorului (E).
12. Montați din nou cele trei bolțuri (F).
13. Montați din nou cele două șuruburi (G), deflectorul camei din partea exterioară și piulițele (îndepărtate la pasul 6, [pagina 465](#)) pe noul scut terminal al rabatorului.
14. Strângeți toate piesele de fixare instalate.

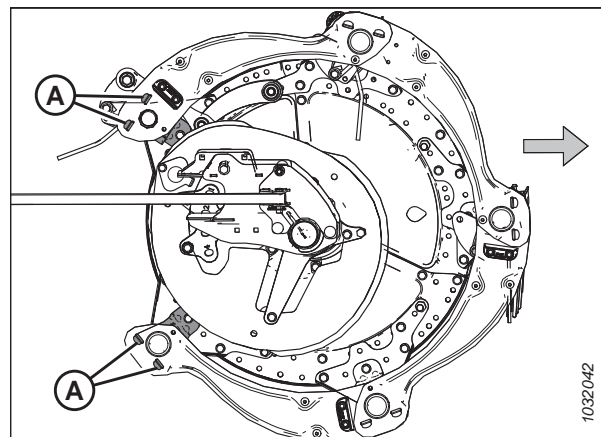

Figura 4.319: Scuturile terminale ale rabatorului – capătul camei, partea exterioară

Înlocuirea scuturilor terminale ale rabatorului de la capătul camei, partea interioară

Procedura de înlocuire a scuturilor terminale ale rabatorului se aplică la capătul interior al camei.

PERICOL

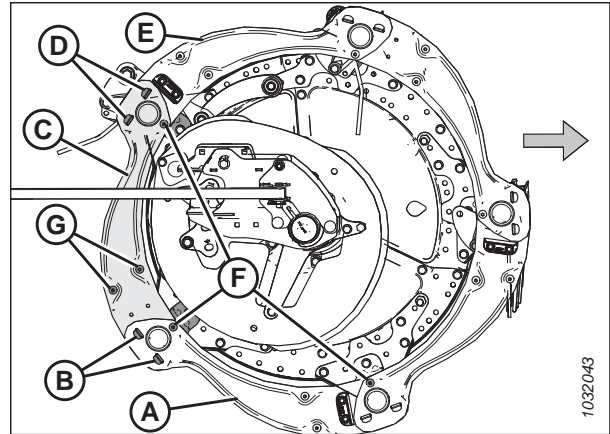
Pentru a preveni vătămarea sau decesul în urma pornirii neașteptate a utilajului, opriți întotdeauna motorul și scoateți cheia din contact înainte de a părăsi scaunul operatorului din orice motiv.

PERICOL

Asigurați-vă că toate persoanele din jur s-au îndepărtat de utilaj.

Scuturile terminale sunt diferite pentru capătul interior și exterior al camei. Pentru referință, consultați Figura 4.315, [pagina 464](#).

NOTĂ:

Săgețile din următoarele ilustrații indică partea din față a utilajului.

1. Porniți motorul.
2. Coborâți complet rabatorul.
3. Coborâți complet hederul.
4. Opriți motorul și scoateți cheia din contact.

ÎNTREȚINERE ȘI SERVICE

5. Rotiți manual rabatorul până când devine accesibil scutul terminal al rabatorului care trebuie înlocuit (A).
6. Scoateți cele trei bolțuri (B).



Figura 4.320: Scuturile terminale ale rabatorului – capătul camei, partea interioară

7. Scoateți și păstrați două șuruburi (A), deflectorul camei și piulițele de pe scutul terminal al rabatorului.
8. Ridicați capătul scutului terminal al rabatorului (B) de pe suport (C).

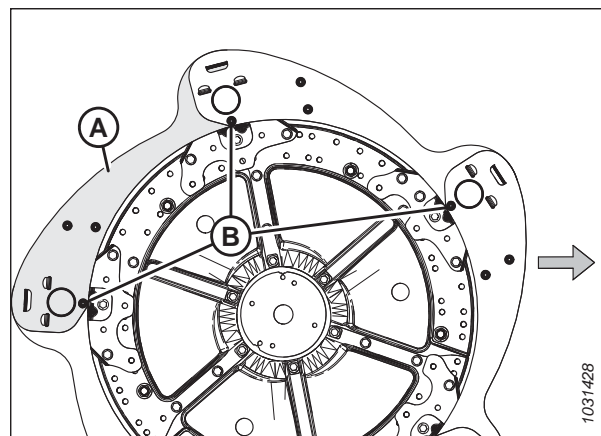

Figura 4.321: Scuturile terminale ale rabatorului – capătul camei, partea interioară

9. Demontați scutul terminal al rabatorului de pe suporturi (A).

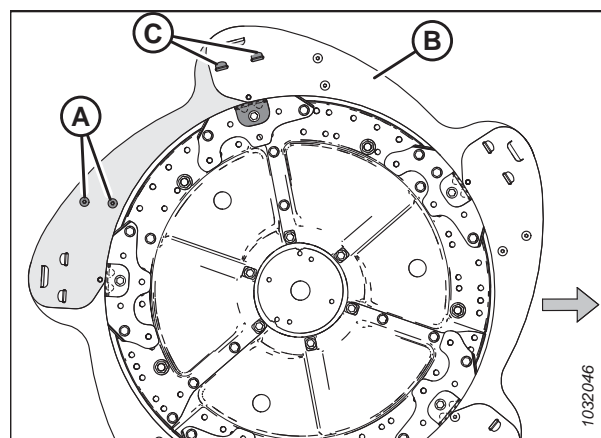

Figura 4.322: Scutul terminal al rabatorului este demontat – capătul camei, partea interioară

ÎNTREȚINERE ȘI SERVICE

10. Ridicați ușor capătul scutului terminal vechi al rabatorului (A) de pe suport (B).
11. Poziționați noul scut terminal al rabatorului (C) pe suport (B), sub scutul terminal vechi al rabatorului (A).
12. Poziționați celălalt capăt al noului scut terminal al rabatorului (C) pe celălalt suport (D), peste scutul terminal vechi al rabatorului (E).
13. Montați din nou cele trei bolțuri (F).
14. Montați din nou cele două șuruburi (G), deflectorul camei și piulițele (îndepărtate la pasul 7, [pagina 467](#)) pe noul scut terminal al rabatorului.
15. Strângeți toate piesele de fixare instalate.

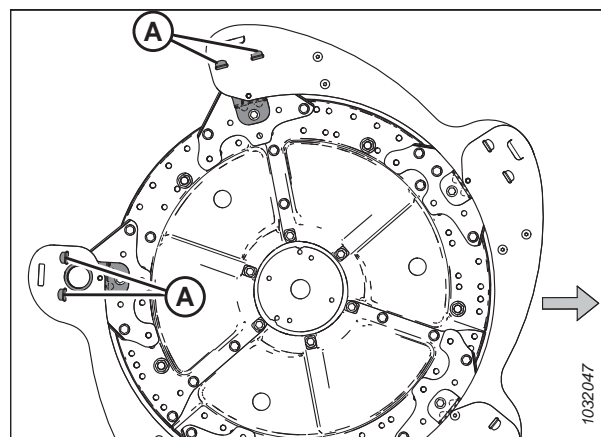

Figura 4.323: Scuturile terminale ale rabatorului – capătul camei, partea interioară

Înlocuirea scuturilor terminale ale rabatorului de la extremitatea posterioară a axului, partea exterioară

Dacă scutul terminal al rabatorului este deteriorat, va trebui înlocuit.

PERICOL

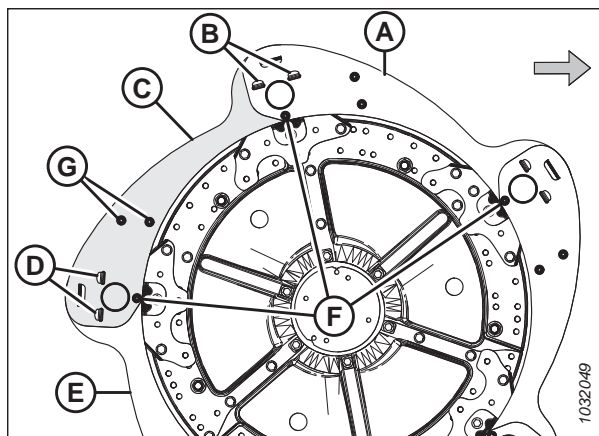
Pentru a preveni vătămarea sau decesul în urma pornirii neașteptate a utilajului, opriți întotdeauna motorul și scoateți cheia din contact înainte de a părăsi scaunul operatorului din orice motiv.

PERICOL

Asigurați-vă că toate persoanele din jur s-au îndepărtat de utilaj.

1. Porniți motorul.
2. Coborâți complet rabatorul.
3. Coborâți complet hederul.
4. Opriți motorul și scoateți cheia din contact.
5. Rotiți manual rabatorul până când devine accesibil scutul terminal al rabatorului care trebuie înlocuit (A).
6. Scoateți cele trei bolțuri (B).



Figura 4.324: Scuturile terminale ale rabatorului – extremitatea posterioară a axului, partea exterioară

7. Ridicați capătul scutului terminal al rabatorului (A) de pe suport (B).

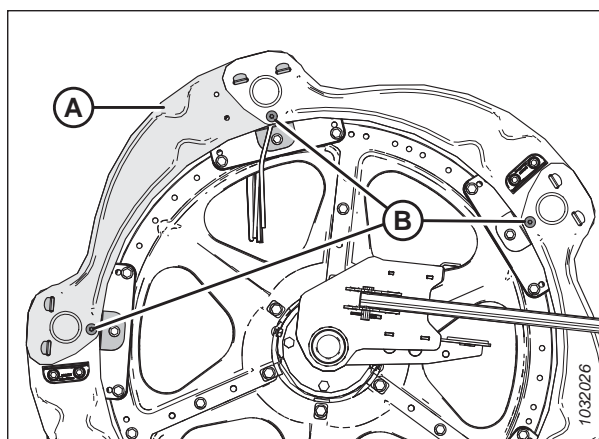

Figura 4.325: Scuturile terminale ale rabatorului – extremitatea posterioară a axului, partea exterioră

8. Demontați scutul terminal al rabatorului de pe suporturi (A).
9. Demontați paleta rabatorului, dacă este montată pe scutul terminal al rabatorului.

NOTĂ:

Paletetele de capăt ale rabatorului (B) sunt montate alternativ pe scuturile terminale ale rabatorului.

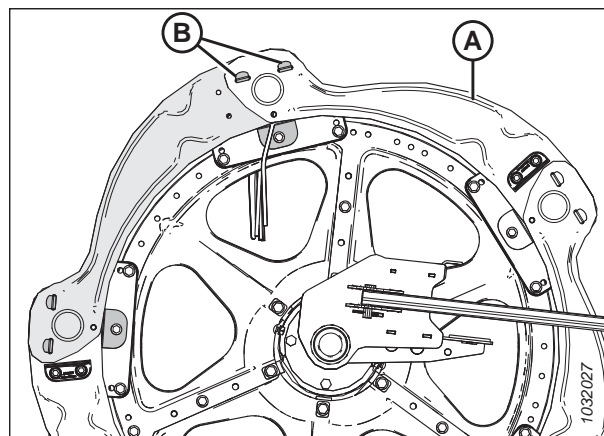

Figura 4.326: Scutul terminal al rabatorului este demontat – extremitatea posterioară a axului, partea exterioră

10. Ridicați ușor capătul scutului terminal al rabatorului (A) de pe suport (B).
11. Poziționați noul scut terminal al rabatorului (C) pe suport (B), sub scutul terminal vechi al rabatorului (A).
12. Poziționați celălalt capăt al noului scut terminal al rabatorului (C) pe celălalt suport (E), peste scutul terminal vechi al rabatorului.
13. Montați din nou cele trei bolțuri (D).
14. Montați din nou paleta (îndepărtată la pasul 9, pagina 469) pe noul scut terminal al rabatorului, dacă a fost montată anterior.
15. Strângeți toate piesele de fixare instalate.

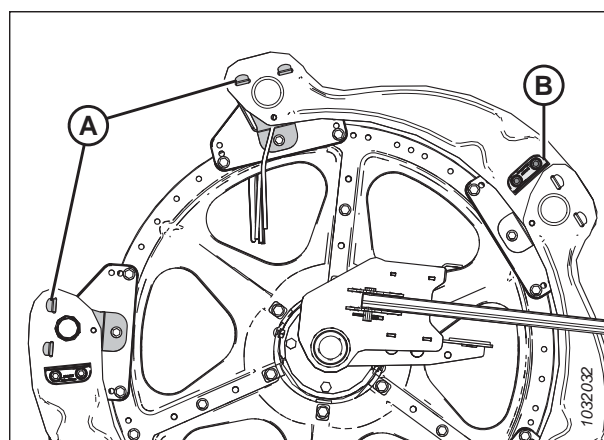

Figura 4.327: Scuturile terminale ale rabatorului – extremitatea posterioară a axului, partea exterioră

Înlocuirea scuturilor terminale ale rabatorului de la extremitatea posterioară a axului, partea interioară

Scuturile terminale ale rabatorului trebuie înlocuite dacă sunt deteriorate.

⚠ PERICOL

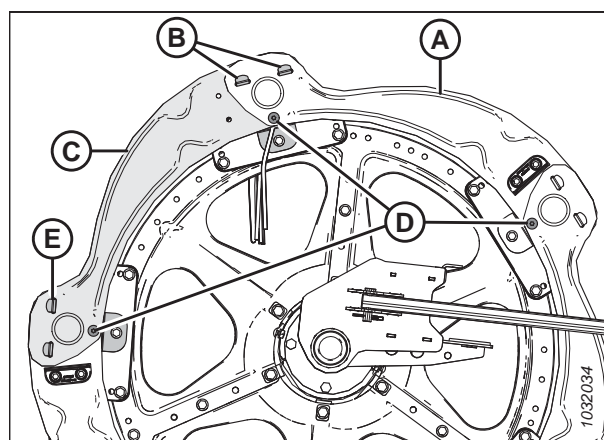
Pentru a preveni vătămarea sau decesul în urma pornirii neașteptate a utilajului, opriți întotdeauna motorul și scoateți cheia din contact înainte de a părăsi scaunul operatorului din orice motiv.

⚠ PERICOL

Asigurați-vă că toate persoanele din jur s-au îndepărtat de utilaj.

NOTĂ:

Păstrați toate piesele îndepărtate, cu excepția cazului în care vi se cere să procedați altfel.

1. Porniți motorul.
2. Coborâți complet rabatorul.
3. Coborâți complet hederul.
4. Opriți motorul și scoateți cheia din contact.
5. Rotiți manual rabatorul până când devine accesibil scutul terminal al rabatorului care trebuie înlocuit (A).
6. Îndepărtați cele șase șuruburi M10 și piulițele (B).



Figura 4.328: Scuturile terminale ale rabatorului – extremitatea posterioară a axului, partea interioară

ÎNTREȚINERE ȘI SERVICE

7. Ridicați celălalt scut terminal (A) pentru a decupla urechea de pe scutul terminal (B).
8. Ridicați capătul scutului terminal al rabatorului (B) de pe scutul terminal (C) și rotiți scutul terminal (B) în jos.

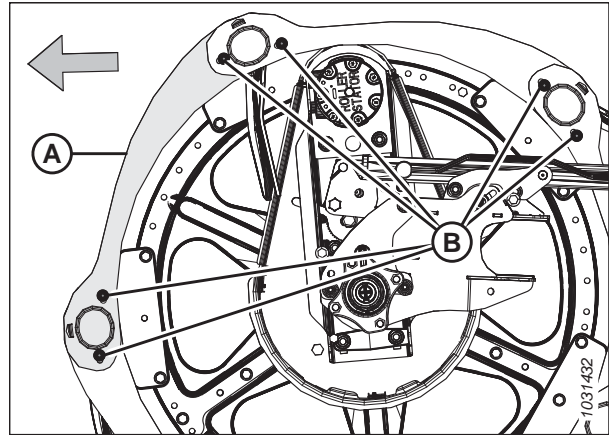

Figura 4.329: Scuturile terminale ale rabatorului – extremitatea posterioară a axului, partea interioară

9. Scoateți bolțul M10 (A), piulița (B) și opritorul degetului de la capăt (C) din tubul cu dinți care fixează bucșa și degetul de la extremitatea posterioară a axului.
10. Îndepărtați bucșa scutului terminal (D).
11. Demontați și aruncați scutul terminal deteriorat al rabatorului (E).

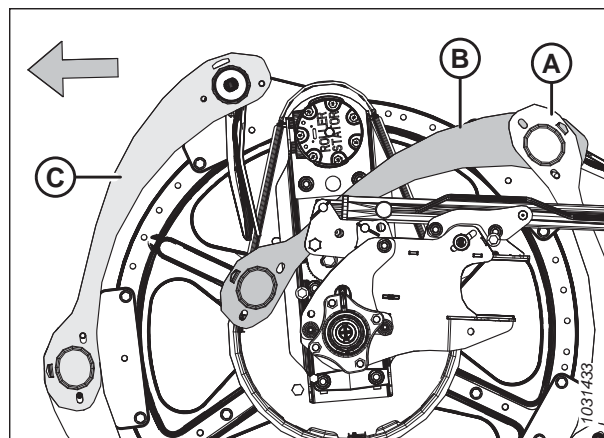

Figura 4.330: Scuturile terminale ale rabatorului – extremitatea posterioară a axului, partea interioară

12. Poziționați noul scut terminal al rabatorului (A), așa cum se arată. Introduceți clapeta scutului terminal în scutul terminal învecinat (B).
13. Poziționați celălalt capăt al noului scut terminal (A) pe tubul cu dinți. Fixați scutul terminal cu bucșa (C).

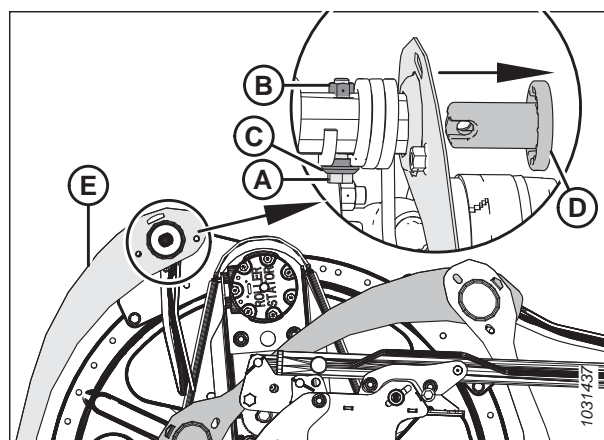

Figura 4.331: Scuturile terminale ale rabatorului – extremitatea posterioară a axului, partea interioară

14. Poziționați degetul de la extremitatea posterioară a axului (A) conform ilustrației.
15. Fixați degetul de la extremitatea posterioară a axului (A) și bucșa (montată la pasul 13, pagina 471) cu ajutorul bolțului M10 (B), a opritorului degetului de la capăt (C) și a piuliței (D).

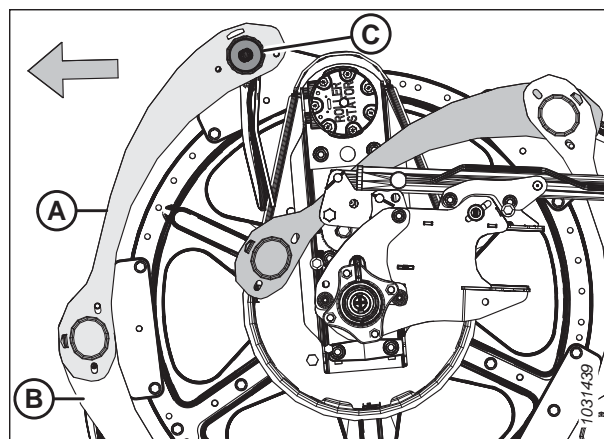

Figura 4.332: Scuturile terminale ale rabatorului – extremitatea posterioară a axului, partea interioară

16. Rotiți scutul terminal al rabatorului (A) în sus. Cuplați clapetele (B) la ambele capete.
17. Fixați scuturile terminale ale rabatorului cu ajutorul a șase șuruburi M10 și piulițe (C).
18. Strângeți piulițele (C) la un cuplu de 35 Nm (26 lbf-ft).

IMPORTANT:

NU strângeți excesiv piulițele.

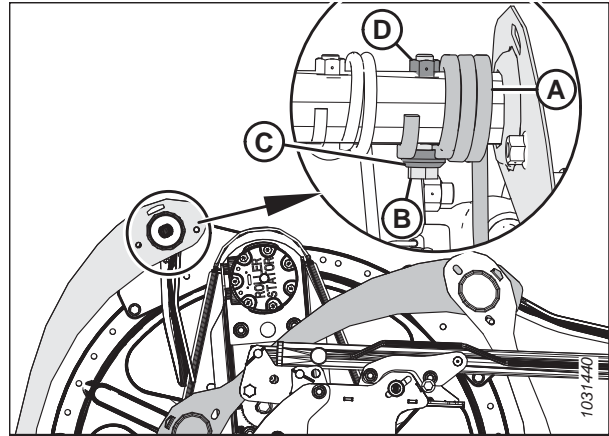

Figura 4.333: Scuturile terminale ale rabatorului – extremitatea posterioară a axului, partea interioară

Înlocuirea suporturilor scuturilor terminale ale rabatorului

Suporturile pentru scuturile terminale ale rabatorului trebuie înlocuite dacă sunt deteriorate.

! PERICOL

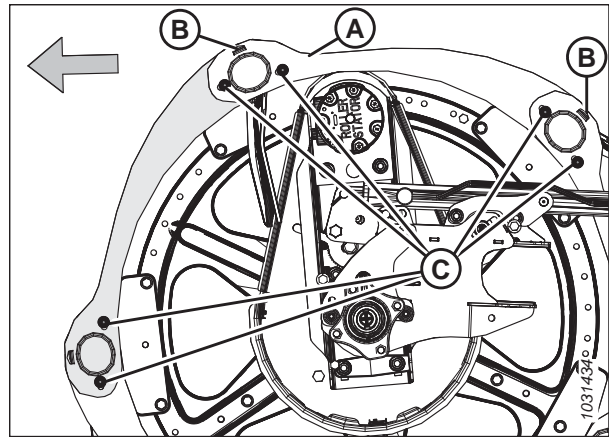
Pentru a preveni vătămarea sau decesul în urma pornirii neașteptate a utilajului, opriți întotdeauna motorul și scoateți cheia din contact înainte de a părăsi scaunul operatorului din orice motiv.

! PERICOL

Asigurați-vă că toate persoanele din jur s-au îndepărtat de utilaj.

NOTĂ:

Toate ilustrațiile prezentate arată capătul exterior al camei.

1. Porniți motorul.
2. Coborâți complet rabatorul.
3. Coborâți complet hederul.

ÎNTREȚINERE ȘI SERVICE

4. Opriți motorul și scoateți cheia din contact.
5. Rotiți manual rabatorul până când devine accesibil suportul scutului terminal al rabatorului care trebuie înlocuit.
6. Scoateți șurubul (B) care fixează scuturile terminale ale rabatorului pe suport (A).
7. Scoateți bolțurile (C) de pe suport (A) și de pe cele două suporturi adiacente.



Figura 4.334: Suporturile scuturilor terminale ale rabatorului

8. Demontați scuturile terminale ale rabatorului (A) și suportul (B) de tubul cu dinți. Demontați suportul de pe scuturile terminale.
9. Introduceți urechile noului suport (B) în fantele din scuturile terminale ale rabatorului (A). Asigurați-vă că urechile se cuplează în ambele scuturi terminale ale rabatorului.

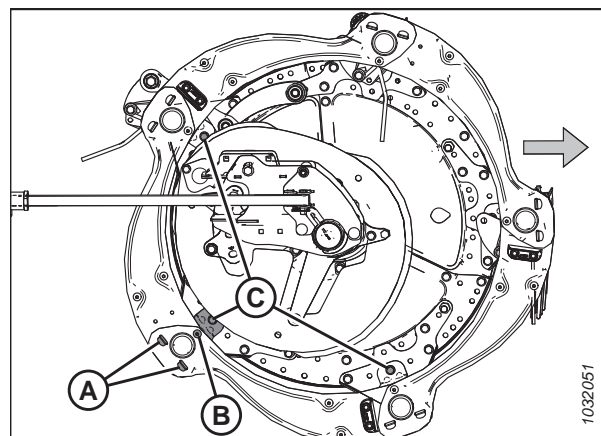

Figura 4.335: Suporturile scuturilor terminale ale rabatorului

10. Fixați suportul (A) pe sectorul discului cu bolțul și piulița (B). Încă **NU** strângeți piesele de fixare.
11. Fixați scuturile terminale ale rabatorului (C) pe suport (A) cu ajutorul bolțului și al piuliței (D). Încă **NU** strângeți piesele de fixare.
12. Fixați din nou celelalte suporturi cu bolțuri și cu piulițe (E).
13. Asigurați-vă că există un interstițiu adecvat între tubul cu dinți și suportul scutului terminal al rabatorului.
14. Strângeți piulițele cu un cuplu de 27 Nm (20 lbf-ft [239 lbf in]).

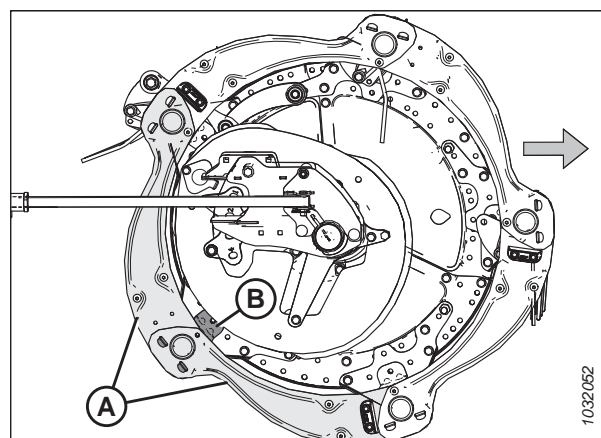

Figura 4.336: Suporturile scuturilor terminale ale rabatorului

4.14 Transmisia rabatorului

Motorul cu acționare hidraulică al rabatorului acționează un lanț care este atașat la brațul central dintre rabatoare pe un heder cu rabator dublu și la brațul central-stâng pe un heder cu rabator triplu.

4.14.1 Lanțul de transmisie al rabatorului

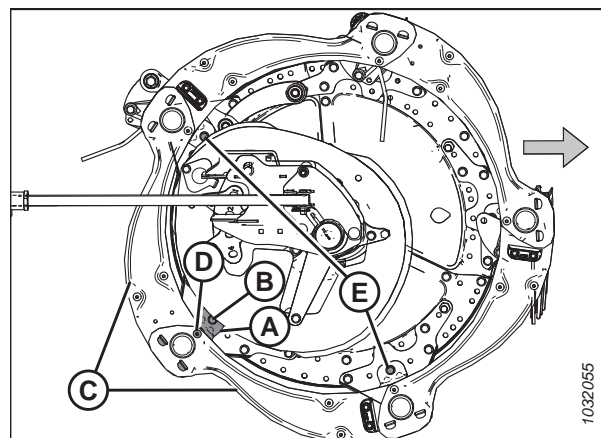
Lanțul de transmisie al rabatorului transferă energia de la motorul cu acționare hidraulică al rabatorului la roțile dințate care rotesc rabatoarele.

Slăbirea lanțului de transmisie al rabatorului

Tensiunea de pe lanțul de transmisie al rabatorului poate fi slăbită pentru a permite accesul la componentele de transmisie.

PERICOL

Pentru a preveni vătămarea corporală sau decesul în urma pornirii neașteptate a utilajului, opriți întotdeauna motorul și scoateți cheia din contact înainte de a efectua reglaje pe utilaj.

PERICOL

Asigurați-vă că toate persoanele din jur s-au îndepărtat de utilaj.

1. Porniți motorul.
2. Coborâți complet hederul.
3. Reglați rabatorul complet înainte.
4. Opriți motorul și scoateți cheia din contact.
5. Demontați capacul transmisiei rabatorului. Pentru instrucțiuni, consultați [Îndepărtarea capacului transmisiei rabatorului, pagina 53](#).
6. Deschideți scutul terminal. Pentru instrucțiuni, consultați [Deschiderea scuturilor terminale ale hederului, pagina 46](#).
7. Îndepărtați știftul în formă de U (A) care fixează instrumentul multifuncțional (B) de suportul de pe placa terminală din stânga.
8. Scoateți instrumentul multifuncțional (B) și remontați știftul în formă de U pe suport.



Figura 4.337: Locația de depozitare a instrumentului multifuncțional

IMPORTANT:

NU slăbiți batiul motorului, acesta este reglat din fabrică și fixat cu șaibe Belleville. Reglați tensiunea lanțului fără a slăbi bolțurile de montare ale transmisiei.

9. Împingeți opritorul de tensiune (A) spre dreapta cu degetul mare și mențineți-l în poziția deblocată.
10. Așezați instrumentul multifuncțional (B) pe întinzătorul de lanț (C) și rotiți instrumentul multifuncțional în sus pentru a slăbi tensiunea lanțului.
11. Reduceți instrumentul multifuncțional în poziția de depozitare.

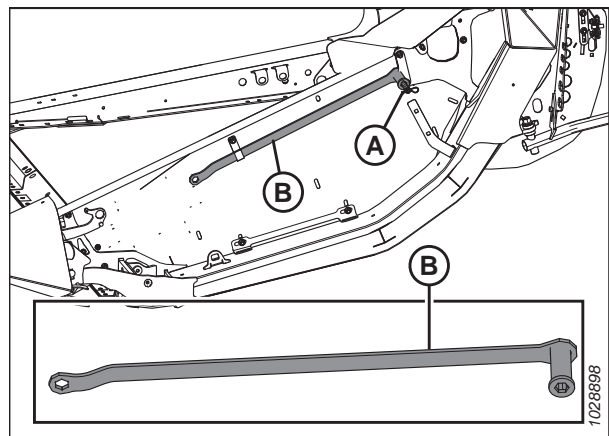

Figura 4.338: Transmisia rabatorului

Strângerea lanțului de transmisie al rabatorului

Un lanț de transmisie tensionat corect asigură un transfer optim de energie, reducând în același timp la minimum uzura componentelor.

! PERICOL

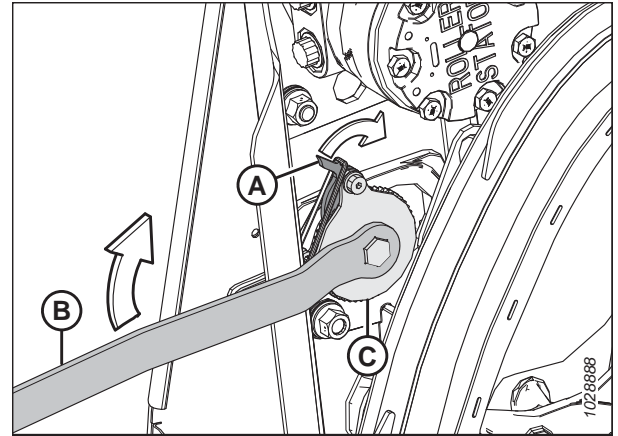
Pentru a preveni vătămarea corporală sau decesul în urma pornirii neașteptate a utilajului, opriți întotdeauna motorul și scoateți cheia din contact înainte de a efectua reglaje pe utilaj.

1. Opriți motorul și scoateți cheia din contact.
2. Deschideți scutul terminal. Pentru instrucțiuni, consultați [Deschiderea scuturilor terminale ale hederului, pagina 46](#).
3. Îndepărtați știftul în formă de U (A) care fixează instrumentul multifuncțional (B) de suportul de pe placa terminală din stânga.
4. Scoateți instrumentul multifuncțional (B) și remontați știftul în formă de U pe suport.



Figura 4.339: Locația de depozitare a instrumentului multifuncțional – partea stângă

ÎNTREȚINERE ȘI SERVICE

5. Așezați instrumentul multifuncțional (A) pe întinzătorul de lanț (B).

IMPORTANT:

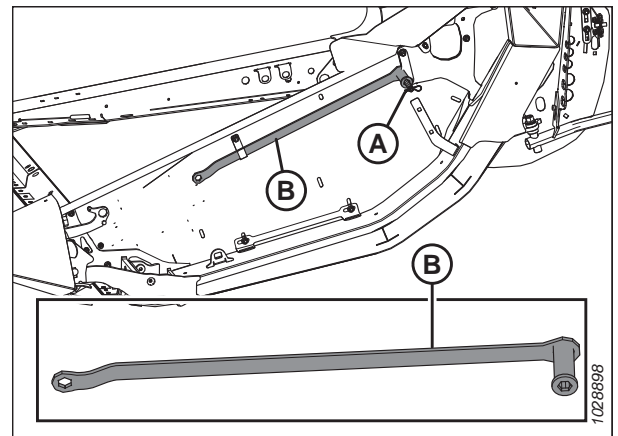
NU slăbiți batiul motorului, acesta este reglat din fabrică și fixat cu șaibe Belleville. Reglați tensiunea lanțului fără a slăbi bolțurile de montare ale transmisiei.

6. Rotiți instrumentul multifuncțional (A) în jos până când lanțul este întins.



Figura 4.340: Transmisia rabatorului

7. După ce lanțul este întins, rotiți instrumentul multifuncțional în sus pentru a cupla în mod corespunzător dinții din dispozitivul de blocare/siguranță în dinții întinzătorului. Dacă întinzătorul nu sare peste un dinte înainte de întindere, **NU** forțați întinzătorul până la următorul șanț.

IMPORTANT:

NU întindeți excesiv lanțul. Dacă lanțul este prea strâns, va aplica sarcini excesive asupra roților dințate, provocând defectarea prematură a lagărelor motorului și/sau a altor componente.

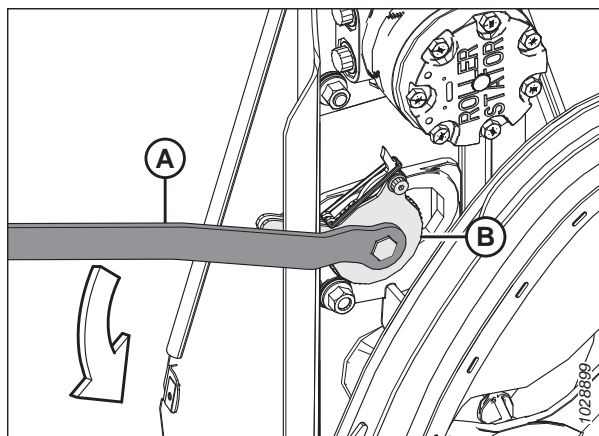
IMPORTANT:

Trebuie să existe un joc de aproximativ 38 mm (1 1/2 țoli) pe o parte (A) a lanțului, în timp ce pe cealaltă parte (B) acesta trebuie să fie strâns. Acest nivel de tensiune și joc al lanțului este necesar pentru a sări peste un șanț de pe întinzătorul lanțului.



Figura 4.341: Transmisia rabatorului

8. Rotiți rabatorul cu mâna pentru a verifica dacă lanțul este în continuare corect cuplat pe toți dinții de pe roata dințată inferioară (A). Pentru a preveni deteriorarea, asigurați-vă că lanțul nu se strânge prea tare odată cu rotirea rabatorului.
9. Readuceți instrumentul multifuncțional în poziția de depozitare.
10. Închideți scutul terminal. Pentru instrucțiuni, consultați [Închiderea scuturilor terminale ale hederului, pagina 47](#).

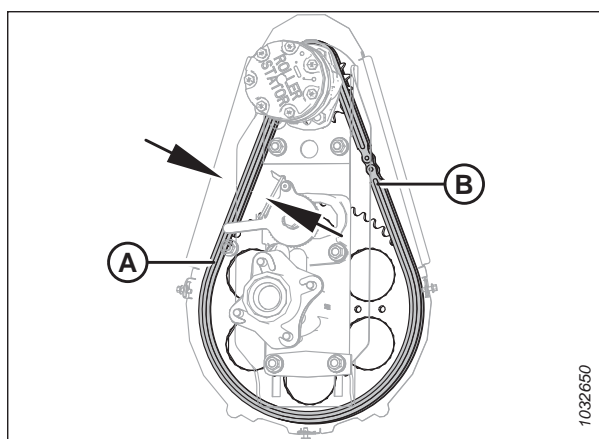

Figura 4.342: Transmisia rabatorului

4.14.2 Roata dințată a transmisiei rabatorului

Roata dințată a transmisiei rabatorului este atașată la motorul de antrenare a rabatorului.

Pentru modelele de combine Case IH și New Holland, configurați combina în funcție de dimensiunea roții dințate a rabatorului, pentru a optimiza controlul automat de sincronizare a turației rabatorului cu viteza la sol. Consultați manualul de service al combinei pentru mai multe informații.

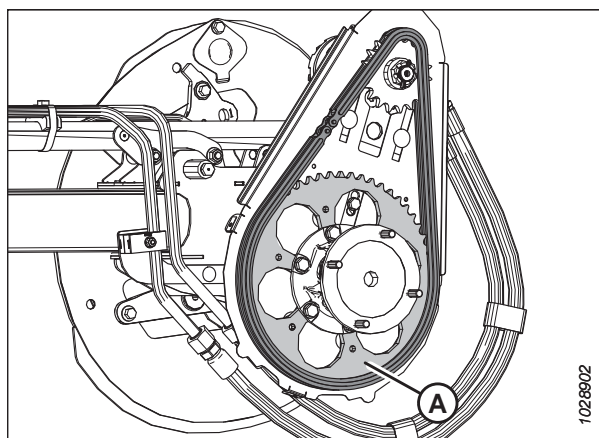
NOTĂ:

Este disponibilă și o opțiune pentru transmisia rabatorului cu două turații. Comandați kitul MD #311882.

Demontarea roții dințate simple a transmisiei rabatorului

Roata dințată antrenantă a rabatorului este atașată la motorul de antrenare a rabatorului. Viteza și cuplul rabatorului pot fi modificate prin schimbarea roților dințate antrenante și antrenate.

PERICOL

Pentru a preveni vătămarea sau decesul în urma pornirii neașteptate a utilajului, opriți întotdeauna motorul și scoateți cheia din contact înainte de a părăsi scaunul operatorului din orice motiv.

1. Opriți motorul și scoateți cheia din contact.
2. Demontați capacul transmisiei rabatorului. Pentru instrucțiuni, consultați [Îndepărtarea capacului transmisiei rabatorului, pagina 53](#).
3. Slăbiți lanțul de transmisie al rabatorului (A). Pentru instrucțiuni, consultați [Slăbirea lanțului de transmisie al rabatorului, pagina 474](#).
4. Scoateți lanțul de transmisie al rabatorului (A) de pe roata dințată a transmisiei rabatorului (B).



Figura 4.343: Roată dințată simplă

5. Scoateți șplintul și piulița canelată (A) de pe arborele motorului.
6. Demontați roata dințată a transmisiei rabatorului (B). Asigurați-vă că lăsați cheia în arbore.

IMPORTANT:

Pentru a evita deteriorarea motorului, utilizați un extractor dacă roata dințată a transmisiei (B) nu se desprinde manual. **NU** utilizați o rangă și/sau un ciocan pentru a demonta roata dințată a transmisiei.

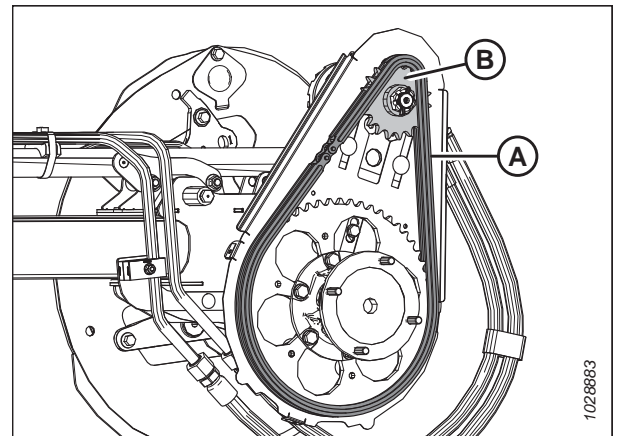

Figura 4.344: Roată dințată simplă

Montarea roții dințate simple a transmisiei rabatorului

Roata dințată antrenantă a rabatorului este atașată la motorul de antrenare a rabatorului. Viteza și cuplul rabatorului pot fi modificate prin schimbarea roților dințate antrenante și antrenate.

PERICOL

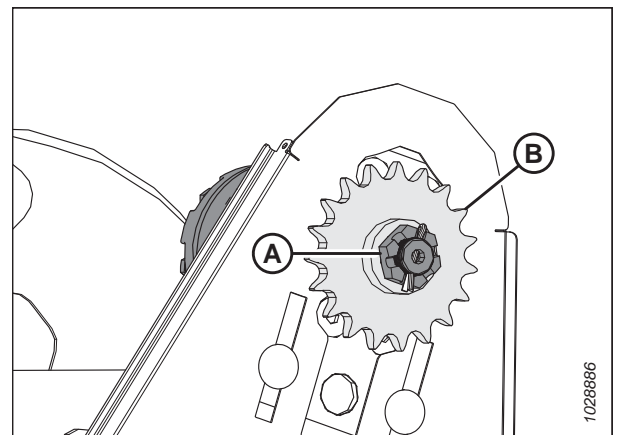
Pentru a preveni vătămarea sau decesul în urma pornirii neașteptate a utilajului, opriți întotdeauna motorul și scoateți cheia din contact înainte de a părăsi scaunul operatorului din orice motiv.

1. Aliniați canalul canelat din roata dințată (B) cu cheia de pe arborele motorului și glisați roata dințată pe arbore. Fixați cu piulița canelată (A).
2. Strângeți piulița canelată (A) la un cuplu de 12 Nm (8,85 lbf-ft [106 lbf-in]).
3. Montați șplintul. Dacă este necesar, strângeți piulița canelată (A) până la următoarea fantă pentru a monta șplintul.



Figura 4.345: Roată dințată simplă

4. Instalați lanțul de transmisie (A) pe roata dințată a transmisiei (B).
5. Strângeți lanțul de transmisie. Pentru instrucțiuni, consultați *Strângerea lanțului de transmisie al rabatorului*, pagina 475.
6. Montați din nou capacul transmisiei rabatorului. Pentru instrucțiuni, consultați *Montarea capacului transmisiei rabatorului*, pagina 55.

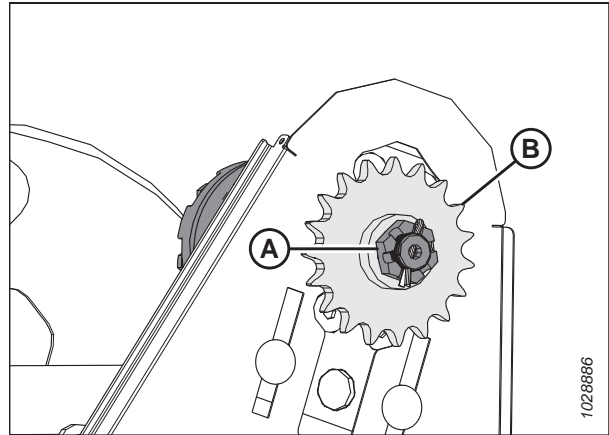

Figura 4.346: Roată dințată simplă

4.14.3 Schimbarea poziției lanțului de viteză a rabatorului cu setul cu două turații instalat

Roata dințată antrenantă a rabatorului este atașată la motorul de antrenare a rabatorului. Viteza și cuplul rabatorului pot fi modificate prin schimbarea roților dințate antrenante și antrenate.

PERICOL

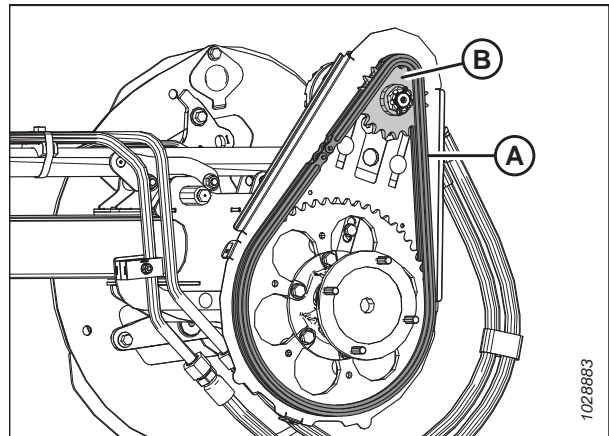
Pentru a preveni vătămarea sau decesul în urma pornirii neașteptate a utilajului, opriți întotdeauna motorul și scoateți cheia din contact înainte de a părăsi scaunul operatorului din orice motiv.

1. Opriți motorul și scoateți cheia din contact.
2. Demontați capacul transmisiei rabatorului. Pentru instrucțiuni, consultați *Îndepărtarea capacului transmisiei rabatorului, pagina 53*.
3. Slăbiți lanțul de transmisie al rabatorului. Pentru instrucțiuni, consultați *Slăbirea lanțului de transmisie al rabatorului, pagina 474*.
4. Mutați lanțul (A) din setul actual de roți dințate în celălalt set (B).

NOTĂ:

Setul interior de roți dințate este destinat aplicațiilor cu cuplu ridicat, iar setul exterior de roți dințate este destinat aplicațiilor de viteză mare.

NOTĂ:

- Dacă treceți de la setarea pentru viteză mare la setarea pentru cuplu ridicat, mutați mai întâi lanțul de pe roata dințată de antrenare superioară. Acest lucru va permite un joc mai mare al lanțului pentru a efectua modificarea pe roata dințată antrenantă inferioară.
- Dacă treceți de la setarea pentru cuplu ridicat la setarea pentru viteză mare, mutați mai întâi lanțul de pe roata dințată antrenată inferioară. Acest lucru va permite un joc mai mare pentru a efectua modificarea pe roata dințată de antrenare superioară.



Figura 4.347: Roata dințată a transmisiei rabatorului

5. Strângeți lanțul de transmisie al rabatorului. Pentru instrucțiuni, consultați *Strângerea lanțului de transmisie al rabatorului, pagina 475*.

4.14.4 Cuplajul cardanic pentru transmisia rabatorului dublu sau triplu

Pe hederele echipate cu rabator dublu, cuplajul cardanic pentru transmisia rabatorului dublu permite deplasarea fiecărui rabator în mod independent.

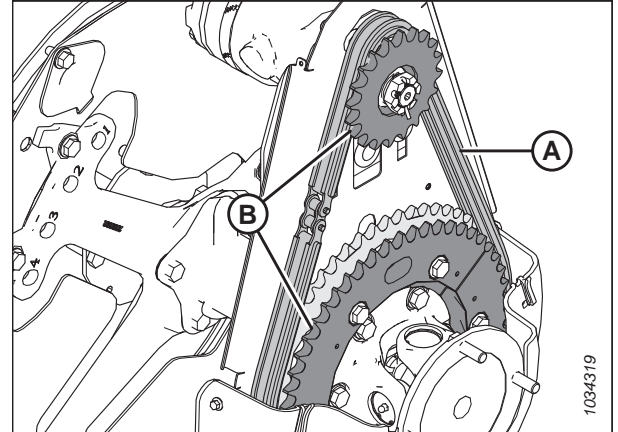
Lubrifiați cuplajul cardanic în conformitate cu specificațiile. Pentru instrucțiuni, consultați *4.3 Lubrifiere, pagina 287*.

Înlocuiți cuplajul cardanic dacă este foarte uzat sau deteriorat. Pentru instrucțiuni, consultați *Demontarea cuplajului cardanic pentru transmisia rabatorului – Rabator dublu sau triplu Cuplaj cardanic, pagina 479*.

Demontarea cuplajului cardanic pentru transmisia rabatorului – Rabator dublu sau triplu Cuplaj cardanic

În cazul în care cuplajul cardanic pentru rabatorul dublu este uzat sau deteriorat, va trebui înlocuit.



PERICOL

Pentru a preveni vătămarea sau decesul în urma pornirii neașteptate a utilajului, opriți întotdeauna motorul și scoateți cheia din contact înainte de a părăsi scaunul operatorului din orice motiv.

1. Opriți motorul și scoateți cheia din contact.
2. Demontați capacul transmisiei. Pentru instrucțiuni, consultați *Îndepărtarea capacului transmisiei rabatorului, pagina 53*.

ÎNȚREȚINERE ȘI SERVICE

3. Sprijiniți capătul din partea interioară a rabatorului din dreapta cu un încărcător frontal și cu chingi din nailon (A) sau cu dispozitivul de ridicare echivalent.

IMPORTANT:

Pentru a evita deteriorarea tubului central, sprijiniți rabatorul cât mai aproape posibil de discul de capăt.



Figura 4.348: Sprijinirea rabatorului

4. Scoateți cele patru bolțuri (A) care fixează tubul rabatorului pe flanșa cuplajului cardanic (B) și deplasați rabatorul în lateral.

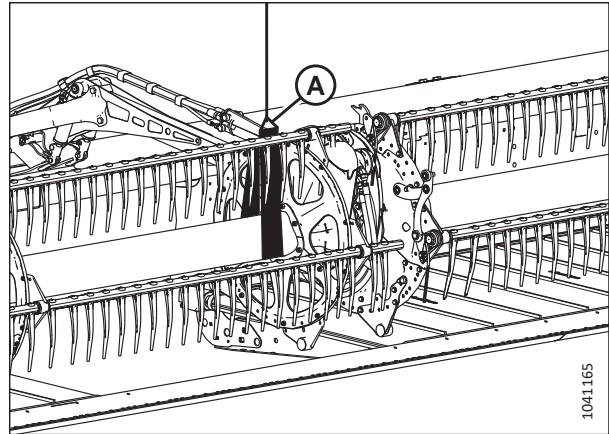

Figura 4.349: Cuplajul cardanic

5. Scoateți cele șase bolțuri (A) care fixează flanșa cuplajului cardanic (B) pe roata dințată antrenată (C).
6. Scoateți cuplajul cardanic.

NOTĂ:

Poate fi necesară deplasarea în laterală a rabatorului din dreapta astfel încât cuplajul cardanic să poată trece pe lângă tub.

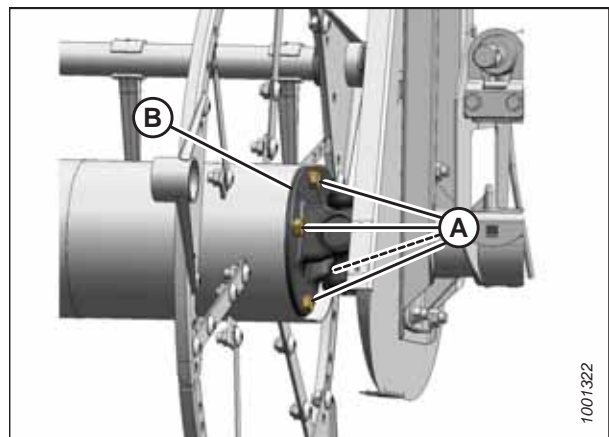

Figura 4.350: Cuplajul cardanic

7. **Numai pentru rabator triplu:** Există un bailag (A) între tubul rabatorului și cuplajul cardanic. Păstrați acest bailag pentru reinstalare.

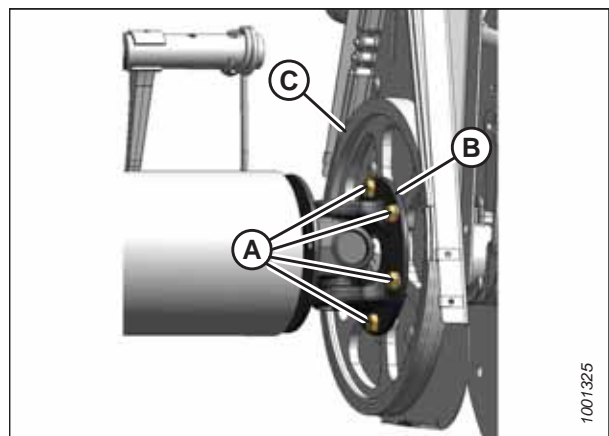

Figura 4.351: Bailag – Numai pentru rabator triplu

Montarea cuplajului cardanic pentru rabatorul dublu sau triplu

Odată ce vechiul cuplaj cardanic a fost îndepărtat, cuplajul nou poate fi montat.

1. Poziționați flanșa cuplajului cardanic (B) pe roata dințată antrenată (C), conform ilustrației.
2. Aplicați o pastă de fixare a fileturilor de rezistență medie (Loctite 243® sau echivalent) pe fileturile a șase bolțuri (A) și instalați bolțurile. Strângeți manual bolțurile; **NU** aplicați un cuplu pentru a strânge bolțurile.

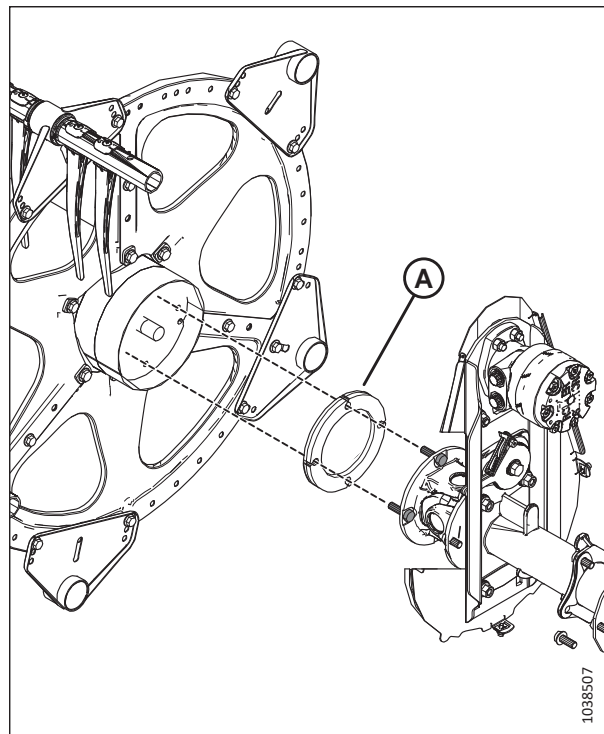
NOTĂ:

Sunt prezentate doar patru bolțuri (A).

NOTĂ:

Poate fi necesară deplasarea în laterală a rabatorului din dreapta astfel încât cuplajul cardanic să poată trece pe lângă tubul rabatorului.



Figura 4.352: Cuplajul cardanic

ÎNȚREȚINERE ȘI SERVICE

3. **Numai pentru rabator triplu:** Asigurați-vă că bailagul (A) este poziționat între tubul rabatorului și cuplajul cardanic. Aliniați orificiile din bailag cu orificiile din tubul rabatorului.

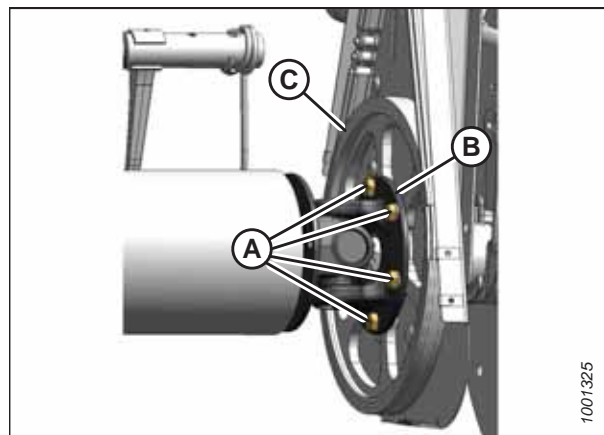

Figura 4.353: Bailag – Numai pentru rabator triplu

4. Poziționați tubul rabatorului pe transmisia rabatorului și cuplați axul în alezajul de ghidare al cuplajului cardanic.
5. Rotiți rabatorul până când orificiile de la capătul tubului rabatorului se aliniază cu orificiile din flanșa cuplajului cardanic (B).
6. Aplicați o pastă de fixare a filetelor de rezistență medie (Loctite® 243 sau echivalent) pe patru bolțuri de 1/2 țoli (A). Instalați șuruburile pe flanșă.
7. Strângeți toate cele zece bolțuri cu un cuplu de 110 Nm (81 lbf ft).

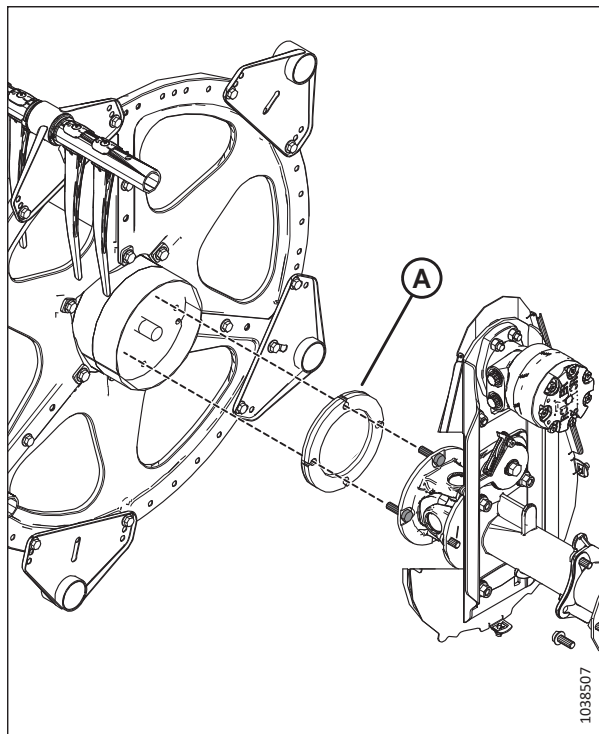

Figura 4.354: Cuplajul cardanic

8. Scoateți chinga (A) de pe rabator.
9. Montați capacul transmisiei. Pentru instrucțiuni, consultați *Montarea capacului transmisiei rabatorului, pagina 55.*

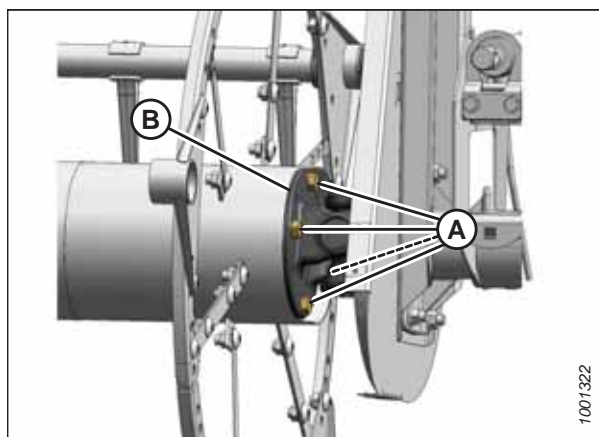

Figura 4.355: Sprijinirea rabatorului

4.14.5 Motorul de antrenare a rabatorului

Motorul de antrenare a rabatorului este utilizat pe sistemul de transmisie a rabatorului la hederele cu transportoare cu bandă cu rabator dublu și rabator triplu. Acest motor nu necesită efectuarea regulată a lucrărilor de întreținere sau de service. Dacă apar probleme la motor, scoateți-l și trimiteți-l.

Demontarea motorului de antrenare a rabatorului

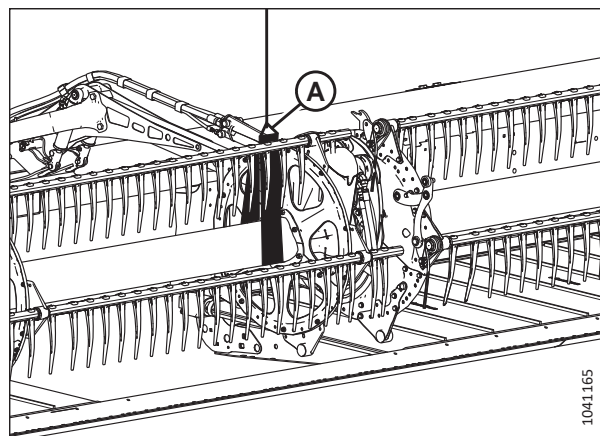
Demontați motorul de antrenare a rabatorului, dacă are o problemă. Dacă apar probleme la motor, scoateți-l și trimiteți-l în service la distribuitorul dvs. MacDon.



PERICOL

Pentru a preveni vătămarea sau decesul în urma pornirii neașteptate a utilajului, opriți întotdeauna motorul și scoateți cheia din contact înainte de a părăsi scaunul operatorului din orice motiv.

1. Opriți motorul și scoateți cheia din contact.
2. Slăbiți lanțul de transmisie. Pentru instrucțiuni, consultați *Slăbirea lanțului de transmisie al rabatorului, pagina 474.*
3. Demontați roata dințată a transmisiei. Pentru instrucțiuni, consultați *Demontarea roții dințate simple a transmisiei rabatorului, pagina 477.*
4. Marcați conductele hidraulice (A) și locația lor în motor (B) pentru a asigura reinstalarea corectă.

NOTĂ:

Înainte de a deconecta conductele hidraulice, curățați porturile și suprafețele exterioare ale motorului.

5. Deconectați conductele hidraulice (A) de la motor (B). Acoperiți sau astupați porturile și conductele deschise.



Figura 4.356: Motorul și furtunurile rabatorului

ÎNTREȚINERE ȘI SERVICE

6. Dacă șuruburile cu cap înecat (B) nu sunt accesibile prin deschiderile din caseta lanțului, slăbiți piesele de fixare de pe batiul motorului (A) și glisați batiul motorului în sus sau în jos până când șuruburile devin accesibile.
7. Scoateți cele patru șuruburi cu cap înecat (B) și demontați motorul (C).

NOTĂ:

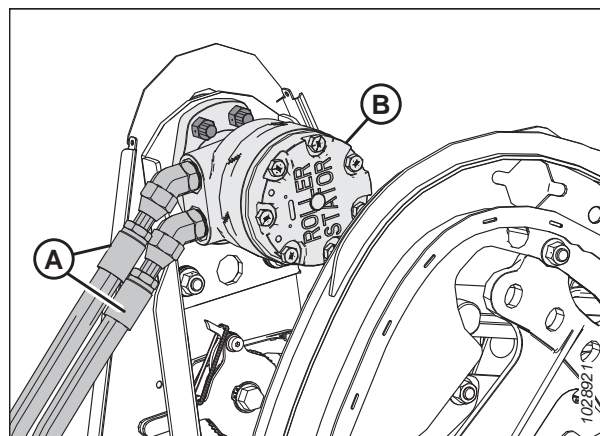
Dacă motorul este înlocuit, scoateți fittingurile hidraulice de pe vechiul motor și montați-le în noul motor, folosind aceleași orientări.



Figura 4.357: Șuruburi pentru montarea motorului de antrenare a rabatorului

Montarea motorului de antrenare a rabatorului

Urmați această procedură pentru a monta motorul de antrenare a rabatorului. Dacă apar probleme la motor, scoateți-l și trimiteți-l în service la distribuitorul dvs. MacDon.

1. Dacă orificiile de montare (B) nu sunt accesibile prin deschiderile din caseta lanțului, slăbiți piesele de fixare de pe batiul motorului (A) și glisați batiul motorului în sus sau în jos, după caz.

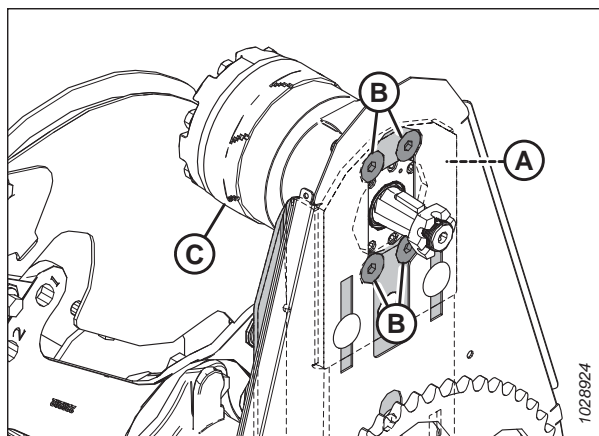

Figura 4.358: Orificii de montare a motorului de antrenare a rabatorului

2. Atașați motorul (A) pe batiul motorului (B) cu patru șuruburi cu cap înecat M12 × 40 mm și piulițe (C).
3. Strângeți piesele de fixare cu un cuplu de 95 Nm (70 lbf ft).
4. Dacă instalați un motor **NOU**, instalați fittingurile hidraulice de la motorul original pe noul motor.

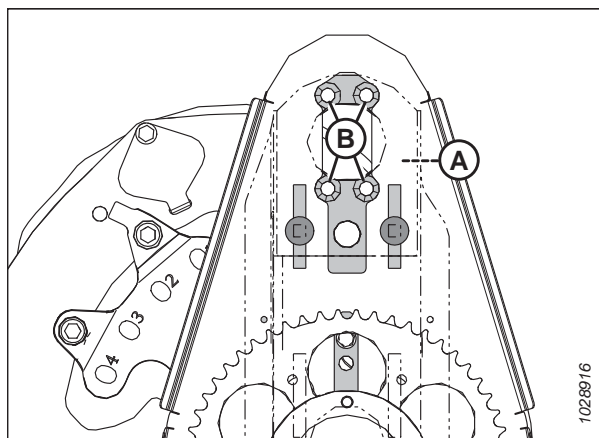

Figura 4.359: Motorul de antrenare a rabatorului

ÎNTREȚINERE ȘI SERVICE

5. Aliniați canalul canelat din roata dințată (B) cu cheia de pe arborele motorului. Glisați roata dințată pe arbore. Fixați cu piulița canelată (A).
6. Strângeți piulița canelată (A) la un cuplu de 12 Nm (8,85 lbf-ft / 106 lbf-in).
7. Montați șlinterul. Dacă este necesar, strângeți piulița moletată (A) până la următoarea fantă pentru a monta șlinterul.

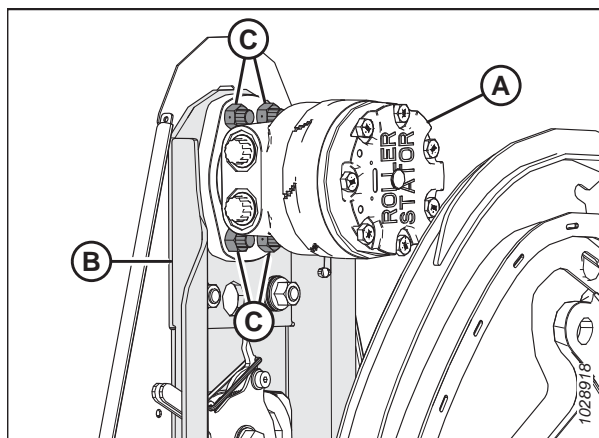

Figura 4.360: Transmisia rabatorului

8. Instalați lanțul de transmisie (A) pe roata dințată a transmisiei (B).

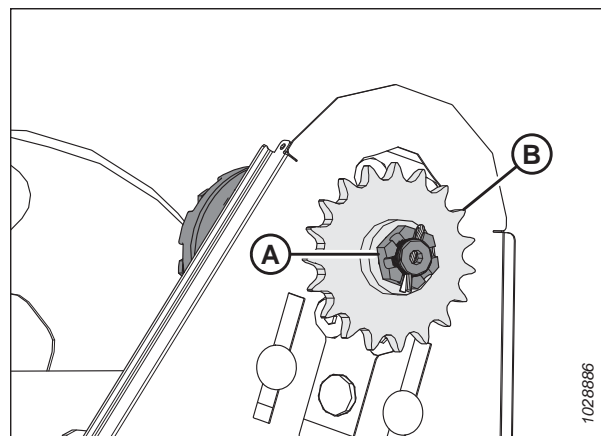

Figura 4.361: Transmisia rabatorului

9. În cazul în care piesele de fixare (A) au fost slăbite pentru această procedură, asigurați-vă că există trei șaibe Belleville suprapuse pentru fiecare bolt (B), instalate conform ilustrației.
10. Orientați șaibe Belleville astfel încât marginea exterioară a primei șaibe (C) să se sprijine pe piesă, iar marginile exterioare ale următoarelor două șaibe (D) să fie îndreptate una spre cealaltă.
11. Strângeți piulițele (A) până când ating limita de jos [47–54 Nm (35–40 lbf-ft)].
12. Îndepărtați fiecare piuliță (A) cu 3/4 de tură.
13. Strângeți lanțul de transmisie. Pentru instrucțiuni, consultați *Strângerea lanțului de transmisie al rabatorului*, pagina 475.

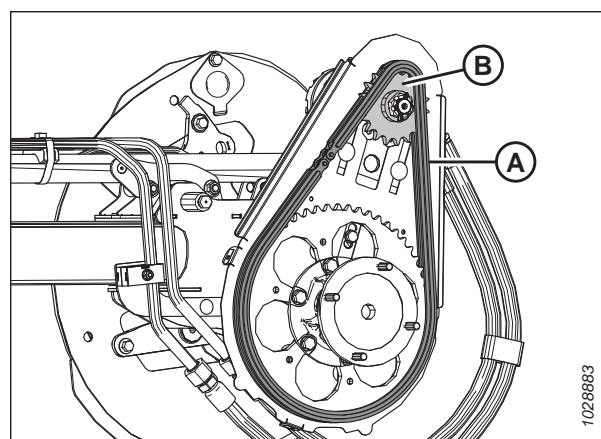

Figura 4.362: Batiul motorului de antrenare a rabatorului

14. Îndepărtați capacele sau dopurile de pe orificii și conducte. Conectați conductele hidraulice (A) la racordurile hidraulice (B) de pe motor (C).

IMPORTANT:

Asigurați-vă că toate conductele hidraulice (A) sunt instalate în locațiile lor originale.

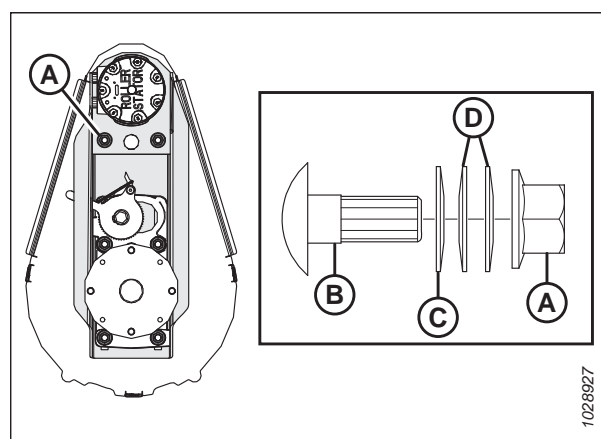

Figura 4.363: Motorul și furtunurile rabatorului

4.14.6 Înlocuirea lanțului de transmisie (fără sfârșit) – Rabator dublu și triplu

Lanțul de transmisie permite motorului cu acționare hidraulică al rabatorului să rotească rabatorul. Înlocuiți lanțul dacă este deteriorat sau uzat.

! PERICOL

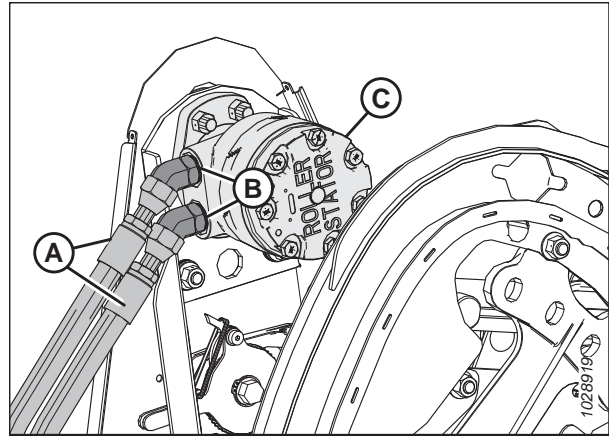
Pentru a preveni vătămarea corporală sau decesul în urma pornirii neașteptate a utilajului, opriți întotdeauna motorul și scoateți cheia din contact înainte de a efectua reglaje pe utilaj.

1. Opriți motorul și scoateți cheia din contact.
2. Demontați capacul transmisiei rabatorului. Pentru instrucțiuni, consultați *Îndepărtarea capacului transmisiei rabatorului, pagina 53.*
3. Slăbiți lanțul de transmisie. Pentru instrucțiuni, consultați *Slăbirea lanțului de transmisie al rabatorului, pagina 474.*
4. **Rabator dublu:** La brațul central al rabatorului, înfășurați chinga (A) în jurul tubului rabatorului, așa cum se arată. Atașați chinga la furca unui motostivuitoare (sau un dispozitiv de ridicare echivalent).

Rabator triplu: Pe partea stângă a rabatorului central, înfășurați chinga (A) în jurul tubului rabatorului, așa cum se arată. Atașați chinga la furca unui motostivuitoare (sau un dispozitiv de ridicare echivalent).



Figura 4.364: Sprijinirea rabatorului

5. Trageți o linie de-a lungul flanșei cuplajului cardanic (B) și a roții dințate antrenate (C) pentru a marca locația de instalare.
6. Scoateți cele șase bolțuri și piulițe (A) care fixează flanșa cuplajului cardanic (B) pe roata dințată antrenată (C).

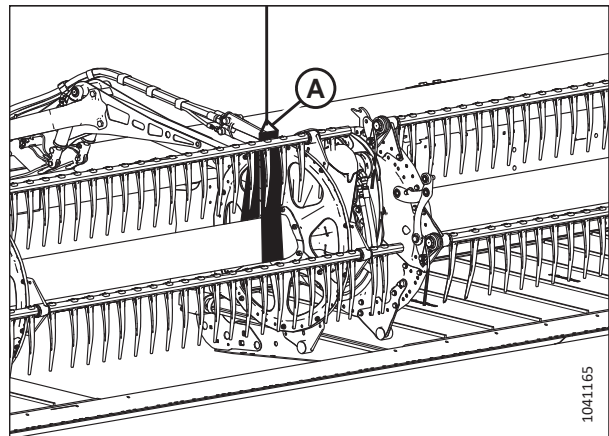

Figura 4.365: Cuplajul cardanic

7. **Rabator dublu:** Deplasați rabatorul din dreapta în lateral pentru a separa cuplajul cardanic al rabatorului (A) de roata dințată antrenată a rabatorului (B).

Rabator triplu: Deplasați rabatoarele din centru și din dreapta pentru a separa cuplajul cardanic al rabatorului (A) de roata dințată antrenată a rabatorului (B).

8. Îndepărtați lanțul de transmisie (C).
9. Instalați lanțul (C) peste cuplajul cardanic (B) și pe roțile dințate.

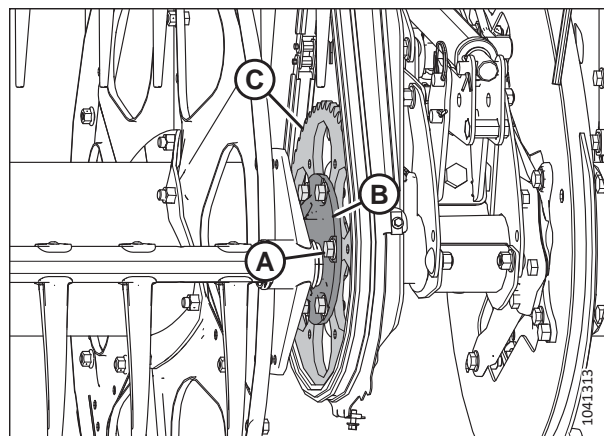

Figura 4.366: Înlocuirea lanțului

10. Aliniați marcajele de pe flanșa cuplajului cardanic (B) și de pe roata dințată antrenată (C).
11. Aplicați o pastă de fixare a filetelor de rezistență medie (Loctite® 243 sau echivalent) pe șase bolțuri de 1/2 țoli (A).
12. Instalați cele șase bolțuri și piulițe (A) care fixează flanșa cuplajului cardanic (B) pe roata dințată antrenată (C).
13. Strângeți bolțurile (A) cu un cuplu de 110 Nm (81 lbf ft).

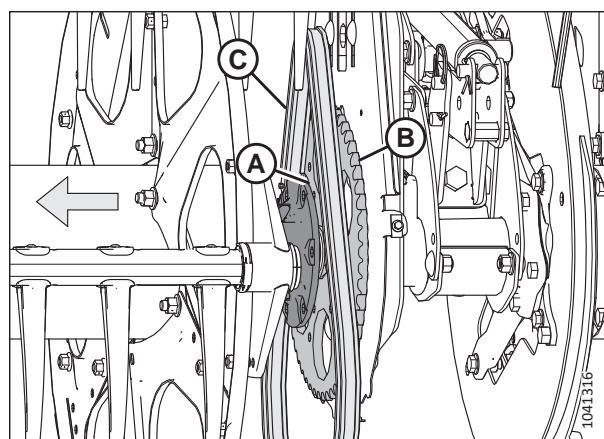

Figura 4.367: Cuplajul cardanic

ÎNȚREȚINERE ȘI SERVICE

14. Îndepărtați chinga (A).
15. Strângeți lanțul de transmisie. Pentru instrucțiuni, consultați *Strângerea lanțului de transmisie al rabatorului, pagina 475*.
16. Montați din nou capacul transmisiei rabatorului. Pentru instrucțiuni, consultați *Montarea capacului transmisiei rabatorului, pagina 55*.

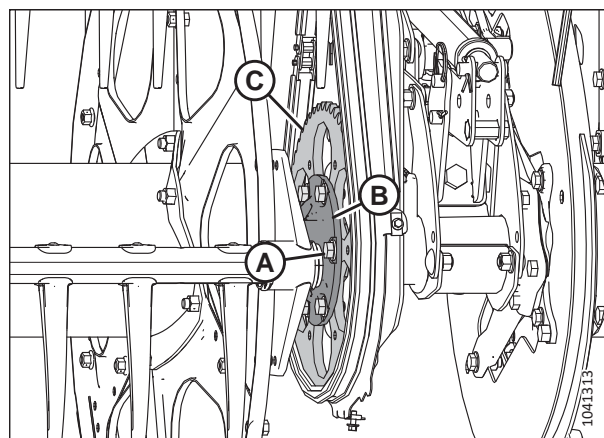

Figura 4.368: Rabator și chingă

4.15 Roți de contur – Opțiune

Opțiunea roți de contur ContourMax™ permite hederului să se adapteze la contururile câmpului, lăsând o înălțime constantă a miriștii în timp ce taie până la 46 cm (18 in) deasupra solului.

4.15.1 Verificarea cuplului de strângere a șuruburilor roților – Opțiunea ContourMax™

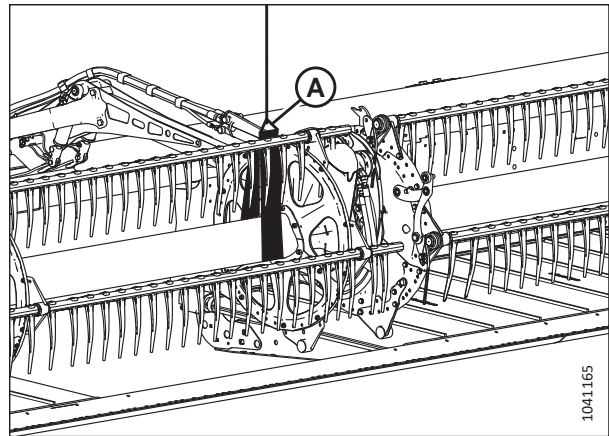
Șuruburile roților care fixează roțile ContourMax™ trebuie să fie strânse de două ori.

PERICOL

Pentru a preveni vătămarea corporală sau decesul în urma pornirii neașteptate a utilajului, opriți întotdeauna motorul și scoateți cheia din contact înainte de a efectua reglaje pe utilaj.

1. Opriți motorul și scoateți cheia din contact.
2. Poziționați roata ContourMax™ pe butuc.
3. Introduceți cele cinci șuruburi care sunt folosite pentru a fixa roata.
4. Strângeți inițial șuruburile la 88 Nm (65 lbf-ft) în conformitate cu secvența de strângere a șuruburilor prezentată în ilustrațiile din dreapta. Strângeți roata pentru a o pregăti pentru cuplul final.
5. Strângeți din nou șuruburile până la o valoare finală a cuplului de torsiune de 122 Nm (90 lbf-ft).
6. Repetați operațiile de la pasul [2, pagina 489](#) până la pasul [5, pagina 489](#) pe cealaltă roată.



Figura 4.369: Secvență de strângere a șuruburilor pe roata stângă



Figura 4.370: Secvență de strângere a șuruburilor pe roata dreaptă

4.15.2 Nivelarea înălțimii roților de contur

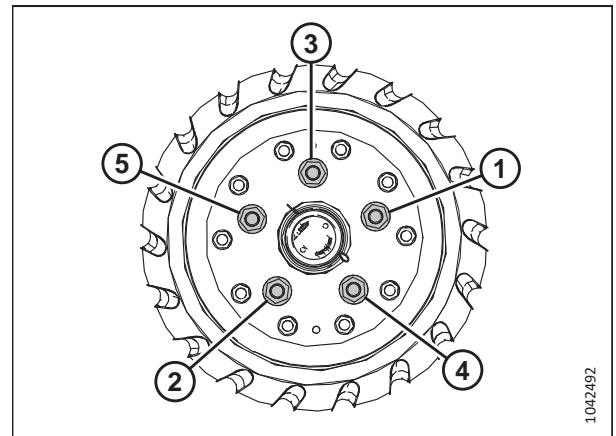
Roțile de contur permit hederului să reflecte contururile solului și pot fi reglate la o distanță între 25 mm (1 țoli) și 457 mm (18 țoli) față de suprafața solului.

PERICOL

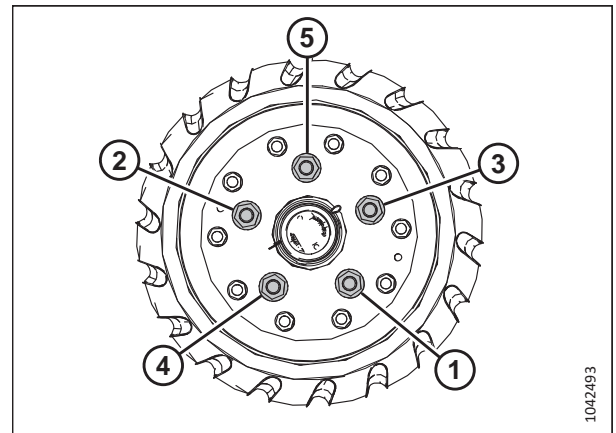
Pentru a preveni vătămarea corporală sau decesul în urma pornirii sau căderii neașteptate a unui utilaj ridicat, opriți întotdeauna motorul și scoateți cheia înainte de a părăsi scaunul operatorului și cuplați întotdeauna dispozitivele de siguranță înainte de a intra sub utilaj din orice motiv.

PERICOL

Asigurați-vă că toate persoanele din jur s-au îndepărtat de utilaj.

NOTĂ:

Reglați flotarea hederului înainte de alinierea roților de contur. Pentru instrucțiuni, consultați [Verificarea și reglarea flotării hederului, pagina 134](#).

NOTĂ:

Reglați echilibrul aripilor înainte de alinierea roților de contur. Pentru instrucțiuni, consultați [3.9.4 Verificarea și reglarea echilibrului aripilor, pagina 153](#).

1. Deblocați aripile hederului. Pentru instrucțiuni, consultați [Funcționarea în modul flexibil, pagina 148](#).
2. Deblocați flotarea hederului. Pentru instrucțiuni, consultați [Blocarea/deblocarea flotării hederului, pagina 147](#).
3. Parcați combina pe o suprafață nivelată.
4. Coborâți complet rabatorul.
5. Reglați roțile de contur până când indicatorul automat de înălțime (A) al hederului se află la numărul 2 (B).



Figura 4.371: Indicator de înălțime – capătul stânga spate

ÎNTREȚINERE ȘI SERVICE

6. Coborâți hederul până când indicatorul automat de înălțime al hederului pentru brațul (A) se află la numărul 2 (B).
7. Opriți motorul și scoateți cheia din contact.

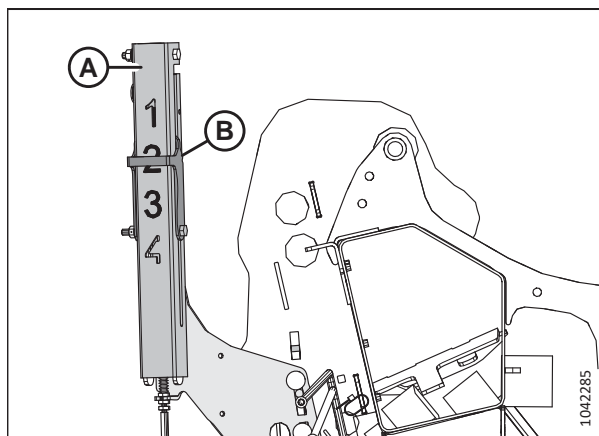

Figura 4.372: Indicator automat al înălțimii hederului

8. În centrul hederului, măsurați distanța (A) de la sol până la vârful apărătorii centrale. Înregistrați distanța (A).
9. La fiecare capăt al hederului, măsurați distanța (A) de la sol până la vârful apărătorii terminale. Înregistrați ambele măsurători.
 - Dacă diferența dintre măsurătorile de la capăt și cea centrală este mai mică de 25 mm (1 țol), nu este necesară nicio ajustare.
 - Dacă diferența dintre măsurătorile de la capăt și cea centrală este mai mare de 25 mm (1 țol), este necesară ajustarea. Treceți la pasul următor.
10. Porniți motorul.
11. Ridicați hederul complet.
12. Opriți motorul și scoateți cheia din contact.
13. Cuplați dispozitivele de siguranță ale hederului. Pentru instrucțiuni, consultați manualul de utilizare al combinei.

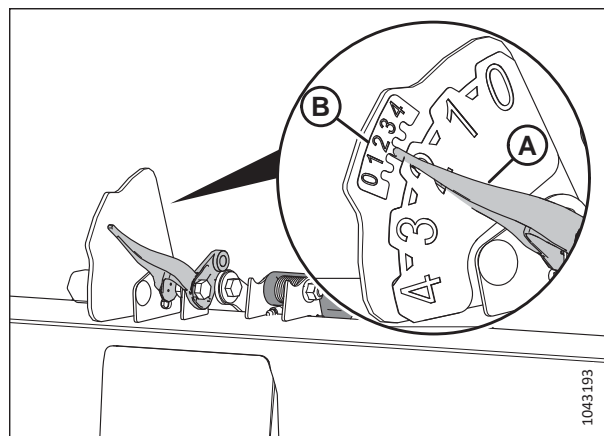

Figura 4.373: Indicator de setare a flotării

14. Scoateți știftul (A).
15. Repoziționați placa de reglare (B) în fantă pentru a o alinia cu un alt orificiu. Există o diferență de aproximativ 24 mm (1/2 țoli) între fiecare dintre orificii.
 - În cazul în care măsurătoarea este mai mică decât măsurătoarea de la centrul hederului, deplasați placa de reglare **ÎNSPRE** bara port-degete.
 - Dacă măsurătoarea este mai mare decât măsurătoarea de la centrul hederului, deplasați placa de reglare **LA DISTANȚĂ** de bara port-degete.
16. Remontați știftul (A).
17. La capătul opus al hederului, repetați pasul [14, pagina 492](#) și pasul [16, pagina 492](#).
18. Decuplați dispozitivele de siguranță ale hederului. Consultați manualul de utilizare al combinei.
19. Coborâți hederul până când indicatorul automat de înălțime al hederului pentru brațul (A) se află la numărul 2 (B).
20. Opriți motorul și scoateți cheia din contact.
21. Măsurați din nou distanța dintre apărătoare și sol. Asigurați-vă că cele trei măsurători sunt identice. Dacă este necesară reglarea în continuare, repetați pașii de la [14, pagina 492](#) la [17, pagina 492](#).



Figura 4.374: Locația știftului – roata exterioară stângă

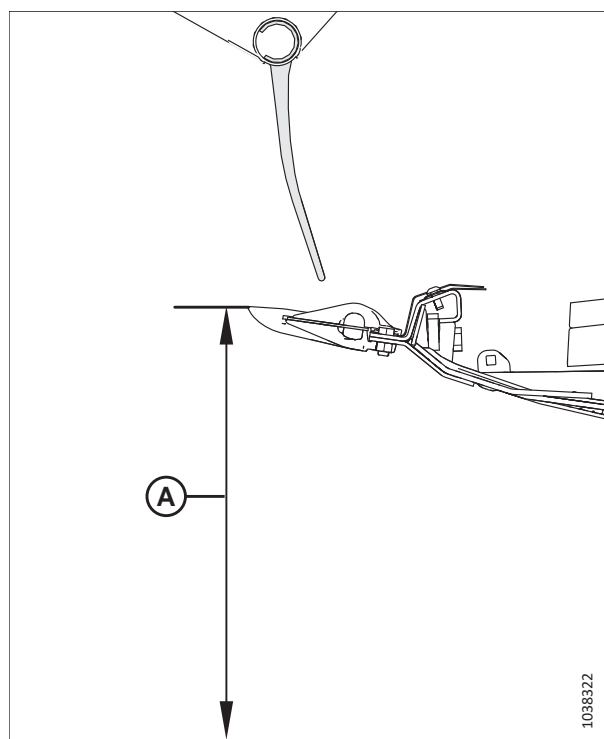

Figura 4.375: Indicator automat al înălțimii hederului

4.15.3 Lubrifierea sistemului de roți de contur

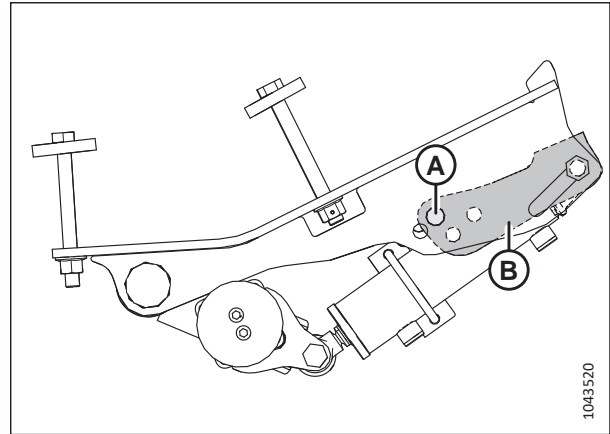
Lubrifierea sistemului de roți de contur va ajuta la asigurarea funcționării fiabile și la maximizarea duratei de viață a componentelor.

Componentele sistemului de roți de contur necesită lubrifiere la diferite intervale:

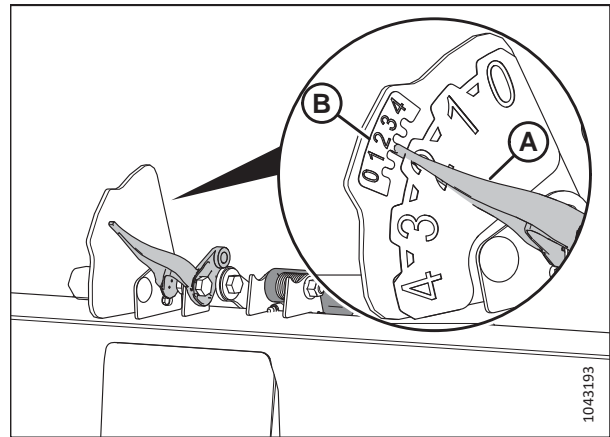
- Lubrifiați ansamblurile de roți interioare la fiecare 100 de ore
- Lubrifiați axele roților anual

PERICOL

Pentru a evita vătămarea corporală sau decesul în urma pornirii sau căderii neașteptate a hederului ridicat, opriți motorul, scoateți cheia și cuplați dispozitivele de siguranță înainte de a intra sub heder. Dacă utilizați un dispozitiv de ridicare pentru a susține hederul, asigurați-vă că hederul este bine fixat înainte de a continua.

PERICOL

Asigurați-vă că toate persoanele din jur s-au îndepărtat de utilaj.

1. Ridicați hederul complet.
2. Opriți motorul și scoateți cheia din contact.
3. Cuplați dispozitivele de siguranță ale hederului sau sprijiniți hederul pe blocuri pe un teren plan. Dacă utilizați blocuri pentru a susține hederul, asigurați-vă că acesta se află la o înălțime de aproximativ 914 mm (36 in) deasupra solului. Pentru instrucțiuni privind modul de cuplare a dispozitivelor de siguranță ale hederului, consultați manualul de utilizare al combinei.

Figura 4.376: Ansamblurile de roți de contur interioare

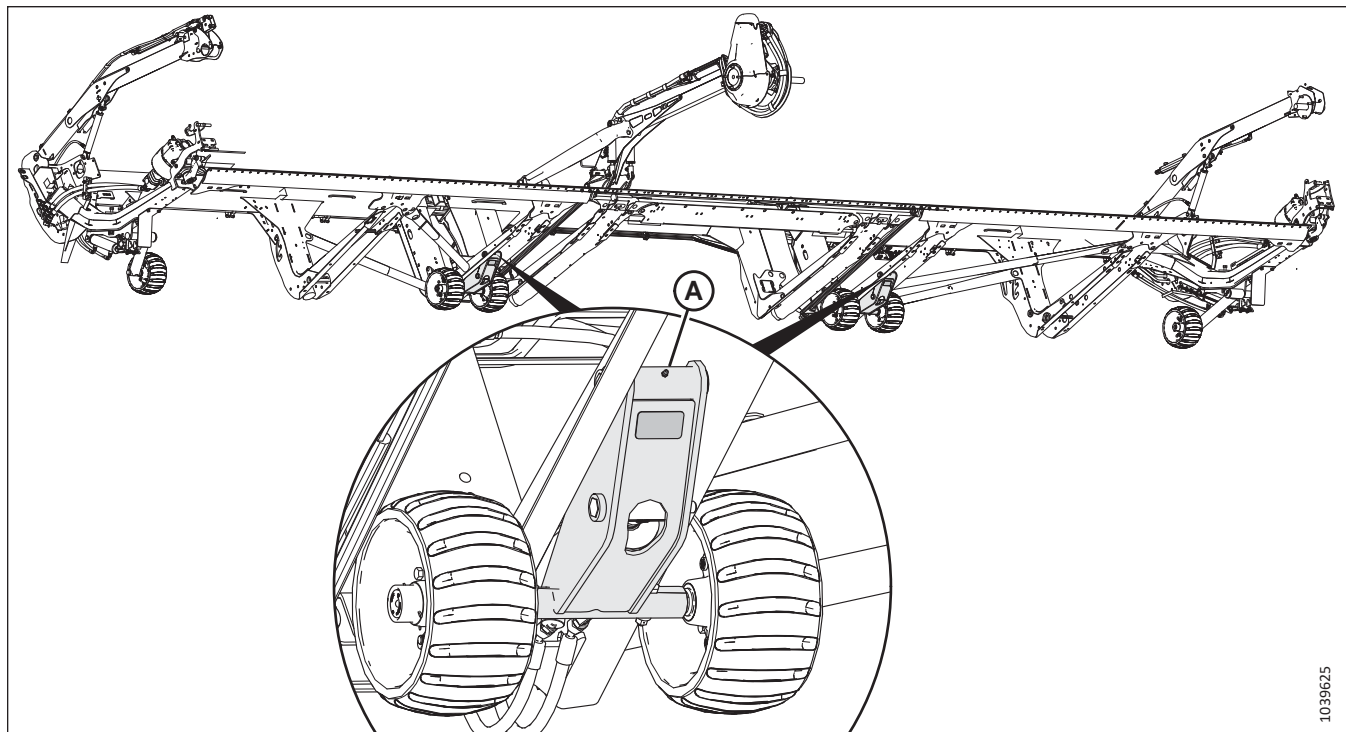

A – Ansambluri de roți interioare (două locuri)

4. Lubrifiați punctele (A) ale celor două ansambluri de roți interioare.
5. Îndepărtați bușonul de cauciuc (A) din butucul roților de contur. Păstrați bușonul pentru remontare.



Figura 4.377: Bușon de cauciuc pe osia roților de contur

ÎNTREȚINERE ȘI SERVICE

6. Aplicați unsoare în punctul de lubrifiere (A) și lăsați unsoarea în exces să iasă prin partea din față a butucului osiei.

IMPORTANT:

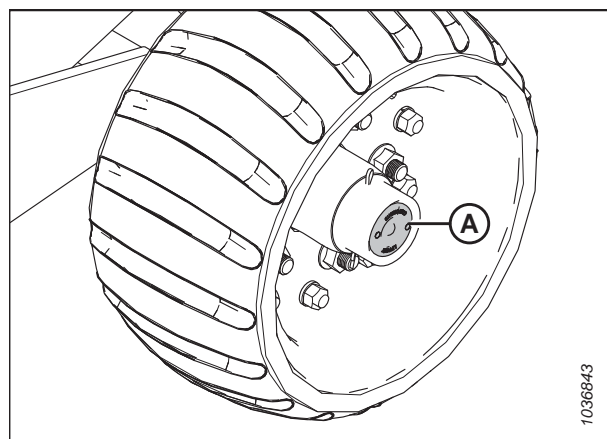
Ungeți punctul de lubrifiere **UȘOR**. Ungerea rapidă poate forța deplasarea garniturii din spate.

7. Remontați bușonul de cauciuc (B).
8. Repetați procedura pentru celelalte roți de contur.



Figura 4.378: Punct de lubrifiere pe osia roților de contur

4.15.4 Verificarea jocului final al roții de contur

Jocul final al unei roți se referă la mișcarea acesteia de-a lungul axei. Dacă există un joc prea mare pe ansamblul roții, va trebui să strângeți piulița moletată de sub capacul antipraf.

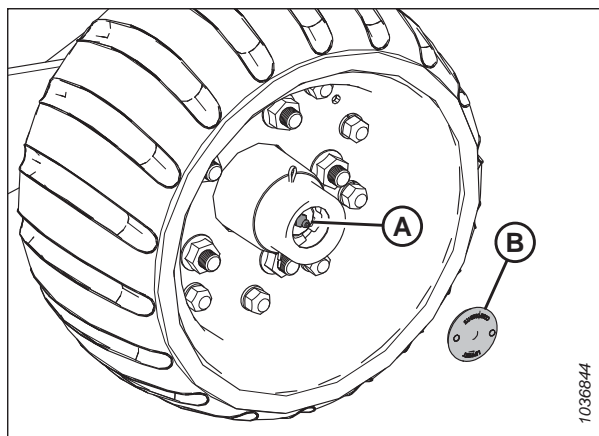

PERICOL

Pentru a preveni vătămarea corporală sau decesul în urma pornirii neașteptate a utilajului, opriți întotdeauna motorul și scoateți cheia din contact înainte de a efectua reglaje pe utilaj.

1. Opriți motorul și scoateți cheia din contact.

2. Verificați jocul final al ansamblurilor de roți (A).

Figura 4.379: Ansamblul roții ContourMax™

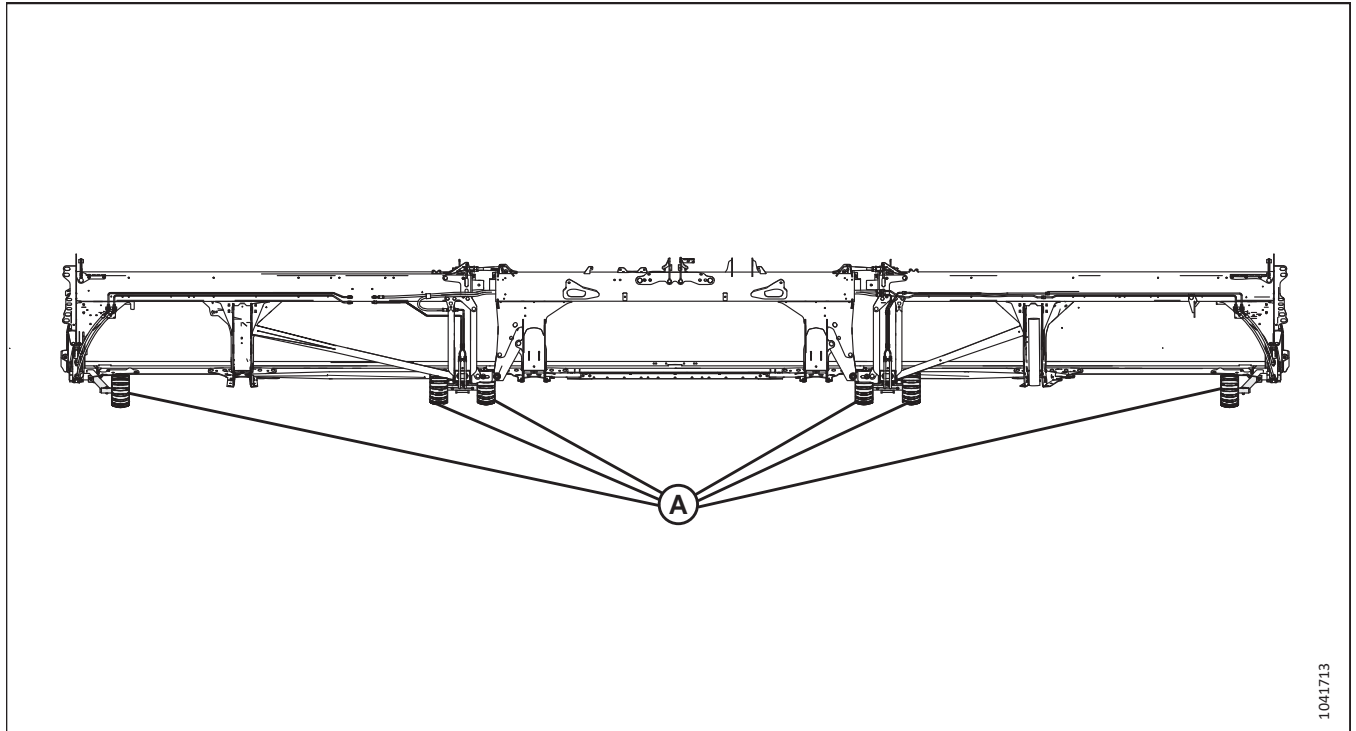

3. Dacă jocul la capăt (A) este mai mare de 0,30 mm (0,012 țoli), îndepărtați capacul antipraf (B).



Figura 4.380: Jocul final al roții ContourMax™ și capacul antipraf

4. Scoateți șplintul (A).
5. Strângeți piulița moletată (B) până când este fixată, apoi reveniți la următoarea fantă a piuliței moletate.

NOTĂ:

Ar trebui să existe un OARECARE joc în ansamblul roții.
Strângerea excesivă a piuliței moletate poate cauza defecțiuni.

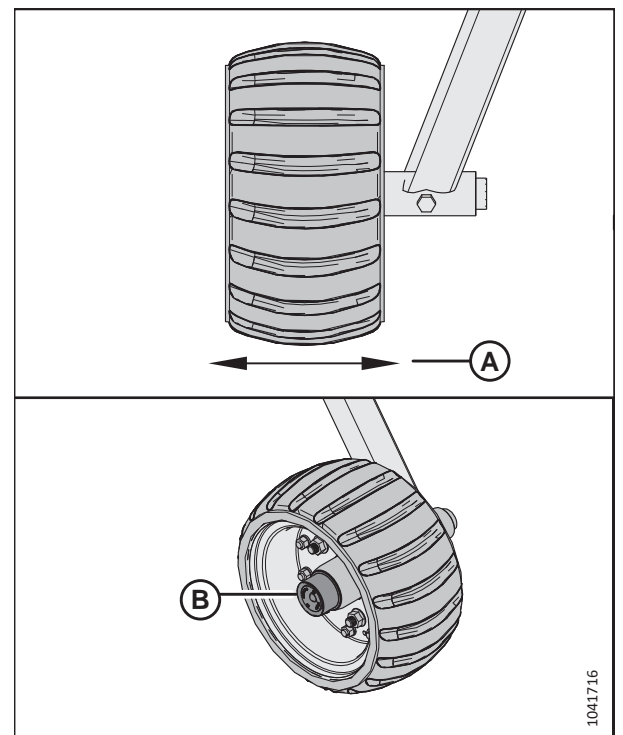
6. Remontați șplintul (A).
7. După strângerea ansamblului, lubrifiați axul (C) până când iese unsoarea.
8. Reinstalați capacul antipraf.



Figura 4.381: Axul ContourMax™

4.15.5 Indicator mecanic de aducere la zero

Indicatorul mecanic va trebui să fie reglat la zero pentru a vă asigura că funcționează cu precizie.

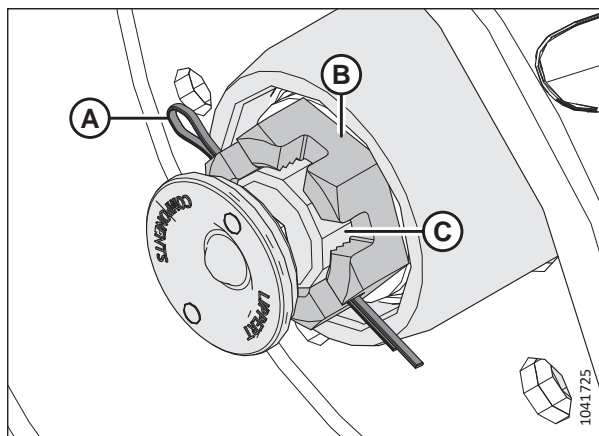

PERICOL

Pentru a preveni vătămarea corporală sau decesul în urma unei porniri sau căderi neașteptate a unui utilaj ridicat, opriți întotdeauna motorul și scoateți cheia din contact înainte de a efectua reglaje ale utilajului. Nu lucrați NICIODATĂ pe sau sub un heder nesuștinut.



Figura 4.382: Indicator mecanic

1. Opriți motorul și scoateți cheia din contact.
2. Indicatorul mecanic este adus la zero atunci când creștătura din indicator (A) este aliniată cu orificiul (B) în următoarele condiții:
 - Cablul (C) este strâns
 - Știftul este instalat în orificiu (D)
 - Cilindrul (E) este complet retras
3. Dacă creștătura **NU** este aliniată cu orificiul, reglați una sau toate următoarele părți:
 - Slăbiți două piulițe (H) și glisați tubul (J) în sus sau în jos. Strângeți piulițele.
 - Reglați piulițele de blocare a cablurilor în locațiile (G) sau (F). Strângeți contrapiulițele cablului cu un cuplu de 6 Nm (4 lbf-ft [48 lbf in]).

4.16 Sistem de transport (opțional)

Hederul poate fi echipat cu un set de roți de transport, astfel încât să poată fi tractat de o combină sau de un tractor.

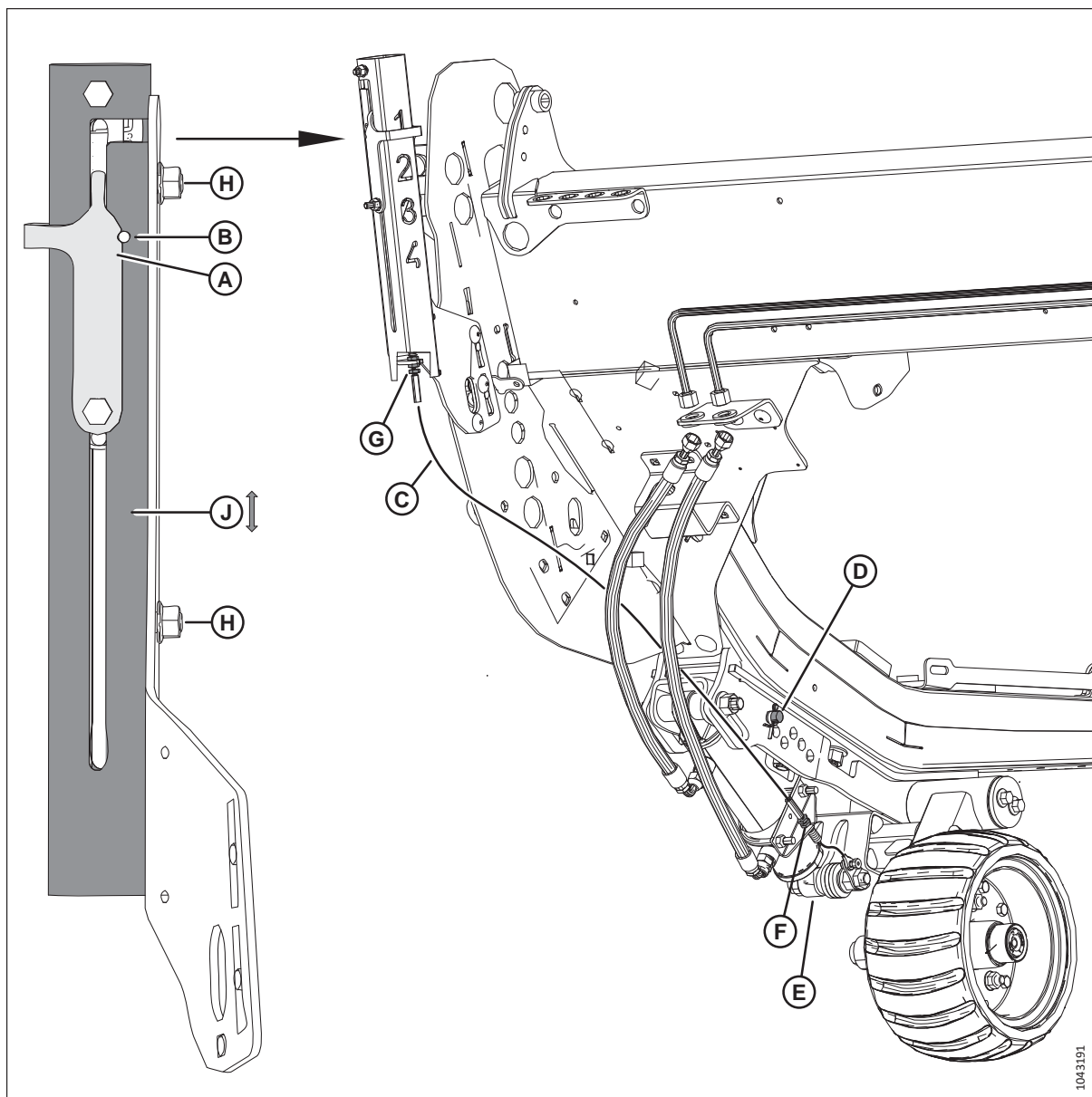
Consultați *Reglarea roților de transport EasyMove™*, pagina 125 pentru mai multe informații.

4.16.1 Verificarea cuplului de strângere al bolțurilor roților

Verificați cuplul de strângere al bolțurilor roților de transport după 1 oră de funcționare după instalarea roților și, ulterior, la fiecare 100 de ore de funcționare.

PERICOL

Pentru a preveni vătămarea corporală sau decesul în urma pornirii neașteptate a utilajului, opriți întotdeauna motorul și scoateți cheia din contact înainte de a efectua reglaje pe utilaj.

1. Opriți motorul și scoateți cheia din contact.
2. În ordinea indicată, strângeți șuruburile la 115 Nm (85 lbf-ft).

IMPORTANT:

După remontarea unei roți, verificați cuplul de strângere a bolțurilor după 1 oră de funcționare și, ulterior, la fiecare 100 de ore.



Figura 4.383: Ordinea de strângere a bolțurilor

4.16.2 Verificarea cuplului de strângere a bolțurilor ansamblului de transport

Pentru a asigura funcționarea în siguranță, verificați zilnic piesele de fixare a componentelor opționale ale sistemului de transport pe heder.

PERICOL

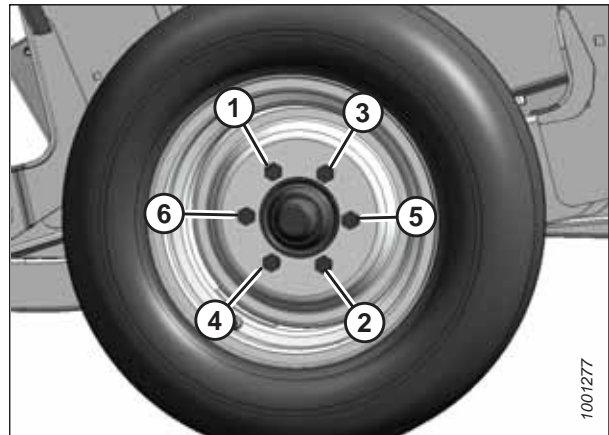
Pentru a preveni vătămarea corporală sau decesul în urma pornirii neașteptate a utilajului, opriți întotdeauna motorul și scoateți cheia din contact înainte de a efectua reglaje pe utilaj.



Figura 4.384: Bolțuri pentru ansamblul sistemului de transport

1. Verificați ZILNIC următoarele bolțuri pentru a vă asigura că acestea sunt strânse la valorile specificate ale cuplului:
 - Bolțurile (A) la 234 Nm (173 lbf-ft)
 - Bolțurile (B) la 343 Nm (253 lbf-ft)
 - Bolțurile (C) la 343 Nm (253 lbf-ft)

4.16.3 Verificarea presiunii în pneuri

Presiunea corectă a pneurilor asigură funcționarea corectă a acestora și uzura uniformă.

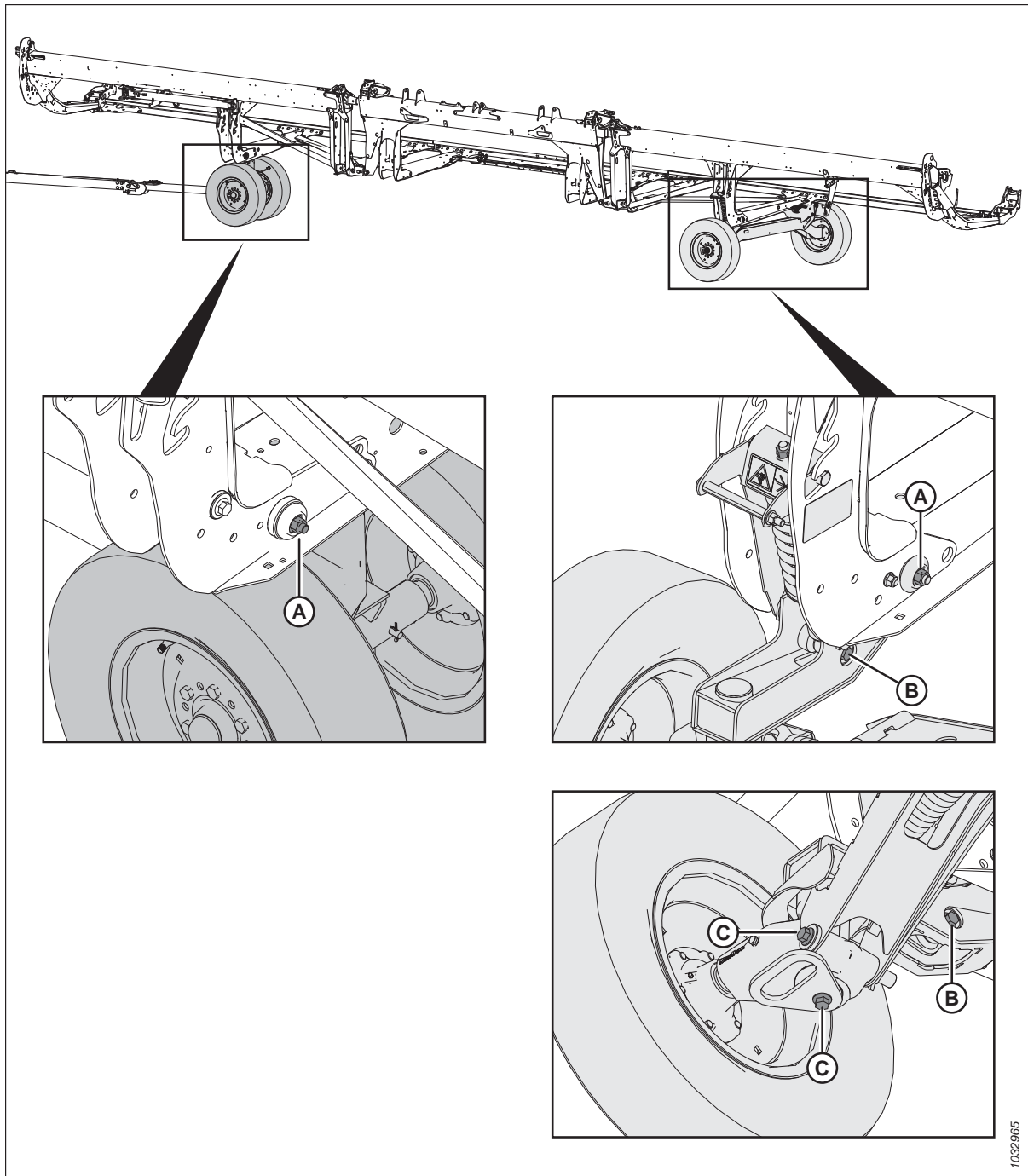
AVERTISMENT

- În timpul umflării, un pneu poate exploda cauzând vătămare gravă sau deces.
 - **NU** stați deasupra pneului. Utilizați o mandrină cu clemă și un furtun prelungitor.
 - **NU** depășiți presiunea maximă de umflare indicată pe eticheta pneului.
 - Înlocuiți pneurile defecte.
 - Înlocuiți jantele crăpate, uzate sau foarte ruginite.
 - Nu sudați niciodată o jantă.
 - Nu exercitați niciodată forță pe un pneu umflat sau parțial umflat.
 - Asigurați-vă că pneul este așezat corect înainte de a îl umfla la presiunea de funcționare.
 - Dacă pneul nu este poziționat corect pe jantă sau dacă este umflat în exces, talonul pneului se poate slăbi pe o parte, provocând evacuarea aerului la viteză mare și cu o forță mare. O scurgere de aer de această natură poate împinge pneul în orice direcție punând în pericol pe oricine se află în zonă.
 - Asigurați-vă că tot aerul este eliminat din pneu înainte de a scoate pneul de pe jantă.
 - **NU** demontați, instalați sau reparați un pneu pe o jantă decât dacă dispuneți de echipamentul și experiența necesare pentru a efectua lucrarea. Duceți pneul și janta la un atelier calificat de reparații de pneuri.
1. Verificați presiunea pneurilor. Pentru specificații privind presiunea, consultați Tabelul 4.6, pagina 500.
 2. Asigurați-vă că pneul este așezat corect pe jantă înainte de a-l umfla. Dacă pneul nu este poziționat corect pe jantă, duceți-l la un atelier de reparații de pneuri calificat.
 3. Dacă este necesară umflarea, utilizați o mandrină cu clemă și un furtun prelungitor pentru a umfla pneul la presiunea dorită.



Figura 4.385: Avertisment privind umflarea

IMPORTANT:

NU depășiți presiunea maximă de umflare indicată pe eticheta pneului.

Tabelul 4.6 Presiunea de umflare a pneurilor

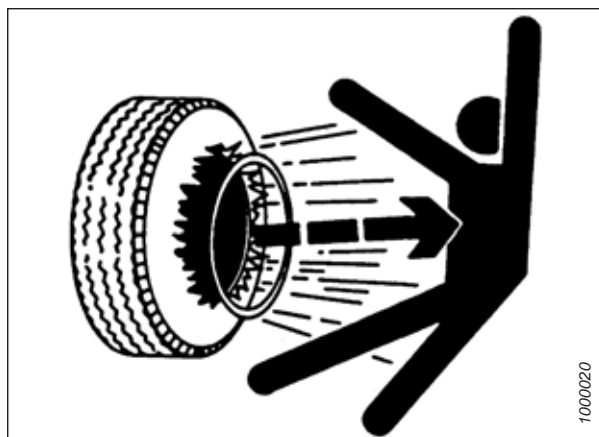
Dimensiune	Domeniul de încărcare	Presiune
225/75 R15	F	655 kPa (95 psi)

4.16.4 Schimbarea conexiunii cuplajului barei de remorcă de la axul vertical la toartă

Bara de remorcă pentru transport include suporturi de remorcă cu toartă și inel pentru axul vertical.

1. Scoateți știftul în formă de U de pe știftul de fixare (A) și deconectați lanțul (B). Păstrați știftul de fixare (A) cu adaptorul cuplajului pentru axul vertical.
2. Scoateți cele patru piulițe, patru bolțuri și opt șaibe plate (C) de la capătul barei de remorcă. Păstrați piesele de fixare pentru remontare.



Figura 4.386: Demontarea adaptorului de remorcă pentru axul vertical

3. Fixați cu bandă adezivă sau legați 6 m (20 ft) de cablu de tracțiune la capătul pentru transport (A) al cablajului.
4. Scoateți bolțul (B) care fixează cablajul în clema P. Păstrați bolțul.
5. De la capătul cuplajului (C), trageți ușor cablajul prin deschiderea din axul vertical (D) până când puteți vedea cablul de tracțiune, apoi deconectați cablul de tracțiune și lăsați axul vertical deoparte. Lăsați cablul de tracțiune în interiorul barei de remorcă.

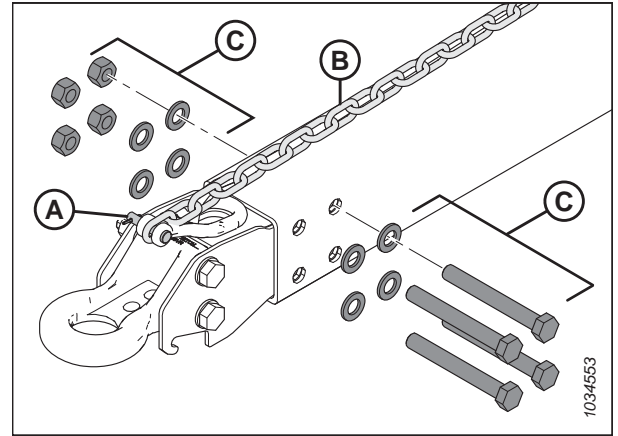

Figura 4.387: Demontarea adaptorului de remorcă pentru axul vertical

ÎNTREȚINERE ȘI SERVICE

6. Localizați adaptorul torții .
7. Introduceți conectorul de transport (A) al cablajului electric prin deschiderea (B) din inelul de pe adaptorul toartei.
8. Fixați cablul de tracțiune (C) pe cablaj. Utilizând cablul de tracțiune, trageți ușor cablajul prin bara de remorcare.
9. Capătul pentru transport (A) al cablajului trebuie să se extindă cu 480 mm (18 7/8 in) dincolo de clema P (D).
10. Fixați cablajul în clema P cu bolțul scos la pasul 6, [pagina 502](#).

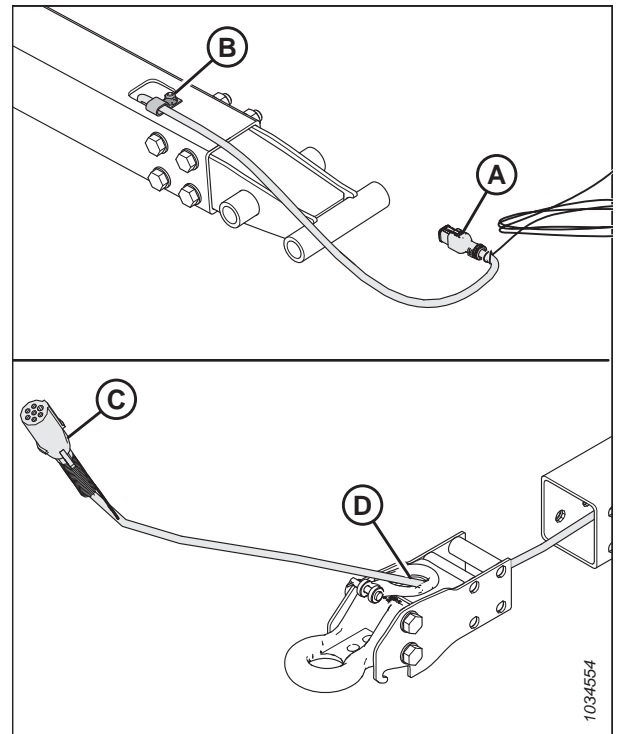

Figura 4.388: Montarea adaptorului tip inel al toartei

11. Montați cele patru piulițe, patru bolțuri și opt șaibe plate (A) pentru a fixa adaptorul toartei pe bara de remorcare.

NOTĂ:

Asigurați-vă că piesele de fixare (A) sunt reinstalate în aceeași orientare în care se aflau înainte de a fi scoase.

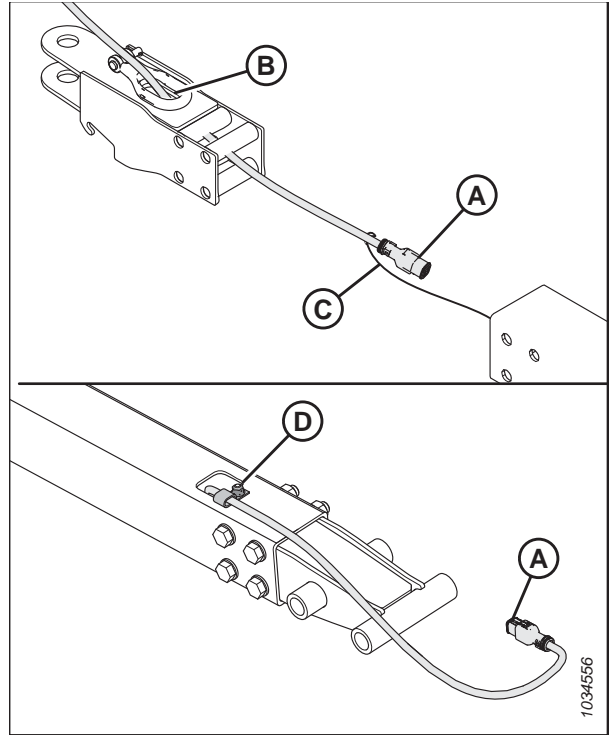
12. Reconectați lanțul cu știftul de fixare (B) și fixați-l cu șplintul.



Figura 4.389: Montarea adaptorului tip inel al toartei

ÎNTREȚINERE ȘI SERVICE

13. Strângeți piulițele (A) în model încrucișat ilustrat. Verificați din nou fiecare piuliță, în ordine, până când acestea sunt strânse cu un cuplu de 310 Nm (229 lbf ft).
14. Introduceți știftul de cuplaj în adaptorul torșii. Fixați știftul cu șplintul.

NOTĂ:

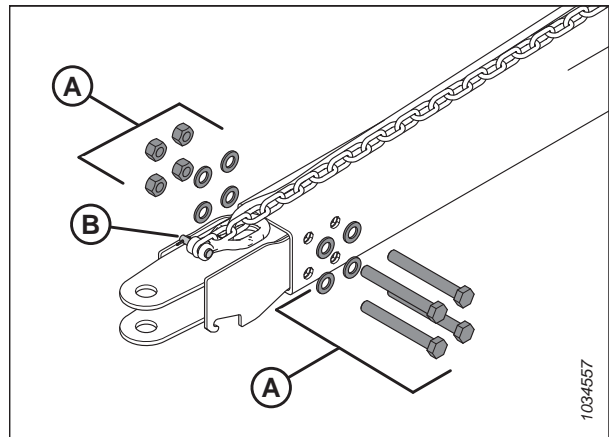
Știfturile nu sunt afișate în ilustrație.



Figura 4.390: Ordinea de strângere la cuplu

4.16.5 Schimbarea conexiunii cuplajului barei de remorcă de la toartă la axul vertical

Bara de remorcă pentru transport include suporturi de remorcă cu toartă și inel pentru axul vertical.

1. Scoateți știftul în formă de U de pe știftul de fixare (A) și deconectați lanțul (B). Păstrați știftul de fixare (A) cu adaptorul toartei.
2. Scoateți cele patru piulițe, patru bolțuri și opt șaibe plate (C) de la capătul barei de remorcă. Păstrați piesele de fixare pentru remontare.

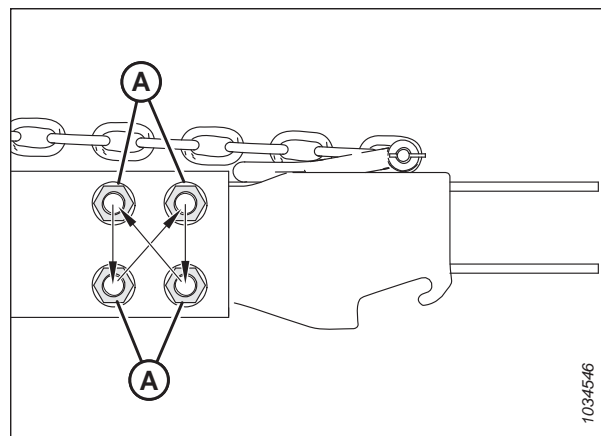

Figura 4.391: Demontarea adaptorului toartei

ÎNTREȚINERE ȘI SERVICE

3. Fixați cu bandă adezivă sau legați 6 m (20 ft) de cablu de tracțiune la capătul pentru transport (A) al cablajului.
4. Scoateți bolțul (B) care fixează cablajul în clema P. Păstrați bolțul pentru remontare.
5. De la capătul cuplajului (C), trageți ușor cablajul prin deschiderea din toarta (D) până când puteți vedea cablul de tracțiune, apoi deconectați cablul de tracțiune și lăsați adaptorul toartei deoparte. Lăsați cablul de tracțiune în interiorul barei de remorcare.

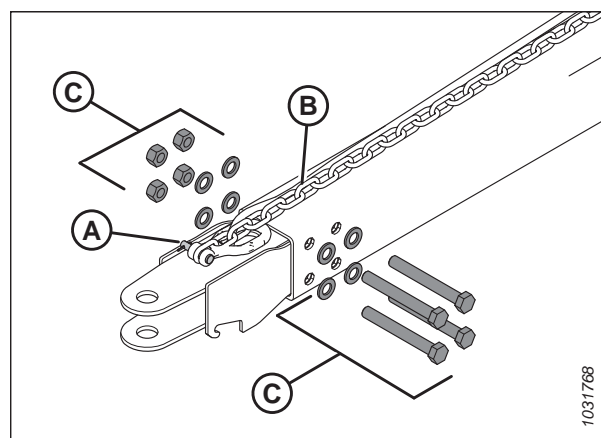

Figura 4.392: Demontarea adaptorului de remorcare pentru toartă

6. Introduceți conectorul de transport (A) al cablajului electric prin deschiderea (B) din adaptorul tip inel.
7. Legați sau fixați cu bandă adezivă cablul de tracțiune (C) pe cablaj. Trageți ușor hamul prin bara de remorcare cu linia de tragere la capătul de transport.
8. Capătul pentru transport (A) al cablajului trebuie să se extindă cu 480 mm (18 7/8 in) dincolo de clema P (D).
9. Fixați cablajul în clema P cu bolțul scos la pasul 4, [pagina 504](#).

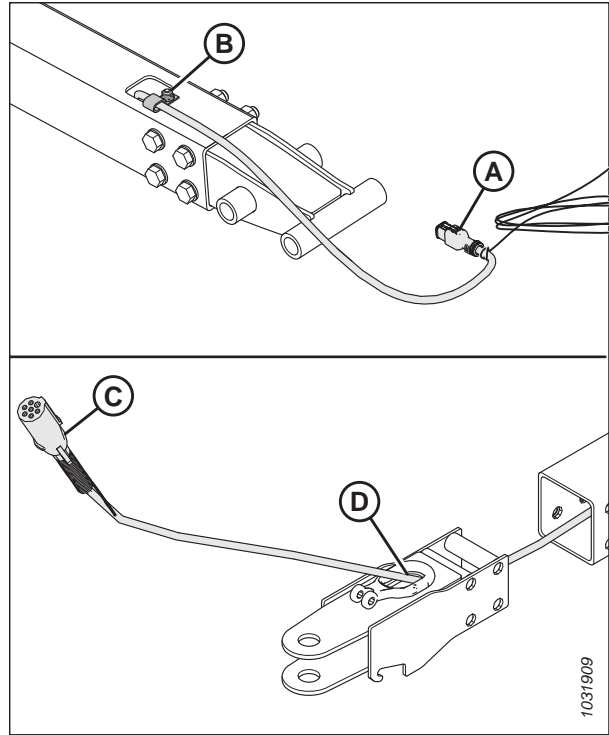

Figura 4.393: Montarea adaptorului tip inel al axului vertical

ÎNTREȚINERE ȘI SERVICE

10. Remontați cele patru piulițe, patru bolțuri și opt șaibe plate (A) pentru a fixa adaptorul tip inel pe bara de remorcare.

NOTĂ:

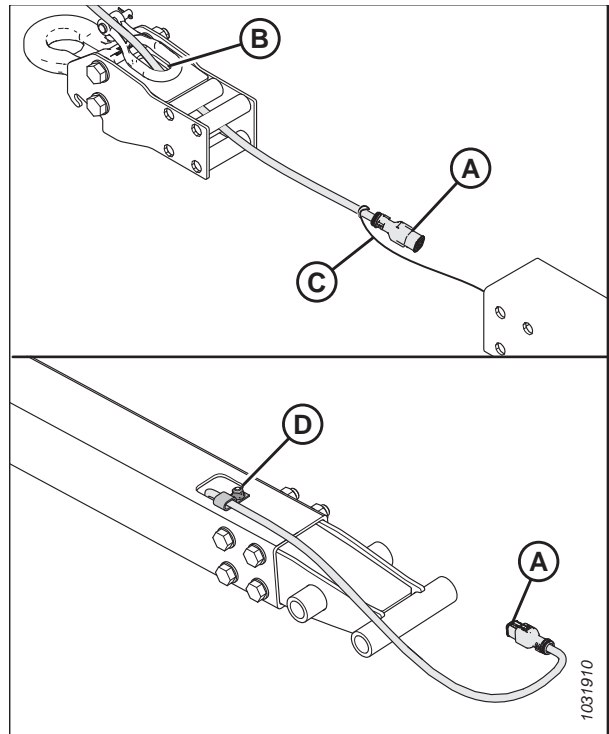
Asigurați-vă că piesele de fixare (A) sunt reinstalate cu cele patru capuri de bolțuri pe aceeași parte.

11. Reconectați lanțul cu știftul de fixare (B) și fixați-l cu șplintul.



Figura 4.394: Montarea adaptorului tip inel al axului vertical

12. Strângeți piulițele (A) în model încrucișat ilustrat. Verificați din nou fiecare piuliță, în ordine, până când acestea sunt strânse cu un cuplu de 310 Nm (229 lbf ft).

13. Introduceți știftul de cuplaj în adaptorul tip inel. Fixați știftul cu șplintul.

NOTĂ:

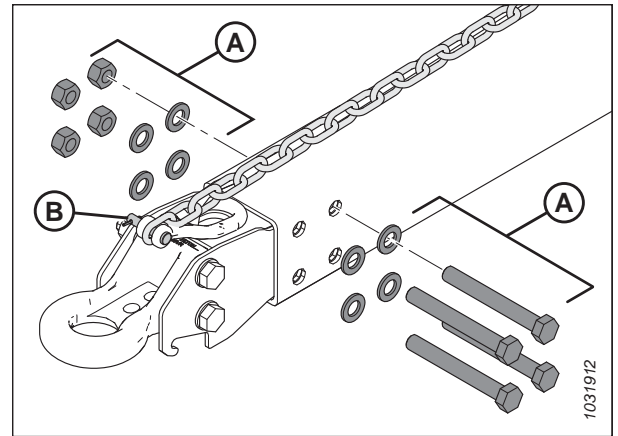
Știfturile nu sunt afișate în ilustrație.



Figura 4.395: Ordinea de strângere la cuplu

4.17 Cuțit vertical VertiBlade™ (Opțiune)

Kitul de cuțite verticale opțional este un tăietor vertical de cultură, montat la fiecare capăt al hederului. Cuțitul vertical taie prin culturi încălcite, predispușe la spargere, cum ar fi canola, pentru a reduce pierderea de semințe.

4.17.1 Înlocuirea secțiunilor cuțitului vertical

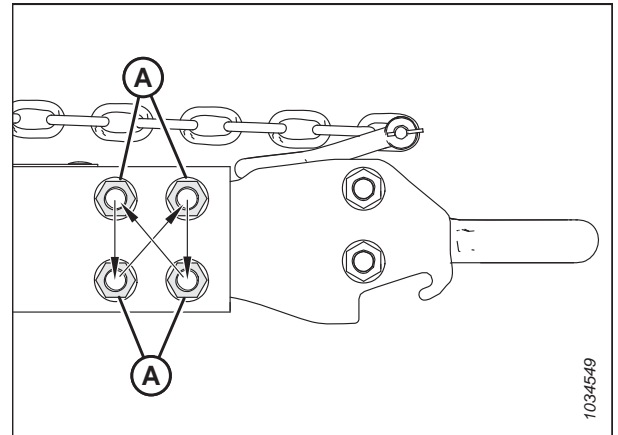
Kitul de cuțite verticale VertiBlade™ (comercializat separat) include un kit de service care furnizează patru secțiuni de cuțit de schimb. Urmați aceste instrucțiuni pentru a înlocui o secțiune de cuțit deteriorată.

PERICOL

Pentru a preveni vătămarea corporală sau decesul în urma pornirii sau căderii neașteptate a unui utilaj ridicat, opriți întotdeauna motorul și scoateți cheia înainte de a părăsi scaunul operatorului și cuplați întotdeauna dispozitivele de siguranță înainte de a intra sub utilaj din orice motiv.

PERICOL

Asigurați-vă că toate persoanele din jur s-au îndepărtat de utilaj.

ATENȚIE

Montați apărătoarele de cuțite verticale înainte de a monta sau demonta cuțitele verticale. Purtați mănuși groase când lucrați în apropierea cuțitelor sau când le manevezați.

NOTĂ:

Piesele de schimb pentru cuțitul vertical din acest subiect sunt comercializate separat, împreună cu setul de cuțite verticale (B7466).

1. Porniți motorul.
2. Ridicați hederul la 153–254 mm (6–10 in) deasupra solului.
3. Opriți motorul și scoateți cheia din contact.
4. Cuplați dispozitivele de siguranță ale hederului. Pentru instrucțiuni, consultați manualul de utilizare al combinei.
5. Deschideți scuturile terminale ale hederului. Pentru instrucțiuni, consultați [Deschiderea scuturilor terminale ale hederului, pagina 46](#).
6. Demontați cuțitul vertical de pe heder. Puneți deoparte cuțitul vertical.
7. Scoateți știftul de reținere (A) din apărătoarea cuțitului.
8. Scoateți apărătoarea cuțitului folosind mânerul (B).



Figura 4.396: Apărătoare verticală a cuțitului

ÎNTREȚINERE ȘI SERVICE

9. Scoateți cele trei șuruburi (A) care fixează bara de frezare (B) pe suportul lamei și ansamblul secțiunii cuțitului (C).
10. Înclinați bara de frezat (B) în sus.
11. Glisați ansamblul (C) în afară.

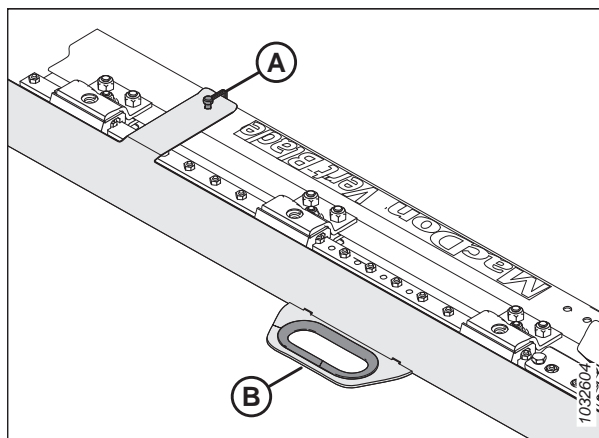

Figura 4.397: Cuțit vertical – Apărătoarea îndepărtată

NOTĂ:

Dacă nu puteți înclina bara de frezare (A) suficient în sus pentru a scoate ansamblul secțiunii cuțitului (B), scoateți șuruburile (C) care fixează capacul (D) de ansamblul cuțitului vertical. Slăbiți piulițele (E) care fixează șina de glisare (F). Bara de frezare trebuie să fie acum suficient de slăbită pentru a se înclina în sus.

IMPORTANT:

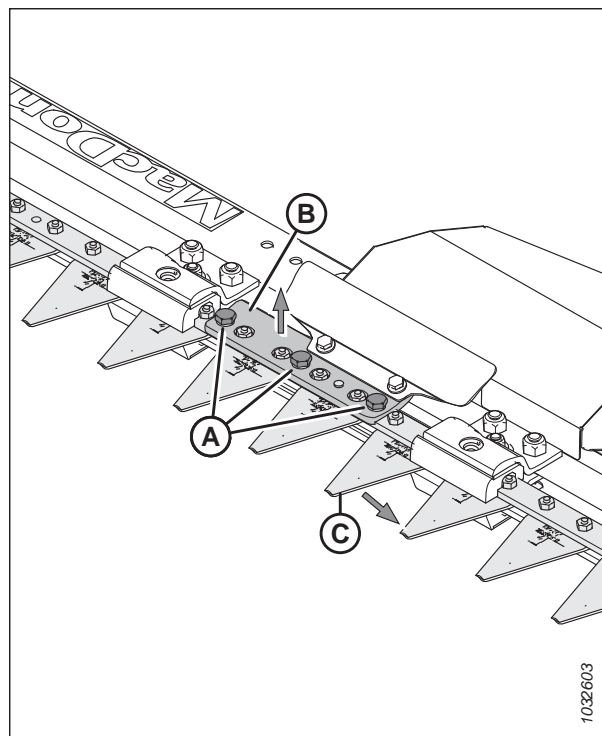
Dacă trebuie să slăbiți piesele de fixare (G) și clemele (H) pentru a glisa ansamblul secțiunii cuțitului, urmați pasul [16, pagina 508](#) pentru a strânge corect piesele de fixare atunci când cuțitul este instalat.



Figura 4.398: Cuțit vertical – Apărătoarea îndepărtată

ÎNTREȚINERE ȘI SERVICE

12. Scoateți două șuruburi (A) și piulițe (B) care fixează secțiunea cuțitului (C) de suport (D).
13. Aplicați o pastă de fixare a filetelor de rezistență medie (Loctite® 243 sau echivalent) la două șuruburi (A) noi (MD #313790).
14. Atașați noua secțiune de cuțite (C) (MD #313788) la consola (D) folosind două șuruburi (A) și piulițe (B) (MD #313789).
15. Strângeți piulițele (B) la 7 Nm (5,16 lbf·ft [62 lbf·in]).

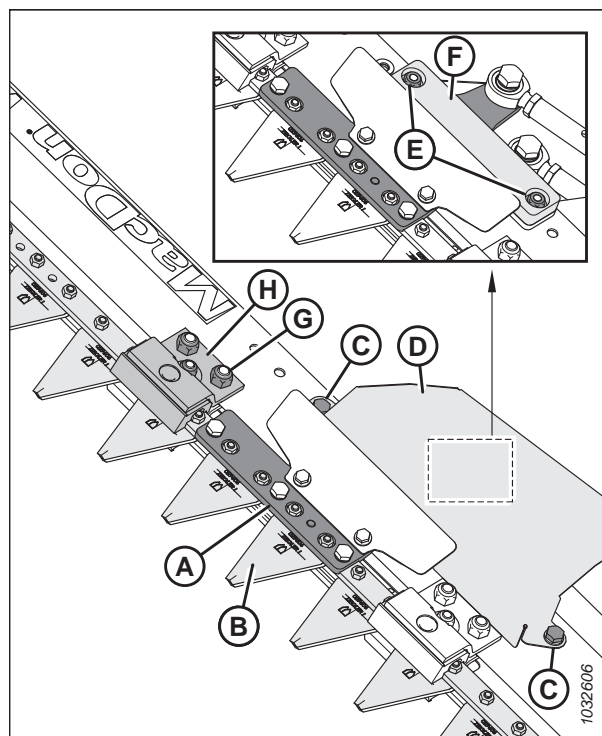

Figura 4.399: Ansamblul secțiunii de cuțite

16. Dacă ați slăbit piesele de fixare (A), (B) și clemele (C) pentru a glisa ansamblul secțiunii de cuțite în afară, strângeți piesele de fixare după cum urmează:

- a. Strângeți piulița M8 (A) astfel încât spațiul (D) de la secțiunile cuțitului (E) **NU** depășește 3 mm (1/8 in).
- b. Asigurați-vă că clemele (C) **NU** fixează cuțitul prea strâns.

NOTĂ:

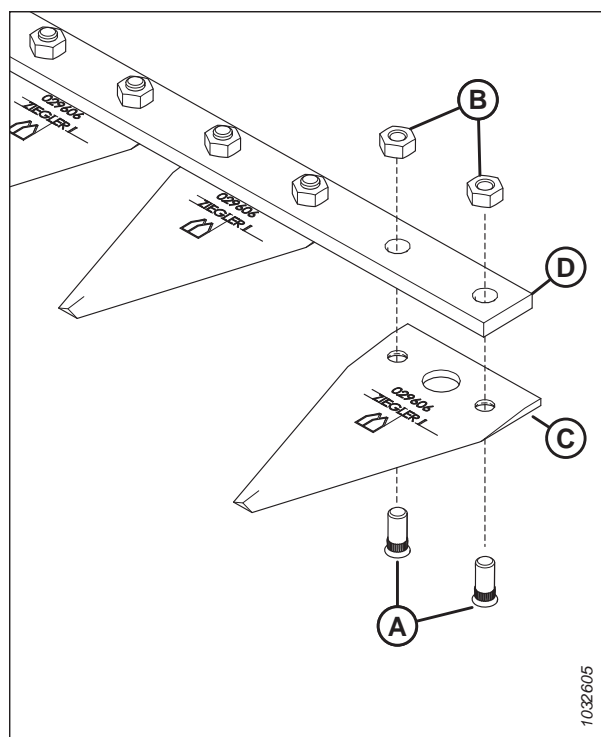
Clemele excesiv de strânse restricționează mișcarea cuțitului.

- c. Strângeți piulițele (B) la 50 Nm (37 lbf·ft).

17. Reinstalați componentele rămase și apărătoarea cuțitului. Montarea este inversul demontării.



Figura 4.400: Spațiu între clemă și secțiunea de cuțite

4.17.2 Ungerea cuțitului vertical

Fiecare dintre cuțitele verticale are două puncte de lubrifiere, la care puteți avea acces prin îndepărtarea panoului de service al cuțitului.

PERICOL

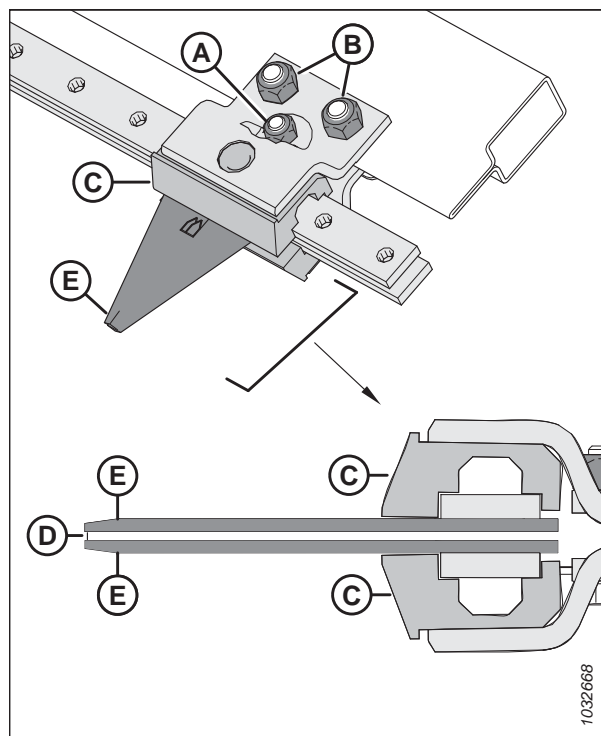
Pentru a preveni vătămarea corporală sau decesul în urma pornirii sau căderii neașteptate a unui utilaj ridicat, opriți întotdeauna motorul și scoateți cheia înainte de a părăsi scaunul operatorului și cuplați întotdeauna dispozitivele de siguranță înainte de a intra sub utilaj din orice motiv.

PERICOL

Asigurați-vă că toate persoanele din jur s-au îndepărtat de utilaj.

Lubrificați tijele de împingere a cuțitelor verticale (A) după ce sunt instalate pentru prima dată și, ulterior, la fiecare 50 de ore de funcționare.

NOTĂ:

Utilizați lubrifiant pentru temperatură ridicată și presiune extremă (EP2) pe bază de litiu cu maximum 1% disulfură de molibden (clasificare NLGI 2), pentru a lubrifia cuțitele verticale.



Figura 4.401: Gresoarele pe tijele de împingere a cuțitelor verticale

Pentru a lubrifia tijele de împingere a cuțitelor verticale, urmați pașii de mai jos:

NOTĂ:

Unele piese au fost îndepărtate din ilustrație pentru mai multă claritate.

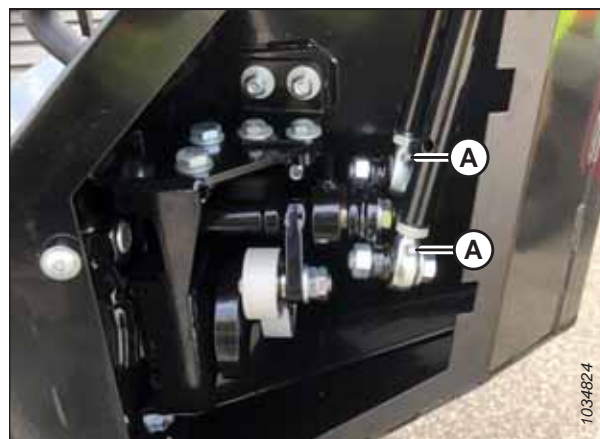
1. Porniți motorul.
2. Coborâți hederul pe sol.
3. Opriți motorul și scoateți cheia din contact.

ÎNTREȚINERE ȘI SERVICE

4. Scoateți bolțurile (A) și capacul de acces (B).



Figura 4.402: Capacul de acces la cuțitul vertical

5. Aplicați unsoare pe gresoarele (A) ale tijei de împingere.

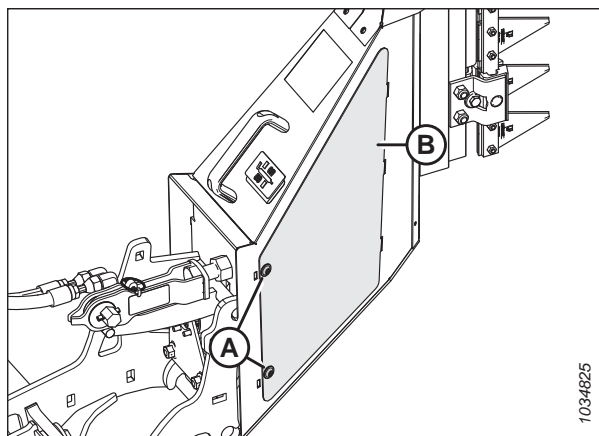

Figura 4.403: Gresoarele pe tijele de împingere a cuțitelor verticale

6. Reinstalați capacul de acces (B).
7. Fixați capacul de acces cu șuruburi (A).
8. Repetați această procedură pentru a lubrifia celălalt cuțit vertical.

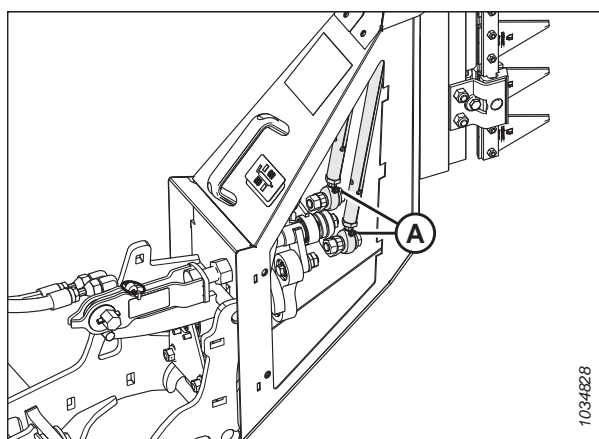

Figura 4.404: Capacul de acces la cuțitul vertical

4.17.3 Conversia poziției cuțitului VertiBlade™

Cuțitul vertical VertiBlade™ este livrat într-o poziție de înfășurare pentru a-l proteja de deteriorare. În cazul în care această poziție nu este practică, cuțitele pot fi coborâte.

NOTĂ:

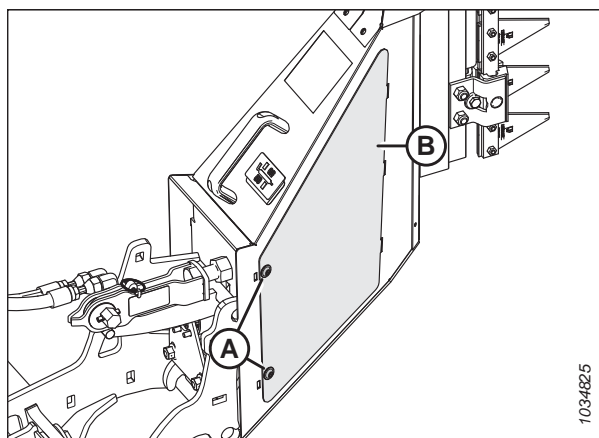
În cazul în care cuțitele sunt coborâte, acestea pot fi deteriorate dacă hederul trece prin canale de scurgere sau porțiuni stâncoase.

PERICOL

Pentru a preveni vătămarea corporală sau decesul în urma pornirii sau căderii neașteptate a unui utilaj ridicat, opriți întotdeauna motorul și scoateți cheia înainte de a părăsi scaunul operatorului și cuplați întotdeauna dispozitivele de siguranță înainte de a intra sub utilaj din orice motiv.

1. Opriți motorul și scoateți cheia din contact.
2. Demontați piesele de fixare (A). Păstrați piesele de fixare.
3. Îndepărtați suporturile metalice (B) și (C).

NOTĂ:

Există un suport suplimentar (B) care nu este prezentat în ilustrație.



Figura 4.405: Îndepărtarea pieselor de fixare din jurul cuțitului

4. Îndepărtați piesele de fixare (A) care fixează barele de alunecare (B). Păstrați piesele de fixare.
5. Scoateți și păstrați barele de alunecare (B).
6. Îndepărtați piesele de fixare (C) care fixează capul de cuțit (D) și capul de cuțit (E). Păstrați piesele de fixare.
7. Îndepărtați și păstrați capul de cuțit (D) și capul de cuțit (E).

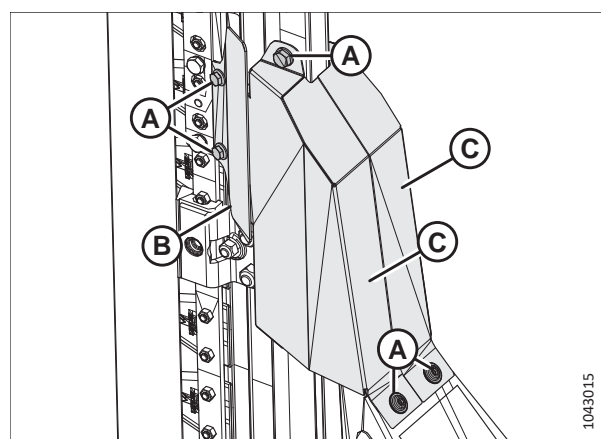

Figura 4.406: Îndepărtarea pieselor de fixare a capetelor de cuțit

ÎNTREȚINERE ȘI SERVICE

- Îndepărtați piesele de fixare (A) care fixează capacul (B). Păstrați piesele de fixare.
- Demontați capacul (B).

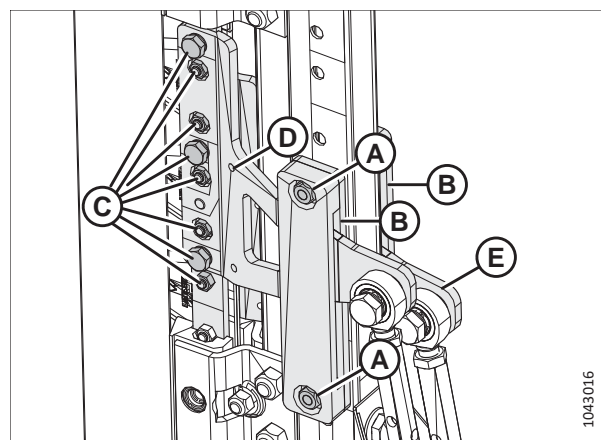

Figura 4.407: Scoaterea capacului

- Sub capac, scoateți bolțurile și șaibele (A). Păstrați piesele de fixare.

NOTĂ:

Unele piese au fost îndepărtate din ilustrație pentru mai multă claritate.

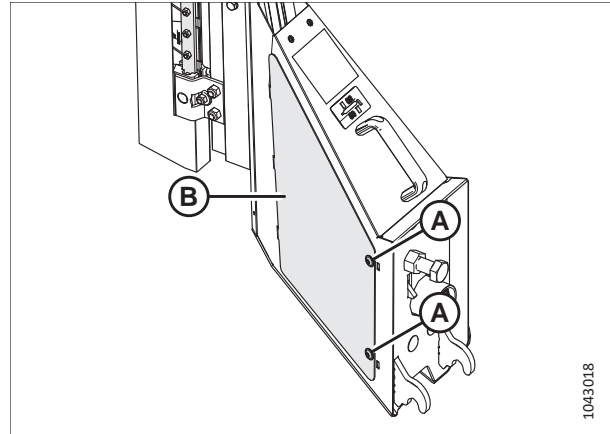
- Aplicați o pastă de fixare a filetelor de rezistență medie (Loctite® 243 sau echivalent) pe filetele bolțurilor păstrate.
- Glisați cuțitul (B) în jos până când puteți reinstala bolțurile și șaibele (A) în găurile (C) de sub capac.
- Strângeți bolțurile cu un cuplu de 54 Nm (40 lbf-ft).



Figura 4.408: Ajustarea poziției cuțitului

- Remontați capacul (B).
- Remontați piesele de fixare (A).
- Aplicați un cuplu de 27 Nm (20 lbf-ft [240 lbf-in]) asupra pieselor de fixare.

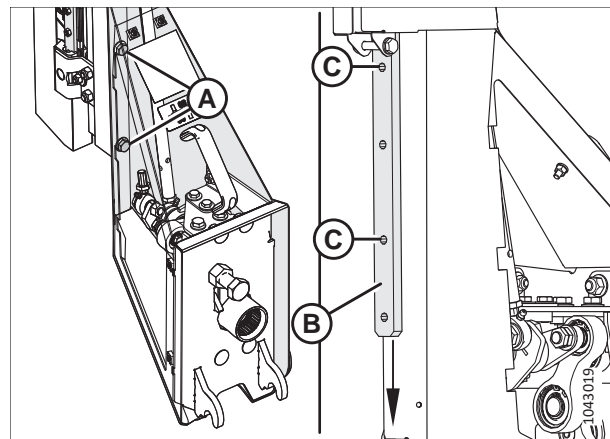

Figura 4.409: Remontarea capacului

ÎNTREȚINERE ȘI SERVICE

17. Schimbați capul de cuțit (D) și capul de cuțit (E) de la pasul 7, pagina 511 și reinstalați-le cu susul în jos pentru a compensa noile lor poziții.

NOTĂ:

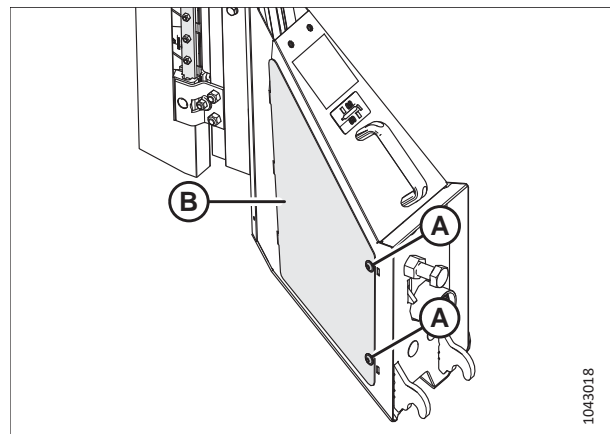
Unele piese au fost îndepărtate din ilustrație pentru mai multă claritate.

18. Strângeți piesele de fixare a capetelor de cuțit după cum urmează:
- Aplicați un cuplu de 12 Nm (8,5 lbf-ft [102 lbf-in]) asupra bolțurilor M6.
 - Aplicați un cuplu de 27 Nm (20 lbf-ft [240 lbf-in]) asupra bolțurilor M8.
 - Strângeți bolțurile M10 cu un cuplu de 54 Nm (40 lbf-ft).



Figura 4.410: Remontarea capetelor de cuțit

19. Remontați suporturile metalice (A).
20. Remontați piesele de fixare (B) și (C).
21. Strângeți piesele de fixare (B) la un cuplu de 27 Nm (20 lbf-ft [240 lbf-in]).
22. Remontați suporturile metalice (D).

NOTĂ:

Există un suport suplimentar (D) care nu este prezentat în ilustrație.

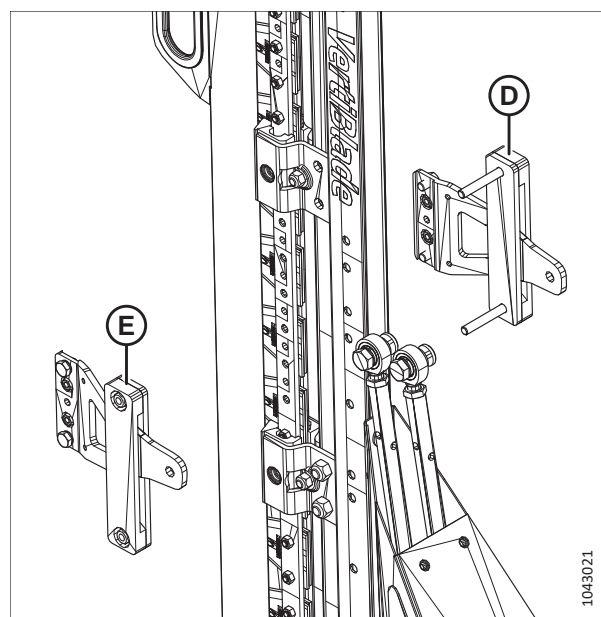
23. Remontați piesele de fixare (E).
24. Strângeți piesele de fixare (E) la un cuplu de 12 Nm (8,5 lbf-ft [102 lbf-in]).



Figura 4.411: Remontarea pieselor de fixare din jurul cuțitului

Capitolul 5: Opțiuni și dispozitive atașate

Următoarele opțiuni și dispozitive atașate sunt disponibile pentru a fi utilizate cu hederul dvs. Consultați distribuitorul MacDon pentru informații despre disponibilitate și comenzi.

5.1 Seturi de livrare a culturilor

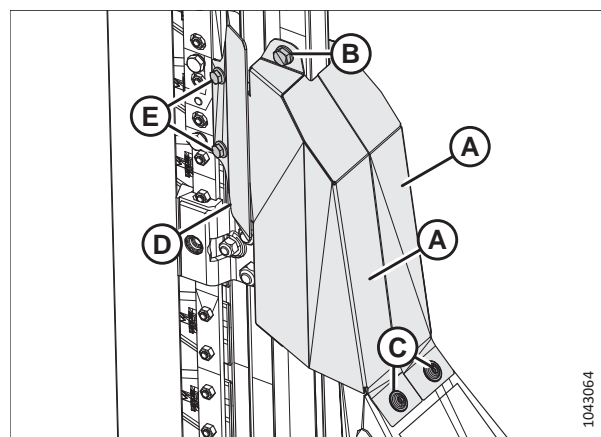
Livrarea culturii este procesul prin care cultura ajunge de la bara port-degete la carcasa alimentatorului. Seturile opționale de livrare a culturilor pot optimiza performanța hederului pentru anumite culturi sau condiții.

5.1.1 Set de dispozitive de ridicare a culturii

Dispozitivele de ridicare a culturii sunt recomandate pentru o înălțime maximă posibilă a miriștilor (de exemplu, la recoltarea culturilor de cereale culcate la sol sever).

Instrucțiunile de montare sunt incluse în set.

Fiecare set (B7022) conține 10 dispozitive de ridicare. Comandați următorul număr de seturi în funcție de dimensiunea hederului:

- 7,6 m (25 ft) – 3 seturi
- 9,1 m (30 ft) – 3 seturi
- 10,6 m (35 ft) – 4 seturi
- 12,1 m (40 ft) – 4 seturi
- 12,5 m (41 ft) – 4 seturi
- 13,7 m (45 ft) – 5 seturi
- 15,2 m (50 ft) – 5 seturi



Figura 5.1: Set de dispozitive de ridicare a culturii de cereale

5.1.2 Set de rafturi de depozitare a dispozitivelor de ridicare a culturii

Rafturile pentru dispozitivele de ridicare a culturii din partea din spate a hederului.

Instrucțiunile de montare sunt incluse în set.

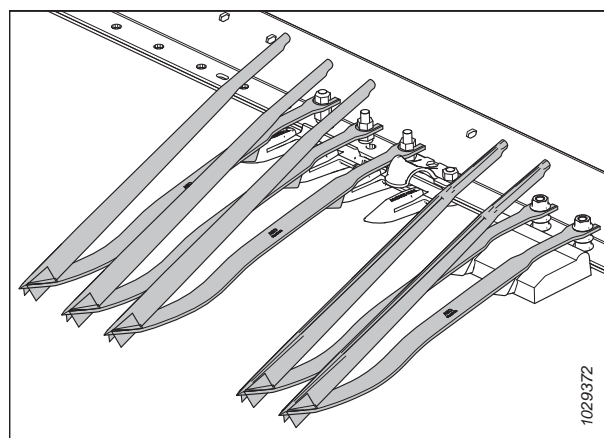
B7023

NOTĂ:

Acest set este pentru o singură parte. Comandați două seturi pentru ambele părți ale hederului.

NOTĂ:

Hederele FD225 au nevoie doar de un singur set.



Figura 5.2: Set de rafturi pentru dispozitivele de ridicare a culturii – partea stângă

5.1.3 Set de suporturi de depozitare pentru separatorul de cultură

Setul de suporturi de depozitare pentru separator poate depozita separatoarele de cultură standard sau oscilante de pe heder.

Instrucțiunile de montare sunt incluse în set.

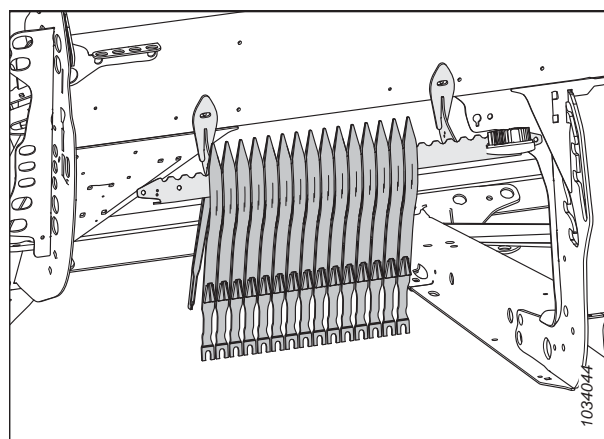
B7030



Figura 5.3: Set de suporturi de depozitare pentru separator

5.1.4 Separatoare de cultură oscilante

Separatoarele de cultură oscilante ajută hederul la urmărirea conturului terenului, permit o separare îmbunătățită și reduc presarea.

Instrucțiunile de montare sunt incluse în set.

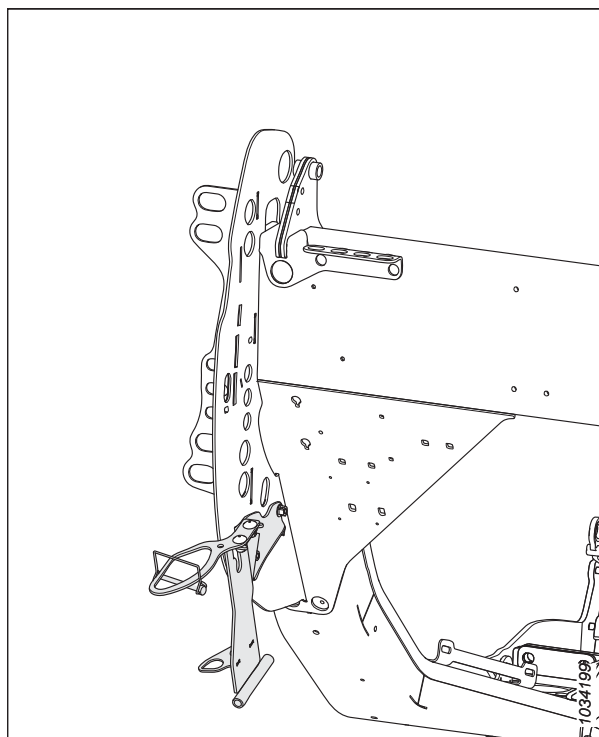
B7346



Figura 5.4: Separator de cultură oscilant

5.1.5 Melc transversal superior de lungime completă

Melcul transversal superior (UCA) se atașează la heder în fața tubului posterior și îmbunătățește alimentarea culturii în centrul hederului, în condiții de cultură dificilă.

Melcul transversal superior (A) este ideal pentru recoltarea unui volum mare de furaje, ovăz, canola, muștar și alte culturi înalte, stufoase și greu de alimentat.

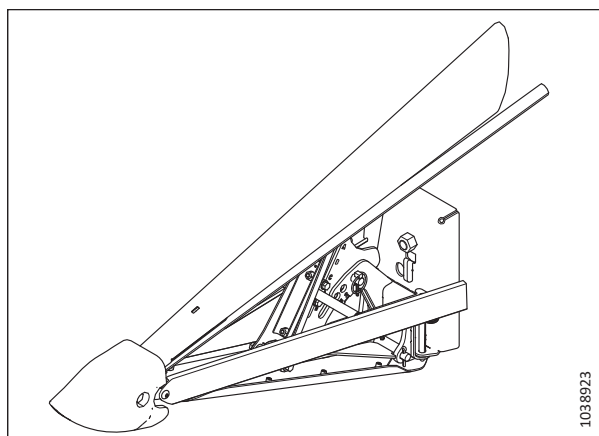
Comandați următoarele pachete:

Pachet de bază cu melc

Include melci, suporturi, transmisie și conducte hidraulice de completare pentru hederule pregătite pentru montarea melcului transversal superior.

Comandați din următoarea listă de seturi în funcție de dimensiunea hederului dvs.:

- 7,6 m (25 ft) – B6413 (două bucăți)
- 9,1 m (30 ft) – B6414 (două bucăți)
- 10,6 m (35 ft) – B6415 (două bucăți)
- 12,1 m (40 ft) – B6417 (trei piese)
- 12,5 m (41 ft) – B6416 (două bucăți)
- 13,7 m (45 ft) – B6418 (trei piese)
- 15,2 m (50 ft) – B6419 (trei piese)

Pachet de conducte hidraulice

Acest pachet este necesar numai pentru hederule fără sistem hidraulic UCA instalat din fabrică.

Comandați din următoarea listă de seturi în funcție de dimensiunea hederului dvs.:

- 7,6 m (25 ft) – B7338 (două bucăți)
- 9,1 m (30 ft) – B7117 (două piese)
- 10,6 m (35 ft) – B7118 (două piese)
- 12,1 m (40 ft) – B7119 (trei piese)
- 12,5 m (41 ft) – B7120 (două piese)
- 13,7 m (45 ft) – B7121 (trei piese)
- 15,2 m (50 ft) – B7121 (trei piese)



Figura 5.5: Melc transversal superior

5.1.6 Set de degete ale rabatorului pentru cultură culcată la sol

Degetele din oțel se atașează la capetele fiecărei bare cu dinți și ajută la îndepărtarea materialului din culturile grele și greu de tăiat, cum ar fi orezul culcat la sol.

NOTĂ:

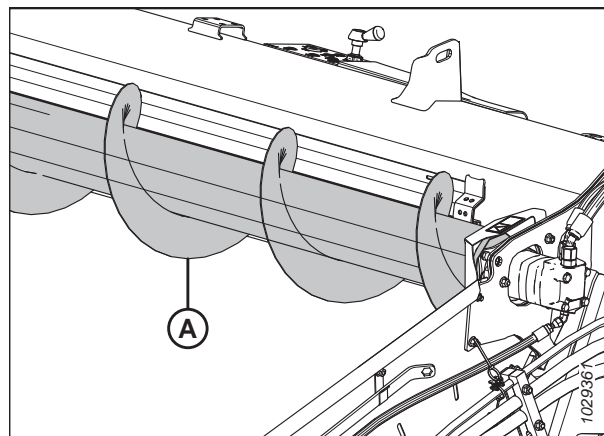
Setul de degete ale rabatorului pentru cultură culcată la sol nu este compatibil cu deflectoarele late de transportor cu bandă.

Fiecare set conține trei degete pentru capătul cu came și trei degete pentru extremitatea posterioară a axului rabatorului. Piesele de fixare și instrucțiunile privind montarea și reglarea sunt incluse în set.

B7230



Figura 5.6: Deget pentru cultură culcată la sol

5.1.7 Set de tije ale separatorului de orez

Tijele separatorului de orez se atașează la separatoarele de cultură din stânga și din dreapta și separă culturile de orez înalte și încâlcite într-un mod similar tijelor standard ale separatorului de cultură care acționează în culturile nerecoltate.

Setul include atât tijele din stânga și din dreapta, cât și suporturile de depozitare.

B7238



Figura 5.7: Set de tije ale separatorului de orez din stânga

5.1.8 Set de atașament pentru floarea-soarelui

Acest set permite transformarea hederului FlexDraper® seria FD2 (numai cu apărători ascuțiți) într-un heder pentru floarea-soarelui.

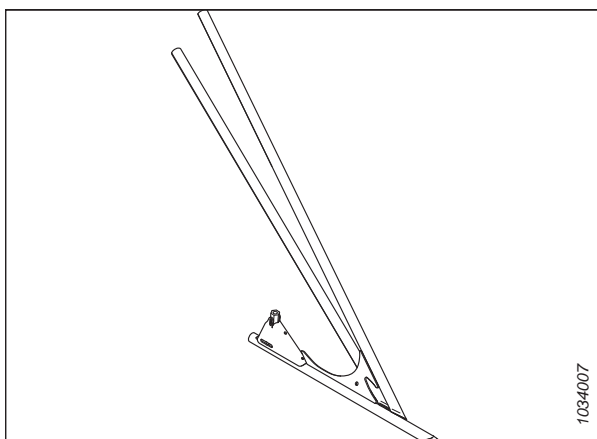
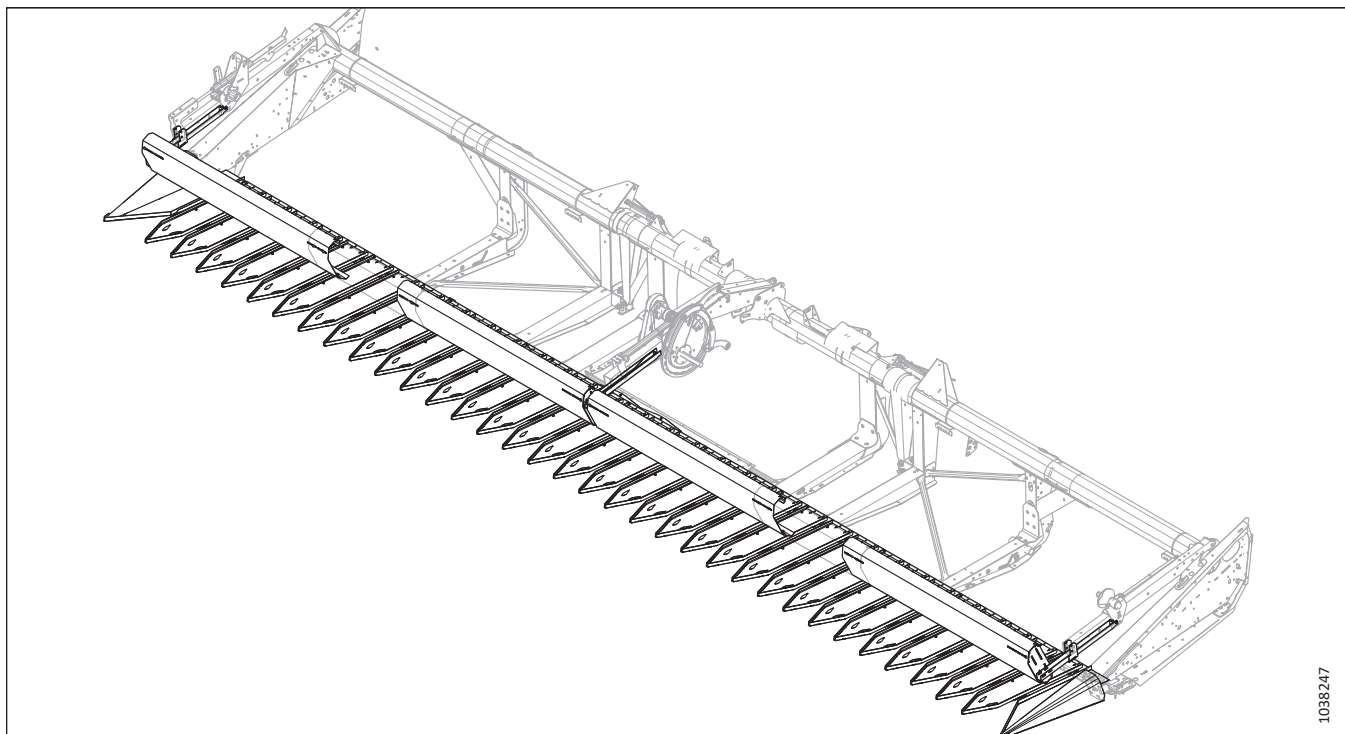

1038247

Figura 5.8: Atașament pentru floarea-soarelui

Comandați setul de atașament pentru floarea-soarelui în funcție de dimensiunea hederului:

- 9,1 m (30 ft) – C2086
- 10,6 m (35 ft) – C2087
- 12,1 m (40 ft) rabator triplu – C2169
- 12,1 m (40 ft) rabator dublu – C2088
- 12,5 m (41 ft) rabator dublu – C2088
- 13,7 m (45 ft) – C2089
- 15,2 m (50 ft) – C2170

Colectoarele conțin un set de bază, seturi de panouri și defletoare.

OPȚIUNI ȘI DISPOZITIVE ATAȘATE

Setul de bază (B7302) – conține suporturi comune, separatoare de capăt, suporturi pentru tava barei port-degete, componente pentru bara de sprijin și piese de fixare.

Setul de tăvi (B7303) – conține cinci tăvi per set (inclusiv două de rezervă). Comandați numărul de seturi de tăvi în funcție de dimensiunea hederului:

- 9,1 m (30 ft) – 0 seturi (Setul de bază conține suficiente tăvi pentru hedere de 9,1 m [30 ft]. Nu sunt necesare seturi de tăvi suplimentare.)
- 10,6 m (35 ft) – 1 set
- 12,1 m (40 ft) – 2 seturi
- 12,5 m (41 ft) – 2 seturi
- 13,7 m (45 ft) – 3 seturi
- 15,2 m (50 ft) – 4 seturi

Deflectoare – conține panouri pentru barele de sprijin și suporturi suplimentare pentru tăvile barei port-degete:

- 9,1 m (30 ft) – B7304
- 10,6 m (35 ft) – B7305
- 12,1 m (40 ft) rabator triplu – B7395
- 12,1 m (40 ft) rabator dublu – B7306
- 12,5 m (41 ft) rabator dublu – B7306
- 13,7 m (45 ft) – B7307
- 15,2 m (50 ft) – B7396

5.1.9 Tije deflectoare de capăt

Tijele deflectoarele ajută la evitarea interferenței dintre cultura alimentată la deschidere și cultura nerecoltată.

NOTĂ:

Tijele deflectoare de capăt sunt utilizate pentru brazde duble doar cu alimentare de capăt.

Există un set pentru partea stângă a hederului (B6447) și un set pentru partea dreaptă a hederului (B6448).

Instrucțiunile de montare și reglare sunt incluse în fiecare set.



Figura 5.9: Tije deflectoare de capăt

5.1.10 Set de cuțite verticale VertiBlade™

VertiBlade™ este un tăietor vertical de cultură, montat la fiecare capăt al hederului. Se utilizează pentru tăierea culturilor dure culcate la sol sau încălcite.

Comandați următoarele pachete:

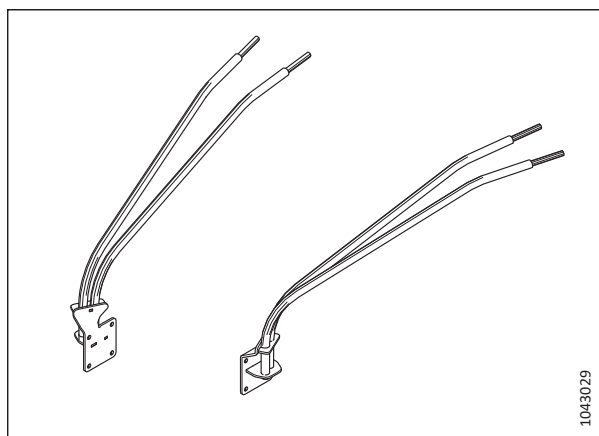
Bază VertiBlade™

Include cuțite, suporturi, transmisie și conducte hidraulice de completare pentru finalizarea montării pe un heder pregătit pentru divizorul de putere.

B7029

Pachet de conducte hidraulice

Pachetele de conducte hidraulice sunt necesare numai pentru hederurile fără sisteme hidraulice cu divizoare de putere instalate din fabrică. Pachetul include conducte hidraulice pentru a face ca hederul să fie pregătit pentru divizorul de putere (VertiBlade™).

Comandați unul dintre următoarele seturi, în funcție de dimensiunea hederului:

- 7,6 m (25 ft) – B7339
- 9,1 m (30 ft) – B7127
- 10,6 m (35 ft) – B7128
- 12,1 m (40 ft) – B7129
- 12,5 m (41 ft) – B7130
- 13,7 m (45 ft) – B7195
- 15,2 m (50 ft) – B7131

Instrucțiunile de montare sunt incluse în seturi.



Figura 5.10: Set de cuțite verticale VertiBlade™

5.1.11 Set de integrare pentru comanda de viteză a transportorului cu bandă lateral din cabină

Setul de integrare pentru comanda de viteză a transportorului cu bandă lateral din cabină permite operatorului combinei să controleze viteza transportoarelor cu bandă laterale din cabina combinei. Setul este conceput pentru a se potrivi cu un afișaj Case IH AFS Pro 600 sau Pro 700 sau cu un afișaj New Holland IntelliView™ 6 sau 7.

Instrucțiunile de montare sunt incluse în setul MD #357945.

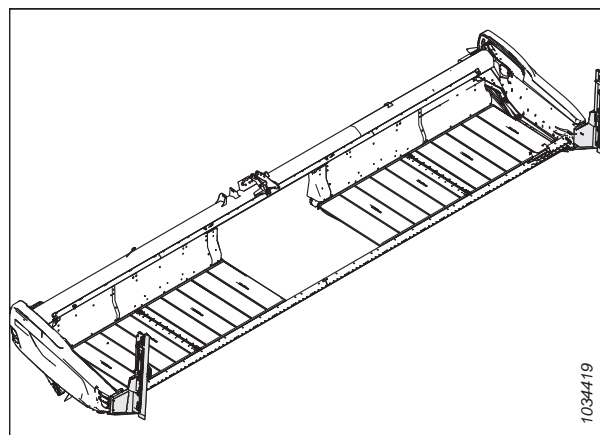

Figura 5.11: Set pentru comanda de viteză a transportorului cu bandă lateral din cabină

5.2 Seturi de bare port-degete

Bara port-degete este situată în partea din față a hederului. Aceasta susține cuțitul și apărătorile care, împreună, sunt utilizate pentru tăierea culturii.

5.2.1 Set de dispozitive de încetinire a rostogolirii pietrelor

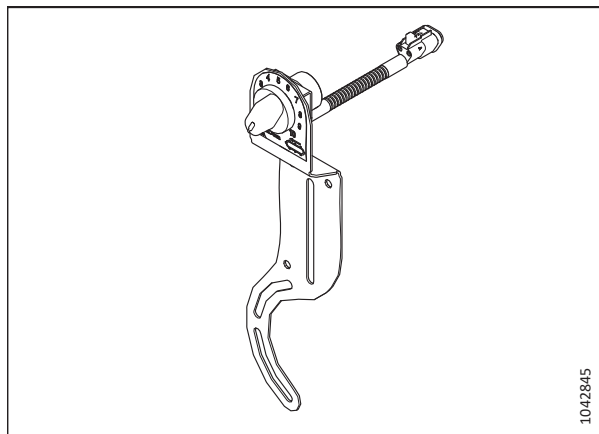
Un dispozitiv de încetinire a rostogolirii pietrelor extinde înălțimea buzei barei port-degete pentru a preveni rostogolirea pietrelor pe platformele transportorului cu bandă.

Comandați pachetele în funcție de dimensiunea hederului:

- FD225, FD230, FD235 și FD241 – B7122
- FD240, FD245 și FD250 – B7123

Instrucțiunile de montare sunt incluse în seturi.



Figura 5.12: Set de dispozitive de încetinire a rostogolirii pietrelor

5.2.2 Apărătoare în patru puncte a cuțitelor

Apărătoarele în patru puncte oferă o protecție sporită a cuțitelor în condiții de pietriș și pot îmbunătăți performanța hederului în cazul culturilor predispuse la spargere, prin reducerea mișcării culturilor dintr-o parte în alta.

Seturile de apărători de cuțit în patru puncte sunt disponibile pentru toate hederele FlexDraper® din seria FD2. Consultați catalogul de piese pentru hedere sau contactați distribuitorul pentru numerele de piesă.

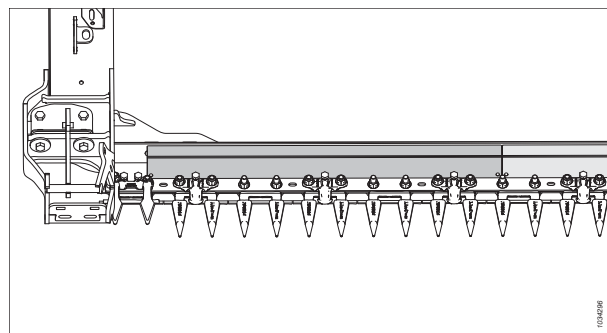

Figura 5.13: Apărătoare în patru puncte a cuțitelor

5.3 Seturi de module de flotare FM200

Modulul de flotare este utilizat pentru cuplarea hederului la combină. Acesta combină debitul culturii de la ambele transportoare cu bandă laterale și, de asemenea, trage cultura în carcasa alimentatorului combinei.

5.3.1 Seturi de defletoare de cultură

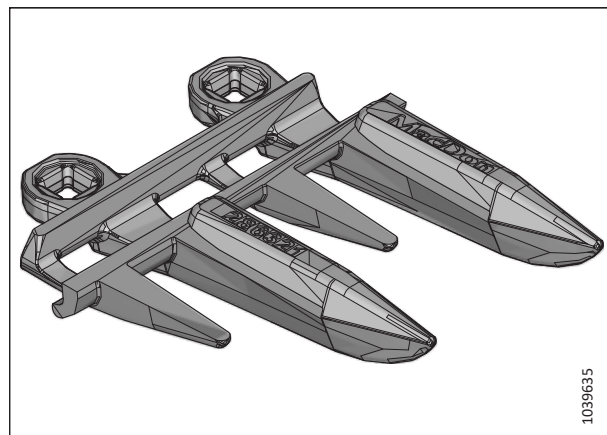
Acest set include diferite dimensiuni de defletoare de cultură care pot fi instalate pe modulul de flotare, în funcție de dimensiunea carcasei alimentatorului.



Figura 5.14: Defletoare de cultură

Consultați tabelul de mai jos pentru a determina ce set de defletoare să comandați:

Dimensiunea carcasei alimentatorului pentru combină	Set
Ultra-îngustă	B7314
Îngustă	B7347
Medie	B7348

5.3.2 Piesă de adaos centrală extinsă

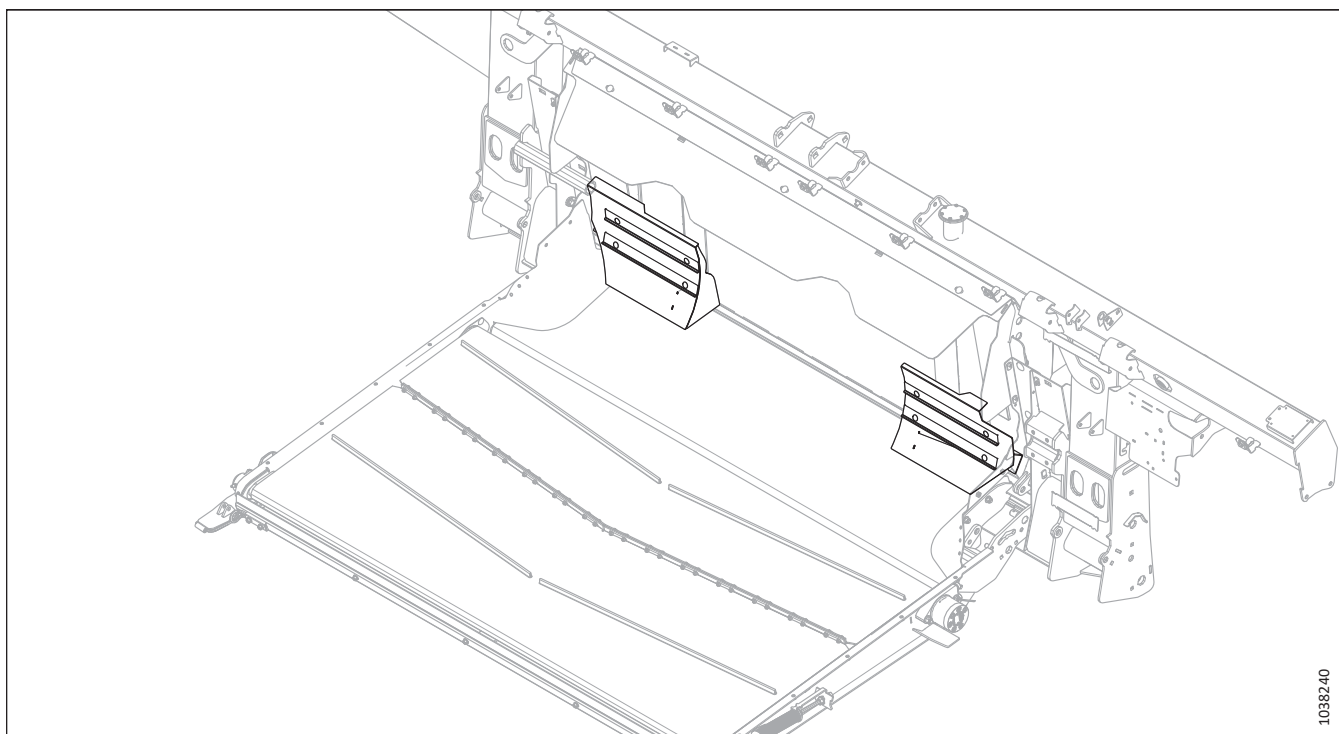
Kitul de umplere centrală extinsă include o placă de umplere mai lungă pentru a etanșa zona din spatele tăvii de tranziție, reducând pierderile la tăierea culturilor precum fasolea și mazărea.

Instrucțiunile de montare sunt incluse în set.

B6450



Figura 5.15: Piesă de adaos centrală extinsă

5.3.3 Setul de prelungire a racletelor de uzură ridicată ale melcului de alimentare

Setul de prelungire a racletelor îmbunătățește alimentarea culturii în condiții de paie verzi/umede (de exemplu, orez și cereale verzi).

Consultați [3.8.1 Configurațiile de performanță ale melcului de alimentare FM200, pagina 91](#) pentru o listă de combinații de raclete.

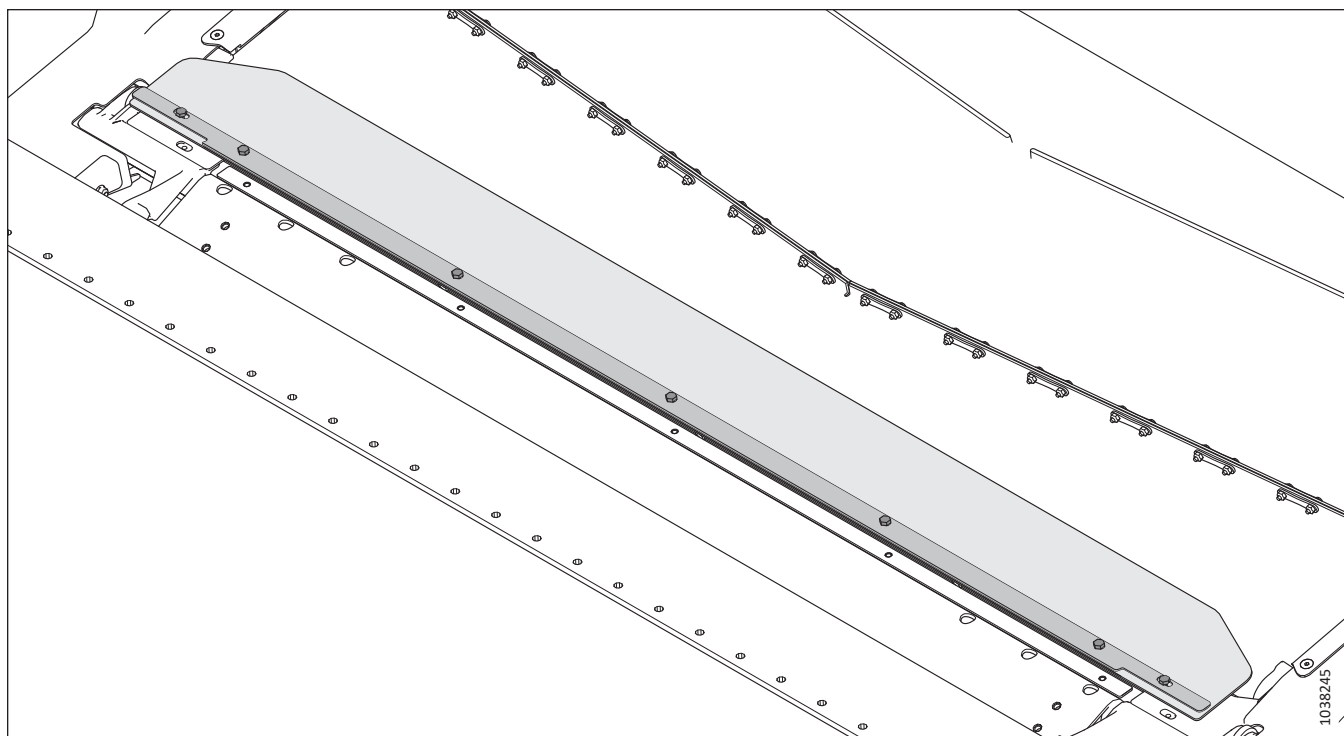
B6400

Instrucțiunile de montare sunt incluse în set.



Figura 5.16: Setul de prelungire a racletelor de uzură ridicată ale melcului de alimentare

5.3.4 Set complet de umplere pentru interfață

Setul complet de umplere pentru interfață asigură o etanșare suplimentară între modulul de flotare și heder.

NOTĂ:

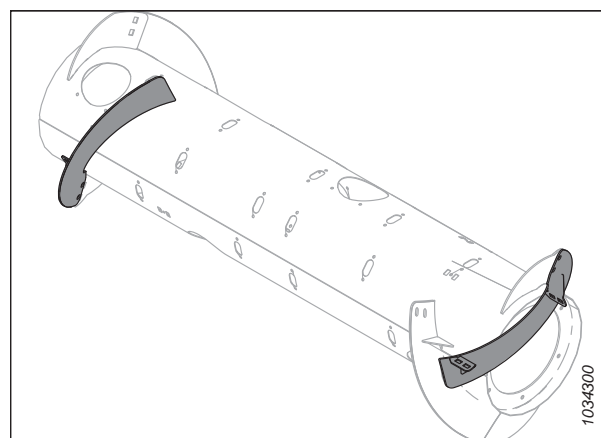
Acest set este disponibil numai pentru hederele cu configurație europeană.

Instrucțiunile de montare sunt incluse în set.

B7217



Figura 5.17: Set complet de umplere pentru interfață

5.3.5 Setul de prelungire a rezervorului hidraulic

Setul de prelungire pentru umplerea rezervorului hidraulic extinde poziția capacului supapei de aerisire, ceea ce îi permite modulului de flotare să funcționeze pe pante abrupte, menținând, în același timp, alimentarea cu ulei a părții de aspirație a pompei.

Acest set este recomandat în timpul funcționării pe pante cu un unghi mai mare de 5°.

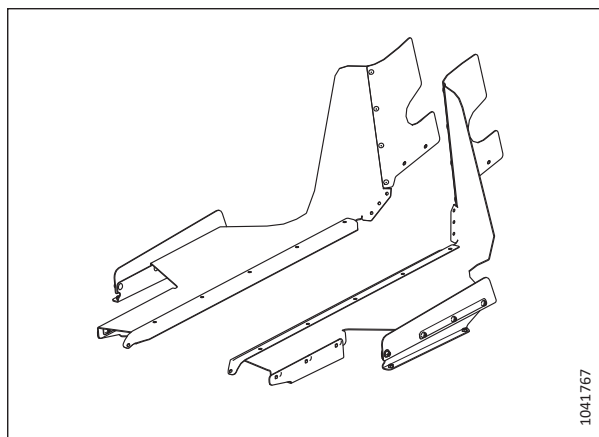
B7542

Instrucțiunile de montare sunt incluse în set.



Figura 5.18: Setul de prelungire a rezervorului hidraulic

5.3.6 Set fișă de înclinare laterală

Acest set permite ca înclinarea laterală a combinei să funcționeze cu opțiunea de control automat al înălțimii hederului (AHHC).

B7196

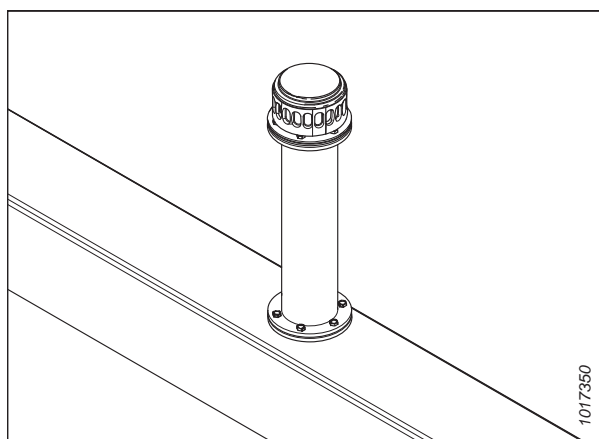
Instrucțiunile de montare sunt incluse în set.

NOTĂ:

Acest set nu este recomandat pentru pantele cu un grad de înclinare de peste 10%.



Figura 5.19: Fișă de înclinare laterală

5.3.7 Setul de bare separatoare

Barele separatoare îmbunătățesc alimentarea la anumite culturi, cum ar fi orezul. Acestea **NU** sunt recomandate pentru culturile de cereale.

Selecțați setul de bare separatoare în funcție de lățimea carcasei alimentatorului combinei. Pentru mai multe informații, consultați Tabelul 5.1, pagina 527.

Instrucțiunile de montare sunt incluse în seturi.



Figura 5.20: Bară separatoare

Tabelul 5.1 Configurații și recomandări pentru bara separatoare

Set	Lungimea barei separatoare	Lățimea de deschidere a modulului de flotare	Lățime recomandată a carcasei alimentatorului
B6042	265 mm (10 1/2 țoli)	1317 mm (52 țoli)	1250–1350 mm (49–65 țoli)
B6044	325 mm (13 țoli)	1197 mm (47 țoli)	Numai pentru culturile speciale
B6045	365 mm (14 1/2 țoli)	1117 mm (44 țoli)	1100 mm (43 1/2 țoli) și mai puțin
B6046	403 mm (16 țoli)	1041 mm (41 țoli)	Numai pentru culturile speciale
B6213	515 mm (20 țoli)	817 mm (32 țoli)	Numai pentru culturile speciale

5.4 Seturi de hedere

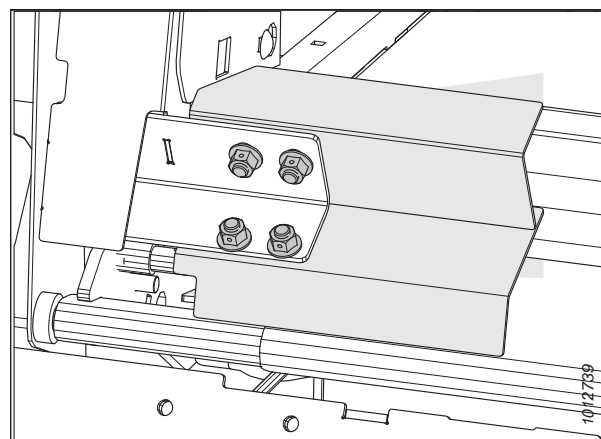
Seturile pentru heder adaugă caracteristici sau îmbunătățiri la cadrul hederului, în loc să adauge un anumit sistem sau funcție.

5.4.1 Setul de roți de contur ContourMax™

Gama ContourMax™ oferă controlul automat al înălțimii hederului (AHHC) și al flexibilității pentru înălțimi ale miriștii de 25–457 mm (1–18 in) (hederul standard oferă 0–152 mm [0–6 in])



Figura 5.21: Roți de contur ContourMax™

Setul este format din patru seturi de roți și reglarea hidraulică a înălțimii din interiorul cabinei combinei. Instrucțiunile de montare sunt incluse în set. Comandați următoarele pachete:

Pachet de bază ContourMax™: Include roți, suporturi, cilindri, o supapă de control și conducte hidraulice pentru finalizarea montării pe hederul pregătit pentru ContourMax™.

B7335

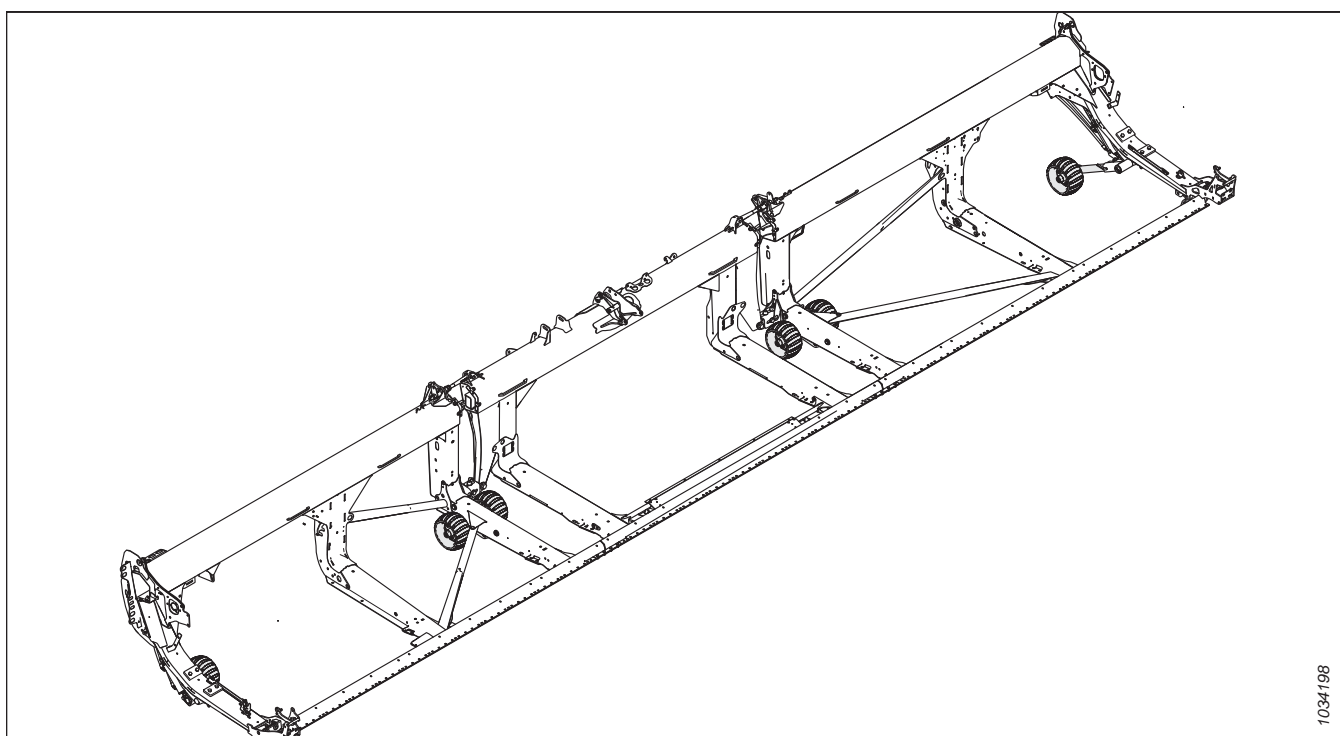
Pachet de conducte hidraulice: Include conducte hidraulice care pregătesc hederul pentru ContourMax™, dacă nu este configurat din fabrică. Comandați pachetul de conducte hidraulice din lista de mai jos, în funcție de modelul de heder:

- FD225 – B7340
- FD230 – B7082
- FD235 – B7083
- FD240 – B7113
- FD241 – B7114
- FD245 – B7193
- FD250 – B7116

5.4.2 Sistem de transport EasyMove™

Sistemul de transport EasyMove™ face mai rapidă ca oricând deplasarea hederului de la un câmp la altul. Atunci când utilajul se utilizează pe câmp, roțile pot fi, de asemenea, utilizate și ca roți stabilizatoare.

Instrucțiunile de montare sunt incluse în set.

Pentru a monta acest set, comandați unul dintre următoarele în funcție de dimensiunea hederului:

- 9,1 m (30 ft) – C2172
- 10,6 m (35 ft) – C2260
- 12,1 m (40 ft) – C2173
- 12,5 m (41 ft) – C2173
- 13,7 m (45 ft) – C2173
- 15,2 m (50 ft) – C2173

C2172 constă în

- Set de bază cu roți stabilizatoare / opțiunea de transport EasyMove™ – B6288
- Roți și pneuri – B7398
- Bară de remorcare scurtă – B7391

C2260 constă în

- Set de bază cu roți stabilizatoare / opțiunea de transport EasyMove™ – B6288
- Roți și pneuri – B7398
- Bară de remorcare medie – B7548

C2173 constă în

- Set de bază cu roți stabilizatoare / opțiunea de transport EasyMove™ – B6288
- Roți și pneuri – B7398
- Bară de remorcare lungă – B7392

NOTĂ:

Sistemul de transport EasyMove™ **NU** este compatibil cu hederele FD225.



Figura 5.22: Sistem de transport EasyMove™

5.4.3 Set de degete din oțel pentru capătul interior

Degete opționale care pot fi utilizate în culturile dificile, canola culcată la sol și furaje, unde degetele din plastic unghiulare cedează și se deformează din cauza culturilor grele.

Instrucțiunile de montare sunt incluse în set.

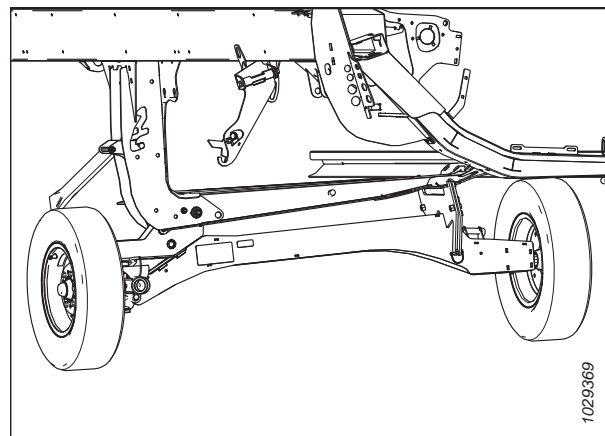
MD #311972



Figura 5.23: Deget din oțel pentru capătul interior

5.4.4 Set de degete din oțel pentru capătul exterior

Degete opționale care pot fi utilizate în culturile dificile, cum ar fi canola culcată la sol și furaje, unde degetele din plastic unghiulare cedează și se deformează din cauza culturilor grele.

Instrucțiunile de montare sunt incluse în set.

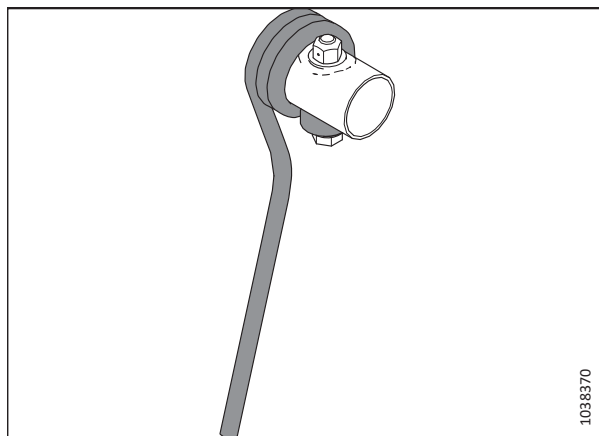
MD #311959



Figura 5.24: Deget din oțel pentru capătul exterior

5.4.5 Set de degete din plastic ale rabatorului

Comandați una dintre următoarele opțiuni, în funcție de dimensiunea hederului:

- 6,1 m (20 ft), rabator simplu, între 6 palete și 9 palete – B7360
- 7,6 m (25 ft), rabator simplu, între 6 palete și 9 palete – B7361
- 9,1 m (30 ft), rabator dublu, între 6 palete și 9 palete – B7362
- 12,5 m (41 ft), rabator dublu, între 5 palete și 6 palete – B7359

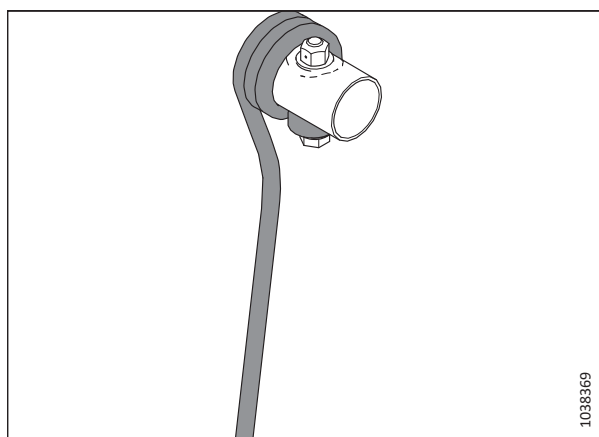
Pentru instrucțiuni privind montarea, consultați [Montarea degetelor din plastic ale rabatorului, pagina 456](#).



Figura 5.25: Degete din plastic ale rabatorului

5.4.6 Set de degete din oțel ale rabatorului

Degete opționale care pot fi utilizate în culturile dificile, cum ar fi canola culcată la sol și furaje.

Comandați una dintre următoarele opțiuni, în funcție de dimensiunea hederului:

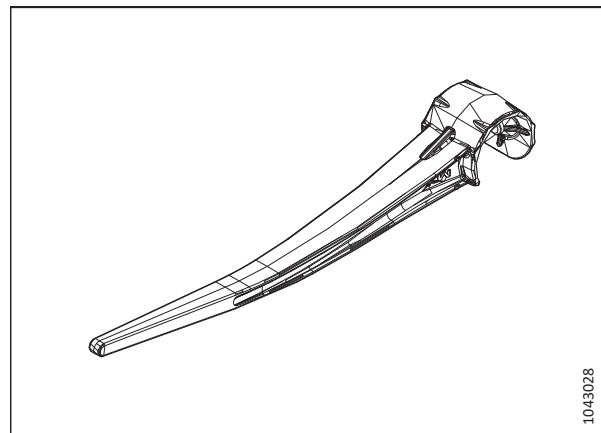
- 7,6 m (25 ft), rabator simplu, 6 palete – MD #360679
- 7,6 m (25 ft), rabator simplu, 9 palete – MD #360680
- 9,1 m (30 ft), rabator dublu, 5 palete – MD #311054
- 9,1 m (30 ft), rabator dublu, 6 palete – MD #311055
- 10,6 m (35 ft), rabator dublu, 5 palete – MD #311068
- 10,6 m (35 ft), rabator dublu, 6 palete – MD #311069

Instrucțiunile de montare sunt incluse în set.



Figura 5.26: Deget din oțel al rabatorului

5.4.7 Set de stabilizatoare pentru pante

Setul de stabilizatoare pentru pante este recomandat pentru tăierea pe pante cu o unghi de înclinare mai mare de 5°.

Instrucțiunile de montare sunt incluse în set.

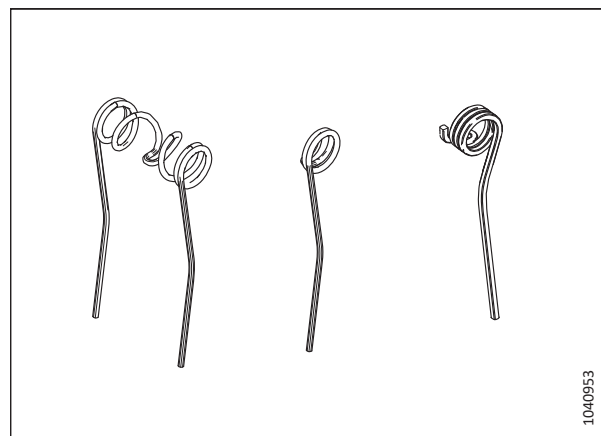
B7028



Figura 5.27: Set de stabilizatoare pentru pante

5.4.8 Set de roți stabilizatoare

Roțile stabilizatoare stabilizează mișcarea laterală a hederelor în timpul tăierii la înălțimi mai mari decât este posibil cu saboții glisanți standard.

Instrucțiunile de montare și reglare sunt incluse în set.

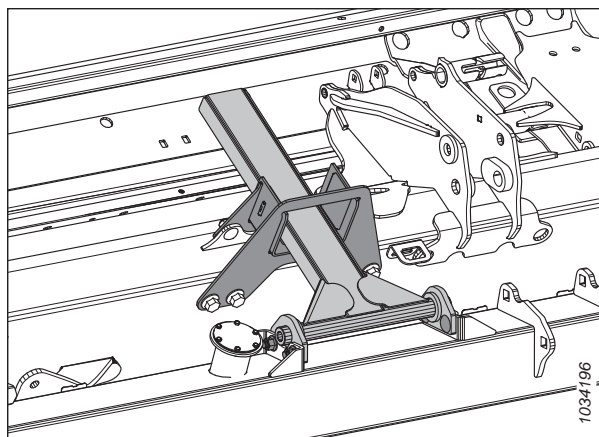
C2171



Figura 5.28: Set de roți stabilizatoare

5.4.9 Setul de saboți glisanți din oțel

Acest set oferă saboți glisanți cu uzură extinsă pentru utilizarea în condiții de sol pietros și abraziv.

IMPORTANT:

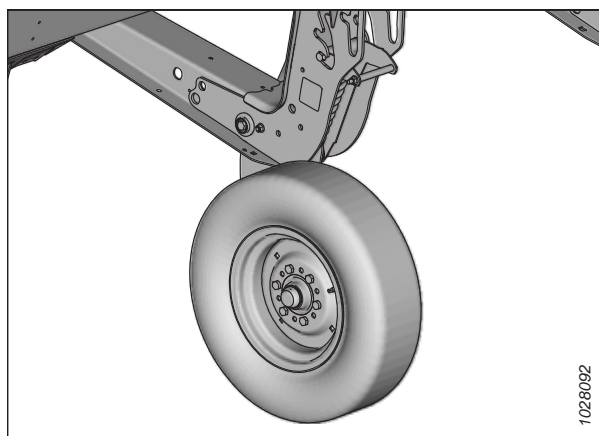
Acest set nu este recomandat pentru sol umed sau în noroi sau în condiții predispuse la apariția scânteilor.

Setul conține doi saboți glisanți. Pentru înlocuirea completă a saboților glisanți standard, comandați trei pachete (șase saboți în total).

B6801

Instrucțiunile de montare sunt incluse în set.



Figura 5.29: Setul de saboți glisanți din oțel

5.4.10 Setul de lumini de miriște

Luminile de miriște sunt utilizate în condiții de iluminare slabă și vă permit să vedeți miriștea tăiată în spatele hederului. Setul de lumini de miriște este disponibil pentru hederale FlexDraper® din seria FD2 cu dimensiuni între 7,6–13,7 m (25–45 ft). Pentru detalii privind compatibilitatea combinelor Case, consultați Tabelul 5.2, pagina 534.

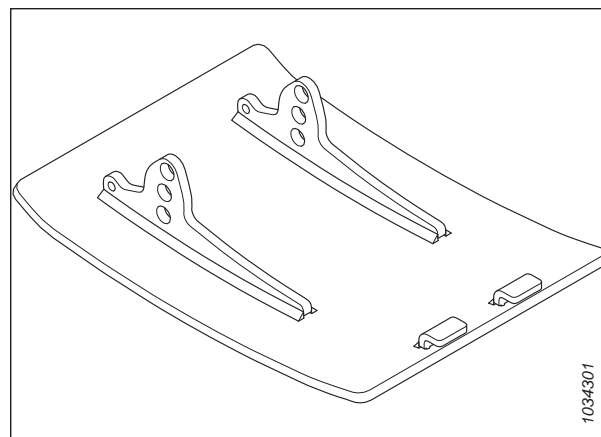

Figura 5.30: Setul de lumini de miriște

OPȚIUNI ȘI DISPOZITIVE ATAȘATE

Instrucțiunile de montare sunt incluse în set.

B7027

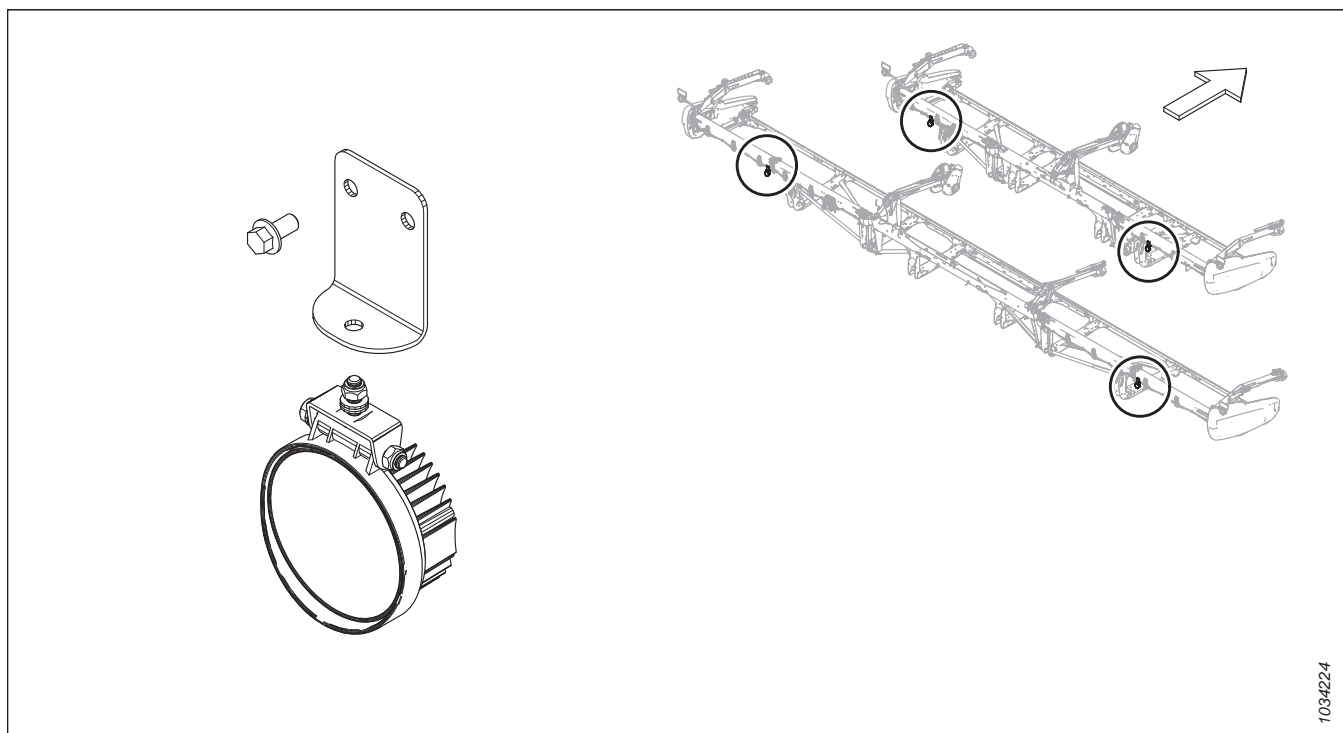
Tabelul 5.2 Tabel de compatibilitate

Model⁸⁸	Anul modelului
Case IH – 7250/8250/9250	2019 și ulterior
Case IH gamă de mijloc – 6160/7160	2024 și ulterior

88. În cazul în care combina dvs. este compatibilă, este posibil să fie necesară o actualizare a software-ului.

Capitolul 6: Depanare

Tabelele de depanare sunt furnizate pentru a vă ajuta să diagnosticați și să rezolvați orice problemă pe care o puteți întâmpina în cazul hederului.

6.1 Pierderi de cultură la bara port-degete

Utilizați următoarele tabele pentru a stabili cauza pierderii de cultură la bara port-degete, precum și soluția recomandată.

Tabelul 6.1 Depanare – Pierderi de cultură la bara port-degete

Problemă	Soluție	Consultați
Simptom: Hederul nu preia cultura căzută		
Bara port-degete este setată la o înălțime prea mare	Coborâți bara port-degete	<ul style="list-style-type: none"> 3.9.1 Tăierea deasupra solului, pagina 123 3.9.2 Tăierea la nivelul solului, pagina 131
Unghiul hederului este prea mic	Măriți unghiul hederului	3.9.5 Unghiul hederului, pagina 158
Rabatorul este setat la o înălțime prea mare	Coborâți rabatorul	3.9.11 Înălțimea rabatorului, pagina 167
Rabatorul este mult prea în spate	Deplasați rabatorul către înainte	3.9.12 Poziția față-spate a rabatorului, pagina 172
Viteza la sol este prea mare pentru turația rabatorului	Măriți turația rabatorului sau reduceți viteza la sol	<ul style="list-style-type: none"> 3.9.6 Turația rabatorului, pagina 160 3.9.7 Viteza la sol, pagina 162
Degetele rabatorului nu ridică suficient cultura	Măriți agresivitatea pasului degetelor	3.9.13 Pasul dinților rabatorului, pagina 181
Degetele rabatorului nu ridică suficient cultura	Montați dispozitive de ridicare a culturii	Distribuitorul MacDon
Simptom: Hederele se zdrobesc sau se rup		
Turația rabatorului este prea ridicată	Reduceți turația rabatorului	3.9.6 Turația rabatorului, pagina 160
Rabatorul este setat la o înălțime prea joasă	Ridicați rabatorul	3.9.11 Înălțimea rabatorului, pagina 167
Viteza la sol este prea mare	Reduceți viteza la sol	3.9.7 Viteza la sol, pagina 162
Cultura este prea coaptă	Lucrați noaptea, când umiditatea este mai mare	—
Simptom: Material care se acumulează între placa terminală și capul cuțitului		
Capetele culturilor se înclină spre partea opusă orificiului capului cuțitului din placa terminală	Adăugați scuturi pentru capul cuțitului (cu excepția soluțiilor umede sau lipicioase)	4.8.9 Scutul capului cuțitului, pagina 388
Simptom: Materialul nu este tăiat		
Apărătorii sunt blocate cu resturi	Montați apărători scurte pentru cuțit	4.8.8 Apărătorii scurte ale cuțitului și dispozitivele de fixare, pagina 376

DEPANARE

Tabelul 6.1 Depanare – Pierderi de cultură la bara port-degete (continuare)

Problemă	Soluție	Consultați
Secțiuni în care cuțitul este rupt	Înlocuiți secțiunile rupte	<i>4.8.1 Înlocuirea secțiunii cuțitului, pagina 350</i>
Simptom: Oscilații excesive la o viteză normală pe câmp		
Flotarea este setată la un nivel prea ușor	Reglați flotarea hederului	<i>3.9.3 Flotarea hederului, pagina 133</i>
Simptom: Cultura nu este tăiată la capete		
Rabatorul nu este setat în poziție convexă sau nu este centrat în heder	Reglați poziția orizontală a rabatorului sau poziția convexă a rabatorului	<i>3.9.12 Poziția față-spate a rabatorului, pagina 172</i>
Dispozitivul de fixare a cuțitului nu este reglat corespunzător	Reglați dispozitivul de fixare astfel încât cuțitul să funcționeze liber, dar să împiedice ridicarea secțiunilor de pe apărători	<ul style="list-style-type: none"> • <i>Reglarea dispozitivelor de fixare – apărătorile ascuțite ale cuțitului, pagina 370</i> • <i>Reglarea dispozitivelor de fixare – apărătorile scurte ale cuțitului, pagina 383</i>
Secțiunile cuțitului sau apărătorile sunt uzate sau rupte	Înlocuiți toate piesele de tăiere uzate și rupte	<i>4.8 Cuțit, pagina 350</i>
Hederul nu este reglat în poziție orizontală	Reglați hederul în poziție orizontală	<i>3.11 Alinierea hederului, pagina 249</i>
Degetele rabatorului nu ridică în mod corect cultura în fața cuțitului	Reglați poziția rabatorului și/sau pasul degetelor	<ul style="list-style-type: none"> • <i>3.9.12 Poziția față-spate a rabatorului, pagina 172</i> • <i>3.9.13 Pasul dinților rabatorului, pagina 181</i>
Separatorul aplatizează culturile groase la capete, împiedicând alimentarea corectă din cauza materialului care blochează apărătorile	Înlocuiți 3–4 apărători de capăt cu apărătoare scurtă a cuțitului	<ul style="list-style-type: none"> • <i>4.8.8 Apărătorile scurte ale cuțitului și dispozitivele de fixare, pagina 376</i> • Distribuitor MacDon
Simptom: Boabele tăiate cad în fața barei port-degete		
Viteza la sol este prea mică	Măriți viteza la sol	<i>3.9.7 Viteza la sol, pagina 162</i>
Turația rabatorului este prea redusă	Măriți turația rabatorului	<i>3.9.6 Turația rabatorului, pagina 160</i>
Rabatorul este setat la o înălțime prea mare	Coborâți rabatorul	<i>3.9.11 Înălțimea rabatorului, pagina 167</i>
Bara port-degete este setată la o înălțime prea mare	Coborâți bara port-degete	<ul style="list-style-type: none"> • <i>3.9.1 Tăierea deasupra solului, pagina 123</i> • <i>3.9.2 Tăierea la nivelul solului, pagina 131</i>
Rabatorul este setat prea în față	Mutați rabatorul înapoi pe brațe	<i>3.9.12 Poziția față-spate a rabatorului, pagina 172</i>

DEPANARE

Tabelul 6.1 Depanare – Pierderi de cultură la bara port-degete (continuare)

Problemă	Soluție	Consultați
Tăierea la viteze de peste 10 km/h (6 mph) cu roata dințată antrenantă a rabatorului cu 10 dinți	Înlocuiți roata dințată antrenantă a rabatorului cu o roată dințată antrenantă a rabatorului cu 19 dinți	<ul style="list-style-type: none"> • <i>Demontarea roții dințate simple a transmisiei rabatorului, pagina 477</i> • • <i>4.14.2 Roata dințată a transmisiei rabatorului, pagina 477</i>
Componente ale cuțitului uzate sau rupte	Înlocuiți componentele	<i>4.8 Cuțit, pagina 350</i>

6.2 Acțiunea de tăiere și componentele cuțitului

Utilizați următoarele tabele pentru a determina cauza apariției problemelor legate de acțiunea de tăiere și legate de componentele cuțitului, precum și procedura de reparare recomandată.

Tabelul 6.2 Depanare – acțiunea de tăiere și componentele cuțitului

Problemă	Soluție	Consultați
Simptom: Tăierea neuniformă sau inegală a culturii		
Dispozitivul de fixare a cuțitului nu este reglat corespunzător	Reglați dispozitivul de fixare	<ul style="list-style-type: none"> • <i>Reglarea dispozitivelor de fixare – apărătorile ascuțite ale cuțitului, pagina 370</i> • <i>Reglarea dispozitivelor de fixare – apărătorile scurte ale cuțitului, pagina 383</i>
Secțiunile cuțitului sau apărătorile sunt uzate sau rupte	Înlocuiți toate piesele de tăiere uzate și rupte	<ul style="list-style-type: none"> • <i>Înlocuirea apărătorilor ascuțite ale cuțitului, pagina 366</i> • <i>Înlocuirea apărătorii centrale ascuțite a cuțitului – Heder cu cuțit dublu, pagina 371</i> • <i>Înlocuirea apărătorilor scurte ale cuțitului sau a apărătorilor cuțitului de capăt, pagina 380</i> • <i>Înlocuirea apărătorii centrale a cuțitului – Hedere cu cuțit dublu, pagina 384</i> • <i>4.8.1 Înlocuirea secțiunii cuțitului, pagina 350</i>
Viteza la sol este prea mare pentru turația rabatorului	Reduceți viteza la sol sau măriți turația rabatorului	<ul style="list-style-type: none"> • <i>3.9.6 Turația rabatorului, pagina 160</i> • <i>3.9.7 Viteza la sol, pagina 162</i>
Degetele rabatorului nu ridică în mod corect cultura în fața cuțitului	Reglați poziția rabatorului/pasul degetelor	<ul style="list-style-type: none"> • <i>3.9.12 Poziția față-spate a rabatorului, pagina 172</i> • <i>3.9.13 Pasul dinților rabatorului, pagina 181</i>
Bara port-degete este setată la o înălțime prea mare	Coborâți înălțimea de tăiere	<i>3.9.1 Tăierea deasupra solului, pagina 123.9.2 Tăierea la nivelul solului, pagina 131</i>
Unghiul hederului este prea plat	Înclinați mai mult unghiul hederului	<i>3.9.5 Unghiul hederului, pagina 158</i>
Muchia de tăiere a apărătorilor nu este suficient de apropiată sau paralelă cu secțiunile cuțitului	Aliniați apărătorile	<i>Reglarea apărătorilor cuțitului și a barei apărătorii, pagina 364</i>

DEPANARE

Tabelul 6.2 Depanare – acțiunea de tăiere și componentele cuțitului (continuare)

Problemă	Soluție	Consultați
Cultură încâlcită/greu de tăiat	Montați apărători scurte pentru cuțit	<p>Contactați distribuitorul MacDon</p> <ul style="list-style-type: none"> • <i>Reglarea dispozitivelor de fixare – apărătorile ascuțite ale cuțitului, pagina 370</i> • <i>Reglarea dispozitivelor de fixare – apărătorile scurte ale cuțitului, pagina 383</i>
Rabatorul este mult prea în spate	Deplasați rabatorul către înainte	<i>3.9.12 Poziția față-spate a rabatorului, pagina 172</i>
Simptom: Blocarea cuțitului		
Rabatorul este setat la o înălțime prea mare sau este setat prea în față	Coborâți rabatorul sau deplasați rabatorul în spate	<ul style="list-style-type: none"> • <i>3.9.11 Înălțimea rabatorului, pagina 167</i> • <i>3.9.12 Poziția față-spate a rabatorului, pagina 172</i>
Viteza la sol este prea mare	Reduceți viteza la sol	<i>3.9.7 Viteza la sol, pagina 162</i>
Reglarea necorespunzătoare a dispozitivului de fixare a cuțitului	Reglați dispozitivul de fixare	<ul style="list-style-type: none"> • <i>Reglarea dispozitivelor de fixare – apărătorile ascuțite ale cuțitului, pagina 370</i> • <i>Reglarea dispozitivelor de fixare – apărătorile scurte ale cuțitului, pagina 383</i>
Secțiune în care cuțitul este tocit sau rupt	Înlocuiți secțiunea corespunzătoare a cuțitului	<i>4.8.1 Înlocuirea secțiunii cuțitului, pagina 350</i>
Apărători îndoite sau rupte	Aliniați sau înlocuiți apărătorile	<i>Reglarea apărătorilor cuțitului și a barei apărătorii, pagina 364</i>
Degetele rabatorului nu ridică în mod corect cultura în fața cuțitului	Reglați poziția rabatorului/pasul degetelor	<ul style="list-style-type: none"> • <i>3.9.12 Poziția față-spate a rabatorului, pagina 172</i> • <i>3.9.13 Pasul dinților rabatorului, pagina 181</i>
Degetele de culegere din oțel intră în contact cu cuțitul	Măriți interstițiul dintre rabator și bara port-degete / reglați poziția convexă a rabatorului	<i>4.13.1 Interstițiul dintre rabator și bara port-degete, pagina 443</i>
Acumulare de noroi sau murdărie pe bara port-degete	Ridicați bara port-degete coborând saboții glisanți	<i>3.9.2 Tăierea la nivelul solului, pagina 131</i>
Acumulare de noroi sau murdărie pe bara port-degete	Aplatizați unghiul hederului	<i>3.9.5 Unghiul hederului, pagina 158</i>
Cuțitul nu funcționează la turația recomandată	Verificați turația motorului combinei sau viteza cuțitului hederului	<ul style="list-style-type: none"> • Manualul de utilizare al combinei • <i>Verificarea turației cuțitului, pagina 166</i>
Simptom: Vibrații excesive ale hederului		

DEPANARE

Tabelul 6.2 Depanare – acțiunea de tăiere și componentele cuțitului (continuare)

Problemă	Soluție	Consultați
Uzură excesivă a cuțitului	Înlocuiți cuțitul	<ul style="list-style-type: none"> • 4.8.2 Demontarea cuțitului, pagina 351 • 4.8.5 Montarea cuțitului, pagina 354
Dispozitivul de fixare a cuțitului nu este reglat corespunzător	Reglați dispozitivul de fixare	<ul style="list-style-type: none"> • Reglarea dispozitivelor de fixare – apărătorile ascuțite ale cuțitului, pagina 370 • Reglarea dispozitivului de fixare central pe hedere cu cuțit dublu – Apărătorile ascuțite ale cuțitului, pagina 374 • Reglarea dispozitivelor de fixare – apărătorile scurte ale cuțitului, pagina 383 • Ajustarea dispozitivelor de fixare centrale – apărătorile scurte ale cuțitului, pagina 387
Știftul capului cuțitului sau brațul de acționare sunt slăbite sau uzate	Strângeți sau înlocuiți piesele	4.8.1 Înlocuirea secțiunii cuțitului, pagina 350
Simptom: Vibrații excesive ale modulului de flotare și ale hederului		
Turație incorectă a cuțitului	Reglați turația cuțitului	<ul style="list-style-type: none"> • Verificarea turației cuțitului, pagina 166 •
Bară port-degete îndoită	Îndreptați bara port-degete	Distribuitorul MacDon
Simptom: Ruperea excesivă a secțiunilor de cuțit sau a apărătorilor		
Dispozitivul de fixare a cuțitului nu este reglat corespunzător	Reglați dispozitivul de fixare	<ul style="list-style-type: none"> • Reglarea dispozitivelor de fixare – apărătorile ascuțite ale cuțitului, pagina 370 • Reglarea dispozitivelor de fixare – apărătorile scurte ale cuțitului, pagina 383
Bara port-degete funcționează la o înălțime prea joasă în condiții de teren pietros	Ridicați bara port-degete cu saboții glisanți	3.9.2 Tăierea la nivelul solului, pagina 131
Flotarea e setată la un nivel prea greu	Reglați arcurile de flotare pentru a seta flotarea la un nivel mai ușor	Verificarea și reglarea flotării hederului, pagina 134
Apărătoare îndoită sau ruptă	Îndreptați sau înlocuiți apărătoarea	<ul style="list-style-type: none"> • 4.8.7 Apărătorile ascuțite ale cuțitului și dispozitivele de fixare, pagina 356 • 4.8.8 Apărătorile scurte ale cuțitului și dispozitivele de fixare, pagina 376
Înclinarea unghiului hederului este prea abruptă	Aplatizați unghiul hederului	3.9.5 Unghiul hederului, pagina 158

DEPANARE

Tabelul 6.2 Depanare – acțiunea de tăiere și componentele cuțitului (continuare)

Problemă	Soluție	Consultați
Simptom: Spatele cuțitului se rupe		
Apărătoare îndoită sau ruptă	Îndreptați sau înlocuiți apărătoarea	<ul style="list-style-type: none"> • <i>4.8.7 Apărătorile ascuțite ale cuțitului și dispozitivele de fixare, pagina 356</i> • <i>4.8.8 Apărătorile scurte ale cuțitului și dispozitivele de fixare, pagina 376</i>
Știftul capului cuțitului este uzat	Înlocuiți știftul capului cuțitului	<ul style="list-style-type: none"> • <i>4.8.3 Scoaterea lagărului capului cuțitului, pagina 353</i> • <i>4.8.4 Montarea lagărului capului cuțitului, pagina 353</i>
Cuțitul este tocit	Înlocuiți cuțitul	<ul style="list-style-type: none"> • <i>4.8.2 Demontarea cuțitului, pagina 351</i> • <i>4.8.5 Montarea cuțitului, pagina 354</i>
Turația cuțitului este prea mare	Reduceți turația cuțitului	Distribuitor MacDon
Piese de fixare din secțiunea cuțitului sunt slăbite	Verificați și strângeți toate piesele de fixare ale cuțitului	—

6.3 Alimentarea rabatorului

Utilizați următoarele tabele pentru a determina cauza apariției problemelor legate de livrarea rabatorului, precum și procedura de reparare recomandată.

Tabelul 6.3 Depanare – Livrarea rabatorului

Problemă	Soluție	Consultați
Simptom: Rabatorul nu eliberează material în culturile nerecoltate normale		
Turația rabatorului este prea ridicată	Reduceți turația rabatorului	<i>3.9.6 Turația rabatorului, pagina 160</i>
Rabatorul este setat la o înălțime prea joasă	Ridicați rabatorul	<i>3.9.11 Înălțimea rabatorului, pagina 167</i>
Dinții rabatorului sunt prea agresivi	Reduceți setarea camei	<i>3.9.13 Pasul dinților rabatorului, pagina 181</i>
Rabatorul este mult prea în spate	Deplasați rabatorul către înainte	<i>3.9.12 Poziția față-spate a rabatorului, pagina 172</i>
Simptom: Rabatorul nu eliberează materialul în cultura culcată la sol și cultura nerecoltată (rabatorul este coborât complet)		
Dinții rabatorului sunt prea agresivi pentru cultura nerecoltată	Reduceți setarea camei cu una sau două valori sau deplasați rabatorul înainte	<i>3.9.13 Pasul dinților rabatorului, pagina 181</i>
Simptom: Înfășurare la capătul rabatorului		
Dinții rabatorului sunt prea agresivi	Reduceți setarea camei	<i>3.9.13 Pasul dinților rabatorului, pagina 181</i>
Rabatorul este setat la o înălțime prea joasă	Ridicați rabatorul	<i>3.9.11 Înălțimea rabatorului, pagina 167</i>
Turația rabatorului este prea ridicată	Reduceți turația rabatorului	<i>3.9.6 Turația rabatorului, pagina 160</i>
Rabatorul nu este centrat în heder	Centrați rabatorul în heder	<i>4.13.3 Centrarea rabatorului, pagina 451</i>
Simptom: Rabatorul eliberează cultura prea repede		
Dinții rabatorului nu sunt suficient de agresivi	Măriți setarea camei astfel încât să corespundă livrării rabatorului în poziția față-spate a rabatorului	<i>3.9.13 Pasul dinților rabatorului, pagina 181</i>
Rabatorul este setat prea în față	Mutați rabatorul înapoi astfel încât să corespundă setării camei rabatorului	<i>3.9.12 Poziția față-spate a rabatorului, pagina 172</i>
Simptom – Rabatorul nu se ridică		
Cuplajele de ridicare a rabatorului sunt incompatibile sau defecte	Schimbați cuplajul rapid	
Simptom – Rabatorul nu se rotește		
Cuplajele rapide nu sunt conectate în mod corespunzător	Conectați cuplajele	<i>3.6 Atașarea/detașarea hederului, pagina 65</i>
Lanțul de transmisie al rabatorului este deconectat sau rupt	Conectarea/Înlocuirea lanțului	<i>4.14.6 Înlocuirea lanțului de transmisie (fără sfârșit) – Rabator dublu și triplu, pagina 486</i>
Simptom: Mișcarea rabatorului este inegală fără sarcină		

DEPANARE

Tabelul 6.3 Depanare – Livrarea rabatorului (continuare)

Problemă	Soluție	Consultați
Joc excesiv al lanțului de transmisie al rabatorului	Strângeți lanțul	<i>Strângerea lanțului de transmisie al rabatorului, pagina 475</i>
Simptom: Mișcarea rabatorului este neuniformă sau se blochează în cazul culturilor grele		
Turația rabatorului este prea ridicată	Reduceți turația rabatorului	<i>3.9.6 Turația rabatorului, pagina 160</i>
Degetele rabatorului nu sunt suficient de agresive	Mutați degetul rabatorului sau setarea camei la un șanț pentru un pas mai agresiv al degetelor	<i>3.9.13 Pasul dinților rabatorului, pagina 181</i>
Rabatorul este setat la o înălțime prea joasă	Ridicați rabatorul	<i>3.9.11 Înălțimea rabatorului, pagina 167</i>
Supapa de eliberare de pe combină (nu de pe modulul de flotare al combinei) are o setare de presiune de eliberare scăzută	Măriți presiunea de eliberare conform recomandărilor producătorului	Manualul de utilizare al combinei
Nivel scăzut al uleiului din rezervor pe combină NOTĂ: Pot exista mai multe rezervoare	Completați până la nivelul adecvat	Manualul de utilizare al combinei
Defecțiune a supapei de eliberare	Înlocuiți supapa de eliberare	Manualul de utilizare al combinei
Tăierea culturilor dure cu roata dințată antrenantă a rabatorului (19 dinți) cu cuplu standard	Înlocuiți roata dințată cu o roată dințată cu cuplu ridicat adecvat, potrivit presiunii din circuitul rabatorului combinei	<ul style="list-style-type: none"> • <i>4.14.2 Roata dințată a transmisiei rabatorului, pagina 477</i> • Instalați setul cu două viteze (MD #311882)
Simptom: Degete din plastic tăiate la vârf		
Interstițiu insuficient între rabator și bara port-degete	Măriți interstițiul	<i>4.13.1 Interstițiul dintre rabator și bara port-degete, pagina 443</i>
Simptom: Degete din plastic îndoite spre spate la vârf		
Rabatorul se înfige în pământ când turația rabatorului este mai mică decât viteza la sol	Ridicați hederul	<ul style="list-style-type: none"> • <i>3.9.1 Tăierea deasupra solului, pagina 123</i> •
Rabatorul se înfige în pământ când turația rabatorului este mai mică decât viteza la sol	Reduceți înclinarea hederului	<i>3.9.5 Unghiul hederului, pagina 158</i>
Rabatorul se înfige în pământ când turația rabatorului este mai mică decât viteza la sol	Deplasați rabatorul în spate	<i>3.9.12 Poziția față-spate a rabatorului, pagina 172</i>
Simptom: Degete din plastic îndoite spre înainte la vârf		
Rabatorul se înfige în pământ când turația rabatorului este mai rapidă decât viteza la sol	Ridicați hederul	<ul style="list-style-type: none"> • <i>3.9.1 Tăierea deasupra solului, pagina 123</i> • <i>3.9.2 Tăierea la nivelul solului, pagina 131</i>

DEPANARE

Tabelul 6.3 Depanare – Livrarea rabatorului (continuare)

Problemă	Soluție	Consultați
Rabatorul se înfige în pământ când turația rabatorului este mai rapidă decât viteza la sol	Reduceți înclinarea hederului	<i>3.9.5 Unghiul hederului, pagina 158</i>
Rabatorul se înfige în pământ când turația rabatorului este mai rapidă decât viteza la sol	Deplasați rabatorul în spate	<i>3.9.12 Poziția față-spate a rabatorului, pagina 172</i>
Simptom: Degete din plastic îndoite aproape de tubul cu dinți		
Blocaj excesiv la bara port-degete, cu acumulare de grămezi de cultură la bara port-degete în timpul menținerii funcționării rabatorului	Corecți problemele legate de blocare/tăiere	<i>3.12 Desfundarea barei port-degete, pagina 252</i>
Blocaj excesiv la bara port-degete, cu acumulare de grămezi de cultură la bara port-degete în timpul menținerii funcționării rabatorului	Opriți rabatorul înainte ca blocarea să devină excesivă	<i>3.12 Desfundarea barei port-degete, pagina 252</i>

6.4 Hederul și transportoarele cu bandă

Utilizați următoarele tabele pentru a determina cauza apariției problemelor legate de heder și de transportoarele cu bandă, precum și procedura de reparare recomandată.

Tabelul 6.4 Depanare – Hedere și transportoare cu bandă

Problemă	Soluție	Consultați
Simptom: Ridicare insuficientă a hederului		
Presiune de eliberare scăzută	Măriți presiunea de eliberare	Distribuitor combină
Simptom: Viteză insuficientă a transportorului cu bandă lateral		
Controlul vitezei este setat prea jos	Măriți setarea controlului vitezei	<i>3.9.8 Turația transportorului cu bandă lateral, pagina 163</i>
Transmisia hederului combinei este prea lentă	Reglați la viteza corectă pentru modelul de combină	Manualul de utilizare al combinei
Simptom: Viteză insuficientă a transportorului cu bandă de alimentare		
Presiune de eliberare este prea scăzută	Testați sistemul hidraulic al transportorului cu bandă de alimentare	Distribuitorul MacDon
Transmisia hederului combinei este prea lentă	Reglați la viteza corectă pentru modelul de combină	Manualul de utilizare al combinei
Simptom: Transportorul cu bandă de alimentare nu se mișcă		
Transportoarele cu bandă sunt slăbite	Strângeți transportoarele cu bandă	<i>4.10.2 Verificarea și reglarea tensiunii întinzătorului transportorului cu bandă, pagina 398</i>
Cilindru de acționare sau rolă întinzătoare înfășurate cu material	Slăbiți transportorul cu bandă și curățați cilindrii și rolele	<i>4.10.2 Verificarea și reglarea tensiunii întinzătorului transportorului cu bandă, pagina 398</i>
Placă sau bară de conectare blocate de cadru sau material	Slăbiți transportorul cu bandă și îndepărtați obstrucția	<i>4.10.2 Verificarea și reglarea tensiunii întinzătorului transportorului cu bandă, pagina 398</i>
Lagărul rolei este blocat	Înlocuiți lagărul rolei	<i>Înlocuirea lagărului rolei întinzătoare a transportorului cu bandă de alimentare, pagina 412</i>
Nivel scăzut de ulei hidraulic	Umpleți rezervorul de ulei hidraulic al combinei până la nivelul maxim	Manualul de utilizare al combinei
Setare incorectă a eliberării la supapa de control al debitului	Reglați setarea de eliberare	Distribuitor MacDon
Simptom: Transportorul cu bandă lateral se blochează		
Materialul nu se alimentează uniform din cuțit	Coborâți rabatorul	<i>3.9.11 Înălțimea rabatorului, pagina 167</i>
Materialul nu se alimentează uniform din cuțit	Montați apărători scurte pentru cuțit	<i>4.8.8 Apărătorile scurte ale cuțitului și dispozitivele de fixare, pagina 376</i>
Simptom: Cultura voluminoasă nu are flux uniform		
Unghiul hederului este prea mic	Măriți unghiul hederului	<i>3.9.5 Unghiul hederului, pagina 158</i>

DEPANARE

Tabelul 6.4 Depanare – Hedere și transportoare cu bandă (continuare)

Problemă	Soluție	Consultați
Supraîncărcare a materialului pe transportoarele cu bandă	Măriți turația transportorului cu bandă lateral	<i>3.9.8 Turația transportorului cu bandă lateral, pagina 163</i>
Supraîncărcare a materialului pe transportoarele cu bandă	Instalați un melc transversal superior	<i>5.1.5 Melc transversal superior de lungime completă, pagina 517</i>
Supraîncărcare a materialului pe transportoarele cu bandă	Adăugați extensii pentru raclete	Distribuitorul MacDon
Simptom: Alimentare inversă a transportoarelor cu bandă		
Transportoarele cu bandă funcționează prea lent în condiții de cultură grea	Măriți turația transportorului cu bandă	<i>3.9.8 Turația transportorului cu bandă lateral, pagina 163</i>
Simptom: Cultura este aruncată peste deschidere și sub transportorul cu bandă din partea opusă		
Transportoarele cu bandă funcționează prea repede în condiții de cultură ușoară	Reduceți turația transportorului cu bandă	<i>3.9.8 Turația transportorului cu bandă lateral, pagina 163</i>
Simptom: Se acumulează material pe deflectoarele de capăt și se eliberează în grămezi		
Deflectoarele de capăt sunt prea late	Pentru hederele cu schimbare manuală a platformei, ajustați deflectorul sau înlocuiți-l cu un deflector îngust (MD #172381)	<i>3.12 Desfundarea barei port-degete, pagina 252</i>

6.5 Tăierea fasolei comestibile

Utilizați următoarele tabele pentru a determina cauza apariției problemelor legate de acțiunea de tăiere a fasolei comestibile, precum și soluțiile recomandate.

Tabelul 6.5 Depanare – Tăierea fasolei comestibile

Problemă	Soluție	Consultați
Simptom: Plantele sunt smulse și sunt lăsate în urmă întregi sau parțiale		
Hederul este ridicat de la sol	Coborâți hederul la sol și rulați-l pe saboții glisanți și/sau pe bara port-degete	<i>3.9.2 Tăierea la nivelul solului, pagina 131</i>
Flotarea este setată la un nivel prea ușor – hederul se deplasează pe puncte înalte și nu coboară suficient de repede	<ol style="list-style-type: none"> 1. Reglați flotarea la 335–338 N (75–85 lbf). 2. Reglați flotarea după cum este necesar pentru a preveni oscilațiile excesive ale hederului sau pentru aratul în sol moale. 	<i>3.9.3 Flotarea hederului, pagina 133</i>
Rabatorul este setat la o înălțime prea mare cu cilindrii complet retrași	Reglați înălțimea rabatorului	<i>3.9.11 Înălțimea rabatorului, pagina 167</i>
Pasul degetelor nu este suficient de agresiv	Reglați pasul degetelor	<i>3.9.13 Pasul dinților rabatorului, pagina 181</i>
Rabatorul este mult prea în spate	Cu hederul pe sol și cu unghiul hederului reglat corespunzător, deplasați rabatorul înainte până când vârful degetelor ating suprafața solului	<i>3.9.12 Poziția față-spate a rabatorului, pagina 172</i>
Unghiul hederului este setat la o valoare prea mică	Reglați unghiul hederului	<i>Reglarea unghiului hederului din combină, pagina 159</i>
Unghiul hederului este setat la o valoare prea mică	Măriți unghiul hederului retrăgând complet cilindrii de ridicare (dacă se realizează tăierea pe sol)	<i>Reglarea unghiului hederului din combină, pagina 159</i>
Rabatorul este prea lent	Reglați turația rabatorului pentru a fi puțin mai rapidă decât viteza la sol	<i>3.9.6 Turația rabatorului, pagina 160</i>
Viteza la sol este prea mare	Reduceți viteza la sol	<i>3.9.7 Viteza la sol, pagina 162</i>
Saboții glisanți sunt setați la o înălțime prea joasă	Ridicați saboții glisanți la cea mai înaltă setare	<i>3.9.2 Tăierea la nivelul solului, pagina 131</i>
Acumulare de murdărie pe partea inferioară a barei port-degete cu benzi de uzură din plastic pe bara port-degete; ridică bara port-degete de la sol	<ul style="list-style-type: none"> • Creșteți flotarea • Solul este prea umed – lăsați solul să se usuce • Curățați manual partea inferioară a barei port-degete atunci când se produce o acumulare excesivă 	<i>Verificarea și reglarea flotării hederului, pagina 134</i>

DEPANARE

Tabelul 6.5 Depanare – Tăierea fasolei comestibile (continuare)

Problemă	Soluție	Consultați
Hederul nu e reglat în poziție orizontală	Reglați hederul în poziție orizontală	3.11 Alinierea hederului, pagina 249
Secțiuni de cuțit uzate sau deteriorate	Înlocuiți secțiunile sau înlocuiți cuțitul	4.8 Cuțit, pagina 350
În vârful apărătorii ascuțite sunt prinse porțiuni din lujeri NOTĂ: (Această problemă apare mai des la fasolea cultivată pe rânduri, cu lujeri înțeleniți în urma cultivării.)	Instalați kitul de conversie pentru apărătoarea scurtă a cuțitului	4.8.8 Apărătorile scurte ale cuțitului și dispozitivele de fixare, pagina 376
Împingerea resturilor de cultură pe sol	Montați apărători scurte pentru cuțit	4.8.8 Apărătorile scurte ale cuțitului și dispozitivele de fixare, pagina 376
Turația cuțitului este prea mică	Măriți turația carcasei alimentatorului sau verificați dacă turația cuțitului este setată în intervalul recomandat	<ul style="list-style-type: none"> • 3.9.10 Informații privind turația cuțitului, pagina 165 • Verificarea turației cuțitului, pagina 166
Simptom: Lujerii plantelor sunt prinși între partea superioară a transportorului cu bandă și bara port-degete		
Bara port-degete se umple cu resturi atunci când interstițiul dintre transportorul cu bandă și bara port-degete este ajustat corespunzător	Ridicați hederul după cum este necesar și deplasați platformele înainte și înapoi pentru a ajuta la curățarea barei port-degete	—
Deplasarea platformelor cu hederul ridicat nu curăță resturile de pe bara port-degete	Îndepărtați manual resturile din cavitatea barei port-degete	—
Simptom: Cultura se acumulează la apărători și nu se deplasează în spate pe transportoarele cu bandă		
Pasul degetelor rabatorului nu este suficient de agresiv	Măriți agresivitatea degetelor (poziția camei)	3.9.13 Pasul dinților rabatorului, pagina 181
Rabatorul este setat la o înălțime prea mare	Coborâți rabatorul	3.9.11 Înălțimea rabatorului, pagina 167
Setarea pentru interstițiul minim dintre rabator și bara port-degete este la o valoare prea mare	Reglați înălțimea minimă a rabatorului cu cilindrii complet retrași	4.13.1 Interstițiul dintre rabator și bara port-degete, pagina 443
Rabatorul este setat prea în față	Repoziționați rabatorul	3.9.12 Poziția față-spate a rabatorului, pagina 172
Simptom: Cultura se înfășoară în jurul rabatorului		
Rabatorul este setat la o înălțime prea joasă	Ridicați rabatorul	3.9.11 Înălțimea rabatorului, pagina 167
Simptom: Rabatorul zdrobește păstăile		
Rabatorul este setat prea în față	Repoziționați rabatorul	3.9.12 Poziția față-spate a rabatorului, pagina 172
Turația rabatorului este prea ridicată	Reduceți turația rabatorului	3.9.6 Turația rabatorului, pagina 160

DEPANARE

Tabelul 6.5 Depanare – Tăierea fasolei comestibile (continuare)

Problemă	Soluție	Consultați
Păstăile de fasole sunt prea uscate	Tăiați recolta noaptea, când există rouă și păstăile s-au înmuiat	—
Pasul degetelor rabatorului nu este suficient de agresiv	Măriți agresivitatea degetelor (poziția camei)	3.9.13 Pasul dinților rabatorului, pagina 181
Simptom: Apărătorile barei port-degete se rup		
Flotare insuficientă (flotarea e setată la un nivel prea greu)	Măriți flotarea (reglați la o setare a flotării la un nivel mai ușor)	3.9.3 Flotarea hederului, pagina 133
Număr excesiv de pietre în câmp	Luați în considerare instalarea unor apărători scurte opționale ale cuțitului NOTĂ: Odată cu instalarea unor apărători scurte ale cuțitului, în locul daunelor provocate apărătorilor vor apărea cele provocate secțiunilor cuțitului (deși schimbarea secțiunilor cu apărătorile scurte ale cuțitului este mai ușoară).	Distribuitor MacDon
Simptom: Bara port-degete împinge prea multe resturi și murdărie		
Hederul este prea greu	Reduceți greutatea hederului	3.9.3 Flotarea hederului, pagina 133
Înclinarea unghiului hederului este prea abruptă	Reduceți unghiul hederului	3.9.5 Unghiul hederului, pagina 158
Apărătorile sunt blocate cu resturi sau/și sol	Montați apărători scurte pentru cuțit	4.8.8 Apărătorile scurte ale cuțitului și dispozitivele de fixare, pagina 376
Suport insuficient pentru heder	Montați saboți glisanți centrali	3.9.2 Tăierea la nivelul solului, pagina 131
Simptom: Cultura se înfășoară în jurul capetelor rabatorului		
Cultura netăiată interferează cu capetele rabatorului	Adăugați scuturile terminale ale rabatorului	Catalog cu piesele hederului
Simptom: Bara port-degete se umple de murdărie		
Spațiu excesiv între transportorul cu bandă și bara port-degete	Ridicați hederul după cum este necesar și deplasați platformele înainte și înapoi pentru a ajuta la curățarea barei port-degete	—
Simptom: Ocazional, plantele se acumulează în aceeași locație pe rabator		
Degete din oțel îndoite și agățarea plantelor de pe transportoarele cu bandă	Îndreptați degetele	—
Acumularea de murdărie de la capătul degetelor împiedică plantele să cadă de pe degete pe transportoarele cu bandă	Ridicați rabatorul	3.9.11 Înălțimea rabatorului, pagina 167

DEPANARE

Tabelul 6.5 Depanare – Tăierea fasolei comestibile (continuare)

Problemă	Soluție	Consultați
Acumularea de murdărie de la capătul degetelor împiedică plantele să cadă de pe degete pe transportoarele cu bandă	Reglați poziția față-spate a rabatorului pentru a ridica degetele de la sol	<i>3.9.12 Poziția față-spate a rabatorului, pagina 172</i>
Simptom: Bara port-degete împinge solul		
Urme de pneuri sau creste în culturile pe rânduri	Tăiați la un unghi față de rândurile de culturi sau creste	—
Teren accidentat pe toată lungimea câmpului	Tăiați la un unghi de 90° față de terenul accidentat (în măsura în care cuțitul plutește deasupra terenului, fără a se înfige)	—
Simptom: Pe rabator se acumulează o cantitate excesivă de plante sau de grămezi de cultură		
Acumulare excesivă a culturii pe transportoarele cu bandă (până la tubul central al rabatorului)	Măriți turația transportorului cu bandă	<i>3.9.8 Turația transportorului cu bandă lateral, pagina 163</i>
Pasul degetelor este prea lent	Măriți pasul degetelor	<i>3.9.13 Pasul dinților rabatorului, pagina 181</i>

Capitolul 7: Referință

Consultați procedurile și informațiile din acest capitol, după cum este necesar.

7.1 Specificații privind cuplul de strângere

Tabelele de mai jos indică valorile cuplului de strângere pentru diverse bolțuri, șuruburi cu cap și fittinguri hidraulice. Consultați aceste valori numai atunci când nu a fost specificată nicio altă valoare de cuplu într-o anumită procedură.

- Strângeți toate bolțurile la valorile de cuplu specificate în tabelele de mai jos, cu excepția cazului în care vi se indică altfel în acest manual.
- Înlocuiți piesele de fixare îndepărtate cu piese de fixare de aceeași rezistență și calitate.
- Consultați tabelele cu valorile cuplului de strângere drept ghid și verificați periodic nivelul de strângere al bolțurilor.
- Înțelegeți categoriile de cuplu de torsiune pentru bolțuri și șuruburi cu cap, citind marcajele de pe capurile acestora.

Contrapiulițe

Contrapiulițele necesită un cuplu de strângere mai mic decât piulițele utilizate în alte scopuri. Atunci când se aplică un cuplu de strângere la contrapiulițele finisate, se înmulțește cuplul aplicat la piulițele obișnuite cu 0,65 pentru a obține valoarea modificată a cuplului.

Șuruburi autofiletante

Consultați valorile standard ale cuplului de torsiune atunci când montați șuruburi autofiletante. **NU** montați șuruburi autofiletante pe îmbinări structurale sau esențiale.

7.1.1 Specificații pentru bolțuri metrice

Sunt furnizate specificații pentru valorile corespunzătoare ale cuplului final pentru a asigura diferite dimensiuni de șuruburi metrice.

NOTĂ:

Valorile de cuplu de torsiune furnizate în următoarele tabele de cuplu de torsiune pentru bolțuri metrice sunt valabile pentru piesele de fixare montate în stare uscată, adică piesele de fixare fără unsoare, ulei sau pastă de fixare pe filete sau capuri. **NU** folosiți unsoare, ulei sau pastă de fixare pe bolțuri sau șuruburile cu cap, cu excepția cazului în care acest lucru este indicat în acest manual.

REFERINȚĂ

Tabelul 7.1 Bolțuri metrice clasa 8.8 și piuliță cu rotație liberă clasa 9

Dimensiune nominală (A)	Cuplu de strângere (Nm)		Cuplu de strângere (lbf-ft) (*lbf-in)	
	Min.	Max.	Min.	Max.
3-0,5	1,4	1,6	*13	*14
3,5-0,6	2,2	2,5	*20	*22
4-0,7	3,3	3,7	*29	*32
5-0,8	6,7	7,4	*59	*66
6-1,0	11,4	12,6	*101	*112
8-1,25	28	30	20	23
10-1,5	55	60	40	45
12-1,75	95	105	70	78
14-2,0	152	168	113	124
16-2,0	236	261	175	193
20-2,5	460	509	341	377
24-3,0	796	879	589	651



Figura 7.1: Clase de bolțuri

Tabelul 7.2 Bolțuri metrice clasa 8.8 și piuliță cu filet deformat clasa 9

Dimensiune nominală (A)	Cuplu de strângere (Nm)		Cuplu de strângere (lbf-ft) (*lbf-in)	
	Min.	Max.	Min.	Max.
3-0,5	1	1,1	*9	*10
3,5-0,6	1,5	1,7	*14	*15
4-0,7	2,3	2,5	*20	*22
5-0,8	4,5	5	*40	*45
6-1,0	7,7	8,6	*69	*76
8-1,25	18,8	20,8	*167	*185
10-1,5	37	41	28	30
12-1,75	65	72	48	53
14-2,0	104	115	77	85
16-2,0	161	178	119	132
20-2,5	314	347	233	257
24-3,0	543	600	402	444

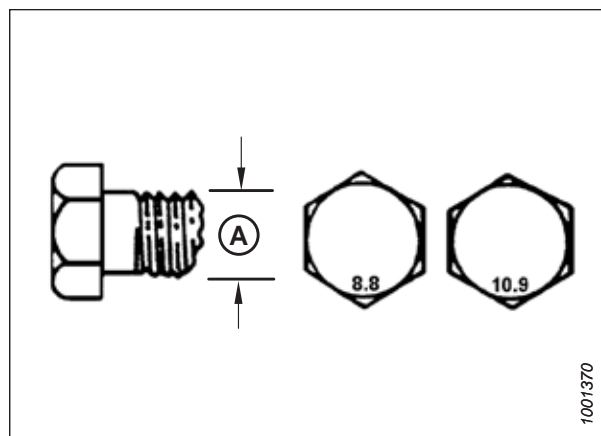

Figura 7.2: Clase de bolțuri

REFERINȚĂ

Tabelul 7.3 Bolțuri metrice clasa 10.9 și piuliță cu rotație liberă clasa 10

Dimensiune nominală (A)	Cuplu de strângere (Nm)		Cuplu de strângere (lbf-ft) (*lbf-in)	
	Min.	Max.	Min.	Max.
3-0,5	1,8	2	*18	*19
3,5-0,6	2,8	3,1	*27	*30
4-0,7	4,2	4,6	*41	*45
5-0,8	8,4	9,3	*82	*91
6-1,0	14,3	15,8	*140	*154
8-1,25	38	42	28	31
10-1,5	75	83	56	62
12-1,75	132	145	97	108
14-2,0	210	232	156	172
16-2,0	326	360	242	267
20-2,5	637	704	472	521
24-3,0	1101	1217	815	901

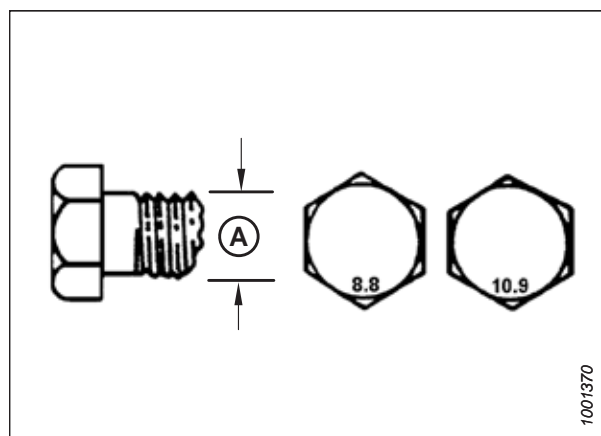

Figura 7.3: Clase de bolțuri

Tabelul 7.4 Bolțuri metrice clasa 10.9 și piuliță cu filet deformat clasa 10

Dimensiune nominală (A)	Cuplu de strângere (Nm)		Cuplu de strângere (lbf-ft) (*lbf-in)	
	Min.	Max.	Min.	Max.
3-0,5	1,3	1,5	*12	*13
3,5-0,6	2,1	2,3	*19	*21
4-0,7	3,1	3,4	*28	*31
5-0,8	6,3	7	*56	*62
6-1,0	10,7	11,8	*95	*105
8-1,25	26	29	19	21
10-1,5	51	57	38	42
12-1,75	90	99	66	73
14-2,0	143	158	106	117
16-2,0	222	246	165	182
20-2,5	434	480	322	356
24-3,0	750	829	556	614

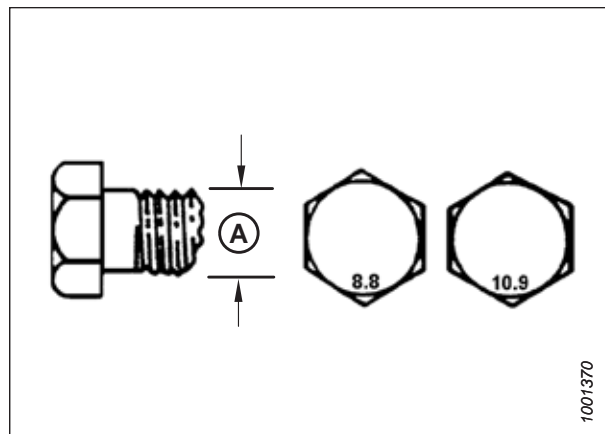

Figura 7.4: Clase de bolțuri

7.1.2 Specificații metrice pentru bolțuri – în aluminiu turnat

Sunt furnizate specificații pentru valorile corespunzătoare ale cuplului final pentru diferite dimensiuni de șuruburi metrice turnate în aluminiu.

NOTĂ:

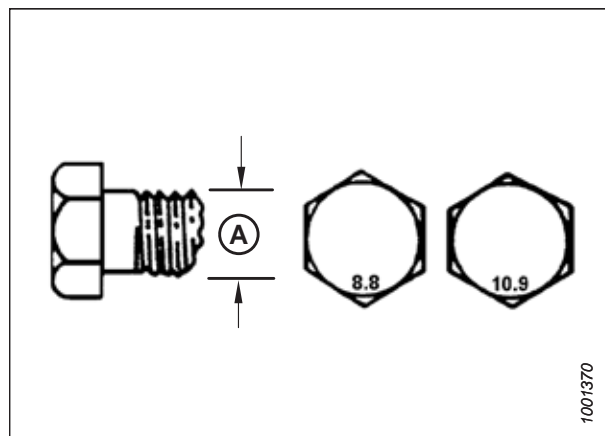
Valorile de cuplu de torsiune furnizate în următoarele tabele de cuplu de torsiune pentru bolțuri metrice sunt valabile pentru piesele de fixare montate în stare uscată, adică piesele de fixare fără unsoare, ulei sau pastă de fixare pe filete sau capuri. **NU** folosiți unsoare, ulei sau pastă de fixare pe bolțuri sau șuruburile cu cap, cu excepția cazului în care acest lucru este indicat în acest manual.

Tabelul 7.5 Fixare cu bolțuri metrice în aluminiu turnat

Dimensiune nominală (A)	Cuplul de strângere a bolțurilor			
	8,8 (aluminiu turnat)		10,9 (aluminiu turnat)	
	Nm	lbf-ft	Nm	lbf-ft
M3	–	–	–	1
M4	–	–	4	2,6
M5	–	–	8	5,5
M6	9	6	12	9
M8	20	14	28	20
M10	40	28	55	40
M12	70	52	100	73
M14	–	–	–	–
M16	–	–	–	–



Figura 7.5: Clase de bolțuri

7.1.3 Racorduri hidraulice bosaj garnitură inelară – reglabile

Valorile standard ale cuplului de torsiune sunt furnizate pentru fittingurile hidraulice reglabile. Dacă o procedură specifică o valoare diferită a cuplului de torsiune pentru același tip și dimensiune de fitting găsit în acest subiect, consultați valoarea specificată în procedură.

1. Inspectați garnitura inelară (A) și locașul (B) pentru a vedea dacă sunt murdare sau prezintă defecte.
2. Retrageți contrapiulița (C) cât mai mult posibil. Asigurați-vă că șaiba (D) este slăbită și împinsă înspre contrapiulița (C) cât mai mult posibil.
3. Asigurați-vă că garnitura inelară (A) **NU** se află pe filete. Reglați garnitura inelară (A), dacă este necesar.
4. Aplicați ulei de sistem hidraulic pe garnitura inelară (A).

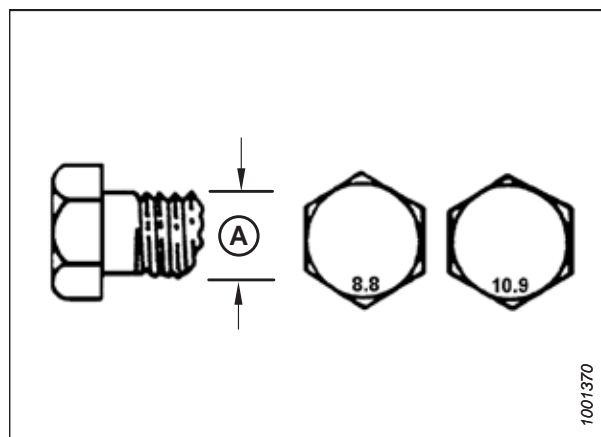

Figura 7.6: Racord hidraulic

5. Instalați fittingul (B) în port până când șaiba de susținere (D) și garnitura inelară (A) intră în contact cu suprafața piesei (E).
6. Poziționați fittingurile unghiulare prin deșurubare cu cel mult o rotație.
7. Rotiți contrapiulița (C) în jos până la șaibă (D) și strângeți-o la valoarea de cuplul indicată în tabel. Utilizați două chei, una pe fitting (B) și cealaltă pe contrapiuliță (C).
8. Verificați starea finală a fittingului.

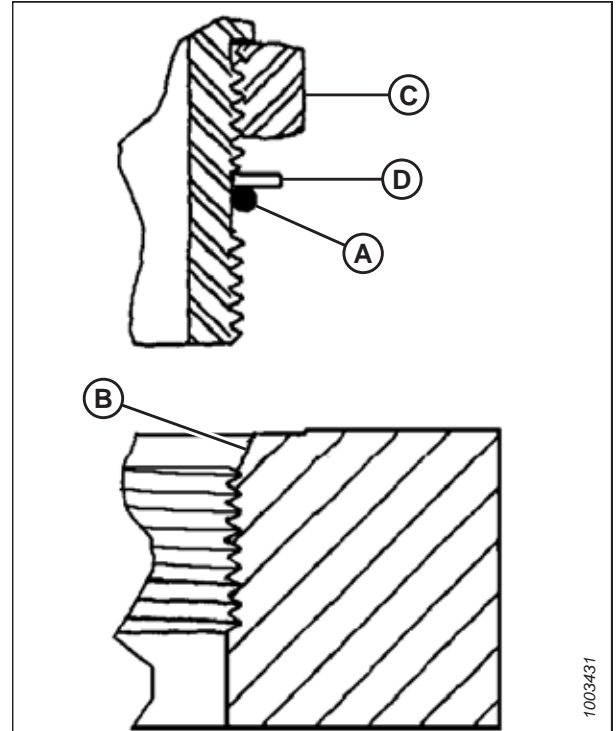

Figura 7.7: Racord hidraulic

REFERINȚĂ

Tabelul 7.6 Racorduri hidraulice bosaj de garnitură inelară (ORB) – reglabile și nereglabile

Diametru interior SAE	Dimensiunea filetului (țoli)	Valoarea cuplului de strângere ⁸⁹	
		Nm	lbf-ft (*lbf-in)
-2	5/16–24	10–11	*89–97
-3	3/8–24	18–20	*159–177
-4	7/16–20	29–32	21–24
-5	1/2–20	32–35	24–26
-6	9/16–18	40–44	30–32
-8	3/4–16	70–77	52–57
-10	7/8–14	115–127	85–94
-12	1 1/16–12	183–201	135–148
-14	1 3/16–12	237–261	175–193
-16	1 5/16–12	271–298	200–220
-20	1 5/8–12	339–373	250–275
-24	1 7/8–12	414–455	305–336
-32	2 1/2–12	509–560	375–413

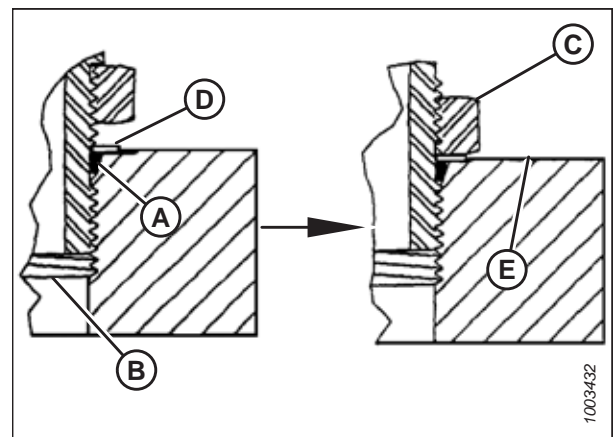
7.1.4 Racorduri hidraulice cu bosaj de garnitură inelară – nereglabile

Valorile standard ale cuplului de torsiune sunt furnizate pentru racordurile hidraulice nereglabile. Dacă o procedură specifică o valoare diferită a cuplului de torsiune pentru același tip și dimensiune de fitting găsit în acest subiect, utilizați valoarea specificată în procedură.

1. Inspectați garnitura inelară (A) și locașul (B) pentru a vedea dacă sunt murdare sau prezintă defecte.
2. Asigurați-vă că garnitura inelară (A) **NU** se află pe filete. Reglați garnitura inelară (A), dacă este necesar.
3. Aplicați ulei de sistem hidraulic pe garnitura inelară.
4. Montați manual fittingul (C) în port până când fittingul este strâns.
5. Strângeți fittingul (C) conform valorilor cuplului de strângere din Tabelul 7.7, *pagina 557*.
6. Verificați starea finală a fittingului.



Figura 7.8: Racord hidraulic

⁸⁹. Valorile indicate ale cuplului de strângere se bazează pe conexiuni lubrificate ca în cazul reasamblării.

REFERINȚĂ

Tabelul 7.7 Racorduri hidraulice bosaj de garnitură inelară (ORB) – reglabile și nereglabile

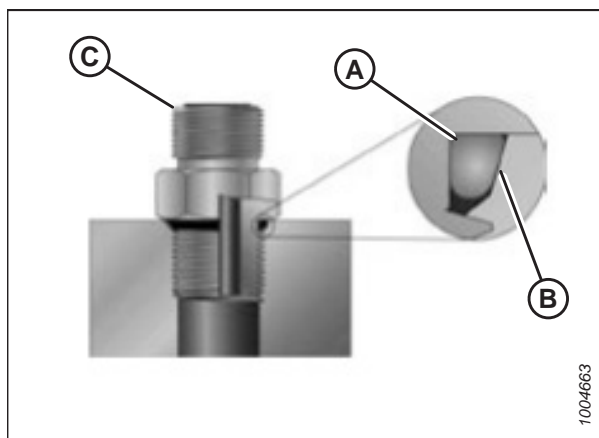
Diametru interior SAE	Dimensiunea filetului (țoli)	Valoarea cuplului de strângere ⁹⁰	
		Nm	lbf-ft (*lbf-in)
-2	5/16–24	10–11	*89–97
-3	3/8–24	18–20	*159–177
-4	7/16–20	29–32	21–24
-5	1/2–20	32–35	24–26
-6	9/16–18	40–44	30–32
-8	3/4–16	70–77	52–57
-10	7/8–14	115–127	85–94
-12	1 1/16–12	183–201	135–148
-14	1 3/16–12	237–261	175–193
-16	1 5/16–12	271–298	200–220
-20	1 5/8–12	339–373	250–275
-24	1 7/8–12	414–455	305–336
-32	2 1/2–12	509–560	375–413

7.1.5 Racorduri hidraulice cu garnituri inelare frontale

Valorile standard ale cuplului de torsiune sunt furnizate pentru fittingurile hidraulice cu garnitură inelară frontală. Dacă o procedură specifică o valoare diferită a cuplului de torsiune pentru același tip și dimensiune de fitting găsit în acest subiect, consultați valoarea specificată în procedură.

Valorile cuplului sunt prezentate în Tabelul 7.8, pagina 558.

1. Asigurați-vă că suprafețele de etanșare și filetele fittingurilor nu prezintă bavuri, creștături, zgârieturi și materiale străine.



Figura 7.9: Racord hidraulic

90. Valorile indicate ale cuplului de strângere se bazează pe conexiuni lubrificate ca în cazul reasamblării.

REFERINȚĂ

2. Aplicați ulei de sistem hidraulic pe garnitura inelară (B).
3. Aliniați ansamblul de tuburi sau furtunuri astfel încât suprafața plată a manșonului (A) sau (C) să intre în contact complet cu garnitura inelară (B).
4. Înșurubați manual piulița pentru tub sau furtun (D) până când aceasta este strânsă. Piulița ar trebui să se rotească liber până când atinge limita de jos.
5. Strângeți fittingurile conform valorilor cuplului de strângere din Tabelul 7.8, pagina 558.

NOTĂ:

Dacă este cazul, țineți flanșa hexagonală de pe corpul fittingului (E) pentru a împiedica rotirea corpului fittingului și a furtunului atunci când strângeți piulița de fixare (D).



Figura 7.10: Racord hidraulic

6. Utilizați trei chei atunci când asamblați racordurile sau când îmbinați două furtunuri.
7. Verificați starea finală a fittingului.

Tabelul 7.8 Racorduri hidraulice cu garnituri inelare frontale (ORFS)

Diametru interior SAE	Dimensiunea filetului (Țoli)	Diametrul exterior al tubului (Țoli)	Valoarea cuplului de strângere ⁹¹	
			Nm	lbf-ft
-3	Notă ⁹²	3/16	–	–
-4	9/16	1/4	25–28	18–21
-5	Notă ⁹²	5/16	–	–
-6	11/16	3/8	40–44	30–32
-8	13/16	1/2	55–61	41–45
-10	1	5/8	80–88	59–65
-12	1 3/16	3/4	115–127	85–94
-14	Notă ⁹²	7/8	–	–
-16	1 7/16	1	150–165	111–122
-20	1 11/16	1 1/4	205–226	151–167
-24	2	1 1/2	315–347	232–256
-32	2 1/2	2	510–561	376–414

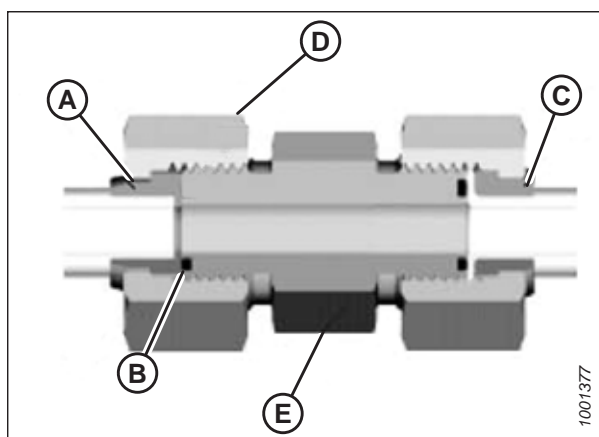
7.1.6 Fitinguri pentru țevi cu filet conic

Valorile standard ale cuplului de torsiune sunt furnizate pentru fittingurile cu filet conic pentru țevi. Dacă o procedură specifică o valoare diferită a cuplului de torsiune pentru același tip și dimensiune de fitting găsit în acest subiect, consultați valoarea specificată în procedură.

Asamblați fittingurile conductelor după cum urmează:

91. Valorile indicate ale cuplului de strângere și ale unghiurilor se bazează pe conexiuni lubrificate ca în cazul reasamblării.
92. capătul tip garnitură inelară frontală nu este definit pentru această dimensiune a tubului.

REFERINȚĂ

1. Asigurați-vă că filetele fittingurilor și ale porturilor nu prezintă bavuri, creștături, zgârieturi și alte forme de contaminare.
2. Aplicați o pastă de etanșare a filetului de țevă pe filetele exterioare ale țevilor.
3. Strângeți cu mâna fittingul în port până când acesta este strâns.
4. Strângeți conectorul la unghiul de cuplu corespunzător. Valorile pentru rotațiile de la strângerea manuală (TFFT) și pentru fațetele de la strângerea manuală (FFFT) sunt prezentate în Tabelul 7.9, *pagina 559*. Asigurați-vă că ați aliniat capătul tubului unui conector profilat (de obicei, un umăr de 45° sau 90°) pentru a primi ansamblul de tuburi sau furtunuri de intrare. Finalizați întotdeauna alinierea fittingului în direcția de strângere. Nu slăbiți niciodată conectorii filetați pentru a obține alinierea.
5. Curățați toate reziduurile și excesul de ceară de protecție pentru filete cu un produs de curățare adecvat.
6. Verificați starea finală a fittingului. Aveți deosebită grijă la posibilitatea de producere a fisurilor la nivelul deschiderii portului.
7. Marcați poziția finală a fittingului. Dacă un fitting prezintă scurgeri, dezasamblați-l și verificați dacă este deteriorat.

NOTĂ:

Este posibil ca deteriorarea fittingurilor din cauza unei strângeri excesive să nu fie evidentă până când fittingurile nu sunt dezasamblate și inspectate.

Tabelul 7.9 Filet țevă fitting hidraulic

Dimensiune filet pentru țevi cu filet conic	TFFT recomandat	FFFT recomandat
1/8–27	2–3	12–18
1/4–18	2–3	12–18
3/8–18	2–3	12–18
1/2–14	2–3	12–18
3/4–14	1,5–2,5	12–18
1–11 1/2	1,5–2,5	9–15
1 1/4–11 1/2	1,5–2,5	9–15
1 1/2–11 1/2	1,5–2,5	9–15
2–11 1/2	1,5–2,5	9–15

7.2 Grafic de conversie

În acest manual sunt utilizate atât unitățile de măsură SI (inclusiv unitățile metrice), cât și unitățile de măsură uzuale din SUA (denumite uneori unități standard). O listă a acestor unități, împreună cu abrevierile și factorii de conversie ai acestora, este furnizată aici pentru referință.

Tabelul 7.10 Grafic de conversie

Cantitate	Unități SI (metrice)		Factor	Unități uzuale în SUA (standard)	
	Denumirea unității	Abrevierea		Denumirea unității	Abrevierea
Aria	hectar	ha	$\times 2,4710 =$	acru	acri
Debit	litri pe minut	l/min	$\times 0,2642 =$	galoane SUA pe minut	gpm
Forță	Newton	N	$\times 0,2248 =$	livră-forță	lbf
Lungime	milimetru	mm	$\times 0,0394 =$	țoli	țoli
Lungime	metru	m	$\times 3,2808 =$	picior	ft.
Putere	kilowatt	kW	$\times 1,341 =$	cal putere	cp
Presiune	kilopascal	kPa	$\times 0,145 =$	livră pe țol pătrat	psi
Presiune	megapascal	MPa	$\times 145,038 =$	livră pe țol pătrat	psi
Presiune	bar (Non-SI)	bar	$\times 14,5038 =$	livră pe țol pătrat	psi
Cuplu	Newton metru	Nm	$\times 0,7376 =$	livre pe picior sau livre-picior	lbf-ft
Cuplu	Newton metru	Nm	$\times 8,8507 =$	livre pe țol sau țoli-livră	lbf-in
Temperatură	grade Celsius	°C	$(^{\circ}\text{C} \times 1,8) + 32 =$	grade Fahrenheit	°F
Viteză	metri pe minut	m/min	$\times 3,2808 =$	picioare pe minut	ft/min
Viteză	metri pe secundă	m/s	$\times 3,2808 =$	picioare pe secundă	ft/s
Viteză	kilometri pe oră	km/h	$\times 0,6214 =$	mile pe oră	mph
Volum	litru	l	$\times 0,2642 =$	galon SUA	Gal. SUA
Volum	mililitru	ml	$\times 0,0338 =$	uncie	oz.
Volum	centimetru cub	cm ³ sau cc	$\times 0,061 =$	țol cub	țol ³
Greutate	Kilogram	kg	$\times 2,2046 =$	livră	lb.

Index

A

AHHC, <i>Consultație</i> controlul automat al înălțimii hederului	
apărători ale cuțitelor și dispozitive de fixare	
cuțit dublu	
Configurația apărătorii ascuțite FD245.....	362
apărători ascuțite ale cuțitelor și dispozitive de fixare	
cuțit dublu	
Configurația apărătorii ascuțite a cuțitului	
FD240	360
Configurația apărătorii ascuțite a cuțitului	
FD241	361
Configurația apărătorii ascuțite a cuțitului	
FD250	363
Configurația apărătorii ascuțite FD235.....	359
apărători scurte ale cuțitului și dispozitiv de fixare	
cuțit dublu	
configurația apărătorii scurte a cuțitelor – 12,5 m (41	
ft).....	379
configurația apărătorii scurte a cuțitelor – toate, cu	
excepția 12,5 m (41 ft)	378
atașament pentru floarea-soarelui.....	519

B

bare de remorcare	
atașarea	273
depozitare	261
îndepărtare	257
scoaterea din depozit.....	272
bare port-degete	
desfundare	252
opțiuni	523
bare separatoare.....	122, 527
îndepărtare.....	420
montare	420
becuri	
înlocuire	310
bolțuri metrice	
specificații privind cuplul de strângere	551

C

came	
reglarea camei rabatorului.....	183
setările camei rabatorului.....	181
cilindri de acționare	
transportor cu bandă de alimentare	400
îndepărtare.....	400
montare.....	402
combine	
atașarea hederului la combină	

Case IH	65
detașarea combinei de heder	
Case IH	69
transportarea hederului	254
măsurile de precauție la tractare	255
pe combină.....	254
remorcare	254
remorcarea hederului	
atașarea la vehiculul de remorcare	255
Combine Case IH	
atașarea combinei la heder.....	65
detașarea combinei de heder	69
configurarea modului de flotare	91
configurațiile melcului de alimentare	91
configurație îngustă	97
configurație lată.....	102
configurație medie	100
configurație ultra-îngustă	93
configurație ultra-lată	105
control automat al înălțimii hederului	
Case IH seria 120.....	231
Case IH seriile 230, 240, 250	231
Combine Case IH	
Controlul vitezei transportorului cu bandă	
lateral	245
întoarcere rabator	243
senzor de turație al rabatorului	247
verificarea tensiunii senzorului de înălțime al	
rabatorului.....	240
Combine Case IH 5130/6130/7130	
calibrare	
control automat al înălțimii hederului	224
configurarea hederului pe afișajul combinei	222
reglare	
înălțimea de tăiere prestabilită	225
tensiunea de ieșire a senzorului	
verificarea intervalului de tensiune din	
cabină.....	218
Combine Case IH 5140/6140/7140	
configurarea hederului pe afișajul combinei	222
reglare	
înălțimea de tăiere prestabilită	225
tensiunea de ieșire a senzorului	
verificarea intervalului de tensiune din	
cabină.....	218
Combine Case IH 7010	
tensiunea de ieșire a senzorului	
verificarea intervalului de tensiune din	
cabină.....	228
Combine Case IH cu software versiunea 28.00	
calibrarea controlului automat al înălțimii	
hederului.....	236

INDEX

H

hedere.....	43
aliniere.....	249
configurare	73
depozitarea hederului.....	277
dispozitive atașate.....	73
dispozitive de blocare a flotării	147
flotare.....	133–134, 139
măsurile de precauție la transport.....	255
opțiuni	528
schimbarea configurației arcurilor de flotare.....	139
transportarea hederului	
atașarea hederului la vehiculul de remorcă.....	255
pe combină.....	254
remorcă	254
unghiul hederului	
reglarea din combină.....	159–160
utilizarea hederului	41
variabile de funcționare	123
verificarea și reglarea.....	134

I

identificarea componentelor	
Heder FlexDraper® seria FD2	37
modul de flotare – FM200	38
inspecții	
inspecții ale rodajului.....	283
inspecții ale rodajului	283
interstițiu rabator	
măsurare	443
intervale de service	
lubrifiere	287
întreținere și lucrări de service	
program privind întreținerea	280
întreținere și service	279
cerințe de întreținere.....	280
contourMax™	
joc final.....	494
lubrifiere	492
depozitarea hederului.....	277
intervale de lubrifiere	287
lucrări de service	
inspecții ale rodajului	283
pre-sezon	284
pregătirea utilajului.....	279
sfârșit de sezon	284
siguranța lucrărilor de întreținere	6
transportoare cu bandă de alimentare	
verificarea și reglarea tensiunii.....	398
întreținerea echipamentelor	
pre-sezon	284
sfârșit de sezon.....	284

L

lagăre	
transportor cu bandă de alimentare	
demontarea lagărului cilindrului de acționare	403
montarea lagărului cilindrului de acționare.....	406
transportor cu bandă lateral	
înlocuirea lagărului cilindrului de acționare	439
inspectarea lagărului rolei transportorului cu bandă	430
lagărele cilindrilor de acționare	
cilindrul de acționare al transportorului cu bandă lateral	
înlocuire.....	439
îndepărtare.....	403
montare	406
lagărele rolor transportorului cu bandă	
inspectarea	430
lanțuri	
lanțul de transmisie al cutiei de viteze de completare	
reglarea tensiunii.....	323
lanțul de transmisie al cutiei de viteze principale	
reglarea tensiunii.....	322
lanțul de transmisie al melcului	
îndepărtare.....	332
lubrifiere	299
montare.....	336
reglarea tensiunii lanțului.....	339
verificarea tensiunii (amănunțită)	330
verificarea tensiunii (rapidă)	328
lanțul de transmisie al rabatorului	
reglarea tensiunii.....	474
lichide și lubrifianți recomandați	571
linii de transmisie	
apărătorii liniei de transmisie	
îndepărtarea apărătorii.....	318
instalarea apărătorii	320
îndepărtare	312
montare	314
livrarea culturii	
opțiuni	515
lubrifiere	
la fiecare 10 ore.....	287
la fiecare 100 ore	293
la fiecare 25 ore.....	288
la fiecare 250 ore	295
la fiecare 50 ore.....	289
la fiecare 500 ore	296
procedura de lubrifiere	297
program/inregistrări privind lubrifierea	280
lubrifiere și lucrări de service.....	287
cutia de viteze de completare a transmisiei hederului	
lubrifierea cutiei de viteze	303
schimbarea uleiului	305
verificarea nivelului de ulei.....	303

INDEX

cutia de viteze principală a transmisiei hederului	
lubrifierea cutiei de viteze	301
schimbarea uleiului	302
verificarea nivelului de ulei	301
lanțul de transmisie al rabatorului	298
lanțurile de transmisie ale melcului	299
procedura de lubrifiere	297
M	
melci	325
arcuri de tensiune	
verificarea și reglarea	121
configurațiile melcului de alimentare	91
configurație îngustă	97
configurație lată	102
configurație medie	100
configurație ultra-îngustă	93
configurație ultra-lată	105
degete	342
îndepărtare	114, 342
montare	117, 344
reglarea sincronizării degetelor	347
verificarea sincronizării degetelor	347
dinți, <i>Consultați</i> degete	
interstițiul dintre melc și tava colectoare	325
lanțuri de transmisie	
îndepărtare	332
lubrifiere	299
montare	336
reglarea tensiunii lanțului	339
verificarea tensiunii	328
verificarea tensiunii lanțului	330
poziția melcului	119
raclete	107, 342
îndepărtare	107
montare	109, 112
racletele opționale ale melcului de alimentare	525
roți dințate de transmisie a melcului	
reglarea tensiunii lanțului de transmisie al melcului	339
melci transversali superiori	185
reglarea poziției	185
seturi	517
module de flotare	
bare separatoare	122, 420
îndepărtare	420
montare	420
deconectarea transportorului cu bandă de alimentare	253
melci	325
degetele melcului	342
îndepărtare	114, 342
montare	117, 344
reglarea sincronizării degetelor	347
verificarea sincronizării degetelor	347
interstițiul dintre melc și tava colectoare	325
racletele opționale ale melcului de alimentare	525
platformă de alimentare	393
verificarea cârligelor port-lamelei	418
raclete	107, 342
transmisia melcului	
reglarea tensiunii lanțului de transmisie al melcului	339
transportor cu bandă de alimentare	
cilindru de acționare	400
îndepărtare	400
montare	402
înlocuirea transportorului cu bandă de alimentare	393
lagărul cilindrului de acționare	403
montare	406
lagărul rolei întinzătoare	
înlocuire	412
rola întinzătoare	406
îndepărtare	406
montare	409
tensiunea transportorului cu bandă verificare, ajustare	398
moduri de funcționare	
modul flexibil	148
modul rigid	150
moduri flexibile	
funcționarea în modul flexibil	148
moduri rigide	
funcționarea în modul rigid	150
motoare	
motorul de antrenare a rabatorului	483
motoare de antrenare a rabatorului	483
N	
numere de model	
înregistrări	x
numere de serie	
înregistrări	x
locații	x
O	
opțiuni	515
bare port-degete	523
set de cuțițe verticale	521
set de dispozitive de încetinire a rostogolirii pietrelor	523
contourMax™	489
joc final	494

INDEX

lubrifiere	492	degetele rabatorului	453
reglarea roților folosind comutatorul de picior	126	demontarea degetelor din oțel.....	453
ContourMax™		demontarea degetelor din plastic	455
nivelarea înălțimii roților	128, 490	montarea degetelor din oțel	454
hedere	528	montarea degetelor din plastic.....	456
rabator		depanare	542
seturi de degete din oțel.....	531	dispozitivele de siguranță ale rabatorului	43
seturi de degete din plastic	531	cuplare	43
roți stabilizatoare.....	532	decuplare	44
set de atașament pentru floarea-soarelui.....	519	înălțimea rabatorului	167
livrarea culturii	515	înlocuirea senzorului	171
melc transversal superior	517	verificarea și reglarea senzorului	168
racletele melcului de alimentare.....	525	interstițiu între rabator și bara port-degete.....	443
setul de bare separatoare	527	reglare	447
tije deflectoare de capăt (alimentare de capăt)	520	interstițiu rabator	
module de flotare	524	măsurare.....	443
set complet de adaos pentru interfață.....	526	motoare de antrenare a rabatorului	483
set fișă de înclinare laterală	527	pasul dinților rabatorului.....	181
set piesă de adaos centrală extinsă	524	poziția convexă a rabatorului	451
setul de prelungire a rezervorului hidraulic.....	526	poziția față-spate	172
seturi de deflectoare de cultură	524	reglare	173
roți dințate ale transmisiei rabatorului.....	161	repoziționarea cilindrilor	173
scuturi ale capului cuțitului	388	verificarea și reglarea senzorului	178
montare.....	388	scuturile terminale ale rabatorului	463
sisteme de transport.....	498	sisteme de transmisie a rabatorului.....	474
tijele separatorului de orez	209	capace	53
		transmisiile rabatoarelor	
		cuplaj cardanic pentru transmisia rabatorului	
		dublu	479
		roată dințată dublă (opțional)	
		montare	478
		roți dințate transmisie	477
		opțional pentru condiții speciale	161
		turația rabatorului.....	160
		raclete.....	107, 342
		îndepărtare	107
		montare	109, 112
		racletele melcului de alimentare	525
		remorcarea hederului	254
		atașarea la vehiculul de remorcare.....	255
		conversia de la teren la transport.....	267
		mutarea roților	
		roțile din față (stânga) în poziția pentru transport.....	268
		roțile din spate (dreapta) în poziția pentru transport.....	270
		conversia de la transport la teren.....	256
		demontarea barei de remorcare.....	257
		depozitarea barei de remorcare	261
		mutarea roților	
		roțile din față (stânga) în poziția pentru teren	262
		roțile din spate (dreapta) în poziția pentru teren	265
P			
perioade de rodaj	62		
platformă de alimentare			
verificarea cârligelor port-lamelei.....	418		
pornire			
verificări zilnice.....	61		
poziția convexă a rabatorului.....	451		
poziția față-spate a rabatorului, <i>Consultați</i> rabatoare de ridicare			
poziții față-spate ale rabatorului			
reglare	173		
prezentare generală a produsului	29		
proceduri de oprire.....	63		
program/înregistrări privind întreținerea	280		
R			
rabatoare, <i>Consultați</i> rabatoare de ridicare			
rabatoare de ridicare	443, 474		
bucșele tubului cu dinți	457		
cama rabatorului			
reglarea camei rabatorului	183		
setări și îndrumări.....	181		
centrare	451		

INDEX

scoaterea barei de remorcare din locul de depozitare	272
mutarea roții exterioare din stânga din poziția de transport în poziția de lucru	256
responsabilitățile proprietarului/operatorului.....	41
roată	
verificarea cuplului șuruburilor	489
roți dințate	477
reglarea tensiunii lanțului de transmisie al rabatorului	474
roată dințată opțională a transmisiei rabatorului	161
transmisie rabator	
montarea roții dințate duble (opțional).....	478
roți și pneuri	
roți stabilizatoare	532
umflarea/presiunile pneurilor.....	500
verificarea cuplului șuruburilor	498
roți stabilizatoare	
reglare	124
seturi	532

S

saboți glisanți, <i>Consultați</i> iere pe sol	
reglarea saboților glisanți exteriori	132
reglarea saboților glisanți interiori.....	131
scuturi ale capului cuțitului	388
montare	388
scuturile terminale ale hederului.....	46
deschidere	46
închidere	47
îndepărtare.....	52
montare	53
reglare, verificare	48
senzori	
înălțimea rabatorului	
verificarea și reglarea	168
poziția față-spate a rabatorului	
verificarea și reglarea	178
senzor de control automat al înălțimii hederului.....	212
separatoare de cultură	189
separatoare de cultură oscilante	
îndepărtare.....	192
montare.....	194
reglare	197
reglarea setărilor	88
separatoare de cultură standard	
îndepărtare.....	189
montare.....	190
separatoare de cultură oscilante	516
îndepărtare	192
montare	194
reglare	197
service, <i>Consultați</i> ntreținere și service	

set complet de adaos pentru interfață.....	526
set de dispozitive de încetinire a rostogolirii pietrelor.....	523
set de suporturi de depozitare pentru separatorul de cultură.....	516
set fișă de înclinare laterală.....	527
set piesă de adaos centrală extinsă.....	524
setări	
optimizarea hederelor pentru canola.....	85
setări recomandate pentru rabator	85
setările recomandate ale hederului	73
seturi de cuțite verticale	521
seturi de degete ale rabatorului pentru cultură culcată la sol.....	518
seturi de dispozitive de ridicare a culturii.....	515
seturi de depozitare	515
seturi de integrare	
roți de contur	128
seturi modul de flotare.....	524
siguranță.....	1
autocolante pentru semne de siguranță	12
înțelegerea autocolantelor	19
locațiile autocolantelor de siguranță	13
montarea autocolantelor	12
cuvinte de semnalizare.....	2
dispozitivele de siguranță ale hederului.....	43
dispozitivele de siguranță ale rabatorului	43
siguranță generală.....	3
siguranță hidraulică	8
siguranța lucrărilor de întreținere	6
siguranța operațională	42
simboluri de alertă referitoare la siguranță	1
verificări zilnice de pornire.....	61
sistem flexibilitate flotare	
limitatorul flexibilității pentru poziția convexă	
activare.....	152
dezactivare	151
sisteme de bară port-degete	
apărători scurte ale cuțitului	
verificarea dispozitivelor de fixare	382
verificarea dispozitivelor de fixare centrale.....	386
apărători scurte ale cuțitului și dispozitive de fixare.....	376
apărătorile ascuțite ale cuțitului	
verificarea dispozitivelor de fixare	369
verificarea dispozitivelor de fixare centrale.....	373
apărătorile ascuțite ale cuțitului și dispozitivele de fixare.....	356
configurația apărătorii scurte a cuțitului	
hedere cu cuțit simplu	377
configurație cu apărători ascuțite ale cuțitului	
hedere cu cuțit simplu	358
demontarea cuțitului	351
înlocuirea	
apărătorile ascuțite ale cuțitului	366

INDEX

apărătorile scurte/de capăt ale cuțitelor	380
apărătorilor centrale ale cuțitului pe hedere cu cuțit dublu	384
apărătorilor centrale ascuțite ale cuțitului pe hedere cu cuțit dublu	371
lagărele capului cuțitului	
îndepărtare.....	353
montare.....	353
montarea cuțitului	354
reglare	
apărătorilor cuțitului și apărătoarea tip bară.....	364
dispozitiv de fixare apărătoare scurtă a cuțitului.....	383
dispozitive de fixare centrale apărătoare scurtă a cuțitului.....	387
dispozitive de fixare centrale ascuțite.....	374
dispozitive de fixare pentru apărătorile ascuțite ale cuțitului.....	370
reglare dispozitive de fixare pentru apărătorile în patru puncte ale cuțitului.....	370
secțiune în care cuțitul este tocit/rupt	350
sisteme de transmisie a rabatorului	
bucșele tubului cu dinți	
îndepărtare.....	457
montare.....	459
capacul transmisiei rabatorului	
îndepărtare.....	53
montare.....	55
demontarea cuplajului cardanic al transmisiei rabatorului – transmisie rabator dublu, triplu	479
demontarea motorului transmisiei rabatorului	483
înlocuirea lanțului de transmisie (fără sfârșit) – rabator dublu	486
înlocuirea suporturilor scuturilor terminale	
înlocuirea	472
înlocuirea extremității posterioare a axului, partea exterioară	468
înlocuirea extremității posterioare a axului, partea interioară.....	470
înlocuirea la capătul camei, partea exterioară	464
înlocuirea la capătul camei, partea interioară.....	466
lanțul de transmisie al rabatorului	
slăbire	474
strângere.....	475
montarea cuplajului cardanic al transmisiei rabatorului – transmisie rabator dublu, triplu	481
montarea motorului transmisiei rabatorului.....	484
reglarea formei rabatorului.....	451
roată dințată simplă a transmisiei rabatorului	
îndepărtare.....	477
montare.....	478
sisteme de transport	498
conversia de la teren la transport.....	267
mutarea roților	
roțile din față (stânga) în poziția pentru transport.....	268
roțile din spate (dreapta) în poziția pentru transport.....	270
conversia de la transport la teren.....	256
demontarea barei de remorcare.....	257
depozitarea barei de remorcare	261
mutarea roților	
roțile din față (stânga) în poziția pentru teren	262
roțile din spate (dreapta) în poziția pentru teren	265
scoaterea barei de remorcare din locul de depozitare	272
mutarea roții exterioare din stânga din poziția de transport în poziția de lucru	256
transportarea hederului	254
pe combină.....	254
umflarea/presiunile pneurilor.....	500
verificarea cuplului de strângere al bolțurilor ansamblului.....	498
verificarea cuplului de strângere al bolțurilor roților.....	498
Sisteme de transport EasyMove™	
reglarea roților	125
schimbarea conexiunii la cârligul de remorcare de la ax vertical la toartă.....	501
de la toartă la axul vertical	503
sisteme de transportoare cu bandă laterale	
demontarea cilindrului de acționare al transportorului cu bandă lateral	437
demontarea rolei întinzătoare a transportorului cu bandă lateral	430
demontarea transportoarelor cu bandă laterale	422
înlocuirea lagărului cilindrului de acționare.....	439
înlocuirea lagărului rolei întinzătoare.....	432
inspectarea lagărului rolei transportorului cu bandă.....	430
montarea cilindrului de acționare al transportorului cu bandă lateral	440
montarea rolei întinzătoare a transportorului cu bandă lateral.....	435
montarea transportoarelor cu bandă laterale.....	423
reglarea înălțimii platformei transportorului cu bandă lateral.....	424
reglarea tensiunii transportorului cu bandă lateral.....	427
sistemele de transmisie a cuțitului.....	390
cutie de transmisie a cuțitului.....	390
informații privind turația cuțitului	165
sistemul electric	310
înlocuirea becurilor	310
senzori	
senzorii de control automat al înălțimii hederului.....	212

INDEX

sistemul hidraulic	307
racorduri	
Bosaj de garnitură inelară – nereglabil.....	556
Bosaj de garnitură inelară – reglabil	555
fitinguri pentru țevi cu filet conic	558
Garnitură inelară frontală.....	557
rezervor hidraulic	
adăugarea de ulei	307
schimbarea uleiului	308
setul de prelungire a rezervorului	526
verificarea nivelului de ulei.....	307
schimbarea filtrului de ulei	309
siguranță hidraulică	8
verificarea furtunurilor și a conductelor	285
specificații	
Dimensiunile hederului FlexDraper® seria FD2	35
specificații privind cuplul de strângere	551
Specificații privind hederul FlexDraper® seria FD2 și modulul de flotare	31
specificații privind cuplul de strângere.....	551
bolțuri de transport	498
fitinguri pentru țevi cu filet conic	558
Racorduri hidraulice bosaj de garnitură inelară – reglabile	555
Racorduri hidraulice cu bosaj de garnitură inelară – nereglabile	556
Racordurile garniturii inelare frontale	557
specificații pentru bolțuri metrice	551
aluminu turnat	554

T

tăiere	
deasupra solului.....	123
reglarea roților de transport	125
reglarea roților stabilizatoare	124
la nivelul solului	131
tava colectoare a platformei de alimentare	
coborârea	415
ridicarea	417
tije deflectoare de capăt.....	520
tije separatorului	207
îndepărtare	208
montare	208
tije separatorului de cultură.....	207
îndepărtare	208
montare	208
tije separatorului de orez	209
set de tije ale separatorului de orez.....	518
transmisii	
transmisia hederului	312
transmisiiile cutitului.....	166
transmisiiile hederului.....	312
apărătorile liniei de transmisie	
îndepărtare.....	318

montare.....	320
cutii de viteze	
lanțul de transmisie al cutiei de viteze de completare	323
lanțul de transmisie al cutiei de viteze principale	322
transmisiile rabatoarelor	
cuplaj cardanic pentru transmisia rabatorului dublu	479
transportoare cu bandă	
depanare.....	545
module de flotare	
înlocuirea transportorului cu bandă de alimentare	393
platformă de alimentare	393
modulul de flotare	
reglarea tensiunii transportorului cu bandă	398
verificarea tensiunii transportorului cu bandă	398
reglarea urmăririi transportorului cu bandă lateral.....	429
viteza transportorului cu bandă lateral.....	163
reglarea vitezei.....	164
transportoare cu bandă ale hederului, <i>Consultați</i> transportoare cu bandă	
transportoare cu bandă de alimentare	
cilindre de acționare	
îndepărtare.....	400
montare.....	402
cilindru de acționare.....	400
înlocuirea transportorului cu bandă de alimentare	393
lagărul cilindrului de acționare	
îndepărtare.....	403
montare.....	406
lagărul rolei întinzătoare	
înlocuire.....	412
reglarea vitezei	165
rola întinzătoare	406
îndepărtare.....	406
montare.....	409
tensiunea transportorului cu bandă verificare, ajustare	398
turații	166
turația rabatorului.....	160
viteza la sol	162
viteza transportorului cu bandă de alimentare	165
viteza transportorului cu bandă lateral.....	163
reglare	164
turațiile rabatoarelor.....	160

U

umflarea/presiunile pneurilor	500
unghiul hederului	158

V

verificări zilnice de pornire 61
viteza la sol 162

Lichide și lubrifianți recomandați

Asigurați-vă că utilajul funcționează la eficiență maximă utilizând numai lichide și lubrifianți curați.

- Utilizați recipiente curate pentru a manevra toate lichidele și lubrifianții.
- Depozitați lichidele și lubrifianții într-o zonă protejată de praf, umiditate și alți contaminanți.

Lubrifiant	Specificații	Descriere	Utilizare	Capacități
Lubrifiant	SAE multifuncțional	Performanță la temperatură ridicată și presiune extremă (EP) pe bază de litiu cu maximum 1% disulfură de molibden (clasificare NLGI 2)	După cum este necesar, cu excepția cazului în care se specifică altfel	—
		Performanță la temperatură ridicată și presiune extremă (EP) pe bază de litiu cu maximum 10% disulfură de molibden (clasificare NLGI 2)	Cardanele culisante ale transmisiei	—
Lubrifiant pentru angrenaje	SAE 85W-140	Clasa de servicii API GL-5	Cutia de transmisie a cuștitului	1,5 litri (1,3 sferturi de galon)
			Cutia de viteze principală	2,75 litri (2,9 sferturi de galon)
			Cutia de viteze de completare	2,25 litri (2,4 sferturi de galon)
Ulei hidraulic	<p>Ulei de transmisie/hidraulic monograd. Vâscozitate la 60,1 cSt la 40°C (104°F) Vâscozitate la 9,5 cSt la 100°C (212°F)</p> <p>Mărci recomandate:</p> <ul style="list-style-type: none"> • Petro-Canada Duratran • John Deere Hy-Gard J20C • CNH Hy-Tran Ultratractraction • CNH Hy-Tran Multitractraction • AGCO Power Fluid 821 XL 	Lubrifiant ulei de transmisie/hidraulic	Rezervor sisteme de transmisie a hederului	95 de litri (25,1 galoane SUA)
Ulei pentru lanț	Uleiul pentru lanț cu o vâscozitate de 100–150 cSt la 40°C (104°F) sau ulei mineral SAE 20W-50 care nu conține detergenți sau solvenți	Uleiul pentru lanț este formulat pentru a oferi o bună protecție la uzură și rezistență la spumare. Lubrifierea protejează lanțul și pinioanele de antrenare împotriva uzurii.	Lanțul de transmisie al rabatorului	—



BY MacDon

CLIENȚI
MacDon.com

DISTRIBUITORI
Portal.MacDon.com

Mărcile comerciale ale produselor sunt mărcile
producătorilor și/sau distribuitorilor acestora.

Tipărit în Canada