

FD2 serija „FlexDraper®“ pjaunamoji su FM200 paviršiaus kopijavimo moduli

Operatoriaus vadovas

MD #262429 Peržiūra C

Originalių instrukcijų vertimas

FD2 serijos „FlexDraper®“ pjaunamoji

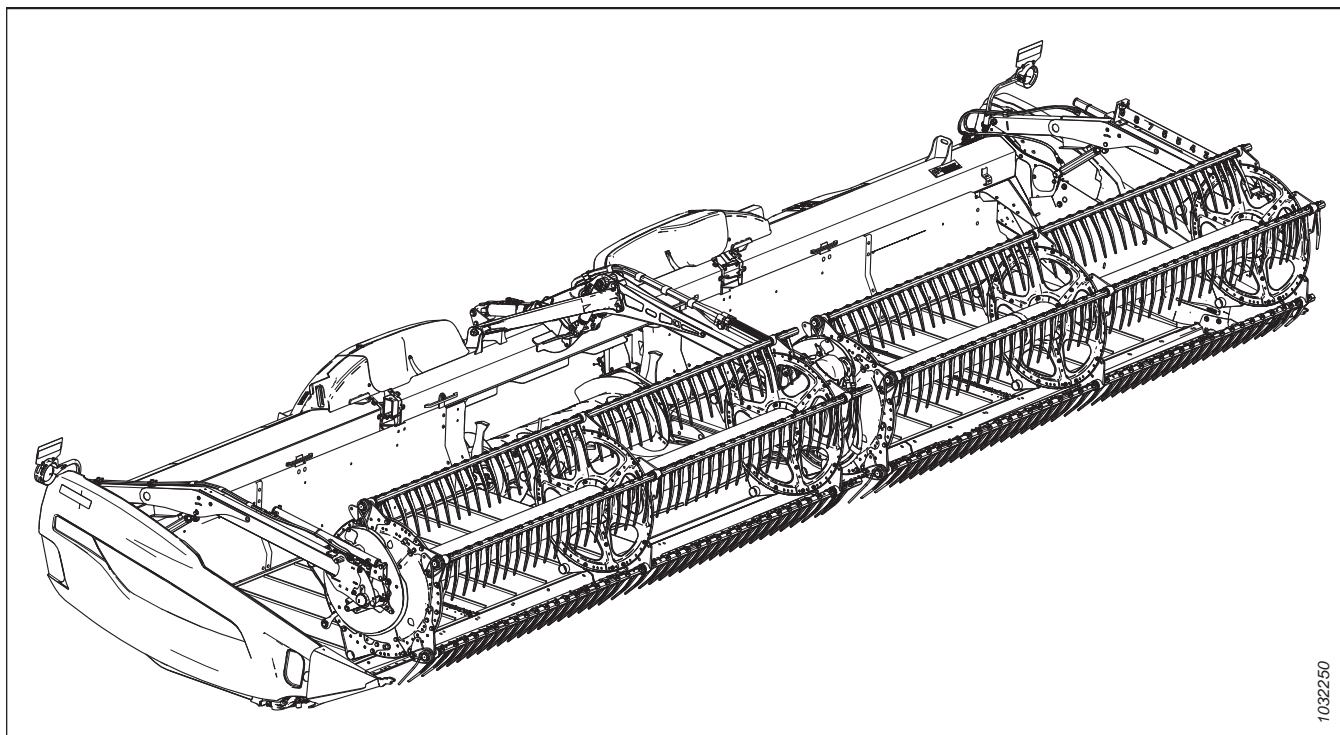

Paskelbta 2024 m. vasario mėn.

© „MacDon Industries, Ltd.“, 2024 m.

Šiame leidinyje pateikta informacija grindžiama turima informacija, galiojančia spausdinimo metu. „MacDon Industries, Ltd.“ nesuteikia jokios tiesioginės ar numanomos garantijos, susijusios su šiame leidinyje pateikta informacija. „MacDon Industries, Ltd.“ pasilieka teisę bet kada atlikti pakeitimus be išankstinio įspėjimo.

Atitikties deklaracija

	<h2>EC Declaration of Conformity</h2>	
	<p>[1] MacDon MacDon Industries Ltd. 680 Moray Street, Winnipeg, Manitoba, Canada R3J 3S3</p>	<p>[4] As per Shipping Document</p> <p>[5] May 4, 2023</p>
<p>[2] Combine Header</p>	<p>[6] _____ Adrienne Tankeu Product Integrity</p>	
<p>[3] MacDon FD2 Series</p>		

EN	BG	CZ	DA
<p>We, [1] Declare, that the product: Machine Type: [2] Name & Model: [3] Serial Number(s): [4] fulfils all the relevant provisions of the Directive 2006/42/EC. Harmonized standards used, as referred to in Article 7(2): EN ISO 4254-1:2013 EN ISO 4254-7:2009 Place and date of declaration: [5] Identity and signature of the person empowered to draw up the declaration: [6] Name and address of the person authorized to compile the technical file: Benedikt von Riedesel General Manager, MacDon Europe GmbH Hagenauer Straße 59 65203 Wiesbaden (Germany) bvonriedesel@macdon.com</p>	<p>Ние, [1] декларираме, че следният продукт: Тип машина: [2] Наименование и модел: [3] Серийен номер(а) [4] отговаря на всички приложими разпоредби на директива 2006/42/ЕО. Използвани са следните хармонизирани стандарти според чл. 7(2): EN ISO 4254-1:2013 EN ISO 4254-7:2009 Място и дата на декларацията: [5] Име и подпис на лицето, упълномощено да изготви декларацията: [6] Име и адрес на лицето, упълномощено да състави техническия файл: Бенедикт фон Рийдесел Управител, MacDon Europe GmbH Hagenauer Straße 59 65203 Wiesbaden (Германия) bvonriedesel@macdon.com</p>	<p>My, [1] Prohlašujeme, že produkt: Typ zařízení: [2] Název a model: [3] Sériové(á) číslo(a): [4] splňuje všechna relevantní ustanovení směrnice 2006/42/EC. Byly použity harmonizované standardy, jak je uvedeno v článku 7(2): EN ISO 4254-1:2013 EN ISO 4254-7:2009 Místo a datum prohlášení: [5] Identita a podpis osoby oprávněné k vydání prohlášení: [6] Jméno a adresa osoby oprávněné k vyplnění technického souboru: Benedikt von Riedesel generální ředitel, MacDon Europe GmbH Hagenauer Straße 59 65203 Wiesbaden (Německo) bvonriedesel@macdon.com</p>	<p>Vi, [1] erklærer, at produktet: Maskintype [2] Navn og model: [3] Serienummer (-numre): [4] Opfylder alle bestemmelser i direktiv 2006/42/EF. Anvendte harmoniserede standarder, som henviser til i paragraf 7(2): EN ISO 4254-1:2013 EN ISO 4254-7:2009 Sted og dato for erklæringen: [5] Identitet på og underskrift fra den person, som er bemyndiget til at udarbejde erklæringen: [6] Navn og adresse på den person, som er bemyndiget til at udarbejde den tekniske fil: Benedikt von Riedesel Direktør, MacDon Europe GmbH Hagenauer Straße 59 D-65203 Wiesbaden (Tyskland) bvonriedesel@macdon.com</p>

DE	ES	ET	FR
<p>Wir, [1] Erklären hiermit, dass das Produkt: Maschinentyp: [2] Name & Modell: [3] Seriennummer (n): [4] alle relevanten Vorschriften der Richtlinie 2006/42/EG erfüllt. Harmonisierte Standards wurden, wie in folgenden Artikeln angegeben, verwendet 7(2): EN ISO 4254-1:2013 EN ISO 4254-7:2009 Ort und Datum der Erklärung: [5] Name und Unterschrift der Person, die dazu befugt ist, die Erklärung auszustellen: [6] Name und Anschrift der Person, die dazu berechtigt ist, die technischen Unterlagen zu erstellen: Benedikt von Riedesel General Manager, MacDon Europe GmbH Hagenauer Straße 59 65203 Wiesbaden bvonriedesel@macdon.com</p>	<p>Nosotros [1] declaramos que el producto: Tipo de máquina: [2] Nombre y modelo: [3] Números de serie: [4] cumple con todas las disposiciones pertinentes de la directriz 2006/42/EC. Se utilizaron normas armonizadas, según lo dispuesto en el artículo 7(2): EN ISO 4254-1:2013 EN ISO 4254-7:2009 Lugar y fecha de la declaración: [5] Identidad y firma de la persona facultada para draw redactar la declaración: [6] Nombre y dirección de la persona autorizada para elaborar el expediente técnico: Benedikt von Riedesel Gerente general - MacDon Europe GmbH Hagenauer Straße 59 65203 Wiesbaden (Alemania) bvonriedesel@macdon.com</p>	<p>Meie, [1] deklareerime, et toode Seadme tüüp: [2] Nimi ja mudel: [3] Seerianumbrid: [4] vastab kõigile direktiivi 2006/42/EÜ asjakohastele sätetele. Kasutatud on järgnevaid harmoniseeritud standardeid, millele on viidatud ka punktis 7(2): EN ISO 4254-1:2013 EN ISO 4254-7:2009 Deklaratsiooni koht ja kuupäev: [5] Deklaratsiooni koostamiseks volitatud isiku nimi ja allkiri: [6] Tehnilise dokumendi koostamiseks volitatud isiku nimi ja aadress: Benedikt von Riedesel Peadirektor, MacDon Europe GmbH Hagenauer Straße 59 65203 Wiesbaden (Saksamaa) bvonriedesel@macdon.com</p>	<p>Nous soussignés, [1] Déclarons que le produit : Type de machine : [2] Nom et modèle : [3] Numéro(s) de série : [4] Est conforme à toutes les dispositions pertinentes de la directive 2006/42/EC. Utilisation des normes harmonisées, comme indiqué dans l'Article 7(2): EN ISO 4254-1:2013 EN ISO 4254-7:2009 Lieu et date de la déclaration : [5] Identité et signature de la personne ayant reçu le pouvoir de rédiger cette déclaration : [6] Nom et adresse de la personne autorisée à constituer le dossier technique : Benedikt von Riedesel Directeur général, MacDon Europe GmbH Hagenauer Straße 59 65203 Wiesbaden (Allemagne) bvonriedesel@macdon.com</p>

EC Declaration of Conformity

IT	HU	LT	LV
<p>Noi, [1] Dichiariamo che il prodotto: Tipo di macchina: [2] Nome e modello: [3] Numero(i) di serie: [4] soddisfa tutte le disposizioni rilevanti della direttiva 2006/42/CE.</p> <p>Utilizzo degli standard armonizzati, come indicato nell'Articolo 7(2):</p> <p style="text-align: center;">EN ISO 4254-1:2013 EN ISO 4254-7:2009</p> <p>Luogo e data della dichiarazione: [5] Nome e firma della persona autorizzata a redigere la dichiarazione: [6] Nome e persona autorizzata a compilare il file tecnico: Benedikt von Riedesel General Manager, MacDon Europe GmbH Hagenauer Straße 59 65203 Wiesbaden (Germania) bvonriedesel@macdon.com</p>	<p>Mi, [1] Ezennel kijelentjük, hogy a következő termék: Gép típusa: [2] Név és modell: [3] Szériaszám(ok): [4] teljesíti a következő irányelv összes vonatkozó előírásait: 2006/42/EK.</p> <p>Az alábbi harmonizált szabványok kerültek alkalmazásra a 7(2) cikkely szerint:</p> <p style="text-align: center;">EN ISO 4254-1:2013 EN ISO 4254-7:2009</p> <p>A nyilatkozattétel ideje és helye: [5] Azon személy kiléte és aláírása, aki jogosult a nyilatkozat elkészítésére: [6] Azon személy neve és aláírása, aki felhatalmazott a műszaki dokumentáció összeállítására: Benedikt von Riedesel Vezérigazgató, MacDon Europe GmbH Hagenauer Straße 59 65203 Wiesbaden (Németország) bvonriedesel@macdon.com</p>	<p>Mes, [1] Pareiškiami, kad šis produktas: Mašinos tipas: [2] Pavadinimas ir modelis: [3] Serijos numeris (-iai): [4] atitinka taikomus reikalavimus pagal Direktyvą 2006/42/EB.</p> <p>Naudojami harmonizuoti standartai, kai nurodoma straipsnyje 7(2):</p> <p style="text-align: center;">EN ISO 4254-1:2013 EN ISO 4254-7:2009</p> <p>Deklaracijos vieta ir data: [5] Asmens tapatybės duomenys ir parašas asmens, įgalioto sudaryti šią deklaraciją: [6] Vardas ir pavardė asmens, kuris įgaliotas sudaryti šį techninį failą: Benedikt von Riedesel Generalinis direktorius, MacDon Europe GmbH Hagenauer Straße 59 65203 Wiesbaden (Vokietija) bvonriedesel@macdon.com</p>	<p>Mēs, [1] Deklarējam, ka produkts: Mašīnas tips: [2] Nosaukums un modelis: [3] Sērijas numurs(-i): [4] Atbilst visām būtiskajām Direktīvas 2006/42/EK prasībām.</p> <p>Piemēroti šādi saskaņotie standarti, kā minēts 7. pantā 2. punktā:</p> <p style="text-align: center;">EN ISO 4254-1:2013 EN ISO 4254-7:2009</p> <p>Deklarācijas parakstīšanas vieta un datums: [5] Tās personas vārds, uzvārds un paraksts, kas ir pilnvarota sagatavot šo deklarāciju: [6] Tās personas vārds, uzvārds un adrese, kas ir pilnvarota sastādīt tehnisko dokumentāciju: Benedikts fon Rīdzelis Ģenerāldirektors, MacDon Europe GmbH Hagenauer Straße 59 65203 Wiesbaden (Vācija) bvonriedesel@macdon.com</p>
<p>Wij, [1] Verklaren dat het product: Machinetype: [2] Naam en model: [3] Serienummer(s): [4] voldoet aan alle relevante bepalingen van de Richtlijn 2006/42/EC.</p> <p>Geharmoniseerde normen toegepast, zoals vermeld in Artikel 7(2):</p> <p style="text-align: center;">EN ISO 4254-1:2013 EN ISO 4254-7:2009</p> <p>Plaats en datum van verklaring: [5] Naam en handtekening van de bevoegde persoon om de verklaring op te stellen: [6] Naam en adres van de geautoriseerde persoon om het technisch dossier samen te stellen: Benedikt von Riedesel Algemeen directeur, MacDon Europe GmbH Hagenauer Straße 59 65203 Wiesbaden (Duitsland) bvonriedesel@macdon.com</p>	<p>My niżej podpisani, [1] Oświadczamy, że produkt: Typ urządzenia: [2] Nazwa i model: [3] Numer serijny/numery seryjne: [4] spełnia wszystkie odpowiednie przepisy dyrektywy 2006/42/WE.</p> <p>Zastosowaliśmy następujące (zharmonizowane) normy zgodnie z artykułem 7(2):</p> <p style="text-align: center;">EN ISO 4254-1:2013 EN ISO 4254-7:2009</p> <p>Data i miejsce oświadczenia: [5] Imię i nazwisko oraz podpis osoby upoważnionej do przygotowania deklaracji: [6] Imię i nazwisko oraz adres osoby upoważnionej do przygotowania dokumentacji technicznej: Benedikt von Riedesel Dyrektor generalny, MacDon Europe GmbH Hagenauer Straße 59 65203 Wiesbaden (Niemcy) bvonriedesel@macdon.com</p>	<p>Nós, [1] Declarámos, que o produto: Tipo de máquina: [2] Nome e Modelo: [3] Número(s) de Série: [4] cumpre todas as disposições relevantes da Directiva 2006/42/CE.</p> <p>Normas harmonizadas aplicadas, conforme referido no Artigo 7(2):</p> <p style="text-align: center;">EN ISO 4254-1:2013 EN ISO 4254-7:2009</p> <p>Local e data da declaração: [5] Identidade e assinatura da pessoa autorizada a elaborar a declaração: [6] Nome e endereço da pessoa autorizada a compilar o ficheiro técnico: Benedikt von Riedesel Gerente Geral, MacDon Europa Ltda. Hagenauer Straße 59 65203 Wiesbaden (Alemanha) bvonriedesel@macdon.com</p>	<p>Noi, [1] Declarăm, că următorul produs: Tipul mașinii: [2] Denumirea și modelul: [3] Număr (numere) serie: [4] corespunde tuturor dispozițiilor esențiale ale directivei 2006/42/EC.</p> <p>Au fost aplicate următoarele standarde armonizate conform articolului 7(2):</p> <p style="text-align: center;">EN ISO 4254-1:2013 EN ISO 4254-7:2009</p> <p>Data și locul declarației: [5] Identitatea și semnătura persoanei împuternicite pentru întocmirea declarației: [6] Numele și semnătura persoanei autorizate pentru întocmirea cărții tehnice: Benedikt von Riedesel Manager General, MacDon Europe GmbH Hagenauer Straße 59 65203 Wiesbaden (Germania) bvonriedesel@macdon.com</p>
<p>Mi, [1] Izjavljujemo da proizvod Tip mašine: [2] Naziv i model: [3] Serijski broj(ovi): [4] Ispunjava sve relevantne odredbe direktive 2006/42/EC.</p> <p>Korišćeni su usklađeni standardi kao što je navedeno u članu 7(2):</p> <p style="text-align: center;">EN ISO 4254-1:2013 EN ISO 4254-7:2009</p> <p>Datum i mesto izdavanja deklaracije: [5] Identitet i potpis lica ovlašćenog za sastavljanje deklaracije: [6] Ime i adresa osobe ovlašćene za sastavljanje tehničke datoteke: Benedikt von Riedesel Generalni direktor, MacDon Europe GmbH Hagenauer Straße 59 65203 Wiesbaden (Nemačka) bvonriedesel@macdon.com</p>	<p>Mi, [1] Intygat att produkten: Maskintyp: [2] Namn och modell: [3] Serienummer: [4] uppfyller alla relevanta villkor i direktivet 2006/42/EG.</p> <p>Harmonierade standarder används, såsom anges i artikel 7(2):</p> <p style="text-align: center;">EN ISO 4254-1:2013 EN ISO 4254-7:2009</p> <p>Plats och datum för intyget: [5] Identitet och signatur för person med befogenhet att upprätta intyget: [6] Namn och adress för person behörig att upprätta den tekniska dokumentationen: Benedikt von Riedesel Administrativ chef, MacDon Europe GmbH Hagenauer Straße 59 65203 Wiesbaden (Tyskland) bvonriedesel@macdon.com</p>	<p>Mi, [1] izjavljamo, da izdelek: Vrsta stroja: [2] Ime in model: [3] Serijska/-e številka/-e: [4] ustreza vsem zadevnim določbam Direktive 2006/42/ES.</p> <p>Uporabljeni usklajeni standardi, kot je navedeno v členu 7(2):</p> <p style="text-align: center;">EN ISO 4254-1:2013 EN ISO 4254-7:2009</p> <p>Kraj in datum izjave: [5] Istovetnost in podpis osebe, opolnomočene za pripravo izjave: [6] Ime in naslov osebe, pooblaščenca za pripravo tehnične datoteke: Benedikt von Riedesel Generalni direktor, MacDon Europe GmbH Hagenauer Straße 59 65203 Wiesbaden (Nemčija) bvonriedesel@macdon.com</p>	<p>My, [1] týmto prehlasujeme, že tento výrobok: Typ zariadenia: [2] Názov a model: [3] Výrobné číslo: [4] splňa príslušné ustanovenia a základné požiadavky smernice č. 2006/42/ES.</p> <p>Použitie harmonizované normy, ktoré sa uvádzajú v článku č. 7(2):</p> <p style="text-align: center;">EN ISO 4254-1:2013 EN ISO 4254-7:2009</p> <p>Miesto a dátum prehlásenia: [5] Meno a podpis osoby oprávnenej vypracovať toto prehlásenie: [6] Meno a adresa osoby oprávnenej zostaviť technický súbor: Benedikt von Riedesel Generálny riaditeľ MacDon Europe GmbH Hagenauer Straße 59 65203 Wiesbaden (Nemecko) bvonriedesel@macdon.com</p>



EC Declaration of Conformity

[1] **MacDon**

MacDon Industries Ltd.
680 Moray Street,
Winnipeg, Manitoba, Canada
R3J 3S3

[4] As per Shipping Document

[5] May 5, 2023

[2] Float Module

[6] _____

[3] MacDon FM200

Adrienne Tankeu
Product Integrity

EN	BG	CZ	DA
We, [1] Declare, that the product: Machine Type: [2] Name & Model: [3] Serial Number(s): [4] fulfils all the relevant provisions of the Directive 2006/42/EC. Harmonized standards used, as referred to in Article 7(2): EN ISO 4254-1:2013 EN ISO 4254-7:2009 Place and date of declaration: [5] Identity and signature of the person empowered to draw up the declaration: [6] Name and address of the person authorized to compile the technical file: Benedikt von Riedesel General Manager, MacDon Europe GmbH Hagenauer Straße 59 65203 Wiesbaden (Germany) bvonriedesel@macdon.com	Ние, [1] декларираме, че следният продукт: Тип машина: [2] Наименование и модел: [3] Серийен номер(а) [4] отговаря на всички приложими разпоредби на директива 2006/42/ЕО. Използвани са следните хармонизирани стандарти според чл. 7(2): EN ISO 4254-1:2013 EN ISO 4254-7:2009 Място и дата на декларацията: [5] Име и подпис на лицето, упълномощено да изготви декларацията: [6] Име и адрес на лицето, упълномощено да състави техническия файл: Бенедикт фон Рийдесел Управител, MacDon Europe GmbH Hagenauer Straße 59 65203 Wiesbaden (Германия) bvonriedesel@macdon.com	My, [1] Prohláňujeme, že produkt: Typ zařízení: [2] Název a model: [3] Sériové(á) číslo(a): [4] splňuje všechna relevantní ustanovení směrnice 2006/42/EC. Byly použity harmonizované standardy, jak je uvedeno v článku 7(2): EN ISO 4254-1:2013 EN ISO 4254-7:2009 Místo a datum prohlášení: [5] Identita a podpis osoby oprávněné k vydání prohlášení: [6] Jméno a adresa osoby oprávněné k vyplnění technického souboru: Benedikt von Riedesel generální ředitel, MacDon Europe GmbH Hagenauer Straße 59 65203 Wiesbaden (Německo) bvonriedesel@macdon.com	Vi, [1] erklærer, at produktet: Maskintype [2] Navn og model: [3] Serienummer (-numre): [4] Opfylder alle bestemmelser i direktiv 2006/42/EF. Anvendte harmoniserede standarder, som henviser til i paragraf 7(2): EN ISO 4254-1:2013 EN ISO 4254-7:2009 Sted og dato for erklæringen: [5] Identitet på og underskrift fra den person, som er bemyndiget til at udarbejde erklæringen: [6] Navn og adresse på den person, som er bemyndiget til at udarbejde den tekniske fil: Benedikt von Riedesel Direktør, MacDon Europe GmbH Hagenauer Straße 59 D-65203 Wiesbaden (Tyskland) bvonriedesel@macdon.com

DE	ES	ET	FR
Wir, [1] Erklären hiermit, dass das Produkt: Maschinentyp: [2] Name & Modell: [3] Seriennummer (n): [4] alle relevanten Vorschriften der Richtlinie 2006/42/EG erfüllt. Harmonisierte Standards wurden, wie in folgenden Artikeln angegeben, verwendet 7(2): EN ISO 4254-1:2013 EN ISO 4254-7:2009 Ort und Datum der Erklärung: [5] Name und Unterschrift der Person, die dazu befugt ist, die Erklärung auszustellen: [6] Name und Anschrift der Person, die dazu berechtigt ist, die technischen Unterlagen zu erstellen: Benedikt von Riedesel General Manager, MacDon Europe GmbH Hagenauer Straße 59 65203 Wiesbaden bvonriedesel@macdon.com	Nosotros [1] declaramos que el producto: Tipo de máquina: [2] Nombre y modelo: [3] Números de serie: [4] cumple con todas las disposiciones pertinentes de la directriz 2006/42/EC. Se utilizaron normas armonizadas, según lo dispuesto en el artículo 7(2): EN ISO 4254-1:2013 EN ISO 4254-7:2009 Lugar y fecha de la declaración: [5] Identidad y firma de la persona facultada para draw redactar la declaración: [6] Nombre y dirección de la persona autorizada para elaborar el expediente técnico: Benedikt von Riedesel Gerente general - MacDon Europe GmbH Hagenauer Straße 59 65203 Wiesbaden (Alemania) bvonriedesel@macdon.com	Meie, [1] deklareerime, et toode Seadme tüüp: [2] Nimi ja mudel: [3] Seerianumbrid: [4] vastab kõigile direktiivi 2006/42/EÜ asjakohastele sätetele. Kasutatud on järgnevald harmoniseeritud standardeid, millele on viidatud ka punktis 7(2): EN ISO 4254-1:2013 EN ISO 4254-7:2009 Deklaratsiooni koht ja kuupäev: [5] Deklaratsiooni koostamiseks volitatud isiku nimi ja allkiri: [6] Tehnilise dokumendi koostamiseks volitatud isiku nimi ja aadress: Benedikt von Riedesel Peadirektor, MacDon Europe GmbH Hagenauer Straße 59 65203 Wiesbaden (Saksamaa) bvonriedesel@macdon.com	Nous soussignés, [1] Déclarons que le produit : Type de machine : [2] Nom et modèle : [3] Numéro(s) de série : [4] Est conforme à toutes les dispositions pertinentes de la directive 2006/42/EC. Utilisation des normes harmonisées, comme indiqué dans l'Article 7(2): EN ISO 4254-1:2013 EN ISO 4254-7:2009 Lieu et date de la déclaration : [5] Identité et signature de la personne ayant reçu le pouvoir de rédiger cette déclaration : [6] Nom et adresse de la personne autorisée à constituer le dossier technique : Benedikt von Riedesel Directeur général, MacDon Europe GmbH Hagenauer Straße 59 65203 Wiesbaden (Allemagne) bvonriedesel@macdon.com

EC Declaration of Conformity

IT	HU	LT	LV
<p>Noi, [1] Dichiariamo che il prodotto: Tipo di macchina: [2] Nome e modello: [3] Numero(i) di serie: [4] soddisfa tutte le disposizioni rilevanti della direttiva 2006/42/CE.</p> <p>Utilizzo degli standard armonizzati, come indicato nell'Articolo 7(2):</p> <p style="text-align: center;">EN ISO 4254-1:2013 EN ISO 4254-7:2009</p> <p>Luogo e data della dichiarazione: [5] Nome e firma della persona autorizzata a redigere la dichiarazione: [6] Nome e persona autorizzata a compilare il file tecnico: Benedikt von Riedesel General Manager, MacDon Europe GmbH Hagenauer Straße 59 65203 Wiesbaden (Germania) bvonriedesel@macdon.com</p>	<p>Mi, [1] Ezennel kijelentjük, hogy a következő termék: Gép típusa: [2] Név és modell: [3] Szériaszám(ok): [4] teljesíti a következő irányelv összes vonatkozó előírásait: 2006/42/EK.</p> <p>Az alábbi harmonizált szabványok kerültek alkalmazásra a 7(2) cikkely szerint:</p> <p style="text-align: center;">EN ISO 4254-1:2013 EN ISO 4254-7:2009</p> <p>A nyilatkozattétel ideje és helye: [5] Azon személy kiléte és aláírása, aki jogosult a nyilatkozat elkészítésére: [6] Azon személy neve és aláírása, aki felhatalmazott a műszaki dokumentáció összeállítására: Benedikt von Riedesel Vezérigazgató, MacDon Europe GmbH Hagenauer Straße 59 65203 Wiesbaden (Németország) bvonriedesel@macdon.com</p>	<p>Mes, [1] Pareiškiamė, kad šis produktas: Mašinos tipas: [2] Pavadinimas ir modelis: [3] Serijos numeris (-iai): [4] atitinka taikomus reikalavimus pagal Direktyvą 2006/42/EB.</p> <p>Naudojami harmonizuoti standartai, kai nurodoma straipsnyje 7(2):</p> <p style="text-align: center;">EN ISO 4254-1:2013 EN ISO 4254-7:2009</p> <p>Deklaracijos vieta ir data: [5] Asmens tapatybės duomenys ir parašas asmens, įgalioto sudaryti šią deklaraciją: [6] Vardas ir pavardė asmens, kuris įgaliotas sudaryti šį techninį failą: Benedikt von Riedesel Generalinis direktorius, MacDon Europe GmbH Hagenauer Straße 59 65203 Wiesbaden (Vokietija) bvonriedesel@macdon.com</p>	<p>Mēs, [1] Deklarējam, ka produkts: Mašīnas tips: [2] Nosaukums un modelis: [3] Sērijas numurs(-i): [4] Atbilst visām būtiskajām Direktīvas 2006/42/EK prasībām.</p> <p>Piemēroti šādi saskaņotie standarti, kā minēts 7. pantā 2. punktā:</p> <p style="text-align: center;">EN ISO 4254-1:2013 EN ISO 4254-7:2009</p> <p>Deklarācijas parakstīšanas vieta un datums: [5] Tās personas vārds, uzvārds un paraksts, kas ir pilnvarota sagatavot šo deklarāciju: [6] Tās personas vārds, uzvārds un adrese, kas ir pilnvarota sastādīt tehnisko dokumentāciju: Benedikts fon Rīdzelis Generāldirektors, MacDon Europe GmbH Hagenauer Straße 59 65203 Wiesbaden (Vācija) bvonriedesel@macdon.com</p>
<p>Wij, [1] Verklaren dat het product: Machinetype: [2] Naam en model: [3] Serienummer(s): [4] voldoet aan alle relevante bepalingen van de Richtlijn 2006/42/EC.</p> <p>Geharmoniseerde normen toegepast, zoals vermeld in Artikel 7(2):</p> <p style="text-align: center;">EN ISO 4254-1:2013 EN ISO 4254-7:2009</p> <p>Plaats en datum van verklaring: [5] Naam en handtekening van de bevoegde persoon om de verklaring op te stellen: [6] Naam en adres van de geautoriseerde persoon om het technisch dossier samen te stellen: Benedikt von Riedesel Algemeen directeur, MacDon Europe GmbH Hagenauer Straße 59 65203 Wiesbaden (Duitsland) bvonriedesel@macdon.com</p>	<p>My niżej podpisani, [1] Oświadczamy, że produkt: Typ urządzenia: [2] Nazwa i model: [3] Numer serijny/numery seryjne: [4] spełnia wszystkie odpowiednie przepisy dyrektywy 2006/42/WE.</p> <p>Zastosowaliśmy następujące (zharmonizowane) normy zgodnie z artykułem 7(2):</p> <p style="text-align: center;">EN ISO 4254-1:2013 EN ISO 4254-7:2009</p> <p>Data i miejsce oświadczenia: [5] Imię i nazwisko oraz podpis osoby upoważnionej do przygotowania deklaracji: [6] Imię i nazwisko oraz adres osoby upoważnionej do przygotowania dokumentacji technicznej: Benedikt von Riedesel Dyrektor generalny, MacDon Europe GmbH Hagenauer Straße 59 65203 Wiesbaden (Niemcy) bvonriedesel@macdon.com</p>	<p>Nós, [1] Declarámos, que o produto: Tipo de máquina: [2] Nome e Modelo: [3] Número(s) de Série: [4] cumpre todas as disposições relevantes da Directiva 2006/42/CE.</p> <p>Normas harmonizadas aplicadas, conforme referido no Artigo 7(2):</p> <p style="text-align: center;">EN ISO 4254-1:2013 EN ISO 4254-7:2009</p> <p>Local e data da declaração: [5] Identidade e assinatura da pessoa autorizada a elaborar a declaração: [6] Nome e endereço da pessoa autorizada a compilar o ficheiro técnico: Benedikt von Riedesel Gerente Geral, MacDon Europa Ltda. Hagenauer Straße 59 65203 Wiesbaden (Alemanha) bvonriedesel@macdon.com</p>	<p>Noi, [1] Declarăm, că următorul produs: Tipul mașinii: [2] Denumirea și modelul: [3] Număr (numere) serie: [4] corespunde tuturor dispozițiilor esențiale ale directivei 2006/42/EC.</p> <p>Au fost aplicate următoarele standarde armonizate conform articolului 7(2):</p> <p style="text-align: center;">EN ISO 4254-1:2013 EN ISO 4254-7:2009</p> <p>Data și locul declarației: [5] Identitatea și semnătura persoanei împuternicite pentru întocmirea declarației: [6] Numele și semnătura persoanei autorizate pentru întocmirea cărții tehnice: Benedikt von Riedesel Manager General, MacDon Europe GmbH Hagenauer Straße 59 65203 Wiesbaden (Germania) bvonriedesel@macdon.com</p>
<p>Mi, [1] Izjavljujemo da proizvod Tip mašine: [2] Naziv i model: [3] Serijski broj(ovi): [4] Ispunjava sve relevantne odredbe direktive 2006/42/EC.</p> <p>Korišćeni su usklađeni standardi kao što je navedeno u članu 7(2):</p> <p style="text-align: center;">EN ISO 4254-1:2013 EN ISO 4254-7:2009</p> <p>Datum i mesto izdavanja deklaracije: [5] Identitet i potpis lica ovlašćenog za sastavljanje deklaracije: [6] Ime i adresa osobe ovlašćene za sastavljanje tehničke datoteke: Benedikt von Riedesel Generalni direktor, MacDon Europe GmbH Hagenauer Straße 59 65203 Wiesbaden (Nemačka) bvonriedesel@macdon.com</p>	<p>Mi, [1] Intygat att produkten: Maskintyp: [2] Namn och modell: [3] Serienummer: [4] uppfyller alla relevanta villkor i direktivet 2006/42/EG.</p> <p>Harmonierade standarder används, såsom anges i artikel 7(2):</p> <p style="text-align: center;">EN ISO 4254-1:2013 EN ISO 4254-7:2009</p> <p>Plats och datum för intyget: [5] Identitet och signatur för person med befogenhet att upprätta intyget: [6] Namn och adress för person behörig att upprätta den tekniska dokumentationen: Benedikt von Riedesel Administrativ chef, MacDon Europe GmbH Hagenauer Straße 59 65203 Wiesbaden (Tyskland) bvonriedesel@macdon.com</p>	<p>Mi, [1] izjavljamo, da izdelek: Vrsta stroja: [2] Ime in model: [3] Serijska/-e številka/-e: [4] ustreza vsem zadevnim določbam Direktive 2006/42/ES.</p> <p>Uporabljeni usklajeni standardi, kot je navedeno v členu 7(2):</p> <p style="text-align: center;">EN ISO 4254-1:2013 EN ISO 4254-7:2009</p> <p>Kraj in datum izjave: [5] Istovetnost in podpis osebe, opolnomočene za pripravo izjave: [6] Ime in naslov osebe, pooblaščenca za pripravo tehnične datoteke: Benedikt von Riedesel Generalni direktor, MacDon Europe GmbH Hagenauer Straße 59 65203 Wiesbaden (Nemčija) bvonriedesel@macdon.com</p>	<p>My, [1] týmto prehlasujeme, že tento výrobok: Typ zariadenia: [2] Názov a model: [3] Výrobné číslo: [4] splňa príslušné ustanovenia a základné požiadavky smernice č. 2006/42/ES.</p> <p>Použitie harmonizované normy, ktoré sa uvádzajú v článku č. 7(2):</p> <p style="text-align: center;">EN ISO 4254-1:2013 EN ISO 4254-7:2009</p> <p>Miesto a dátum prehlásenia: [5] Meno a podpis osoby oprávnenej vypracovať toto prehlásenie: [6] Meno a adresa osoby oprávnenej zostaviť technický súbor: Benedikt von Riedesel Generálny riaditeľ MacDon Europe GmbH Hagenauer Straße 59 65203 Wiesbaden (Nemecko) bvonriedesel@macdon.com</p>



UK Declaration of Conformity

[1] **MacDon**

MacDon Industries Ltd.
680 Moray Street,
Winnipeg, Manitoba, Canada
R3J 3S3

[4] As per Shipping Document

[5] May 4, 2023

[2] Combine Header

[6] _____

[3] MacDon FD2 Series

Adrienne Tankeu
Product Integrity

We, [1]

Declare, that the product:

Machine Type: [2]

Name & Model: [3]

Serial Number(s): [4]

fulfills all relevant provisions of the Supply of Machinery (Safety) Regulations 2008

Designated standards used are :

EN ISO 4254-1:2015

EN ISO 4254-7:2017

Place and date of declaration: [5]

Identity and signature of the person empowered to draw up the declaration: [6]



UK Declaration of Conformity

[1] **MacDon**

MacDon Industries Ltd.
680 Moray Street,
Winnipeg, Manitoba, Canada
R3J 3S3

[4] As per Shipping Document

[5] May 4, 2023

[2] Float Module

[3] MacDon FM200

[6] _____

Adrienne Tankeu
Product Integrity

We, [1]

Declare, that the product:

Machine Type: [2]

Name & Model: [3]

Serial Number(s): [4]

fulfills all relevant provisions of the Supply of Machinery (Safety) Regulations 2008

Designated standards used are :

EN ISO 4254-1:2015

EN ISO 4254-7:2017

Place and date of declaration: [5]

Identity and signature of the person empowered to draw up the declaration: [6]

Ivadas

Šioje instrukcijoje pateikiama informacija apie FD2 serijos „FlexDraper“[®] pjaunamąją ir FM200 paviršiaus kopijavimo modulį. Naudokite ją kartu su kombaino operatoriaus vadovu.

Jūsų mašina

FD2 serijos „FlexDraper“[®] pjaunamoji yra specialiai sukurta gerai dirbti bet kokiomis tiesaus pjovimo sąlygomis, tiek pažeme, tiek virš žemės, naudojant trijų dalių lankstų rėmą, kad būtų galima atidžiai sekti žemės reljefą. FM200 paviršiaus kopijavimo modulis naudojamas FD2 „FlexDraper“[®] pjaunamajai prie daugumos markių ir modelių kombainų tvirtinti.

Jūsų garantija

„MacDon“ suteikia garantiją klientams, kurie valdo ir prižiūri savo įrangą, kaip aprašyta šiame vadove. Atstovas turėjo pateikti jums „MacDon Industries“ ribotos garantijos politiką, kurioje ši garantija paaiškinta. Garantija negalioja, jei žala padaroma dėl bet kurios iš šių sąlygų:

- Nelaimingas atsitikimas
- Piktnaudžiavimas
- Netinkamas naudojimas
- Netinkama priežiūra ar nepriežiūra
- Nenormalus ar neįprastas mašinos naudojimas
- Mašinos, įrangos, komponentų ar dalių naudojimas ne pagal gamintojo instrukcijas

Jūsų vadovas

Prieš bandydami naudoti mašiną, atidžiai perskaitykite visą pateiktą medžiagą.

Naudokite šį vadovą kaip pirmąją informacijos apie mašiną šaltinį. Jei vykdysite pateiktas instrukcijas, pjaunamoji gerai veiks daugelį metų.

Šiame dokumente laikomasi tokių konvencijų:

- Dešinė ir kairė nustatomos iš operatoriaus padėties. Pjaunamosios priekis nukreiptas į paselį; pjaunamosios galinė dalis pritvirtinama prie paviršiaus kopijavimo modulio ir kombaino.
- Jei nenurodyta kitaip, naudokite standartinės sukimo momento vertes, pateiktas skyriuje [7.1 Sukimo momentų specifikacijos, p. 541](#).

Nustatydami mašiną arba atlikdami bet kokius jos pakeitimus, peržiūrėkite ir laikykitės rekomenduojamų mašinos nuostatų, pateiktų visuose atitinkamuose „MacDon“ leidiniuose. To nepadarius, galima pakenkti mašinos funkcijai ir tarnavimo laikui, taip pat gali kilti pavojinga situacija.

Turinyje ir rodyklėje bus nurodytos konkrečios šio vadovo sritys. Išnagrinėkite turinį, kad susipažintumėte su informacijos pateikimo tvarka.

Laikykite šį vadovą patogioje vietoje, kad galėtumėte dažnai jį peržiūrėti, ir perduokite naujiems operatoriams ar savininkams. Vadovo laikymo dėklas (A) yra pjaunamosios gale, šalia dešinės išorinės kojos.

PASTABA:

Nuolat atnaujinkite savo „MacDon“ leidinius. Naujausią versiją anglų kalba galite atsisiųsti iš mūsų svetainės (www.macdon.com) arba iš tik platintojams skirtos svetainės (<https://portal.macdon.com>) (reikia prisijungti).

Kreipkitės į „MacDon“ atstovą, jei jums reikia pagalbos, informacijos ar papildomų šio vadovo kopijų.

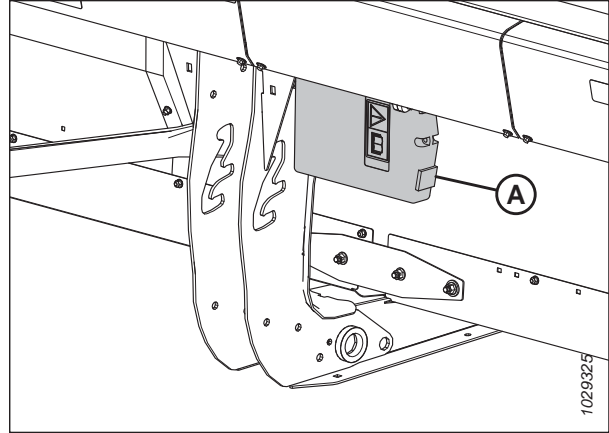

pav. 1: Vadovo laikymo vieta

Šis vadovas parengtas šiomis kalbomis:

- Bulgarų k.
- Čekų k.
- Danų k.
- Anglų k.
- Estų k.
- Prancūzų k.
- Vokiečių k.
- Vengrų k.
- Italų k.
- Latvių k.
- Lietuvių k.
- Lenkų k.
- Portugalų k.
- Rumunų k.
- Rusų k.
- Ispanų k.
- Ukrainiečių k.

Šiuos vadovus galima užsisakyti iš „MacDon“, iš „MacDon“ pardavėjų portalu (<https://portal.macdon.com>) (reikalingas prisijungimas) arba atsisiųsti iš „MacDon“ tarptautinės svetainės (www.macdon.com).

Pakeitimų santrauka

Šiame sąrašė pateikiama pagrindinių pakeitimų, palyginti su ankstesne šio dokumento versija, ataskaita.

Skryius	Pakeitimų santrauka	Tik vidiniam naudojimui
–	Pašalinta tema „Paviršiaus kopijavimo aukščio jutiklio keitimas“.	Gaminio palaikymas
<i>1.6 Suvirinimo atsargumo priemonės, p. 8</i>	Pridėta tema.	Inžinerija
<i>Paviršiaus kopijavimo ratų ištraukimas / įtraukimas naudojant integruotus valdiklius – , p. 127</i>	Pridėta tema.	Techniniai leidiniai
<i>Paviršiaus kopijavimo ratų aukščio lygiavimas, p. 127</i>	Atnaujinta iliustracija.	UECN 31576
<i>Pjaunamosios tvirtinimas prie „Case IH“ kombaino, p. 61</i>	Atnaujinta procedūra.	ECN 64329
<i>Pjaunamosios atjungimas nuo „Case IH“ kombaino, p. 65</i>	Atnaujinta procedūra.	ECN 64329
<i>4.4.1 Alyvos lygio tikrinimas hidrauliniam bake, p. 304</i>	Atnaujinta procedūra ir pastaba.	ECN 64693
<i>4.16.3 Padangų slėgio tikrinimas, p. 493</i>	Atnaujinta lentelė.	ECN 62597
<i>4.17.3 „VertiBlade™“ dalgio padėties keitimas, p. 504</i>	Pridėta tema.	Inžinerija
<i>5.1.9 Galiniai deflektoriaus strypai, p. 512</i>	Pridėtas rinkinys.	Techniniai leidiniai
<i>5.3.5 Hidraulinio bako prailginimo rinkinys, p. 518</i>	Atnaujintas rinkinio numeris.	ECN 64693
<i>5.4.2 „EasyMove™“ transportavimo sistema, p. 521</i>	Pridėtas kolektoriaus numeris.	ECN 64895
<i>5.4.5 Plieninių lenktuvų pirštų rinkinys, p. 523</i>	Pridėta tema.	Techniniai leidiniai
<i>5.4.10 Ražienos apšvietimo žibintų rinkinys, p. 525</i>	Atnaujinta informacija.	Inžinerija

Modelio ir serijos numerio įrašymas

Pateiktose vietose įrašykite pjaunamosios, paviršiaus kopijavimo modulio ir transportavimo / stabilizatoriaus rato (jei įrengtas) modelio numerį, serijos numerį ir modelio metus.

FD2 serijos „FlexDraper“ pjaunamoji

Pjaunamosios
modelis: _____

Serijos numeris: _____

Modelio metai: _____

Pjaunamosios serijos numerio lentelė (A) yra pjaunamosios gale, šalia kairiojo galinio skydo.

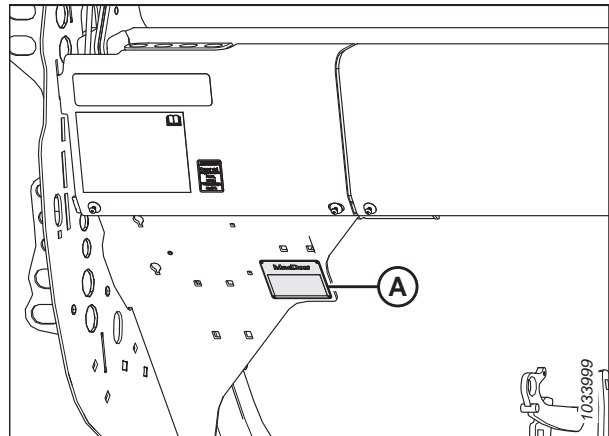

pav. 2: Pjaunamosios serijos numerio lentelės vieta

FM200 paviršiaus kopijavimo modulis kombainui

Serijos numeris: _____

Modelio metai: _____

Paviršiaus kopijavimo modulio serijos numerio lentelė (A) yra viršutinėje kairėje paviršiaus kopijavimo modulio pusėje.

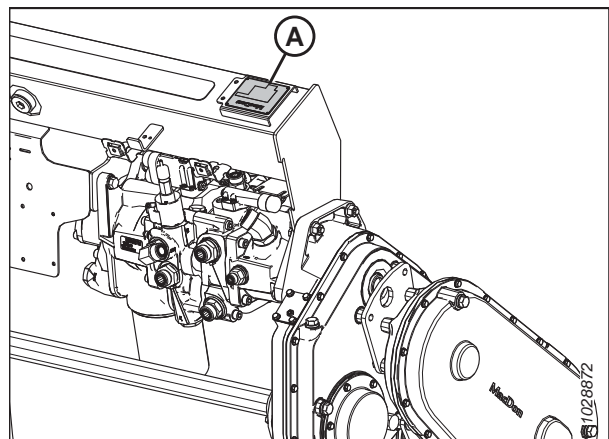

pav. 3: Paviršiaus kopijavimo modulio serijos numerio lentelės vieta

„EasyMove“ transportavimo variantas

Serijos numeris: _____

Modelio metai: _____

„EasyMove“ transportavimo serijos numerio lentelė (A) yra dešinės ašies komplekte.

PASTABA:

Gabenimas yra papildomas pasirinkimas ir gali būti neįrengtas šioje mašinoje.

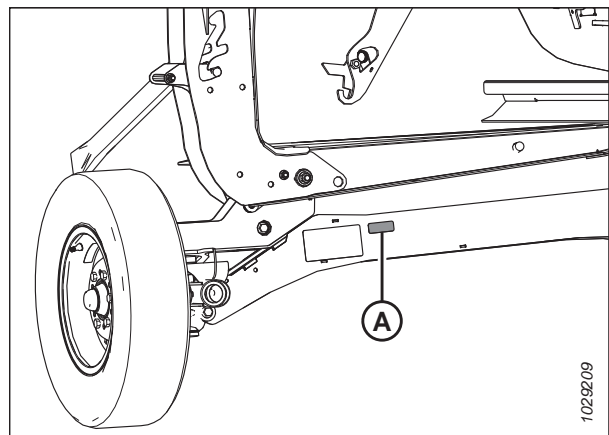

pav. 4: „EasyMove“ transportavimo variantas

Atitikties deklaracija	i
Įvadas.....	vii
Pakeitimų santrauka	ix
Modelio ir serijos numerio įrašymas.....	x
Skyrius 1: Sauga	1
1.1 Saugos įspėjimo simboliai	1
1.2 Signaliniai žodžiai	2
1.3 Bendroji sauga	3
1.4 Techninės priežiūros sauga.....	5
1.5 Hidraulinė sauga	7
1.6 Suvirinimo atsargumo priemonės	8
1.7 Žemės ūkio įrangos eksploatavimo nutraukimas ir utilizavimas	9
1.8 Saugos ženklai	11
1.8.1 Saugos lipdukų montavimas.....	11
1.9 Saugos lipdukų vietos.....	12
1.10 Saugos ženklų supratimas.....	18
Skyrius 2: Produkto peržiūra	27
2.1 Apibrėžimai	27
2.2 Produkto specifikacijos	29
2.3 FD2 serijos „FlexDraper®“ pjaunamosios matmenys	33
2.4 FD2 serijos „FlexDraper®“ pjaunamosios komponentų identifikavimas	34
2.5 FM200 paviršiaus kopijavimo modulio komponentų identifikavimas	35
Skyrius 3: Operacija	37
3.1 Savininko / operatoriaus atsakomybė.....	37
3.2 Eksploatavimo sauga	38
3.2.1 Pjaunamosios apsauginės atramos	38
3.2.2 Lenktuvų apsauginės atramos	39
Lenktuvų saugos atramų įjungimas	39
Lenktuvų apsauginių atramų atjungimas	40
3.2.3 Pjaunamosios galiniai gaubtai.....	42
Pjaunamosios galinių gaubtų atidarymas.....	42
Pjaunamosios galinių gaubtų uždarymas	43
Pjaunamosios galinių gaubtų tikrinimas ir reguliavimas	44
Pjaunamosios galinių gaubtų nuėmimas	48
Pjaunamosios galinių gaubtų montavimas.....	49
3.2.4 Lenktuvų pavaros gaubtas	49
Lenktuvų pavaros gaubto nuėmimas	49
Lenktuvų pavaros gaubto montavimas	51
3.2.5 Lanksčios trauklės gaubtas.....	52
Vidinių lanksčių trauklių gaubtų nuėmimas.....	52
Vidinių lanksčių trauklių gaubtų montavimas	53
Išorinių lanksčios trauklės gaubtų atjungimas	54

Išorinių lanksčių trauklių gaubtų tvirtinimas.....	55
3.2.6 Kasdienė paleidimo patikra.....	57
3.3 Eksploatacijos pradžios laikotarpis.....	58
3.4 Kombaino išjungimas.....	59
3.5 Kabinos valdikliai.....	60
3.6 Pjaunamosios tvirtinimas / atjungimas.....	61
3.6.1 „Case IH“ kombainai.....	61
Pjaunamosios tvirtinimas prie „Case IH“ kombaino.....	61
Pjaunamosios atjungimas nuo „Case IH“ kombaino.....	65
3.7 Pjaunamosios sąranka.....	69
3.7.1 Pjaunamosios priedai.....	69
3.7.2 Pjaunamosios nuostatos.....	69
3.7.3 Pjaunamosios optimizavimas tiesiam rapsų kūlimui.....	84
3.7.4 Lenktuvų nuostatos.....	84
3.7.5 Slankaus pasėlių skirtuvo nustatymai (papildoma komplektacija).....	87
3.8 Paviršiaus kopijavimo modulis sąranka.....	90
3.8.1 FM200 tiekimo sraigės našumo konfigūracijos.....	90
Ypač siaura konfigūracija – sraigės vija.....	92
Siaura konfigūracija – sraigės vijos.....	96
Vidutinė konfigūracija – sraigės vija.....	99
Plati konfigūracija – sraigės vija.....	101
Ypač plati konfigūracija – sraigės vija.....	104
Sraigės vija.....	106
3.8.2 Tiekimo sraigės pirštų atjungimas.....	113
3.8.3 Tiekimo sraigės pirštų montavimas.....	116
3.8.4 Sraigės padėties nustatymas.....	117
3.8.5 Tiekimo sraigės spyruoklių tikrinimas ir reguliavimas.....	120
3.8.6 Varpapjovių juostos.....	121
3.9 Pjaunamosios veikimo kintamieji.....	122
3.9.1 Pjovimas neliečiant žemės paviršiaus.....	122
Stabilizavimo ratų reguliavimas.....	123
„EasyMove™“ transportavimo ratų reguliavimas.....	124
Paviršiaus kopijavimo ratų ištraukimas / atjungimas naudojant kojinių jungiklį.....	125
Paviršiaus kopijavimo ratų ištraukimas / įtraukimas naudojant integruotus valdiklius –.....	127
Paviršiaus kopijavimo ratų aukščio lygiavimas.....	127
3.9.2 Pjovimas liečiant žemės paviršių.....	130
Vidinių atraminių plokštelių reguliavimas.....	130
Išorinių atraminių plokštelių reguliavimas.....	131
3.9.3 Pjaunamosios paviršiaus kopijavimo modulis.....	133
Pjaunamosios paviršiaus kopijavimo sistemos tikrinimas ir reguliavimas.....	134
Paviršiaus kopijavimo spyruoklių konfigūracijos keitimas – paviršiaus kopijavimo svirtys su dviem angomis.....	140
Pjaunamosios paviršiaus kopijavimo užrakinimas / atrakinimas.....	148
Veikia lankstumo režimu.....	149
Veikimas standžiuoju režimu.....	151
Lankstaus pasvirimo ribotuvo išjungimas.....	152
Lankstaus pasvirimo ribotuvo įjungimas.....	153
3.9.4 Sparnų balanso tikrinimas ir reguliavimas.....	154

3.9.5 Pjaunamosios kampo.....	158
Pjaunamosios kampo reguliavimas iš kombaino	159
3.9.6 Lenktuvų greitis	160
Pasirenkamos lenktuvų pavaros žvaigždės.....	161
3.9.7 Važiavimo greitis.....	162
3.9.8 Šoninio transporterio greitis.....	163
Šoninio transporterio greičio reguliavimas.....	163
3.9.9 Tiekimo transporterio greitis	165
3.9.10 Informacija apie dalgio greitį	165
Dalgio greičio tikrinimas.....	166
3.9.11 Lenktuvų aukštis	167
Lenktuvų aukščio jutiklio tikrinimas ir reguliavimas	168
Lenktuvų aukščio jutiklio keitimas.....	170
3.9.12 Lenktuvų pastūmimo pirmyn-atgal padėtis	172
Lenktuvų pastūmimo pirmyn-atgal padėties reguliavimas	173
Pastūmimo pirmyn-atgal cilindry padėties keitimas	173
Lenktuvų pastūmimo pirmyn-atgal padėties jutiklio tikrinimas ir reguliavimas	178
3.9.13 Lenktuvų virbų pasvirimas.....	181
Lenktuvų kumštelio nuostatos.....	181
Lenktuvų kumštelio reguliavimas.....	183
3.9.14 Viršutinė kryžminė sraigė.....	184
Viršutinės kryžminės sraigės padėties reguliavimas – dviejų arba trijų dalių sraigės	184
Patikrinkite viršutinės kryžminės sraigės trukdžius	187
3.9.15 Pasėlių skirtuvai	187
Pasėlių skirtuvų šalinimas.....	188
Pasėlių skirtuvų montavimas.....	189
Slankių pasėlių skirtuvų atjungimas.....	191
Slankių pasėlių skirtuvų montavimas	192
Slankių pasėlių skirtuvų reguliavimas.....	195
3.9.16 Pasėlių skirtuvo strypai.....	206
Pasėlių skirtuvo strypų nuėmimas.....	207
Pasėlių skirtuvo strypų montavimas	207
Pasirenkami ryžių skirtuvo strypai.....	208
3.10 Automatinio pjaunamosios aukščio valdymo sistema	210
3.10.1 Automatinės pjaunamosios aukščio kontrolės jutiklio veikimas.....	211
3.10.2 Rekomenduojamos jutiklio išvesties įtampos kombainams.....	213
3.10.3 Įtampos ribų tikrinimas rankiniu būdu.....	213
3.10.4 „Case IH“ 130 ir 140 serijos vidutinės klasės kombainai.....	217
Įtampos diapazono tikrinimas iš kabinos – „Case IH“ 5130, 5140, 6130, 6140, 7130 ir 7140	217
Trumpasis pjaunamosios nuostatų vadovas – „Case IH“ 130 ir 140 serija	220
Pjaunamosios nustatymas kombaino ekrane – „Case IH“ 5130, 5140, 6130, 6140, 7130 ir 7140.....	221
Automatinio pjaunamosios aukščio valdymo kalibravimas – „Case IH“ 5130, 5140, 6130, 6140, 7130 ir 7140 kombainai su senesne nei 28.00 programine versija.....	223
Iš anksto nustatyto pjaunamosios pjovimo aukščio nustatymas – „Case IH“ 5130, 5140, 6130, 6140, 7130 ir 7140	224
3.10.5 „Case IH“, 120, 230, 240 ir 250 serijų kombainai	227
Įtampos diapazono tikrinimas kombaino kabinoje – „Case IH“, 120, 230, 240 ir 250 serijų kombainai.....	227
Trumpasis pjaunamosios nuostatų vadovas – „Case IH“ 120, 230, 240 ir 250 serija.....	230
Automatinio pjaunamosios aukščio valdymo kalibravimas – „Case IH“ 120, 230, 240 ir 250 serijų kombainai su senesne nei 28.00 programinės įrangos versija	231

Automatinio pjaunamosios aukščio valdymo kalibravimas – „Case IH“ kombainai su 28.00 versijos arba naujesne programine įranga	235
Lenktuvų aukščio jutiklio įtampos tikrinimas – „Case IH“ kombainai	239
Išankstinis pjovimo aukščio nustatymas – „Case IH“, 120, 230, 240 ir 250 serijos kombainai	240
Lenktuvų atbulinės eigos funkcija – „Case IH“ kombainai	242
Šoninio transporterio greičio valdymas – „Case IH“ kombainai	244
Lenktuvų greičio jutiklio suderinamumas – „Case IH“ kombainai	246
3.11 Pjaunamosios lygiavimas	248
3.12 Užstrigusio pjovimo agregato tvarkymas	251
3.13 Paviršiaus kopijavimo modulio užstrigusio tiekimo transporterio tvarkymas	252
3.14 Pervežimas	253
3.14.1 Pjaunamosios transportavimas ant kombaino	253
3.14.2 Vilkimas	253
Pjaunamosios tvirtinimas prie velkančiosios transporto priemonės	254
Atsargumo priemonės velkant pjaunamąją	254
3.14.3 Perjungimas iš pervežimo į važiavimo lauku padėtį (papildoma komplektacija)	255
Kairiojo išorinio rato perjungimas iš pervežimo į darbinę padėtį – „ContourMax™“ papildoma komplektacija	255
Standžios vilkties atjungimas	256
Standžios vilkties laikymas	259
Priekinių (kairioji pusė) ratų nustatymas į važiavimo lauku padėtį	261
Galinių (dešinioji pusė) ratų perjungimas į važiavimo lauku padėtį	263
3.14.4 Perjungimas iš važiavimo lauku į transportavimo padėtį (papildoma komplektacija)	265
Kairiojo išorinio rato perjungimas iš darbinės į transportavimo padėtį	265
Priekinių (kairioji pusė) ratų nustatymas į transportavimo padėtį	266
Galinių (dešinioji pusė) ratų perjungimas į transportavimo padėtį	268
Standžios vilkties išėmimas iš saugojimo padėties	270
Standžios vilkties tvirtinimas	271
3.15 Pjaunamosios saugojimas	275
Skirius 4: Techninė priežiūra	277
4.1 Mašinos parengimas priežiūrai	277
4.2 Techninės priežiūros reikalavimai	278
4.2.1 Priežiūros grafikas / įrašas	278
4.2.2 Eksploatacijos pradžios patikra	281
4.2.3 Įrangos techninė priežiūra – prieš sezoną	281
4.2.4 Įrangos techninė priežiūra – sezono pabaiga	282
4.2.5 Hidraulinį žarnų ir kontūrų tikrinimas	282
4.3 Tepimas	284
4.3.1 Tepimo intervalai	284
Kas 10 val.	284
Kas 25 val.	285
Kas 50 val.	286
Kas 100 val.	290
Kas 250 val.	292
Kas 500 val.	294
4.3.2 Tepimo procedūra	294
4.3.3 Lenktuvų pavaros grandinės tepimas	296

4.3.4 Sraigės pavaros grandinės tepimas	296
4.3.5 Pjaunamosios pavaros pagrindinės pavarų dėžės tepimas	298
Pjaunamosios pavaros pagrindinės pavarų dėžės alyvos lygio tikrinimas	298
Alyvos pylimas į pjaunamosios pavaros pagrindinę pavarų dėžę	299
Pjaunamosios pavaros pagrindinės pavarų dėžės alyvos keitimas	299
4.3.6 Pjaunamosios pavaros galinės pavarų dėžės tepimas	300
Pjaunamosios pavaros galinės pavarų dėžės alyvos lygio tikrinimas	300
Alyvos pylimas į pjaunamosios pavaros galinę pavarų dėžę	301
Pjaunamosios pavaros galinės pavarų dėžės alyvos keitimas	302
4.4 Hidraulika	304
4.4.1 Alyvos lygio tikrinimas hidrauliniame bake	304
4.4.2 Alyvos pylimas į hidraulinį baką	304
4.4.3 Alyvos keitimas hidrauliniame bake	305
4.4.4 Alyvos filtro keitimas	306
4.5 Elektros sistema	307
4.5.1 Lempučių keitimas	307
4.6 Pjaunamosios pavarą	308
4.6.1 Transmisijos atjungimas	308
4.6.2 Transmisijos montavimas	310
4.6.3 transmisijos apsaugos atjungimas	314
4.6.4 transmisijos apsaugos montavimas	316
4.6.5 Grandinės įtempimo reguliavimas – pagrindinė pavarų dėžė	318
4.6.6 Grandinės įtempimo reguliavimas – galinė pavarų dėžė	319
4.7 Tiekimo sraigė	321
4.7.1 Tiekimo sraigės nustatymas pagal padėklo tarpą	321
4.7.2 Tiekimo sraigės grandinės įtempimo tikrinimas	324
Tiekimo sraigės pavaros grandinės įtempimo tikrinimas – spartusis metodas	324
Tiekimo sraigės pavaros grandinės įtempimo tikrinimas – nuodugnasis metodas	325
4.7.3 Sraigės pavaros grandinės atjungimas	327
4.7.4 Sraigės pavaros grandinės montavimas	331
4.7.5 Tiekimo sraigės pavaros grandinės įtempimo reguliavimas	334
4.7.6 Sraigės vija	337
4.7.7 Sraigės pirštai	337
Tiekimo sraigės pirštų atjungimas	337
Tiekimo sraigės pirštų montavimas	339
Sraigės piršto taktavimo tikrinimas	341
Sraigės piršto taktavimo nustatymas	342
4.8 Dalgis	345
4.8.1 Dalgio sekcijos keitimas	345
4.8.2 Dalgio atjungimas	346
4.8.3 Dalgio galvutės guolio atjungimas	348
4.8.4 Dalgio galvutės guolio montavimas	348
4.8.5 Dalgio montavimas	349
4.8.6 Atsarginiai dalgiai	351
4.8.7 Smailios dalgų apsaugos ir laikikliai	351
Smailios dalgų apsaugos konfigūracija ant viengubo dalgio pjaunamųjų	353

Smailios dalgio apsaugos konfigūracija ant dvigubo dalgio pjaunamųjų – FD235	354
Smailios dalgio apsaugos konfigūracija ant dvigubo dalgio pjaunamųjų – FD240	355
Smailaus dalgio apsaugos konfigūracija ant dvigubo dalgio pjaunamųjų – FD241	356
Smailios dalgio apsaugos konfigūracija ant dvigubo dalgio pjaunamųjų – FD245	357
Smailios dalgio apsaugos konfigūracija ant dvigubo dalgio pjaunamųjų – FD250	358
Dalgio apsaugų ir apsauginės juostos reguliavimas.....	359
Smailių dalgio apsaugų keitimas	361
Laikiklio tikrinimas – smailios dalgių apsaugos.....	364
Laikiklio reguliavimas – smailios dalgių apsaugos.....	365
Centrinės smailios dalgio apsaugos keitimas – dvigubo dalgio pjaunamoji.....	366
Centrinio laikiklio tikrinimas ant dvigubo dalgio pjaunamųjų – smailios dalgių apsaugos.....	368
Centrinio laikiklio reguliavimas ant dvigubo dalgio pjaunamųjų – smailios dalgių apsaugos	369
4.8.8 Trumpos dalgio apsaugos ir laikikliai.....	371
Trumpos dalgio apsaugos konfigūracija ant viengubo dalgio pjaunamųjų.....	372
Trumpo dalgio apsaugos konfigūracija dvigubo dalgio pjaunamosioms– visi dydžiai, išskyrus D241.....	373
Trumpo dalgio apsaugos konfigūracija ant dvigubo dalgio pjaunamųjų – FD241	374
Trumpų dalgio apsaugų ar galinių dalgių apsaugų keitimas.....	375
Laikiklio tikrinimas – trumpos dalgio apsaugos.....	377
Laikiklio reguliavimas – trumpos dalgio apsaugos	378
Centrinės dalgio apsaugos keitimas – dvigubo dalgio pjaunamosios.....	379
Centrinio laikiklio tikrinimas ant dvigubo dalgio pjaunamųjų – trumpos dalgių apsaugos	381
Centrinio laikiklio reguliavimas – trumpos dalgio apsaugos.....	382
4.8.9 Dalgio galvutės gaubtas.....	383
Dalgio galvutės gaubto montavimas.....	383
4.9 Dalgio pavarų sistema	385
4.9.1 Dalgio pavarų dėžė.....	385
Dalgio pavarų dėžės alyvos lygio tikrinimas	385
Tvirtinimo varžtų tikrinimas	386
Dalgio pavarų dėžės alyvos keitimas.....	386
4.10 Tiekimo platforma	388
4.10.1 Tiekimo transporterio keitimas	388
4.10.2 Tiekimo transporterio įtempimo tikrinimas ir reguliavimas	393
4.10.3 Tiekimo transporterio pavaros volelis.....	395
Tiekimo transporterio pavaros volelio atjungimas.....	395
Tiekimo transporterio pavaros volelio montavimas	397
Tiekimo transporterio pavaros volelio guolio atjungimas.....	398
Tiekimo transporterio pavaros volelio guolio montavimas.....	400
4.10.4 Tiekimo transporterio atraminis volelis	401
Tiekimo transporterio atraminio volelio atjungimas	401
Tiekimo transporterio atraminio volelio montavimas	403
Tiekimo transporterio atraminio volelio guolio keitimas	406
4.10.5 Tiekimo platformos dugno nuleidimas	410
4.10.6 Tiekimo platformos dugno pakėlimas.....	411
4.10.7 Trauklės laikiklio kablių tikrinimas	412
4.11 Varpapjovių juostos.....	415
4.11.1 Varpapjovių juostų atjungimas.....	415
4.11.2 Varpapjovių juostų montavimas.....	415
4.12 Šoniniai pjaunamosios transporteriai.....	417
4.12.1 Šoninių transporterių atjungimas	417
4.12.2 Šoninių transporterių montavimas	418

4.12.3 Šoninio transporterio platformos aukščio reguliavimas	419
4.12.4 Šoninio transporterio įtempimo reguliavimas	422
4.12.5 Šoninio transporterio vyniojimo reguliavimas	424
4.12.6 Transporterio volelio guolio tikrinimas	425
4.12.7 Šoninio transporterio platformos atraminio volelio atjungimas.....	425
4.12.8 Šoninio transporterio platformos atraminio volelio guolio keitimas	427
4.12.9 Šoninio transporterio platformos atraminio volelio montavimas	429
4.12.10 Šoninio transporterio pavaros volelio atjungimas	431
4.12.11 Šoninio transporterio pavaros volelio guolio keitimas.....	433
4.12.12 Šoninio transporterio pavaros volelio montavimas.....	434
4.13 Lenktuvai	437
4.13.1 Tarpas tarp lenktuvų ir pjovimo agregato	437
Tarpas tarp lenktuvų ir pjovimo agregato matavimas	438
Tarpas tarp lenktuvų ir pjovimo agregato reguliavimas	441
4.13.2 Pasvirę lenktuvai	445
Lenktuvų formos reguliavimas	445
4.13.3 centravimo lenktuvai	445
4.13.4 Lenktuvų pirštai	447
Plieninių lenktuvų pirštų atjungimas.....	447
Plieninių lenktuvų pirštų montavimas.....	448
Plastikinių lenktuvų pirštų atjungimas.....	448
Plastikinių lenktuvų pirštų montavimas.....	449
4.13.5 Virbų vamzdelių įvorės	450
Įvorių atjungimas nuo lenktuvų	450
Įvorių montavimas ant lenktuvų	453
4.13.6 Lenktuvų galiniai gaubtai	456
Lenktuvų galinių gaubtų keitimas prie kumštelio galo išorinės pusės.....	457
Lenktuvų galinių gaubtų keitimas kumštelio galo vidinėje pusėje.....	459
Lenktuvų galinių gaubtų keitimas prie galinio galo išorinės pusės	461
Lenktuvų galinių gaubtų keitimas galinio galo vidinėje pusėje	463
Lenktuvų galinio gaubto atramų keitimas.....	465
4.14 Lenktuvų pavara	467
4.14.1 Lenktuvų pavaros grandinė	467
Lenktuvų pavaros grandinės atlaisvinimas	467
Lenktuvų pavaros grandinės įtempimas	468
4.14.2 Lenktuvų pavaros žvaigždė.....	469
Lenktuvų pavaros viengubos žvaigždės atjungimas	470
Lenktuvų pavaros viengubos žvaigždės montavimas.....	471
4.14.3 Perjungiamos lenktuvų grandinės padėties keitimas sumontavus dviejų pavarų rinkinį	471
4.14.4 Dvigubų ar trigubų lenktuvų pavaros „U“ formos jungtis	472
Pavaros „U“ formos jungties atjungimas – dvigubi ar trigubi lenktuvai „U“ formos jungtis	472
Dvigubų ar trigubų - lenktuvų pavaros „U“ formos jungties montavimas.....	474
4.14.5 Lenktuvų pavaros variklis	476
Lenktuvų pavaros variklio nuėmimas.....	476
Lenktuvų pavaros variklio montavimas	477
4.14.6 Pavaros grandinės (uždaros) keitimas – dvigubi ir trigubi lenktuvai.....	479
4.15 Paviršiaus kopijavimo ratai – pasirinktinai	482
4.15.1 Ratų varžtų sukimo momento tikrinimas – „ContourMax™“ parinktis	482

4.15.2 Paviršiaus kopijavimo ratų aukščio lygiavimas.....	483
4.15.3 Paviršiaus kopijavimo ratų ašių tepimas	485
4.15.4 Paviršiaus kopijavimo rato galinės eigos tikrinimas	487
4.15.5 Nulinės vertės nustatymo mechaninis indikatorius	489
4.16 Pervežimo sistema (papildoma komplektacija)	491
4.16.1 Ratų varžtų sukimo momento tikrinimas	491
4.16.2 Transportavimo bloko ratų priveržimo tikrinimas	491
4.16.3 Padangų slėgio tikrinimas	493
4.16.4 Standžios vilkties sukabintuvo jungties perjungimas iš ašelės į apkabą su kaiščiu	494
4.16.5 Standžios vilkties sukabintuvo jungties perjungimas iš apkabos į ašą	496
4.17 „VertiBlade™“ vertikalus dalgis(pasirinktinai)	499
4.17.1 Vertikalaus dalgio sekcijos keitimas	499
4.17.2 Vertikalaus dalgio tepimas	502
4.17.3 „VertiBlade™“ dalgio padėties keitimas.....	504
Skyrius 5: Papildomos komplektacijos ir priedai	507
5.1 Javų tiekimo rinkiniai.....	507
5.1.1 Javų atkeltuvo rinkinys.....	507
5.1.2 Javų atkeltuvo lentynos rinkinys	507
5.1.3 Javų skirtuvo saugojimo laikiklio rinkinys	508
5.1.4 Slankūs pasėlių skirtuvai.....	508
5.1.5 Viso ilgio viršutinė kryžminė sraigė	509
5.1.6 Suplūktų javų lenktuvų pirštų rinkinys.....	510
5.1.7 Ryžių skirtuvo strypų rinkinys	510
5.1.8 Priedo saulėgražoms rinkinys	511
5.1.9 Galiniai deflektoriaus strypai.....	512
5.1.10 „VertiBlade™“ vertikalų dalių rinkinys.....	513
5.1.11 Kabinos šoninio transporterio greičio valdymas integravimo rinkinys.....	514
5.2 Pjovimo agregato rinkiniai.....	515
5.2.1 Akmenų blokavimo rinkinys	515
5.2.2 Keturių taškų dalių apsauga.....	515
5.3 FM200 paviršiaus kopijavimo modulio rinkiniai	516
5.3.1 Javų deflektorių rinkiniai	516
5.3.2 Prailgintas centrinis pylimo elementas	516
5.3.3 Tiekimo sraigės ypač atsparus sraigės prailginimo rinkinys.....	517
5.3.4 Sandūros užpildymo rinkinys.....	518
5.3.5 Hidraulinio bako prailginimo rinkinys.....	518
5.3.6 Šoninio pakreipimo kištuko rinkinys	519
5.3.7 Varpapjovių juostų rinkinys.....	519
5.4 Pjaunamosios rinkiniai	520
5.4.1 „ContourMax™“ paviršiaus kopijavimo ratų rinkinys	520
5.4.2 „EasyMove™“ transportavimo sistema	521
5.4.3 Vidinių plieninių galinių pirštų rinkinys.....	522
5.4.4 Išorinių plieninių galinių pirštų rinkinys	522

5.4.5 Plieninių lenktuvų pirštų rinkinys	523
5.4.6 Plieninių lenktuvų pirštų rinkinys	523
5.4.7 Šoninio darbo ant šlaito stabilizatoriaus rinkinys.....	524
5.4.8 Stabilizavimo ratų rinkinys	524
5.4.9 Plieninių atraminių plokštelių komplektas.....	525
5.4.10 Ražienos apšvietimo žibintų rinkinys	525
Skyrius 6: Trikčių nustatymas ir šalinimas.....	527
6.1 pro pjovimo agregatą byrantys javai.....	527
6.2 Pjovimo veiksmai ir dalgio komponentai	529
6.3 lenktuvų tiekimas	532
6.4 Pjaunamoji ir transporteriai	535
6.5 daržo pupų pjovimas.....	537
Skyrius 7: Informacinės nuorodos.....	541
7.1 Sukimo momentų specifikacijos	541
7.1.1 Metrinės sistemos varžtų specifikacijos	541
7.1.2 Metrinės sistemos varžtų specifikacijos – lietas aliuminis	544
7.1.3 Prailgintas sandarinimo žiedas, hidrauliniai tvirtinimo elementai – reguliuojami.....	545
7.1.4 Prailgintas sandarinimo žiedas, hidrauliniai tvirtinimo elementai – nereguliuojami	546
7.1.5 Sandarinimo žiedo paviršiaus sandariklis, hidrauliniai tvirtinimo elementai.....	547
7.1.6 Kūginiai srieginiai vamzdžių tvirtinimo elementai.....	548
7.2 Konvertavimo schema	550
Rodyklė.....	551
Rekomenduojami eksploataciniai skysčiai ir tepalai	559

Skyrius 1: Sauga

Saugos procedūrų supratimas ir jų nuoseklus laikymasis padės užtikrinti mašinų operatorių ir pašalinių asmenų saugumą.

1.1 Saugos įspėjimo simboliai

Saugos įspėjimo simbolis nurodo svarbius saugos pranešimus, pateikiamus šiame vadove ir ant mašinos ženklų.

Šis simbolis reiškia:

- **DĖMESIO!**
- **ESATE ĮSPĖJAMI!**
- **TAI SUSIJĘ SU JŪSŲ SAUGA!**

Atidžiai perskaitykite ir laikykitės saugos ženklų, pridedamo prie šio simbolio, nurodymų.

Kodėl reikia rūpintis sauga?

- Nelaimingi įvykiai gali suluošinti ar mirtinai sužaloti
- Avarijos kainuoja
- Nelaimingų atsitikimų galima išvengti



pav. 1.1: Saugos simbolis

1.2 Signaliniai žodžiai

Norint įspėti apie pavojingas situacijas, naudojami trys signaliniai žodžiai: **PAVOJUS**, **ĮSPĖJIMAS** ir **ATSARGIAI**. Du signaliniai žodžiai **SVARBU** ir **PASTABA** identifikuoja su sauga nesusijusią informaciją.

Signaliniai žodžiai parenkami pagal šias gaires:

PAVOJUS

Rodo neišvengiamai pavojingą situaciją, kurios neišvengus bus mirtinai ar sunkiai sužalota.

ĮSPĖJIMAS

Nurodo potencialiai pavojingą situaciją, kurios neišvengus gali būti sunkiai ar mirtinai sužalota. Jis taip pat gali būti naudojamas įspėti apie nesaugius veiksmus.

DĖMESIO

Nurodo potencialiai pavojingą situaciją, kurios neišvengus galite nesunkiai ar vidutiniškai susižaloti. Jis taip pat gali būti naudojamas įspėti apie nesaugius veiksmus.

SVARBU:

Nurodo situaciją, kurios neišvengus, mašina gali sugesti arba būti sugadinta.

PASTABA:

Pateikia papildomos informacijos ar patarimų.

1.3 Bendroji sauga

Eksplloatuojant, prižiūrint ir surenkant mašinas kyla keletas saugos pavojų. Šią riziką galima sumažinti arba pašalinti laikantis atitinkamų saugos procedūrų ir naudojant tinkamas asmenines apsaugos priemones.

DĖMESIO

Toliau pateiktos bendrosios ūkio saugos priemonės turėtų būti jūsų visų tipų mašinų naudojimo procedūros dalis.

Dėvėkite visus apsauginius drabužius ir asmenines saugos priemones, kurių gali prireikti atliekant darbą. **Nerizikuokite.** Jums gali prireikti:

- Kieta kepurė
- Apsauginės avalynė su neslystančiais padais
- Apsauginių akinių
- Storų pirštinių
- Drėgnam orui skirtų priemonių
- Respiratoriaus arba filtruojančios kaukės

Be to, imkitės šių atsargumo priemonių:

- Atminkite, kad didelis garsas gali pakenkti klausai. Dėvėkite tinkamus klausos apsaugos įtaisus, tokius kaip ausinės ar ausų kištukai, kad apsisaugotumėte nuo stipraus triukšmo.



pav. 1.2: Saugos įranga



pav. 1.3: Saugos įranga

- Turėkite pirmosios pagalbos rinkinį kritiniams atvejams.
- Mašinoje laikykite tinkamai prižiūrimą gesintuvą. Mokėkite jį naudoti.
- Niekada neprileiskite mažų vaikų prie mašinų.
- Turėkite omenyje, kad nelaimingi atsitikimai dažnai įvyksta operatoriams pavargus ar skubant. Neskubėdami apsvarstykite saugiausią būdą užduočiai atlikti. **NIEKADA** nebandykite nepaisyti nuovargio požymių.

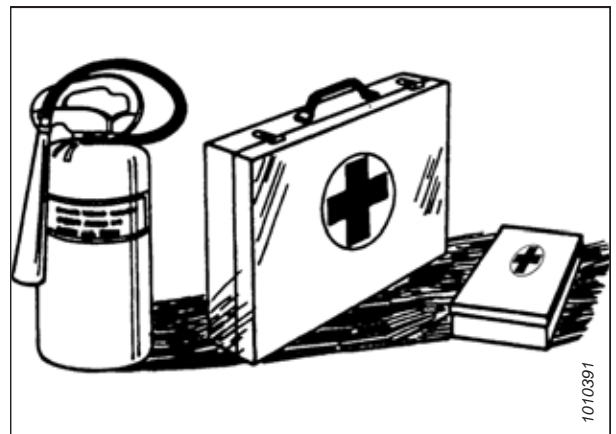

pav. 1.4: Saugos įranga

SAUGA

- Dėvėkite prigludusius drabužius ir uždenkite ilgus plaukus. **NIEKADA** nedėvėkite kabančių daiktų, tokių kaip džemperiai su gobtuvu, šalikai ar apyrankės.
- Laikykite visus gaubtus vietoje. **NIEKADA** nekeiskite ir neišimkite saugos įrangos. Įsitinkite, kad transmisijos apsaugos gali sukelti nepriklausomai nuo jų veleno ir laisvai prasitęsti.
- Naudokite tik įrangos gamintojo pagamintas arba patvirtintas techninės priežiūros ir remonto dalis. Kitų gamintojų pagamintos dalys gali neatitikti reikiamų tvirtumo, konstrukcijos ar saugos reikalavimų.



pav. 1.5: Sauga aplink įrangą

- Rankos, kojos, drabužiai ir plaukai negali būti arti judančių dalių. **NIEKADA** nebandykite pašalinti kliūčių ar daiktų iš mašinos, kai variklis veikia.
- **Nemodifikuokite** mašinos. Neautorizuoti pakeitimai gali pakenkti mašinos veikimui ir (arba) saugumui. Tai taip pat gali sutrumpinti mašinos eksploatavimo laiką.
- Kad išvengtumėte sužalojimų ar mirties dėl netikėto mašinos užvedimo, **VISADA** sustabdykite variklį ir ištraukite raktelį prieš palikdami vairuotojo sėdynę dėl bet kokios priežasties.

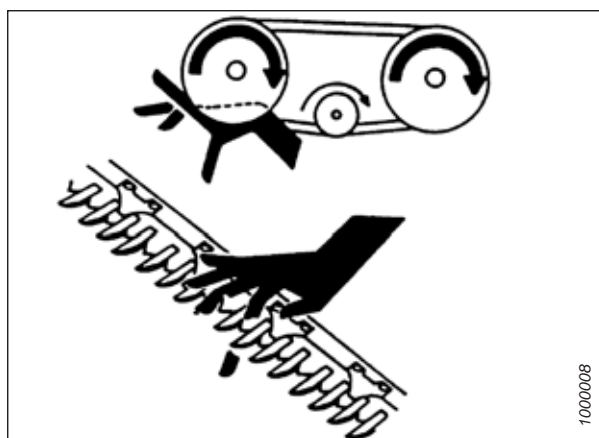

pav. 1.6: Sauga aplink įrangą

- Laikykite mašinos priežiūros zoną švarią ir sausą. Šlapios ir (arba) riebios grindys yra slidžios. Drėgnos vietos gali būti pavojingos dirbant su elektros įranga. Įsitinkite, kad visi elektros lizdai ir įrankiai yra tinkamai įžeminti.
- Darbo zona turi būti gerai apšviesta.
- Įranga turi būti švari. Šiaudai ir pelai ant įkaupto variklio kelia gaisro pavojų. **Neleiskite** alyvai ar tepalui kauptis ant priežiūros platformų, kopėčių, ar valdiklių. Nuvalykite mašinas prieš palikdami jas stovėti.
- **NIEKADA** nevalykite benzinu, žibalu ar kitomis lakiosiomis medžiagomis. Šios medžiagos gali būti toksiškos ir (arba) degios.
- Laikydami įrangą, uždenkite visus aštirus ar ištiestus komponentus, kad netyčia nesusižeistumėte.



pav. 1.7: Sauga aplink įrangą

1.4 Techninės priežiūros sauga

Saugiai prižiūradami įrangą turite laikytis atitinkamų saugos procedūrų ir dėvėti darbui tinkamas asmenines apsaugos priemones.

Norėdami užtikrinti savo saugumą atlikdami mašinos priežiūros darbus:

- Prieš pradėdami naudoti ir (arba) prižiūradami mašiną, peržiūrėkite operatoriaus vadovą ir visas saugos priemones.
- Prieš atlikdami mašinos techninę priežiūrą, reguliuodami ir (arba) taisydami, visus valdiklius nustatykite į neutralią padėtį, sustabdykite variklį, įjunkite stovėjimo stabdį, ištraukite uždegimo raktelį ir palaukite, kol visos judančios dalys sustos.
- Laikykitės gerosios praktikos:
 - Priežiūros vietos turi būti švarios ir sausos
 - Įsitikinkite, kad elektros lizdai ir įrankiai yra tinkamai įžeminti
 - Darbo zona turi būti gerai apšviesta
- Prieš atlikdami techninę priežiūrą ir (arba) atjungdami mašiną, pašalinkite slėgį iš hidraulinių kontūrų.
- Prieš pradėdami spausti hidraulines sistemas, įsitikinkite, kad visi komponentai yra sandarūs, o plieninės linijos, žarnos ir movos yra geros būklės.
- Rankos, kojos, drabužiai ir plaukai negali būti arti bet kokių judančių dalių ir (arba) besisukančių dalių.
- Atlikdami techninę priežiūrą, remontą ar reguliavimą, pasirūpinkite, kad aplinkui nebūtų pašalinių, ypač vaikų.
- Prieš pradėdami dirbti po mašina, uždėkite transportavimo spyną arba padėkite saugos standus po rėmu.
- Jei mašiną vienu metu tvarko daugiau nei vienas asmuo, atkreipkite dėmesį, kad transmisiją ar kitą mechaniškai valdomą komponentą sukant rankomis (pavyzdžiui, prie tepalo jungties) suveiks transmisijos komponentai kitose vietose (diržai, skriemuliai ir dalgiai). Nesiartinkite prie judančių komponentų.



pav. 1.8: Šlapios grindys kelia saugumo pavojų

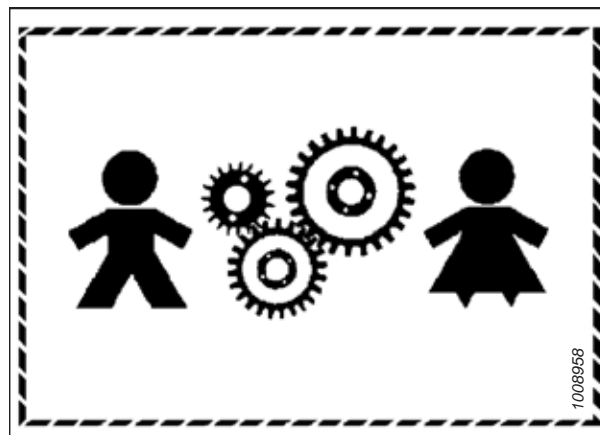

pav. 1.9: Įranga NESAUGI vaikams

SAUGA

- Dirbdami su mašina, dėvėkite apsauginę aprangą.
- Dirbdami su dalgio komponentais, mūvėkite storas pirštines.



pav. 1.10: Asmeninės apsaugos priemonės

1.5 Hidraulinė sauga

Hidraulinio skysčio slėgis labai didelis, todėl jo nuotėkis gali būti labai pavojingas. Tikrinant, ar nėra hidraulinio skysčio nuotėkio, ir atliekant hidraulinės įrangos techninę priežiūrą būtina laikytis tinkamų saugos procedūrų.

- Prieš pakildami nuo operatoriaus sėdynės, visus hidraulinius valdiklius visada nustatykite į **NEUTRALIĄ** padėtį.
- Įsitinkite, kad visi hidraulinės sistemos komponentai yra švarūs ir geros būklės.
- Pakeiskite nusidėvėjusias, supjaustytas, nudilusias, suplotas ar užlenktas žarnas ir plienines linijas.
- **NEBANDYKITE** atlikti jokio laikino hidraulinių linijų, armatūros ar žarnų remonto naudodami juostas, griebtuvus, cementą arba virinimą. Hidraulinė sistema veikia esant labai aukštam slėgiui. Remontas naudojant laikinas priemones gali sukelti netikėtų pasekmių ir sukurti pavojingas sąlygas.



pav. 1.11: Hidraulinių nuotėkių tikrinimas

- Ieškodami aukšto slėgio hidraulinio skysčio nuotėkių, dėvėkite tinkamą rankų ir akių apsaugą. Norėdami izoliuoti ir nustatyti nuotėkį, vietoj rankų naudokite kartono gabalėlį kaip atramą.
- Jei susižeidėte dėl koncentruoto aukšto slėgio hidraulinio skysčio srauto, nedelsdami kreipkitės į gydytoją. Hidrauliniam skysčiui prasiskverbus pro odą gali išsivystyti sunki infekcija ar toksinė reakcija.



pav. 1.12: Hidraulinio slėgio keliamas pavojus

- Prieš sudarydami slėgį hidraulinėje sistemoje, įsitinkite, kad visi komponentai yra sandarūs, o plieninės linijos, žarnos ir movos yra geros būklės.

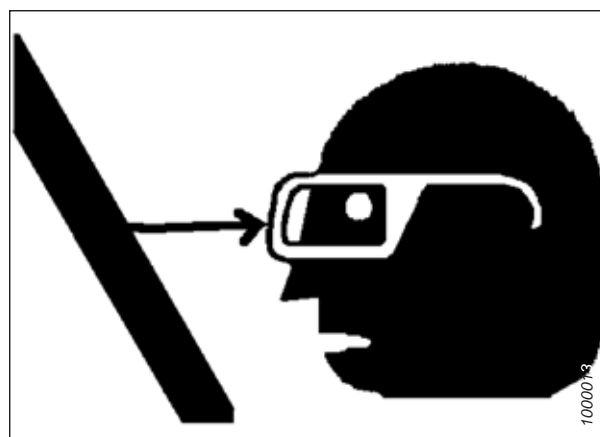

pav. 1.13: Sauga aplink įrangą

1.6 Suvirinimo atsargumo priemonės

Kad nebūtų pažeista jautri elektronika, **NEGALIMA** bandyti suvirinti , kai ji prijungta prie pradalginės javapjovės.

ĮSPĖJIMAS

NEBANDYKITE suvirinti pjaunamosios, kai ji prijungta prie pradalginės javapjovės. Suvirinant prie pradalginės javapjovės prijungtą pjaunamąją gali būti padaryta didelė žala jautriai ir brangiai kainuojančiai elektronikai. Nejmanoma numatyti didelės srovės poveikio gedimams ar trumpesnei eksploataavimo trukmei.

Dėl tolesnių suvirinimo atsargumo priemonių žr. pradalginės vejapjovės operatoriaus vadovą.

Transporterio greičio valdymo modulis

1. Ant FM200 adapterio, tarp rėmo ir pjaunamosios, atjunkite transporterio greičio valdymo modulį (A) nuo solenoido (B).

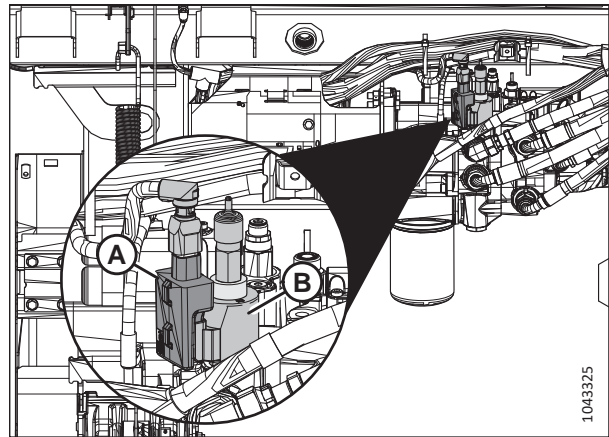

pav. 1.14: Transporterio greičio valdymo modulis

2. Stumkite rankeną (B) žemyn, kol ji atsidurs parodytoje padėtyje. Atjunkite pertvarą nuo modulio.

1.7 Žemės ūkio įrangos eksploatavimo nutraukimas ir utilizavimas

Kai žemės ūkio įranga tampa nebetinkama naudoti ir ją reikia išmontuoti bei utilizuoti, perdirbamos medžiagos, įskaitant juoduosius ir spalvotuosius metalus, gumą ir plastiką, skysčiai, pavyzdžiui, tepalai, šaldymo skysčiai ir degalai, ir pavojingos medžiagos, esančios akumulatoriuose, kai kuriose lemputėse ir elektroninėje įrangoje, turi būti tvarkomos saugiai ir nepatekti į aplinką.

Atsižvelkite į vietos taisykles ir valdžios institucijų reikalavimus.

Produktų su simboliu (A) **NEGALIMA** išmesti kartu su buitinėmis atliekomis.

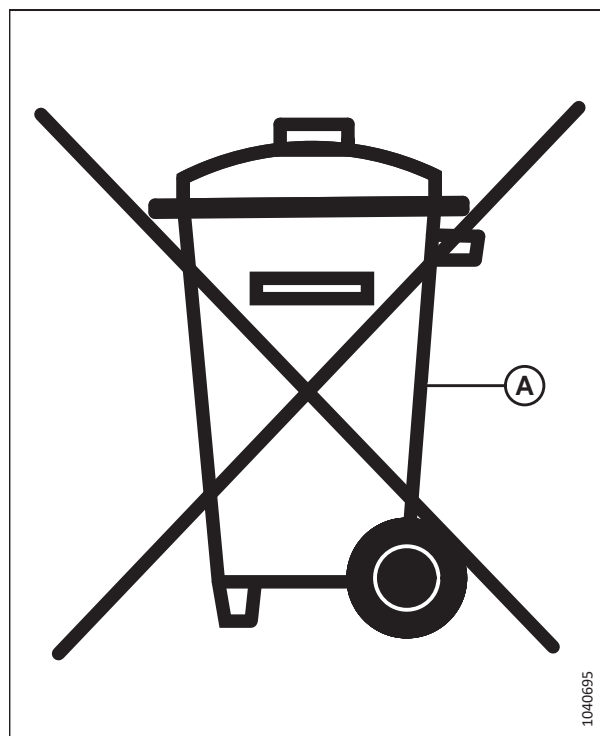

pav. 1.15: Simbolis NEIŠMESTI su buitinėmis atliekomis

Medžiagos, pažymėtos simboliu (B), turėtų būti perdirbamos taip, kaip nurodyta etiketėje.

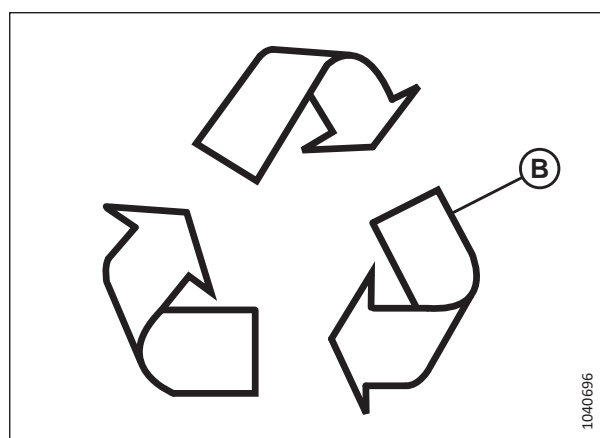

pav. 1.16: Simbolis perdirbti, kai nurodyta

SAUGA

- Išimdami ir tvarkydami objektus ir medžiagas naudokite tinkamas asmenines apsaugos priemones.
- Dirbdami su objektais, ant kurių yra pesticidų, trąšų ar kitų žemės ūkio cheminių medžiagų likučių, naudokite tinkamas asmenines apsaugos priemones. Tvarkydami ir šalindami šiuos objektus laikykitės vietos taisyklių.
- Saugiai išlaisvinkite sukauptą energiją iš pakabos komponentų, spyruoklių, hidraulinių ir elektros sistemų.
- Atiduokite perdirbti arba pakartotinai naudokite pakuočių medžiagą.
- Atiduokite perdirbti arba pakartotinai naudokite plastiką, ant kurio etiketės nurodytos medžiagos specifikacijos, pavyzdžiui, PP TV 20. **NEIŠMESKITE** jų kartu su buitinėmis atliekomis.
- Grąžinkite baterijas pardavėjui arba nuneškite jas į surinkimo punktą. Baterijose yra pavojingų medžiagų. **NEIŠMESKITE** baterijų kartu su buitinėmis atliekomis.
- Laikykitės vietos taisyklių, kad tinkamai pašalintumėte pavojingas medžiagas, pavyzdžiui, alyvas, hidraulinius skysčius, stabdžių skysčius ir degalus.
- Aušalus vežkite šalinti kvalifikuotiems asmenims į specializuotus įrenginius. Aušalų **NEKADA negalima** išleisti į atmosferą.

1.8 Saugos ženklai

Saugos ženklai yra lipdukai, priklijuoti mašinos vietose, kur yra pavojus susižeisti arba kur operatorius turi imtis papildomų atsargumo priemonių prieš naudodamas valdiklius. Jie paprastai būna geltoni.

- Saugos ženklus visada laikykite švarius ir įskaitomus.
- Pakeiskite saugos ženklus, kurių nėra arba jie neįskaitomi.
- Jei originali dalis, ant kurios buvo sumontuotas saugos ženklas, pakeičiama, įsitinkite, kad ant naujos dalies būtų perkeltas dabartinis saugos ženklas.
- Pakaitinių saugos ženklų galima įsigyti iš atstovo.

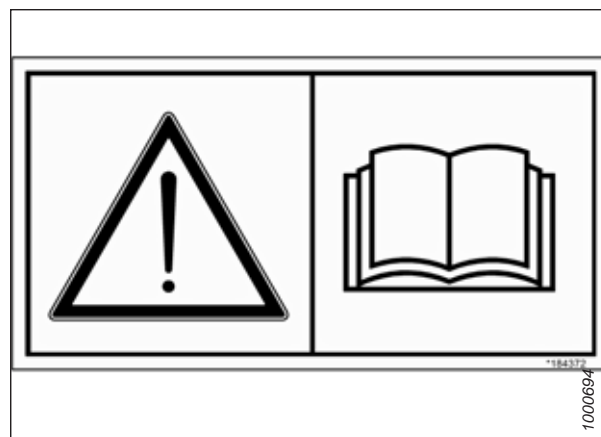

pav. 1.17: Naudotojo vadovo lipdukas

1.8.1 Saugos lipdukų montavimas

Nusidėvėjusius arba sugadintus saugos lipdukus reikės nuimti ir pakeisti.

1. Nuspręskite, kur tiksliai padėsite lipduką.
2. Išvalykite ir išdžiovinkite montavimo vietą.
3. Išimkite mažesnę dalyto pagrindo popieriaus dalį.
4. Uždėkite lipduką į reikiamą vietą ir lėtai nulupkite likusį popierių, sulygindami lipduką.
5. Išlyginkite mažas oro kišenes su kaiščiu.

1.9 Saugos lipdukų vietos

Saugos ženklai paprastai yra geltoni lipdukai ir dedami ant mašinos, kur yra pavojus susižeisti, arba kai operatorius privalo imtis papildomų atsargumo priemonių prieš darbą.

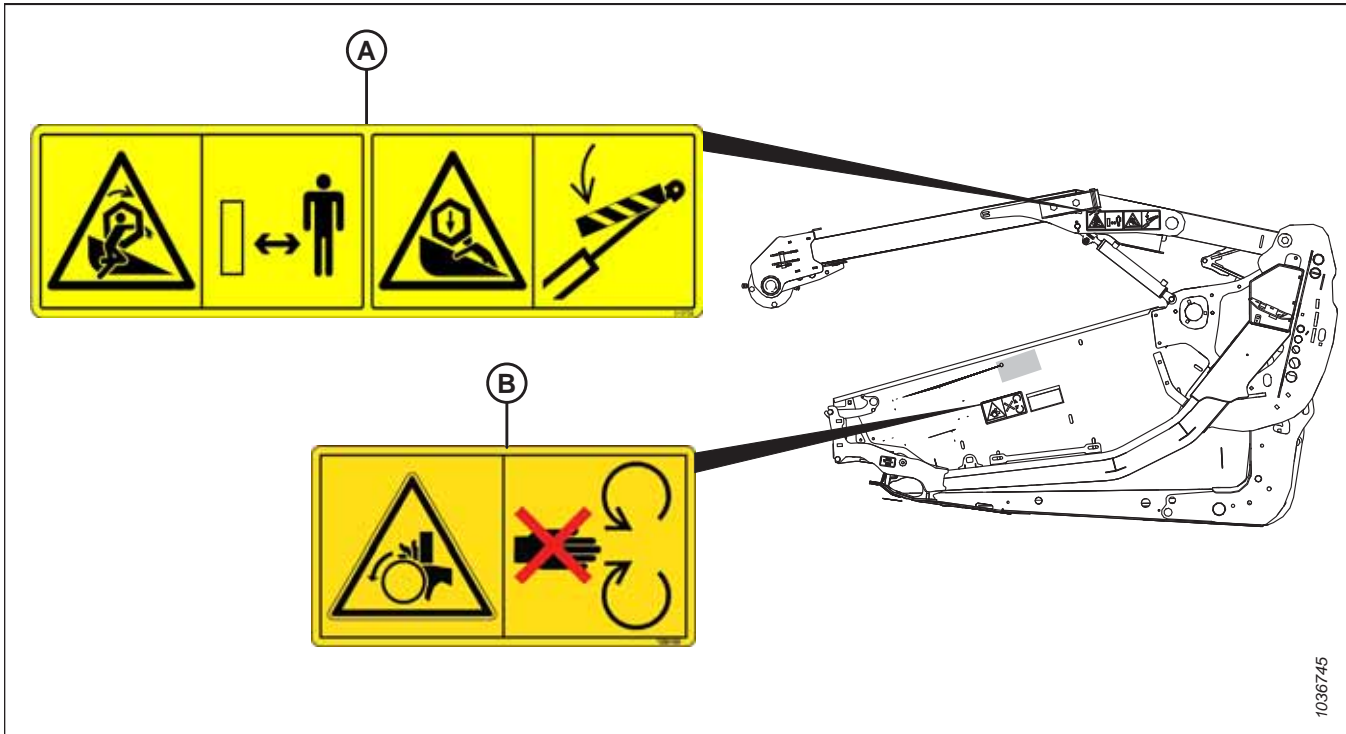

pav. 1.18: Lenktuvų svertai ir galiniai skydai

A – MD #360541 – lenktuvo įstrigimas / lenktuvo keliamas sutraiškymo pavojus (dvi vietos) B – MD #288195 – pavojus, besisukanti dalis (dvi vietos)

SAUGA

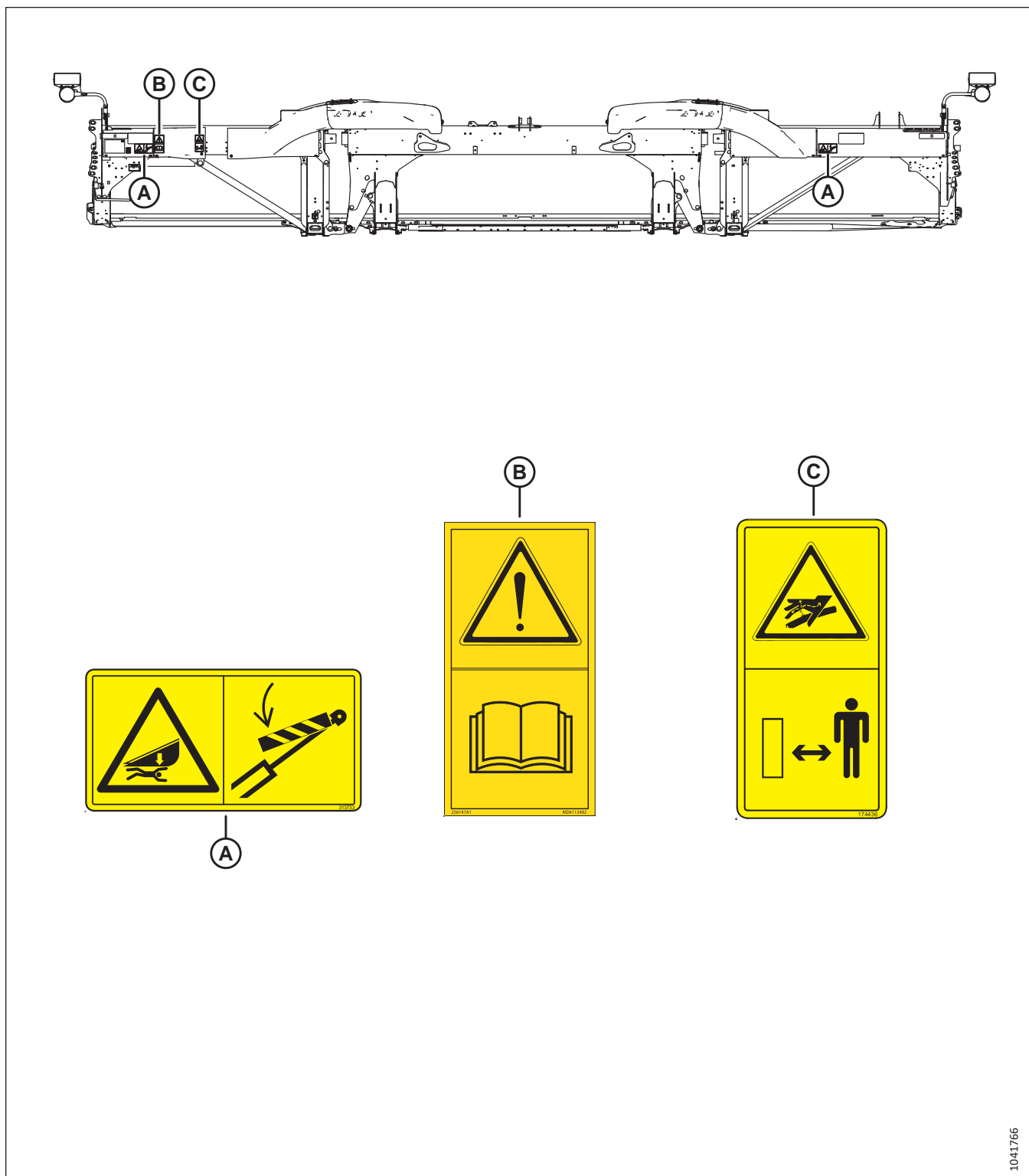

pav. 1.19: Galinis vamzdis, FD225

A – MD #313733 – pjaunamosios keliamas sutraiškymo pavojus

B – MD #113482 – bendrasis pavojus

C – MD #174436 – aukšto slėgio skystis

SAUGA

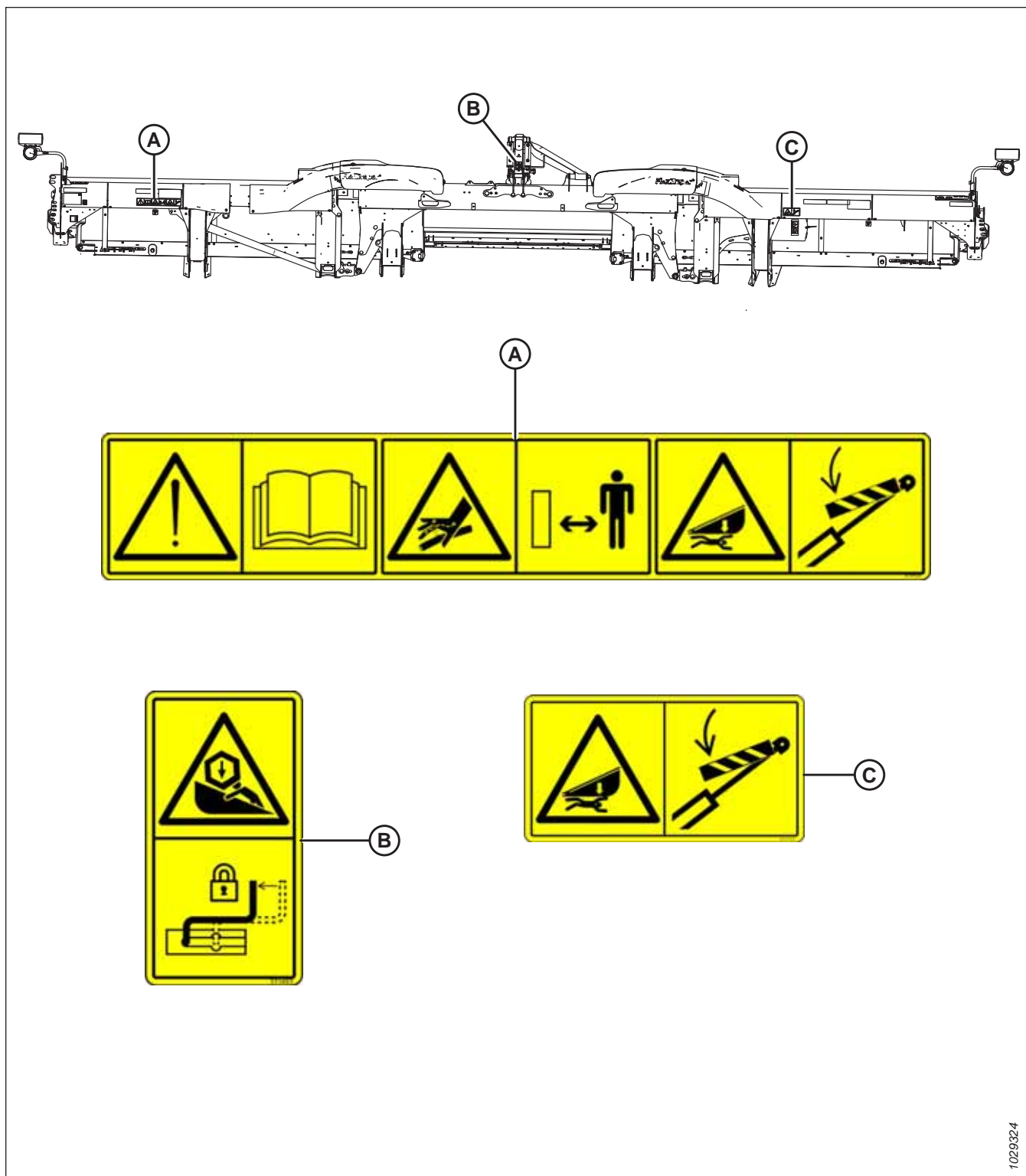

pav. 1.20: Galinis vamzdis, FD230 ir didesnis

A – MD #313725 – skaitykite vadovą / aukšto slėgio skysčio / pjaunamosios pavojus B – MD #311493 – centrinės atramos užraktas
C – MD #313733 – pjaunamosios keliamas sutraiškymo pavojus

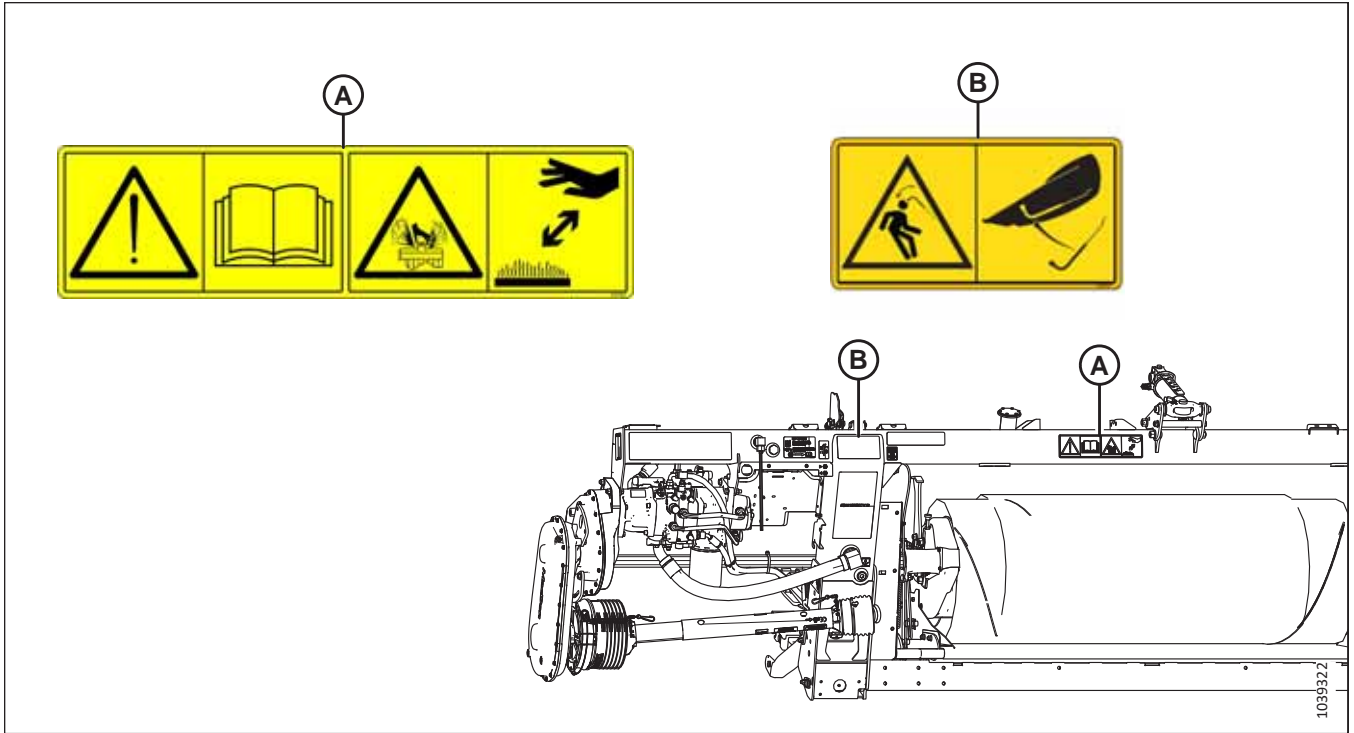

pav. 1.21: FM200 paviršiaus kopijavimo modulis

A – MD #313728 – skaitykite vadovą / skysčių purškimo pavojus

B – MD #360655 – atsilaisvinusios spyruoklės energijos pavojus

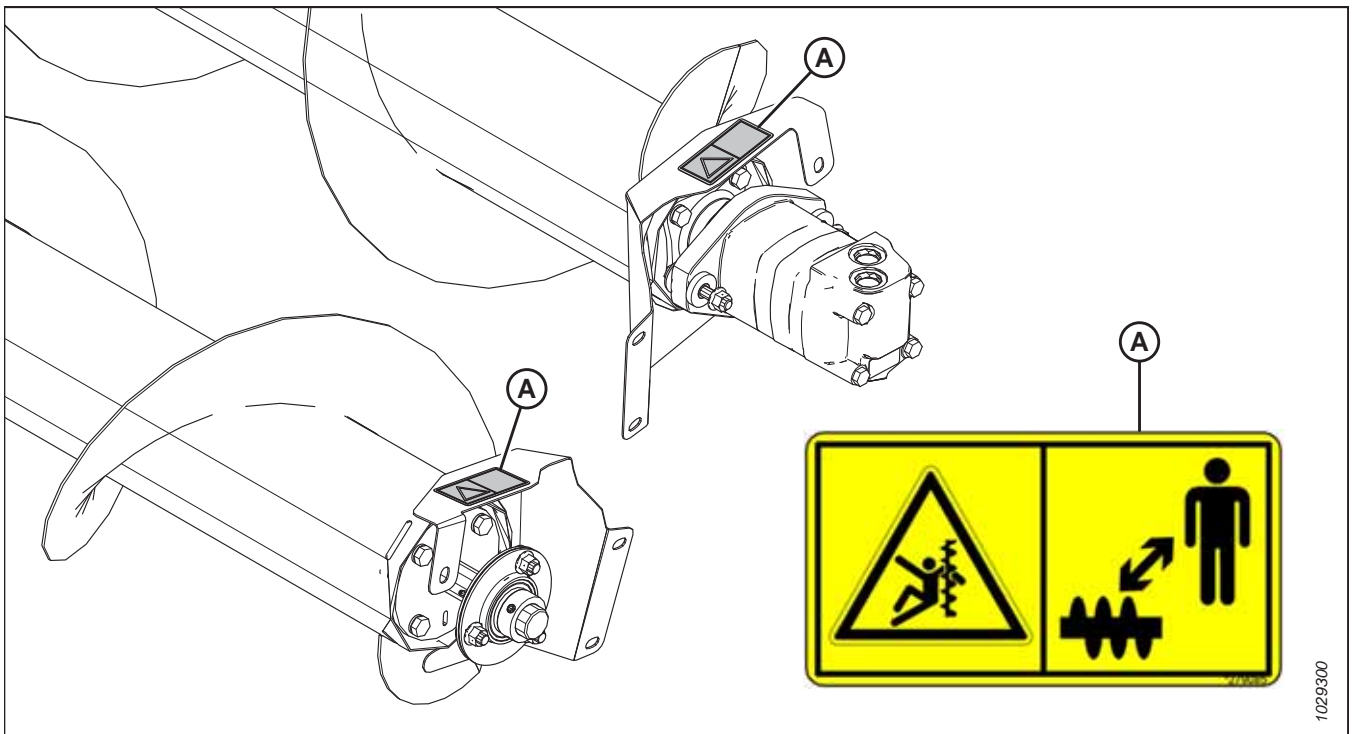

pav. 1.22: Viršutinė kryžminė sraigė (papildoma komplektacija)

A – MD #279085 – įspėjimas apie sraigą

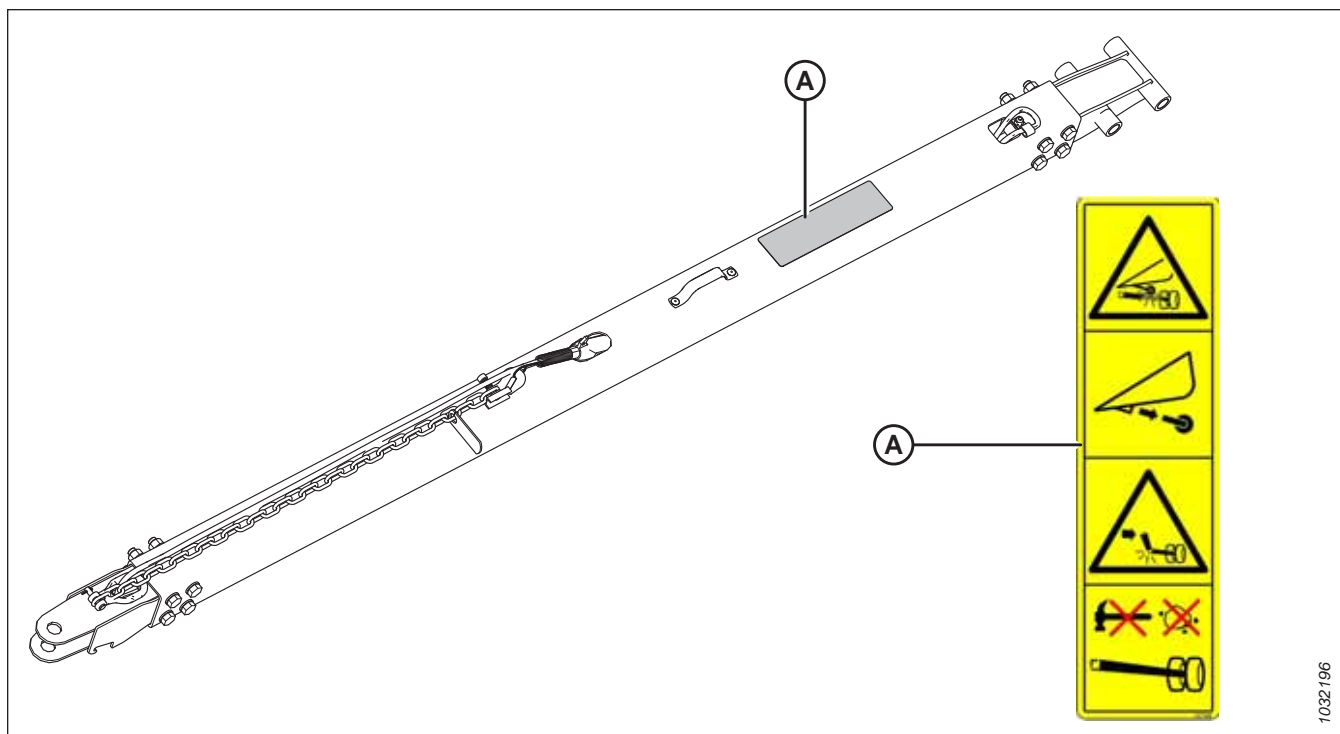

1032196

pav. 1.23: Transportavimo sistema – standi vilktis (parodyta trumpoji vilktis; ilgoji vilktis panaši) (pasirenkama įranga)

A – MD #327588 – prikibimo žalos pavojus

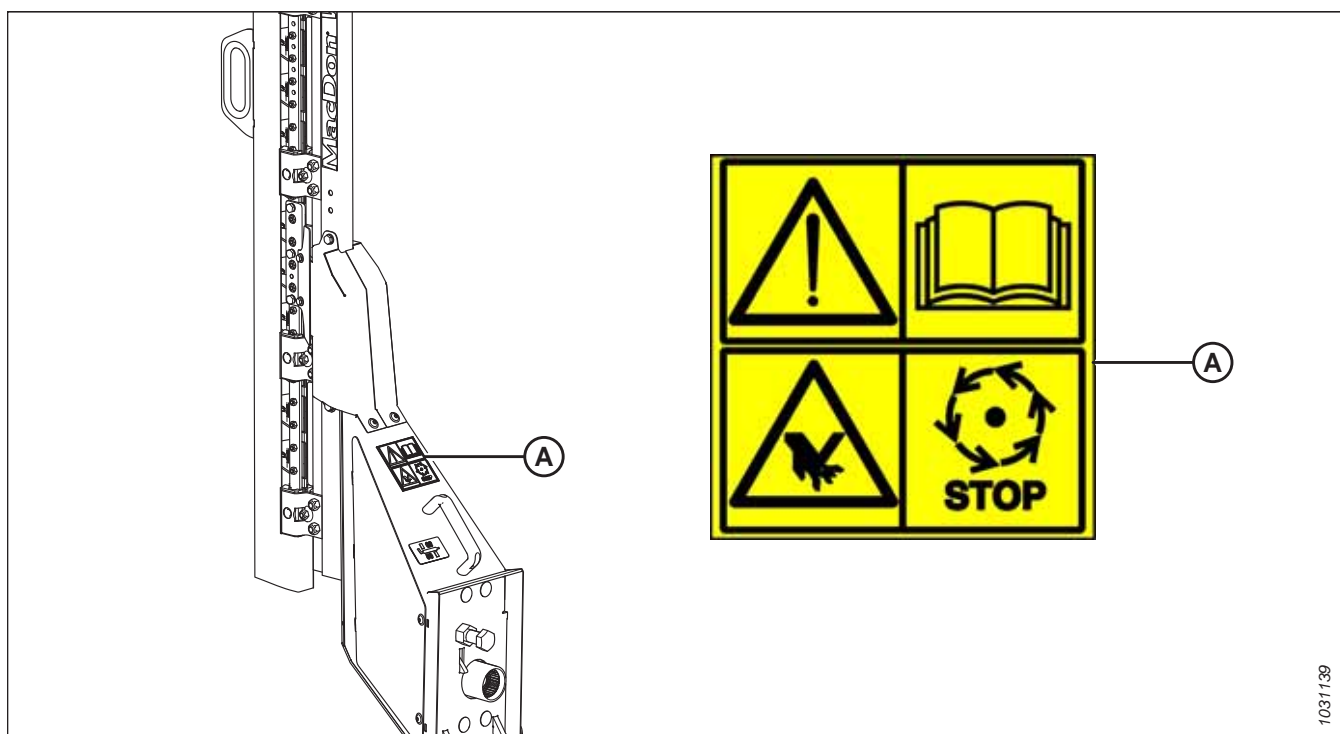

1031139

pav. 1.24: Vertikalus dalgis (papildoma komplektacija)

A – MD #313881 – dalgio pavojus

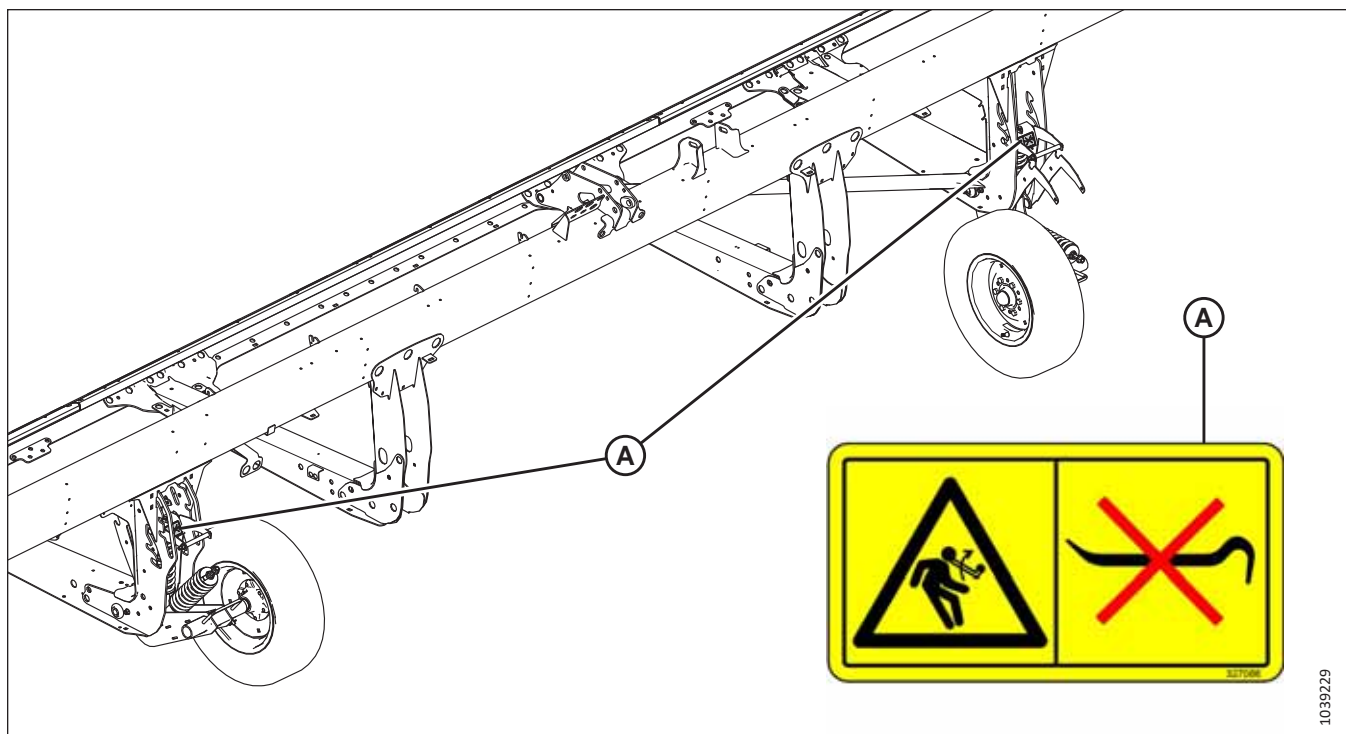

pav. 1.25: Stabilizavimo ratai (papildoma įranga)

A – MD #327086 – atsilaisvinusios spyruoklės energijos pavojus

1.10 Saugos ženklų supratimas

Saugos ženklų lipdukuose iliustracijomis perteikiama svarbi saugos ar įrangos priežiūros informacija.

MD #174436

Aukšto slėgio alyvos pavojus

ĮSPĖJIMAS

Aukšto slėgio veikiamas hidraulinis skystis gali prasiskverbti pro žmogaus odą, todėl gali sunkiai sužaloti, pvz. gali atsirasti gangrena, kuri gali būti mirtina. Siekdami to išvengti, paisykite toliau pateikiamų nurodymų.

- **NESIARTINKITE** prie hidraulinio skysčio nuotėkių.
- Tikrindami, ar nėra skysčio nuotėkio, **NEKIŠKITE** rankų.
- Prieš atlaisvindami bet kokias hidraulinės jungtis, sumažinkite slėgį hidraulinėje sistemoje.
- Jei susižeidėte, kreipkitės skubios medicinos pagalbos. Jei hidraulinis skystis prasiskverbė pro odą, būtina **SKUBIAI** jį pašalinti taikant chirurginę operaciją.



pav. 1.26: MD #174436

MD #220799

Kontrolės praradimo pavojus

ĮSPĖJIMAS

Siekdami išvengti sunkių ar mirtinų sužalojimų dėl valdymo praradimo, užfiksуйте standžiosios vilkties užrakto mechanizmą.



pav. 1.27: MD #220799

MD #279085

Sraigės įsipainiojimo pavojus

PAVOJUS

Norėdami išvengti susižeidimų dėl besisukančios sraigės:

- Stovėkite atokiau nuo sraigės, kol mašina veikia.
- Prieš atlikdami sraigės priežiūrą išjunkite variklį ir ištraukite užvedimo raktelį.
- **Nekiškite** kūno dalių tarp judančių dalių, kai mašina veikia.



pav. 1.28: MD #279085

MD #288195

Besisukančio objekto prispaudimo pavojus

ATSARGIAI

Kad išvengtumėte traumų:

- Prieš atidarydami gaubtą išjunkite variklį ir ištraukite užvedimo raktelį.
- **NENAUDOKITE** mašinos, jeigu neuždėti gaubtai.

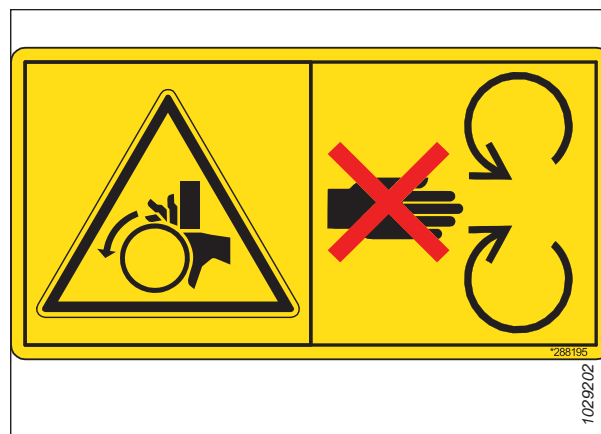

pav. 1.29: MD #288195

MD #311493

Lenktuvų keliamas gniuždymo pavojus

PAVOJUS

Norėdami išvengti sužalojimų nukritus pakeltiems lenktuvams:

- Visiškai pakelkite lenktuvą.
- Prieš dirbdami su lenktuvais ar po jais, sustabdykite variklį, ištraukite raktelį ir užfiksuokite kiekvieno lenktuvo atraminio sverto mechaninį saugos užraktą.



pav. 1.30: MD #311493

MD #313725

Perskaitykite rankinio / aukšto slėgio skysčio / pjaunamosios gniuždymo pavojų

PAVOJUS

Kad išvengtumėte traumų ar mirties dėl netinkamo ar nesaugaus mašinos naudojimo:

- Perskaitykite operatoriaus vadovą ir laikykitės visų saugos nurodymų. Jei neturite vadovo, įsigykite jį iš savo atstovo.
- **NELEISKITE** neišmokytiems asmenims eksploatuoti mašinos.
- Kasmet su visais operatoriais peržiūrėkite saugos instrukcijas.
- Įsitinkite, kad visi saugos ženklai yra sumontuoti ir įskaitomi.
- Prieš užveddami variklį ir dirbdami, įsitinkite, kad prie mašinos nėra žmonių.
- Prižiūrėkite, kad ant mašinos niekas nevažiuotų.
- Uždėkite visus gaubtus ir išlaikykite atstumą nuo judančių dalių.
- Prieš palikdami operatoriaus vietą, išjunkite pjaunamosios pavarą, perjunkite transmisiją į neutralią padėtį ir palaukite, kol visi judesiai sustos.
- Prieš atlikdami mašinos priežiūrą išjunkite variklį ir ištraukite užvedimo raktelį.
- Prieš atlikdami pakeltoje padėtyje esančio įrenginio priežiūrą, įjunkite saugos užraktus, kad įrenginys netikėtai nenusileistų.
- Važiuodami keliais naudokite lėtai važiuojančios transporto priemonės ženklą ir mirksinčius įspėjamuosius žibintus (nebent tai draudžia įstatymai).

Norėdami išvengti traumų ar mirties nukritus pakeltai pjaunamajai:

- Prieš lįsdami po pjaunamąją dėl bet kokios priežasties, visiškai pakelkite ją, išjunkite variklį, ištraukite užvedimo raktelį ir užfiksuokite kombaino mechaninius saugos užraktus .
- Kitu atveju, prieš atlikdami pjaunamosios priežiūros darbus, pjaunamąją visiškai nuleiskite ant žemės, išjunkite variklį ir ištraukite užvedimo raktelį.

ĮSPĖJIMAS

Kad išvengtumėte sunkių traumų, gangrenos ar mirties:

- **NESIARTINKITE** prie hidraulinio skysčio nuotėkių.
- **NETIKRINKITE** nuotėkio ranka.

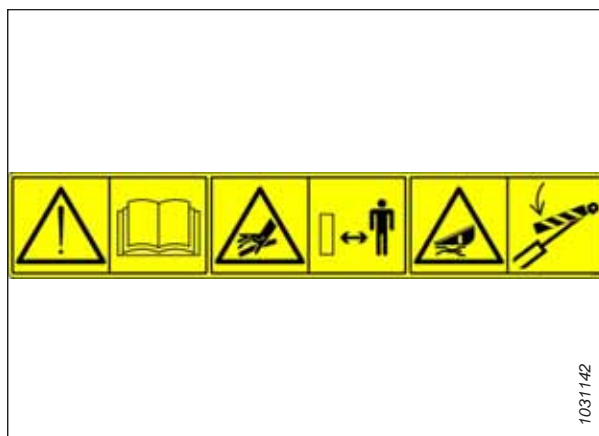

pav. 1.31: MD #313725

- Prieš atlaisvindami hidraulinę jungtis, sumažinkite slėgį hidraulinėje sistemoje.
- Aukšto slėgio alyva gali lengvai pažeisti odą ir sukelti sunkias traumas, gangreną ar mirtį.
- Jei susižeidėte, kreipkitės skubios medicinos pagalbos. Norint pašalinti alyvą, reikia nedelsiant operuoti.

MD #313728

Bendras pavojus, susijęs su mašinos naudojimu ir tvarkymu / Karšto skysčio purškimo pavojus

PAVOJUS

Kad išvengtumėte traumų ar mirties dėl netinkamo ar nesaugaus mašinos naudojimo:

- Perskaitykite operatoriaus vadovą ir laikykitės visų saugos nurodymų. Jei neturite vadovo, įsigykite jį iš savo atstovo.
- **NELEISKITE** neišmokytiems asmenims eksploatuoti mašinos.
- Kasmet su visais operatoriais peržiūrėkite saugos instrukcijas.
- Įsitinkinkite, kad visi saugos ženklai yra sumontuoti ir įskaitomi.
- Prieš užveddami variklį ir dirbdami, įsitinkinkite, kad prie mašinos nėra žmonių.
- Prižiūrėkite, kad ant mašinos niekas nevažiuotų.
- Uždėkite visus gaubtus ir išlaikykite atstumą nuo judančių dalių.
- Prieš palikdami operatoriaus vietą, išjunkite pjaunamosios pavarą, perjunkite transmisiją į neutralią padėtį ir palaukite, kol visi judesiai sustos.
- Prieš atlikdami mašinos priežiūrą išjunkite variklį ir ištraukite užvedimo raktelį.
- Prieš atlikdami pakeltoje padėtyje esančio įrenginio priežiūrą, įjunkite saugos užraktus, kad įrenginys netikėtai nenusileistų.
- Važiuodami keliais naudokite lėtai važiuojančios transporto priemonės ženklą ir mirksinčius įspėjamuosius žibintus (nebent tai draudžia įstatymai).

ATSARGIAI

Norėdami išvengti karštų skysčių sukeliamų sužalojimų:

- Atkreipkite dėmesį, kad skystis yra suslėgtas ir gali būti karštas.
- **NENUIMKITE** skysčio užpildymo dangtelio, kol mašina yra karšta.
- Prieš atidarydami skysčio užpildymo dangtelį, leiskite mašinai atvėsti.

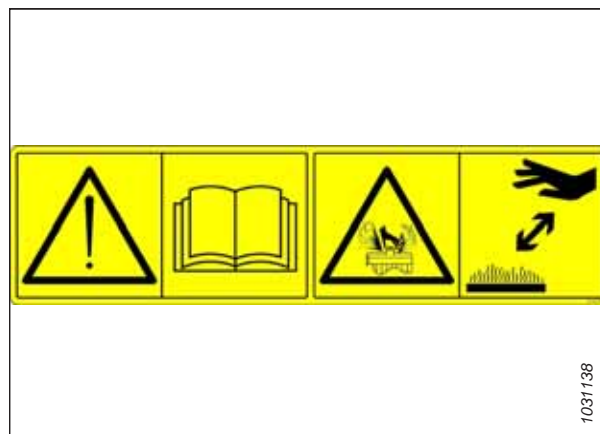

pav. 1.32: MD #313728

MD #313733

Pjaunamosios keliamas gniuždymo pavojus

PAVOJUS

Norėdami išvengti traumų ar mirties nukritus pakeltai pjaunamajai:

- Prieš lįsdami po pjaunamąją, visiškai pakelkite ją, išjunkite variklį, ištraukite variklio užvedimo raktelį ir užfiksukite kombaino mechaninius saugos užraktus.
- Kitu atveju, prieš atlikdami mašinos priežiūros darbus, visiškai nuleiskite pjaunamąją ant žemės, išjunkite variklį ir ištraukite užvedimo raktelį.



pav. 1.33: MD #313733

MD #313881

Bendras pavojus, susijęs su mašinos valdymu ir tvarkymu /
dalgio keliamu pavojumi

PAVOJUS

Kad išvengtumėte traumų ar mirties dėl netinkamo ar
nesaugaus mašinos naudojimo:

- Perskaitykite operatoriaus vadovą ir laikykitės visų saugos nurodymų. Jei neturite vadovo, įsigykite jį iš savo atstovo.
- **NELEISKITE** neišmokytiems asmenims eksploatuoti mašinos.
- Kasmet su visais operatoriais peržiūrėkite saugos instrukcijas.
- Įsitinkite, kad visi saugos ženklai yra sumontuoti ir įskaitomi.
- Prieš užvesdami variklį ir dirbdami įsitinkite, kad prie mašinos nėra žmonių.
- Prižiūrėkite, kad ant mašinos niekas nevažiuotų.
- Uždėkite visus gaubtus ir išlaikykite atstumą nuo judančių dalių.
- Prieš palikdami operatoriaus vietą, išjunkite pjaunamosios pavarą, perjunkite transmisiją į neutralią padėtį ir palaukite, kol visi judesiai sustos.
- Prieš atlikdami techninę priežiūrą, reguliuodami, tepdami, valydami ar atjungdami mašiną, sustabdykite variklį ir ištraukite uždegimo raktelį.
- Prieš atlikdami pakeltoje padėtyje esančio įrenginio priežiūrą, įjunkite saugos užraktus, kad įrenginys netikėtai nenusileistų.
- Važiuodami keliais naudokite lėtai važiuojančios transporto priemonės ženklą ir mirksinčius įspėjamuosius žibintus (nebent tai draudžia įstatymai).

ĮSPĖJIMAS

Norėdami išvengti sužalojimų dėl aštraus dalgio:

- Dirbdami su dalgiu dėvėkite tinkamas pirštines.
- Įsitinkite, kad nieko nėra šalia dalgio, kai jį nuimate arba sukate.



pav. 1.34: MD #313881

SAUGA

MD #327086

Išlaisvintos spyruoklės energijos pavojus

ĮSPĖJIMAS

Norėdami išvengti traumų:

- Atliekant rato ašies komponentų techninę priežiūrą, kėlimo pagalbinė spyruoklė nebeturi atsvaros ir tampa įjungta.
- **NEBANDYKITE** išstumti reguliavimo rankenos iš padėties lizdo prieš atleisdami pagalbinių spyruoklių įtempimą.



pav. 1.35: MD #327086

MD #327588

Kablio pažeidimo pavojus

PAVOJUS

Kad išvengtumėte sunkių ar mirtinų sužalojimų:

- Jei sumontuota papildoma paviršiaus kopijavimo ratų sistema, prieš transportuodami pjaunamąjį nuimkite kairįjį paviršiaus kopijavimo ratą.
- **Nevilkite** pjaunamosios, jei transporto kablys pažeistas.



pav. 1.36: MD #327588

MD #360541

Lenktuvų susipynimo / sutraiškymo pavojus

PAVOJUS

Kad išvengtumėte sužalojimų dėl įsipainiojimo į lenktuvus:

- stovėkite atokiau nuo pjaunamosios, kol mašina veikia.
- Kad išvengtumėte traumų nukritus pakeltiems lenktuvams, prieš dirbdami su lenktuvais ar po jais visiškai pakelkite lenktuvus, išjunkite variklį, ištraukite užvedimo raktelį ir užfiksuokite kiekvieno lenktuvo atraminio svarto mechaninį saugos užraktą.



pav. 1.37: MD #360541

MD #360655

Išlaisvintos spyruoklės energijos pavojus

ĮSPĖJIMAS

Kad išvengtumėte sunkių ar mirtinų sužalojimų:

- Ištraukę paviršiaus kopijavimo nustatymo svirtį virš centro, išimkite daugiafunkcį įrankį ir grąžinkite jį į laikymo vietą.
- **NENAUDOKITE** daugiafunkcio įrankio paviršiaus kopijavimo nustatymo svirtiai perstumti virš centro.
- Jei daugiafunkcis įrankis nebus grąžintas į laikymo vietą, jis gali pakilti į viršų ir atpalaiduoti sukauptą spyruoklės energiją, o tai gali sužaloti.



pav. 1.38: MD #360655

Skyrius 2: Produkto peržiūra

Žr. šį skyrių, kad sužinotumėte šiame vadove naudojamų techninių terminų apibrėžimus, mašinos specifikacijas ir pagrindinių komponentų išdėstymą.

2.1 Apibrėžimai

Šiose instrukcijose gali būti vartojami toliau pateikiami terminai, santrumpos ir akronimai.

Lentelė 2.1 Apibrėžimai

Terminas	Apibrėžimas
AHHC	Automatinis pjaunamosios aukščio valdymas
API	Amerikos naftos institutas
ASTM	Amerikos bandymų ir medžiagų draugija
Varžtas	Tvirtinamoji detalė su galvute ir išoriniu sriegiu, skirta naudoti su veržle
Centrinė trauklė	Hidraulinis cilindras arba rankiniu būdu reguliuojama srieginės sąvaržos tipo jungtis tarp pjaunamosios ir transporto priemonės, naudojama pjaunamosios kampui transporto priemonės atžvilgiu pakeisti.
CGVW	Bendras transporto priemonės junginio svoris
DK	Dvigubas dalgis
DKD	Dvigubo dalgio pavara
DPPF	Dvigubos pradalgės priedas
Eksportuoti pjaunamąją	Pjaunamosios konfigūracija, būdinga ne Šiaurės Amerikai
FD2 serijos pjaunamoji	„MacDon“ FD225, FD230, FD235, FD240, FD241, FD245 ir FD250 „FlexDraper“ [®] pjaunamosios
FFFT	Papildomi pasukimai priveržiant pirštais
Priveržta pirštais	Atskaitos padėtis, kurioje tam tikri sandarinimo paviršiai ar komponentai liečiasi vienas su kitu. Jungiamoji detalė priveržta rankiniu būdu tiek, kad nebebūtų laisva, ir daugiau rankiniu būdu nebeprisiveržia
FM200	Kopijavimo modulis naudojamas dirbant su D2 arba FD2 serijos pjaunamosiomis
FSI	Kopijavimo nuostatos indikatorius
GVW	Bendras transporto priemonės svoris
Kietoji jungtis	Jungtis, kuriai naudojamas tvirtinimo elementas, kai jungiamos medžiagos yra sunkiai suspaudžiamos
Šešiakampis raktas	Šešiakampio skerspjuvio įrankis, naudojamas varžtams ir sraigtams, kurių galvutėje yra šešiakampis lizdas (iš vidaus veržiantis šešiakampis įrankis); taip pat vadinamas „Allen“ raktu
JIC	Jungtinė pramonės taryba: standartų įstaiga, kuri sukūrė dydžio ir formos standartą originaliam 37° platėjančiam tvirtinimui
nėra	Netaikoma
Šiaurės Amerikos pjaunamoji	Pjaunamosios konfigūracija, būdinga Šiaurės Amerikai
NPT	„National Pipe Thread“: montavimo stilius, naudojamas žemo slėgio angoms. NPT jungiamųjų detalių sriegiai yra unikaliai siaurėjantys

PRODUKTO PERŽIŪRA

Lentelė 2.1 Apibrėžimai (tęsinys)

Terminas	Apibrėžimas
Veržlė	Vidinio sriegio tvirtinimo elementas, skirtas naudoti su varžtu
ORB	Prailgintas sandarinimo žiedas („O-ring boss“): montavimo būdas, paprastai naudojamas kolektorių, siurblių ir variklių angose
ORFS	Žiedinis paviršiaus sandariklis: jungiamoji detalė, paprastai naudojama žarnoms ir vamzdžiams sujungti. Tokio tipo jungiamoji detalė taip pat dažnai vadinama ORS, t. y. „O-ring seal“ – žiediniu sandarikliu
PTO	Galios agregatas
SAE	Automobilių inžinierių draugija
Sraigtas	Tvirtinimo elementas su išoriniu sriegiu ir galvute, kuris įsukamas į iš anksto suformuotą sriegį arba kuris suformuoja savo sriegį dalyje, į kurią įsukamas.
Minkštoji jungtis	Lanksti jungtis, pagaminta naudojant tvirtinimo elementą, kuriame jungiamosios medžiagos yra suspaudžiamos arba atpalaiduojamos per tam tikrą laiką
spm	Taktai per minutę
Įtempimas	Ašinė apkrova, tenkanti varžtui ar sraigtui, paprastai matuojama niutonais (N) arba svarais (lb). Šiuo terminu taip pat galima apibūdinti jėgą, kuria diržas veikia skriemulį arba žvaigždę.
TFFT	Papildomi pasukimai užveržus pirštais
Sukimo momentas	Jėgos ir svorto ilgio sandauga, paprastai matuojama niutonmetrais (Nm), jėgos svarais iš pėdų (lbf·ft) arba jėgos svarais iš colių (lbf·in)
Sukimo momento kampas	Priveržimo procedūra, kurios metu detalė surenkama iki numatyto tvirtumo (priveržiamas pirštais), o tada veržlė pasukama nurodytą laipsnių skaičių, kol pasiekama galutinė padėtis
Sukimo momentas-įtempimas	Ryšys tarp tvirtinimo elemento surinkimo metu naudoto sukimo momento ir ašinės apkrovos, kuri sukeliama varžte ar sraigte
UCA	Viršutinė kryžminė sraigė
Nesinchronizuota (peilio pavara)	Nesinchroninis judėjimas, perduodamas plovimo agregate dviem atskirai varomiems dalgiams iš vieno hidraulinio variklio arba dviejų hidraulinių variklių.
Poveržlė	Plonas cilindras, kurio viduryje yra skylė arba plyšys, naudojamas kaip tarpiklis, krovinio paskirstymo elementas arba fiksavimo mechanizmas

2.2 Produkto specifikacijos

Žr. specifikacijų lentelę, kur pateikiama orientacinė informacija apie konkrečią mašinos konfigūraciją. Lentelėje pateikiami matmenys, svoris, eksploataavimo intervalai ir funkcijos.

PASTABA:

Specifikacijos gali būti keičiamos be išankstinio įspėjimo.

Toliau pateikti simboliai ir raidės naudojami specifikacijų lentelėse.

– S: standartinis / O_F: pasirenkamas priedas (montuojamas gamykloje) / O_D: pasirenkama priedas (montuojamas atstovo) / –: nėra

Pjovimo agregatas			
Efektyvus pjovimo plotis (atstumas tarp pasėlių skirtuvo taškų; pjovimo plotis plius skirtuvo suvedimas)			
FD225		7,7 m (301 in)	S
FD230		9,2 m (361 col.)	S
FD235		10,7 m (421 col.)	S
FD240		12,2 m (481 col.)	S
FD241		12,5 m (493 col.)	S
FD245		13,7 m (541 col.)	S
FD250		15,3 m (601 col.)	S
Pjovimo agregato kėlimo diapazonas		Priklauso nuo kombaino modelio	S
Dalgis			
Viengubo dalgio pavara (FD225–FD240): hidraulinis variklis, pritvirtintas prie uždaros sunkiosios „MacDon“ dalgių pavaros dėžės kairėje pjaunamosios pusėje.			O _F
Dvigubo dalgio pavara (FD235 – FD250): vienas hidraulinis variklis, be laiko nuostatos, pritvirtinta prie uždaros sunkiosios „MacDon“ dalgių pavaros dėžės kiekvienoje pjaunamosios pusėje.			O _F
Dalgių taktas		76 mm (3 col.)	S
Viengubo dalgio greitis (taktai per minutę)	FD225, FD235	1200–1400 takt./min.	S
Viengubo dalgio greitis (taktai per minutę)	FD230	1200–1500 takt./min.	S
Viengubo dalgio greitis (taktai per minutę)	FD240	1200–1300 spm	S
Dvigubo dalgio greitis (taktai per minutę)	FD235, FD240, FD241, FD245, FD250	1200–1500 takt./min.	S
Dalgio sekcijos			
Per daug dantytas, itin rupus, „ClearCut™“, „QuickChange“, prisukamas, 1,5 danties cm (4 dantukų colyje)			O
Per daug dantytas, rupus, „ClearCut™“, „QuickChange“, prisukamas, 3,5 danties cm (9 dantukų colyje)			S
Per daug dantytas, smulkus, „ClearCut™“, „QuickChange“, prisukamas, 5,5 danties cm (14 dantukų colyje)			O
Dalgio sutapimas centre (dvigubo dalgio pjaunamosios)		3 mm (1/8 colio)	S
Apsaugos ir laikikliai			
Apsauga: „ClearCut™“ smailus, štampuotas ir dvigubai termiškai apdorotas (DHT) Laikiklis: štampuotas, vienas reguliavimo varžtas			O _F
Apsauga: „ClearCut™“ keturių taškų, štampuotas ir dvigubai termiškai apdorotas (DHT) Laikiklis: štampuotas, vienas reguliavimo varžtas			O _F

PRODUKTO PERŽIŪRA

Apsauga: „ClearCut™“ „PlugFree™“, šampuotas ir dvigubai termiškai apdorotas (DHT) Laikiklis: šampuotas, dvigubi reguliavimo varžtai			O _F	
Pjovimo strypo nusidėvėjimo kompensavimo plokštelės ir standartinės atraminės plokštelės				
FD2 serijos pjovimo staklėse per visą pjovimo juostos plotį yra dilimo plokštės.			S	
FD225	4 atraminės plokštelės		S	
FD230, FD235, FD240, FD241, FD245, FD250	6 atraminės plokštelės		S	
Apsaugos kampas (pjovimo agregatas ant žemės)				
Centrinė trauklė atitraukta	1,7 laipsnių		S	
Centrinė trauklė ištraukta	8,9 laipsnių		S	
Transporteris ir platformos				
Transporterio plotis	1,27 m (50 col.)		S	
Transporterio pavara	Hidraulinė		S	
Transporterio greitis: valdomas FM200 paviršiaus kopijavimo modulio	209 m/min. (687 fpm)		S	
Pristatymo angos plotis	1905 mm (75 col.)		S	
PR15 ekscentriniai lenktuvai				
Virbų vamzdelių kiekis	5 arba 6			
Centrinio vamzdžio skersmuo	203 mm (8 in)		S	
Piršto galo spindulys	Gamykloje nustatytas	800 mm (31 1/2 col.)	S	
Piršto galo spindulys	Reguliavimo diapazonas	766–800 mm (30 3/16–31 1/2 col.)	S	
Efektyvus lenktuvų skersmuo (per kumštelį)		1,650 m (65 col.)	S	
Piršto ilgis		290 mm (11 col.)	S	
Pirštų atstumas (nominalus, paskirstytas ant pakaitinių šikšnosparnių)		100 mm (4 col.)	S	
Lenktuvų pavara		Hidraulinė	S	
Lenktuvų greitis (reguliuojamas iš kabinos, priklauso nuo kombaino modelio)		0–67 aps./min	S	
Pjaunamosios rėmo lankstumo diapazonas				
Pjaunamosios modelis	Į viršų – standartinis	Žemyn – standartinis	Į viršų – pašalintas ribotuvas	Žemyn – pašalintas ribotuvas ¹
FD225	102 mm (4 in)	64 mm (2,5 in)	102 mm (4 in)	102 mm (4 in)
FD230	165 mm (6,5 in)	130 mm (5 in)	165 mm (6,5 in)	165 mm (6,5 in)
FD235	205 mm (8 in)	130 mm (5 in)	205 mm (8 in)	205 mm (8 in)

1. Kad nebūtų nupjauti lenktuvo pirštai, padidinus pjaunamosios lenkimo diapazoną, reikalingas didesnis pjovimo juostos tarpas. Norėdami gauti daugiau informacijos, žr. [Lankstaus pasvirimo ribotuvo išjungimas](#).

PRODUKTO PERŽIŪRA

FD240 DR ²	205 mm (8 in)	130 mm (5 in)	205 mm (8 in)	205 mm (8 in)
FD240 TR ³	205 mm (8 in)	205 mm (8 in)	205 mm (8 in)	205 mm (8 in)
FD241	205 mm (8 in)	130 mm (5 in)	205 mm (8 in)	205 mm (8 in)
FD245	216 mm (8,5 in)	216 mm (8,5 in)	216 mm (8,5 in)	216 mm (8,5 in)
FD250	216 mm (8,5 in)	216 mm (8,5 in)	216 mm (8,5 in)	216 mm (8,5 in)
FM200 paviršiaus kopijavimo modulis				
Tiekimo transporteris	Plotis		2 m (78 11/16 col.)	S
Tiekimo transporteris	Greitis		107–122 m / min (350–400 fpm)	S
Tiekimo sraigė	Plotis		1,630 m (64 1/8 col.)	S
Tiekimo sraigė	Išorinis skersmuo		559 mm (22 col.)	S
Tiekimo sraigė	Vamzdžio skersmuo		356 mm (14 col.)	S
Tiekimo sraigė	Greitis (priklauso nuo kombaino modelio)		191–195 aps./min. (skiriasi priklausomai nuo kombaino modelio)	S
Alyvos rezervuaro talpa			95 litrai (25 JAV galonai)	S
Alyvos tipas			Vienos klasės transmisijos / hidraulinis skystis (THF)	–
THF klampa esant 40 °C (104 °F)			60,1 cSt	–
THF klampa esant 100 °C (212 °F)			9,5 cSt	–
Viršutinė kryžminė sraigė				O D
Išorinis skersmuo			330 mm (13 col.)	–
Vamzdžio skersmuo			152 mm (6 col.)	–
Stabilizavimo ratas / „EasyMove™“ transportavimas				O D
Ratai			38 m (15 col.)	–
Padangos			225/75 R-15	–
Svoris				
Apskaičiuotas svorio diapazonas – pagrindinė pjaunamoji su paviršiaus kopijavimo moduliu – skirtumai atsiranda dėl skirtingų paketų konfigūracijų.				
Pjaunamosios modelis	Rinkos regionas		Svorio diapazonas – kg (lb.)	

2. dvigubas lenktuvas
3. trigubas lenktuvas

PRODUKTO PERŽIŪRA

FD225	Šiaurės Amerika	3365–3468 (7403–7629)
FD230	Šiaurės Amerika	3731–3843 (8208–8454)
FD235	Šiaurės Amerika	3931–4135 (8648–9097)
FD240	Šiaurės Amerika	4069–4404 (8951–9688)
FD241	Eksportuoti	4307–4430 (9475–9746)
FD245	Šiaurės Amerika	4548–4680 (10005–10296)
	Eksportuoti	4685–4817 (10307–10597)
FD250	Šiaurės Amerika	4733–4870 (10412–10714)
	Eksportuoti	4967–5030 (10927–11066)

2.3 FD2 serijos „FlexDraper®“ pjaunamosios matmenys

Naudojant pjaunamąją svarbu žinoti mašinos matmenis.

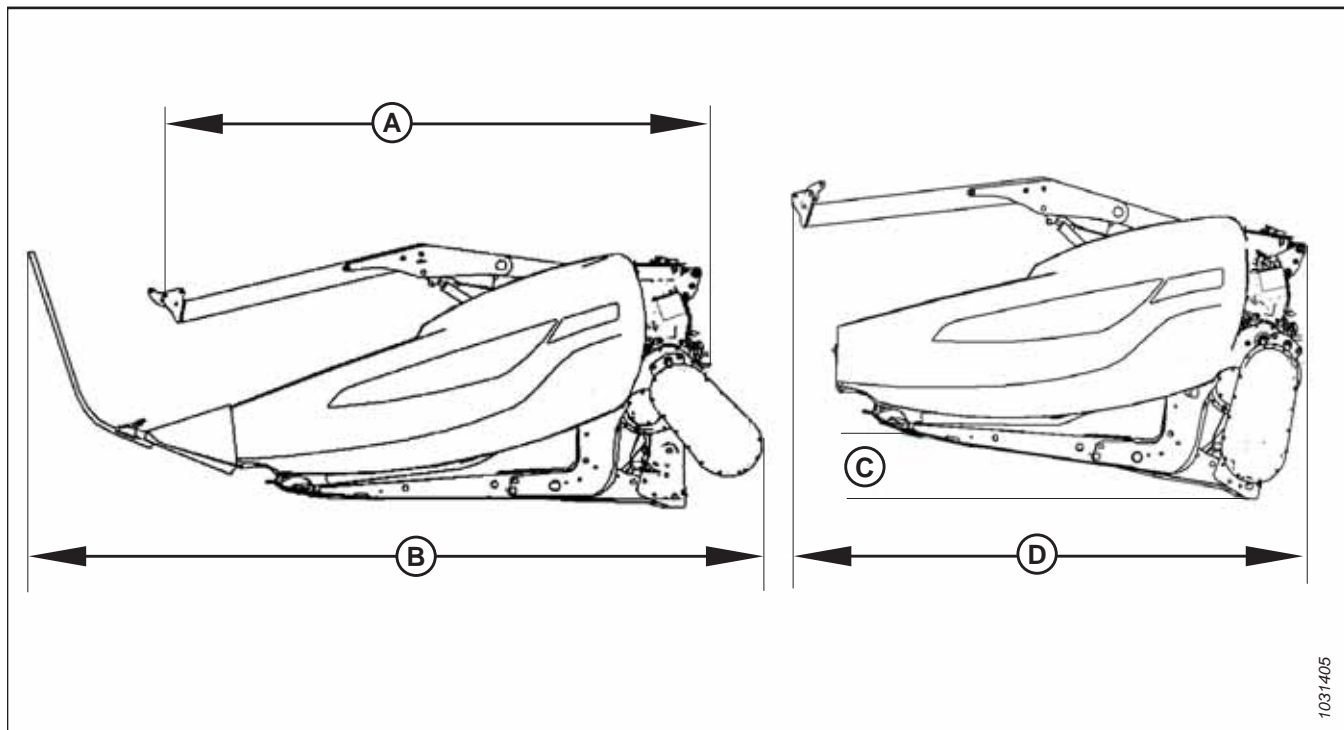

pav. 2.1: Pjaunamosios matmenys

Lentelė 2.2 Pjaunamosios matmenys

Rėmas ir struktūra		
Matuojamas bruožas	Nuoroda į paveikslėlį 2.1, p. 33	Matmenys
Pjaunamosios plotis lauko režimu	–	Pjovimo plotis + 500 mm (19 1/5 col.)
Pjovimo agregato plotis	–	Pjovimo plotis – 500 mm (19 1/5 col.)
Pjaunamosios plotis transportavimo padėtyje, kai sumontuotas FM200 (trumpiausia centrinė trauklė)	(A) Pavarų dėžė pasukta (laikymo vieta), skirtuvai išimti (žr. 2.1, p. 33)	2,6 m (103 in)
Pjaunamosios plotis transportavimo padėtyje, kai sumontuotas FM200 (trumpiausia centrinė trauklė)	(B) Pavarų dėžė veikia, sumontuoti standartiniai skirtuvai (žr. 2.1, p. 33)	3,5 m (138 in)
Pjaunamosios plotis transportavimo padėtyje, kai lenktuvai visiškai įtraukti ir sumontuotas FM200 (trumpiausia centrinė trauklė)	Pavarų dėžė pasukta, skirtuvai išimti (žr. 2.1, p. 33) Kampas (C) reikalingas transportavimo pločiui (D) pasiekti PASTABA: Matmenis (D) galima sumažinti naudojant didesnio kampo transporto priekabą.	8° 2,591 m (102 in)

2.4 FD2 serijos „FlexDraper®“ pjaunamosios komponentų identifikavimas

Susipažinę su pagrindiniais pjaunamosios komponentais galėsite lengviau sekti šiame vadove pateikiamas eksploataavimo ir priežiūros instrukcijas.

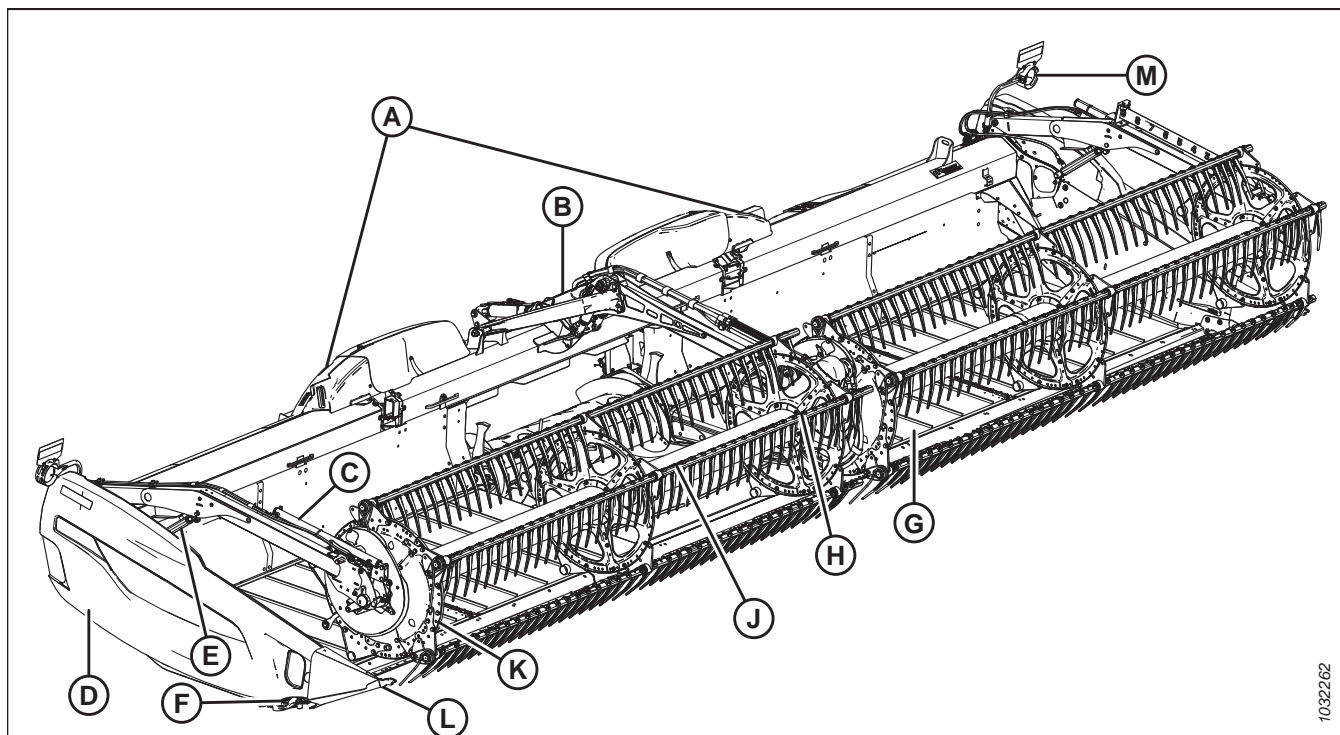

pav. 2.2: FD2 serijos „FlexDraper®“ pjaunamosios komponentai

A – sparno paviršiaus kopijavimo sąsaja
 D – galinis gaubtas
 G – šoninis transporteris
 K – lenktuvų galinis gaubtas

B – centrinis lenktuvų svertas
 E – lenktuvų kėlimo cilindras
 H – centrinė lenktuvų pavara
 L – pasėlių skirtuvas

C – lenktuvų pastūmimo pirmyn-atgal cilindras
 F – dalgio pavarų dėžė (vidinis galinis gaubtas)
 J – ekscentriniai lenktuvai
 M – pjaunamosios lemputė (išskyrus Europą)

2.5 FM200 paviršiaus kopijavimo modulio komponentų identifikavimas

Susipažinę su pagrindiniais paviršiaus kopijavimo modulio komponentais galėsite lengviau sekti šiame vadove pateikiamas instrukcijas.

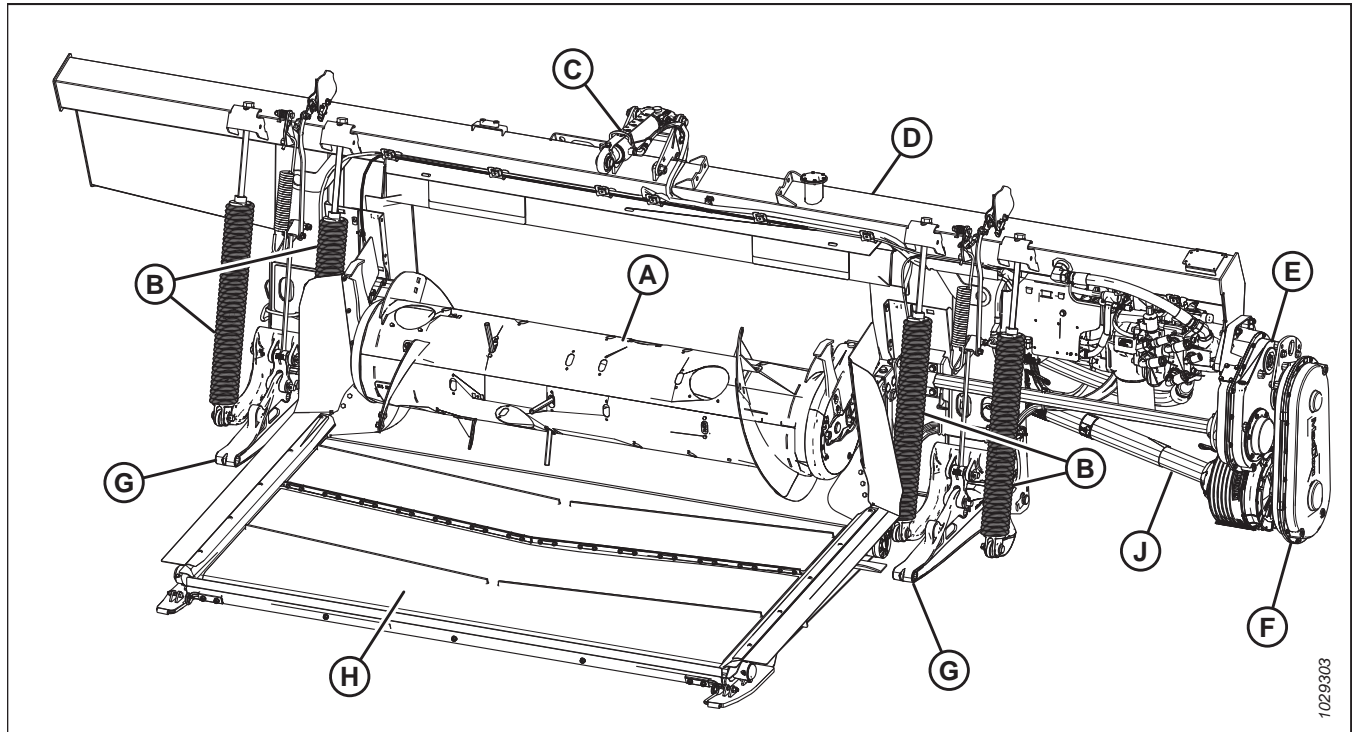

pav. 2.3: FM200 paviršiaus kopijavimo modulio pjaunamosios pusė

A – tiekimo sraigė

D – hidraulinis rezervuaras

G – pjaunamosios atraminiai svertai (2 vnt.)

B – pjaunamosios paviršiaus kopijavimo spyruoklės (4 vnt.)

E – pagrindinė pavarų dėžė

H – tiekimo transporteris

C – centrinė trauklė

F – komplektacija

J – transmisija

PRODUKTO PERŽIŪRA

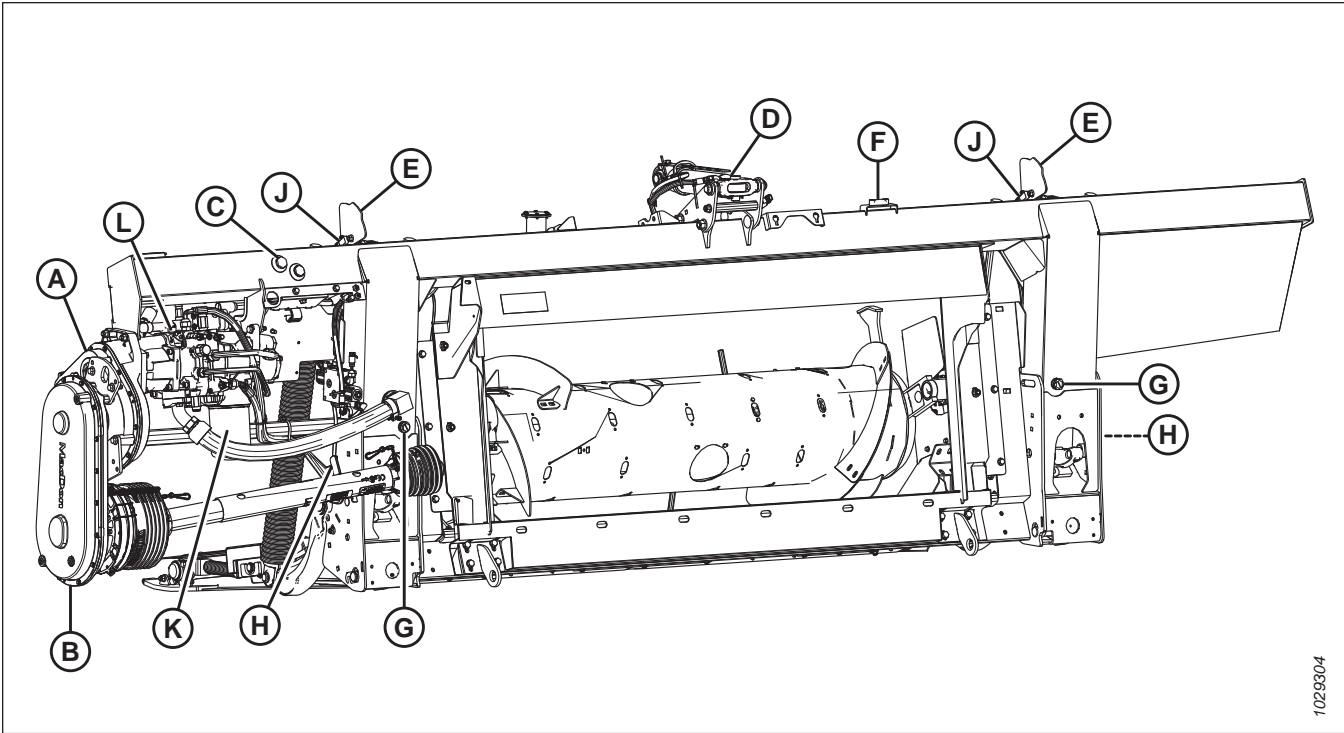

1029304

pav. 2.4: FM200 paviršiaus kopijavimo modulio kombaino pusė

A – pagrindinė pavarų dėžė
 D – centrinė trauklė
 G – išleidimo kamštis (x2)
 K – hidraulinis filtras

B – komplektacija
 E – pjaunamosios aukščio valdymo indikatorius (x2)
 H – paviršiaus kopijavimo užrakto rankena (x2)
 L – dalgis, šoninis transporteris ir tiekimo transporterio siurblys

C – rezervuaro alyvos lygio stebėjimo langelis
 F – burbulo lygis
 J – automatinis pjaunamosios aukščio valdymo (AHHC) jutiklis (x2)

Skyrius 3: Operacija

Norint saugiai naudoti mašiną, reikia susipažinti su jos galimybėmis.

3.1 Savininko / operatoriaus atsakomybė

Turint ir naudojant sunkiąją įrangą atsiranda tam tikrų pareigų.



DĖMESIO

- Prieš naudodami pjaunamąją turite perskaityti ir gerai suprasti šį vadovą. Jei instrukcija neaiški, susisiekite su „MacDon“ atstovu.
- Laikykitės visų saugos pranešimų, pateiktų vadove ir ant mašinos lipdukų.
- Atminkite, kad pirmiausia JŪS esate atsakingas už saugumą. Gera saugos praktika apsaugo jus ir aplinkinius žmones.
- Prieš leisdami žmonėms valdyti pjaunamąją, kad ir kokį trumpą laiką ar atstumą, įsitinkite, kad tas asmuo buvo instrukuotas, kaip saugiai ir tinkamai naudoti.
- Kasmet su visais operatoriais peržiūrėkite vadovą ir visus su sauga susijusius dalykus.
- Būkite budrūs ir įspėkite kitus operatorius, kurie netaiko rekomenduojamų procedūrų arba nesilaiko saugos priemonių. Ištaisykite šias klaidas nedelsdami, prieš įvykstant avarijai.
- NEMODIFIKUOKITE mašinos. Neautorizuoti pakeitimai gali pakenkti mašinos funkcijai ir (arba) saugumui ir sutrumpinti jūsų mašinos eksploatavimo laiką.
- Šiame vadove pateikta saugos informacija nepakeičia jūsų vietovėje galiojančių saugos kodeksų, draudimo poreikių ar įstatymų. Įsitinkite, kad jūsų mašina atitinka šių taisyklių nustatytus standartus.

3.2 Eksploatavimo sauga

Vadovaukitės visomis saugos ir naudojimo instrukcijomis, pateiktomis šiame vadove.

DĖMESIO

Laikykitės šių saugos priemonių:

- Laikykitės visų saugos ir naudojimo instrukcijų, pateiktų jūsų operatoriaus vadovuose. Jei neturite kombaino vadovo, gaukite jį iš atstovo ir atidžiai perskaitykite.
- Niekada nebandykite užvesti variklio ar valdyti mašinos, išskyrus vairuotojo sėdynę.
- Prieš pradėdami darbą, patikrinkite visų valdiklių veikimą saugioje ir laisvoje vietoje.
- Neleiskite, kad ant kombaino, kas nors važiuotų.



pav. 3.1: Jokių važiuotojų

DĖMESIO

- Niekada neužveskite ir nejudinkite mašinos, kol nesate tikri, kad teritorijoje nėra pašalinių žmonių.
- Venkite važiuoti per laisvą užpildą, uolas, griovius ar skylės.
- Lėtai važiuokite pro vartus ir durų angas.
- Dirbdami šlaituose, kai įmanoma, važiuokite į kalną ar nuokalnę. Važiudami nuo kalno, nepamirškite pavarų dėžės.
- Niekada nebandykite lipti ant judančios mašinos ar nultipti nuo jos.
- **NEPALIKITE** operatoriaus sėdynės, kai variklis veikia.
- Kad išvengtumėte sunkių ar mirtinų kūno sužalojimų dėl netikėto mašinos paleidimo, prieš reguliuodami ar šalindami iš mašinos užstrigusias medžiagas, visada sustabdykite variklį ir ištraukite raktelį.
- Patikrinkite, ar nėra per didelės vibracijos ir neįprastų garsų. Jei yra kokių nors problemų, išjunkite ir patikrinkite mašiną. Laikykitės tinkamos išjungimo procedūros. Prireikus instrukcijų, žr. [3.4 Kombaino išjungimas, p. 59](#).
- Dirbkite tik šviečiant dienos ar gerai dirbtinei šviesai.

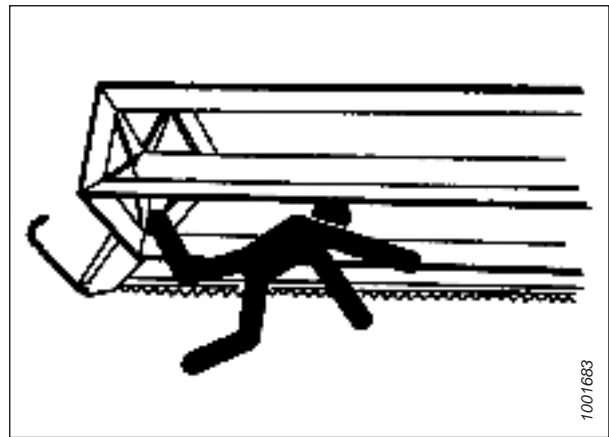

pav. 3.2: Šalia esančių žmonių sauga

3.2.1 Pjaunamosios apsauginės atramos

Ant pjaunamosios kėlimo cilindry esančios pjaunamosios apsauginės atramos neleidžia netikėtai atitraukti ir nuleisti pjaunamosios. Naudojimo instrukcijas žr. kombaino operatoriaus vadove.

PAVOJUS

Kad išvengtumėte sunkių ar mirtinų kūno sužalojimų dėl netikėto paleidimo ar pakeltos mašinos kritimo, prieš atlikdami bet kokius darbus po pjaunamąją visada sustabdykite variklį, ištraukite raktelį ir užfiksuokite apsaugines atramas.

3.2.2 Lenktuvų apsauginės atramos

Lenktuvo apsauginės atramos yra ant lenktuvo svirčių. Kai lenktuvo apsauginės atramos yra įjungtos, jis negali netikėtai nukristi.

SVARBU:

Kad nesugadintumėte lenktuvų atraminių svirtų, **NETRANSPORTUOKITE** pjaunamosios su įjungtomis lenktuvų saugos atramomis.

Lenktuvų saugos atramų įjungimas

Kai ketinate dirbti su pakeltu lenktuvu arba šalia jo, įjunkite lenktuvo apsaugines atramas. Kai lenktuvų apsauginės atramos yra įjungtos, jos užkerta kelią lenktuvams netikėtai nusileisti.



PAVOJUS

Kad išvengtumėte sužalojimų ar mirties dėl netikėto mašinos paleidimo, prieš dėl bet kokios priežasties pasikeldami nuo operatoriaus sėdynės visada sustabdykite variklį ir ištraukite uždegimo raktelį.



PAVOJUS

Įsitikinkite, kad teritorijoje nėra pašalinių asmenų.

Išoriniai lenktuvų svirtai

1. Pakelkite lenktuvus į aukščiausią padėtį.
2. Sustabdykite variklį ir ištraukite uždegimo raktelį.
3. Pakelkite saugos atramą (A) ir stumkite pirmyn, kad atjungtumėte atramą nuo kablo (B).

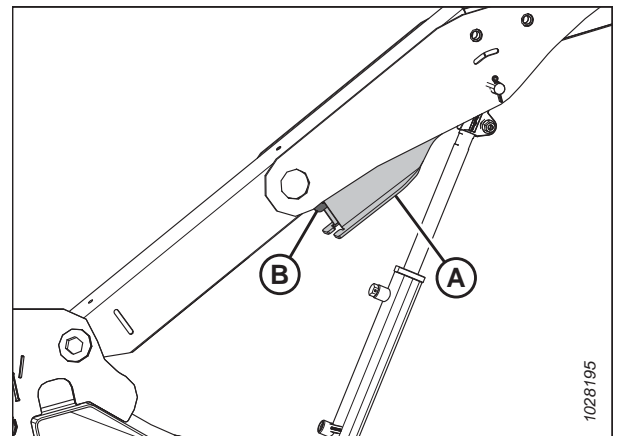

pav. 3.3: Išorinis svirtas

OPERACIJA

4. Nuleiskite apsauginę atramą (A) ir užfiksuokite cilindro ašį, kaip parodyta. Pakartokite šį veiksmą su priešingu lenktuvų svertu.

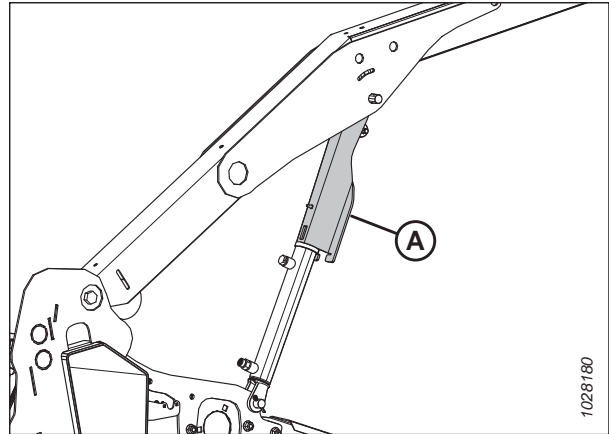

pav. 3.4: Užfiksuota lenktuvų saugos atrama – išorinis svertas

Centrinė lenktuvo svirtis – dvigubo ir trigubo lenktuvo pjaunamosios

5. Pasukite rankeną (A), kad atlaisvintumėte spyruoklės įtempimą, ir leiskite spyruoklei nukreipti kaištį į užfiksuotą padėtį.

PASTABA:

Trijų lenktuvų pjaunamosioms paveikslėlyje parodytas dešinysis vidurinis svirtas. Centrinis kairysis svirtas yra priešingas.

6. Su trijų lenktuvų pjaunamosiomis pakartokite ankstesnį veiksmą su kairiuoju viduriniu svirtu.
7. Nuleiskite lenktuvus, kol apsauginės atramos susilies su išorinio sverto cilindro tvirtinimais ir centrinio sverto kaiščiais.
8. Sustabdykite variklį ir ištraukite uždegimo raktelį.

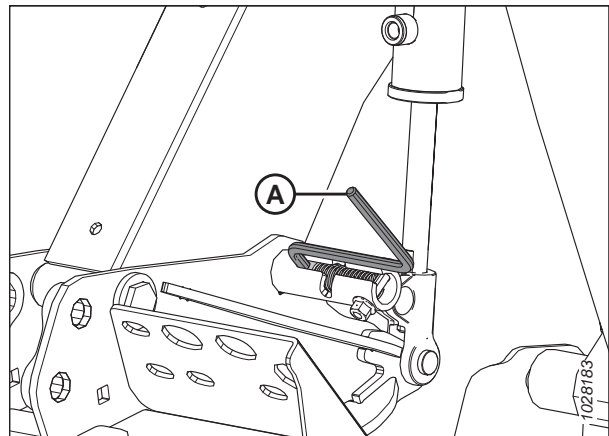

pav. 3.5: Užfiksuota lenktuvų saugos atrama – centrinis svirtas

Lenktuvų apsauginių atramų atjungimas

Baigę dirbti su pakeltu lenktuvu arba šalia jo, atjunkite lenktuvo apsaugines atramas.



PAVOJUS

Kad išvengtumėte sužalojimų ar mirties dėl netikėto mašinos paleidimo, prieš dėl bet kokios priežasties pasikeldami nuo operatoriaus sėdynės visada sustabdykite variklį ir ištraukite uždegimo raktelį.



PAVOJUS

Įsitikinkite, kad teritorijoje nėra pašalinių asmenų.

1. Iki galo pakelkite lenktuvus.
2. Sustabdykite variklį ir ištraukite uždegimo raktelį.

OPERACIJA

Išoriniai lenktuvų svirtai

3. Lenktuvų saugos atramą (A) perkeltite ant kablo (B) po lenktuvų svirtu. Pakartokite šį veiksmap su priešingu lenktuvų svirtu.

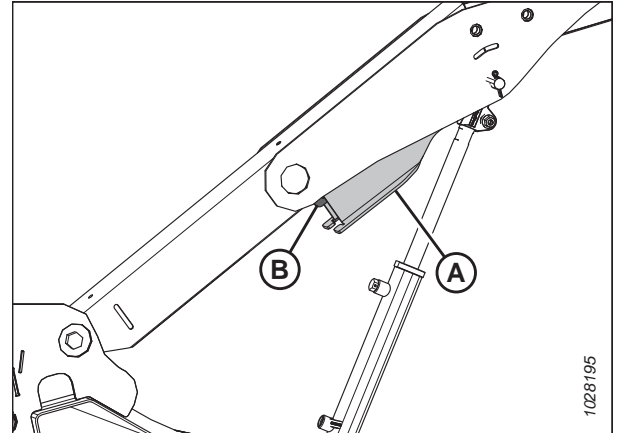

pav. 3.6: Lenktuvų saugos atrama – dešinysis išorinis svirtas

Centrinė lenktuvo svirtis – dvigubo ir trigubo lenktuvo pjaunamosios

4. Pasukite rankeną (A) už borto ir į angą (B), kad kaištis būtų atrakintas.
5. Su trijų lenktuvų pjaunamosiomis pakartokite ankstesnį veiksmap su kairiuoju viduriniu svirtu.
6. Iki galo nuleiskite lenktuvus.
7. Sustabdykite variklį ir ištraukite uždegimo raktelį.

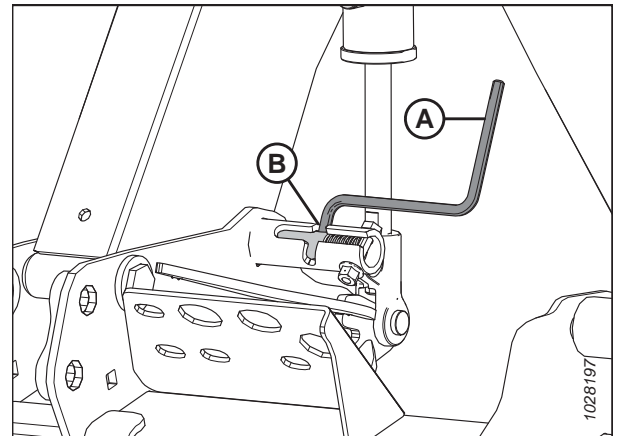

pav. 3.7: Lenktuvų saugos atrama – centrinis svirtas

3.2.3 Pjaunamosios galiniai gaubtai

Abiejuose pjaunamosios galuose sumontuotas lankstinis polietileninis galinis gaubtas, skirtas pagrindiniams pavaros komponentams apsaugoti.

Pjaunamosios galinių gaubtų atidarymas

Pjaunamosios galiniai skydai dengia peilių pavaros komponentus, hidraulines žarnas, elektros jungtis, pjaunamosios veržliaraktį, atsarginį peilį ir papildomą transportavimo kablį. Norėdami prieiti prie komponentų, turite atidaryti galinį gaubtą.

1. Norėdami atrakinti gaubtą, paspauskite atleidimo svirtį (B), naudodamiesi prieigos anga (A) pjaunamosios galinio gaubto gale.

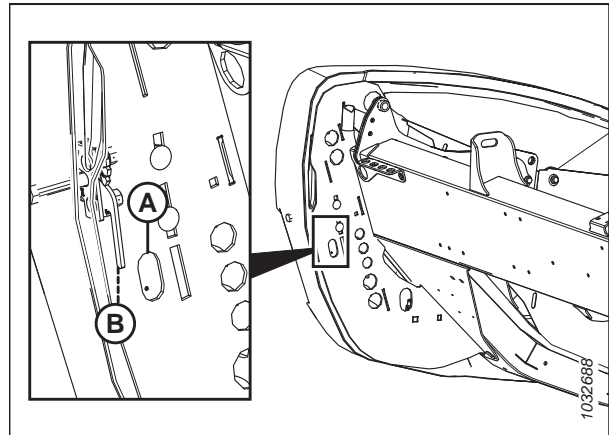

pav. 3.8: Kairysis pjaunamosios galinis gaubtas

2. Patraukite pjaunamosios galinį gaubtą (A).

PASTABA:

Pjaunamosios galinį gaubtą fiksuoja ąselė (B) ir jis atsidaro kryptimi (C).

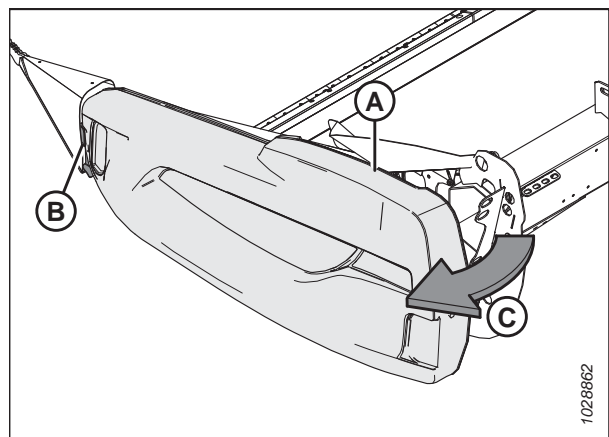

pav. 3.9: Kairysis pjaunamosios galinis gaubtas

OPERACIJA

3. Jei reikia papildomo tarpo, patraukite pjaunamosios galinio gaubto ąselę (A) ir atlenkite gaubtą link pjaunamosios užpakalinės dalies.
4. Užfiksuokite apsauginį fiksiatorių (B) ant šarnyrinio sveto (C), kad gaubtas būtų visiškai atviras.

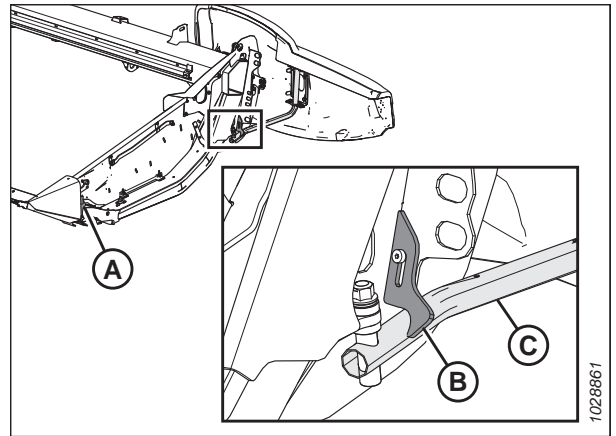

pav. 3.10: Kairysis pjaunamosios galinis gaubtas

Pjaunamosios galinių gaubtų uždarymas

Uždarykite pjaunamosios galinius gaubtus, kad apsaugotumėte pavaros komponentus, žarnas ir elektros jungtis nuo purvo ir šiukšlių.

1. Jei galinis gaubtas yra visiškai atidarytas ir užfiksuotas už pjaunamosios, atlaisvinkite užraktą (A), kad galėtų judėti pjaunamosios galinis gaubtas (B).
2. Pasukite pjaunamosios galinį gaubtą pjaunamosios priekio link.

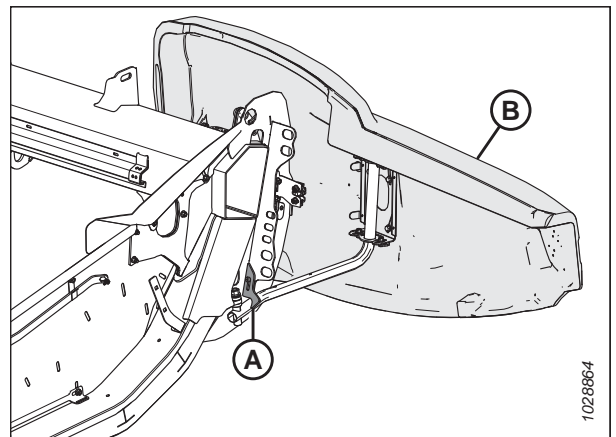

pav. 3.11: Kairysis pjaunamosios galinis gaubtas

3. Uždarydami įsitinkinkite, kad pjaunamosios galinis gaubtas (A) nesiliečia su galinio skydo (B) viršumi. Jei reikia sureguliuoti, žr. *Pjaunamosios galinių gaubtų tikrinimas ir reguliavimas, p. 44.*

SVARBU:

Įsitinkinkite, kad pjaunamosios galinis gaubtas **NĖRA** ant aliuminio galinio skydo.

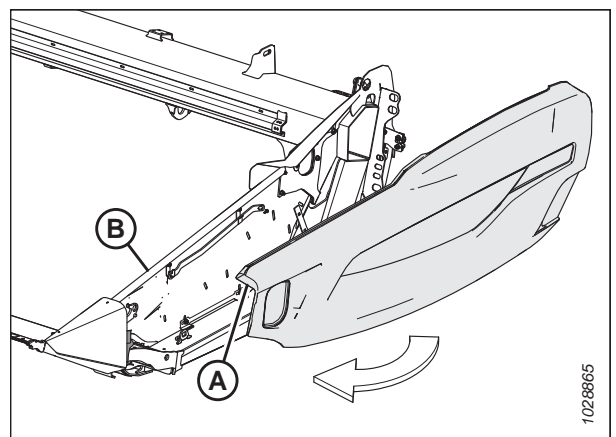

pav. 3.12: Kairysis pjaunamosios galinis gaubtas

OPERACIJA

- Įstatykite pjaunamosios galinio gaubto priekį už vyrių (B) ir į skirtuvo kūgį.
- Pakreipkite pjaunamosios galinį gaubtą (A) kryptimi į uždarą padėtį. Tvirtai stumdami užfiksuokite dviejų pakopų fikساتorių (C).

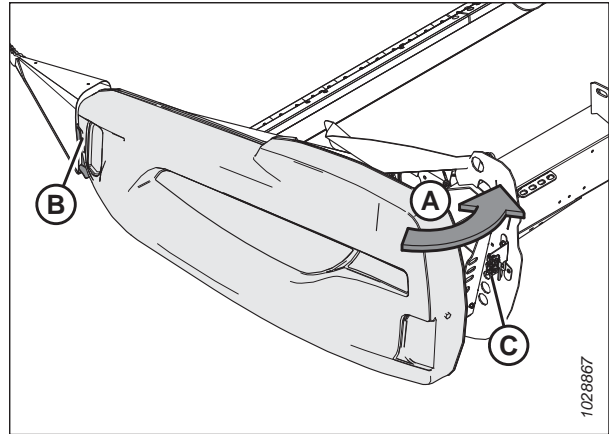

pav. 3.13: Kairysis pjaunamosios galinis gaubtas

SVARBU:

Tam, kad pjaunamosios galinis gaubtas būtų užfiksuotas, varžtas (A) turi būti visiškai užfiksuotas ant dviejų pakopų fikساتoriaus (B), kad dirbant su pjaunamąja galinis gaubtas neatsidarytų. Jei reikia sureguliuoti, žr. *Pjaunamosios galinių gaubtų tikrinimas ir reguliavimas, p. 44*.

PASTABA:

Pjaunamosios galinis gaubtas iliustracijoje yra permatomas, kad būtų matomas fikساتorius.

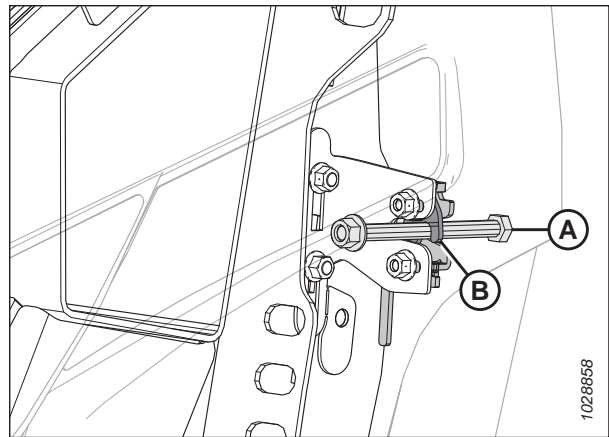

pav. 3.14: Dviejų pakopų fikساتorius

Pjaunamosios galinių gaubtų tikrinimas ir reguliavimas

Pjaunamosios galiniai gaubtai gali deformuotis dėl itin didelių temperatūros pokyčių. Reguluokite pjaunamosios galinio gaubto padėtį, kad būtų kompensuoti matmenų pokyčiai.

PAVOJUS

Kad išvengtumėte sužalojimų ar mirties dėl netikėto mašinos paleidimo, prieš dėl bet kokios priežasties pasikeldami nuo operatoriaus sėdynės visada sustabdykite variklį ir ištraukite uždegimo raktelį.

- Sustabdykite variklį ir ištraukite uždegimo raktelį.

SVARBU:

Įsitikinkite, kad pjaunamosios galinis gaubtas **NĖRA** ant aliuminio galinio skydo.

OPERACIJA

2. Išmatuokite tarpą (A) tarp galinio gaubto (B) ir galinio skydo (C). Tarpas turi būti 1–3 mm (1/16–1/8 in).

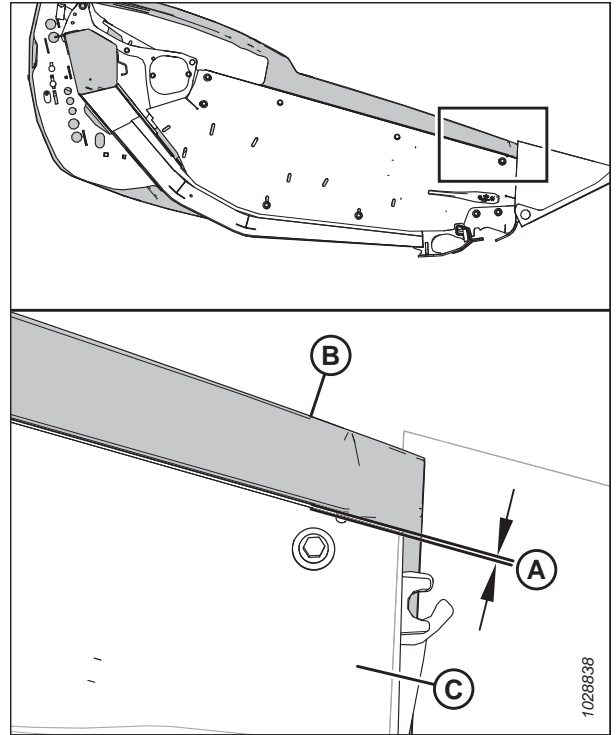

pav. 3.15: Tarpas tarp galinio gaubto ir galinio skydo

3. Jei tarpas tarp pjaunamosios galinio gaubto ir galinio skydo yra nepakankamas, sureguliuokite atraminį laikiklį (A), kaip nurodyta toliau:
 - a. Atsukite varžtus (B).
 - b. Perkelkite laikiklį (A) aukštyn arba žemyn.
 - c. Vėl priveržkite tvirtinimo elementą.

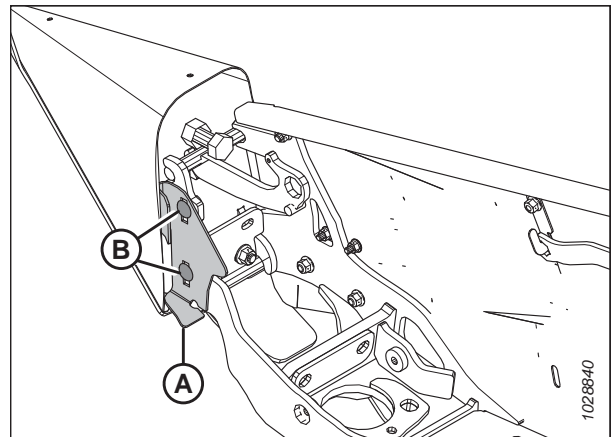

pav. 3.16: Pjaunamosios galinio gaubto atraminis laikiklis

OPERACIJA

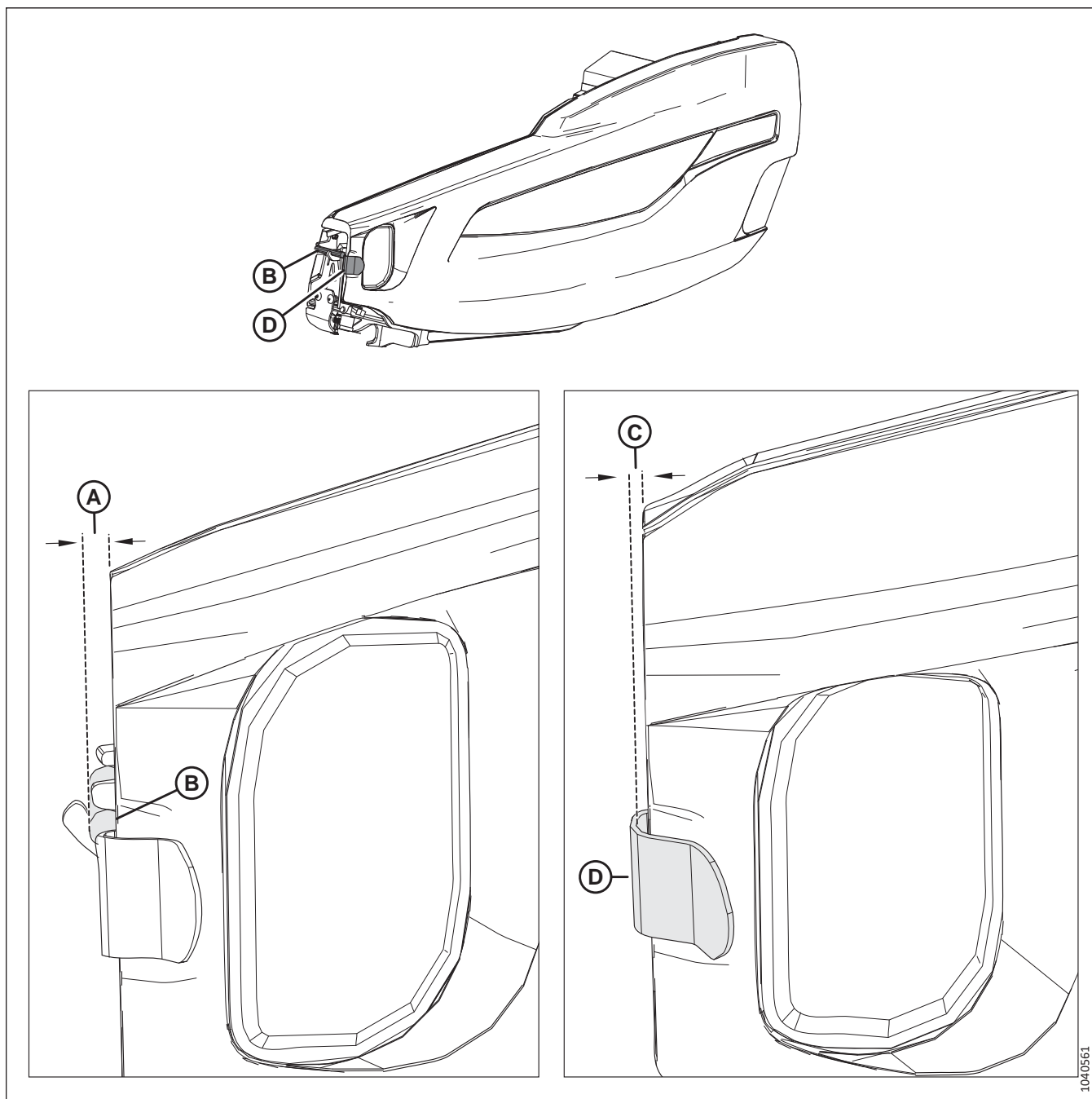

pav. 3.17: Tarpų specifikacijos prie galinio skydo priekinės dalies

4. Išmatuokite tarpą (A) tarp pjaunamosios galinio gaubto priekinės dalies ir kaiščio (B). Tarpas turi būti 8–18 mm (1/32–11/16 in).
5. Išmatuokite tarpą (C) tarp pjaunamosios galinio gaubto priekinės dalies ir atraminio laikiklio (D). Tarpas turi būti 6–10 mm (1/4–3/8 in).

OPERACIJA

6. Jei tarpai ties galinio skydo priekine dalimi yra nepakankami, sureguliuokite lankstinio sverto (A) padėtį, kaip nurodyta toliau:
 - a. Atsukite keturias veržles (B).
 - b. Stumkite laikiklius (C) ir šarnyrinį svertą (A) į priekį arba atgal, kol nustatysite tinkamą tarpą.
 - c. Vėl priveržkite tvirtinimo elementą.

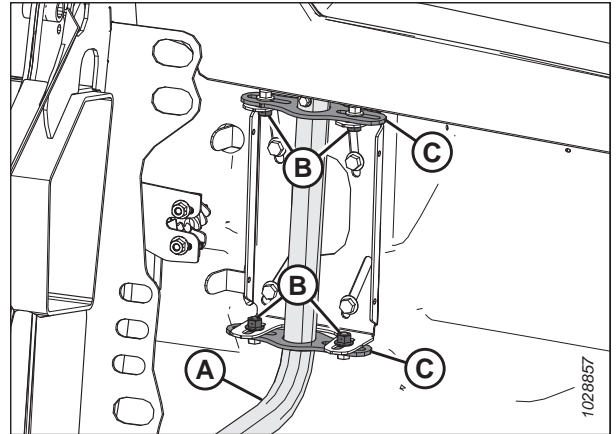

pav. 3.18: Kairysis pjaunamosios galinis gaubtas

7. Išmatuokite tarpą (A) nuo kairės pusės kaklo skydo (E) priekyje apačioje iki galinio skydo krašto. Tarpas turėtų būti 2–4 mm (0,09–0,16 in).
8. Išmatuokite tarpą (B) nuo kairės pusės kaklo skydo (E) priekyje iki vidinio galinio skydo (D) krašto. Tarpas turėtų būti 42–52 mm (1,65–2,04 in).
9. Išmatuokite tarpą (C) nuo kairės pusės kaklo skydo (E) gale iki vidinio galinio skydo (D) krašto. Tarpas turėtų būti 15–25 mm (0,68–0,98 in).

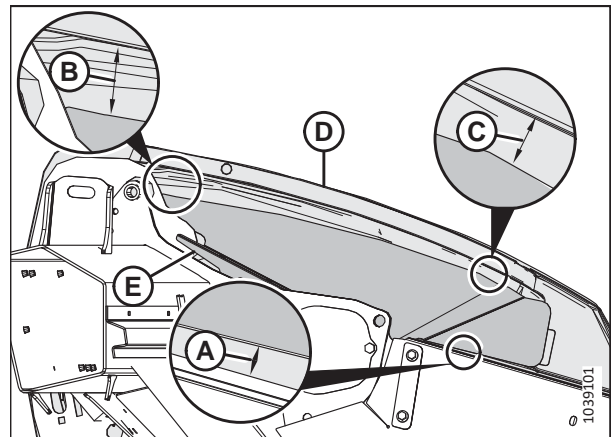

pav. 3.19: Galinio skydo derinimas – vaizdas iš platformos vidaus

10. Jei reikia reguliuoti galinį skydą, atlaisvinkite veržles (A) ir pastumkite laikiklį (B) aukšтын arba žemyn.
11. Priveržkite veržles (A).
12. Vėl patikrinkite tarpus. Instrukcijas žr. nuo 7, p. 47 iki 9, p. 47 veiksmo.

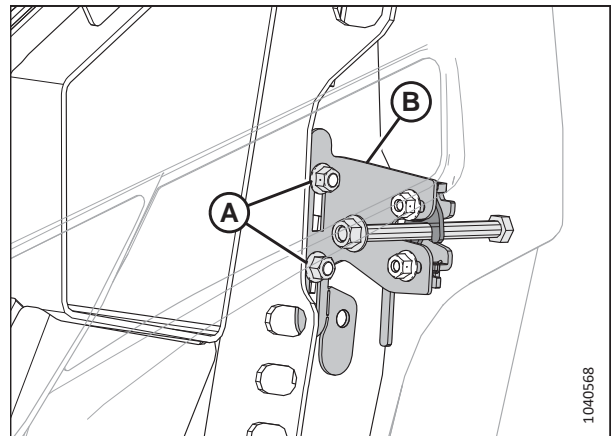

pav. 3.20: Dviejų pakopų fiksatorius

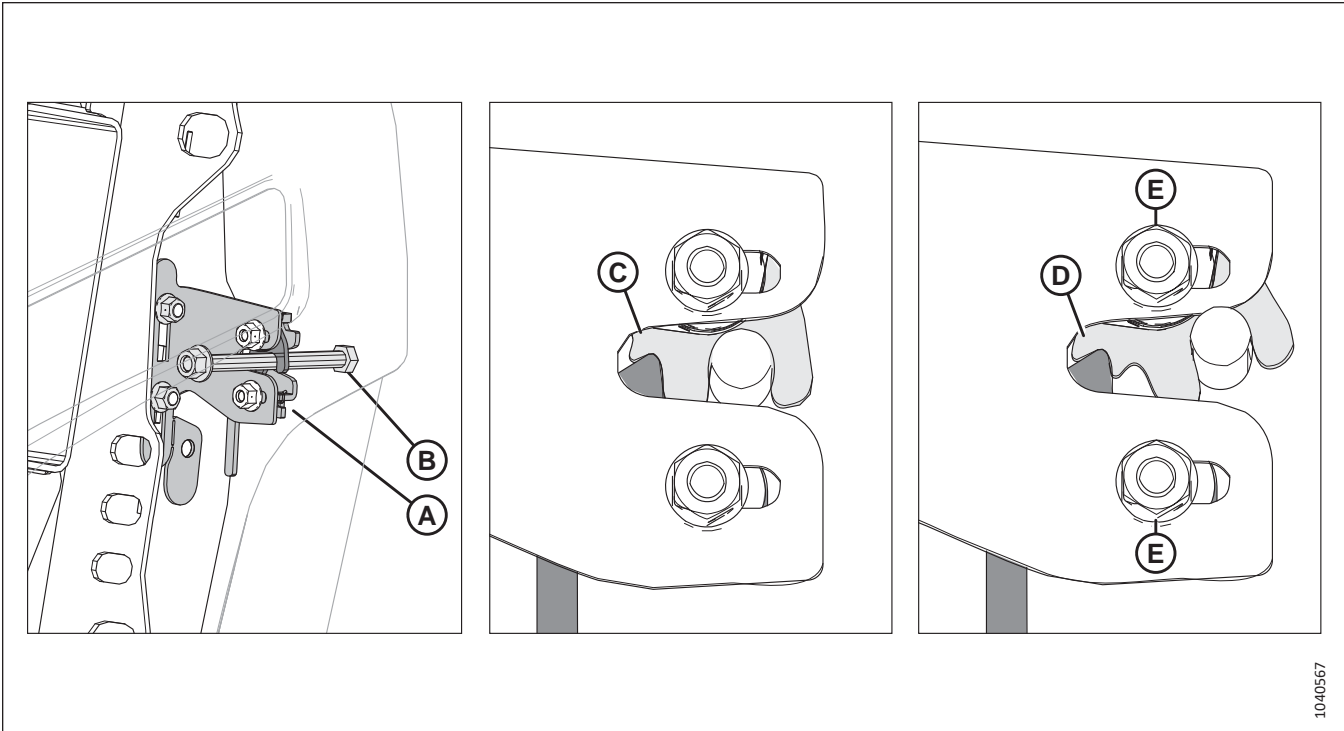

pav. 3.21: Dviejų pakopų fiksatorius

13. Uždarius galinį skydą, dviejų pakopų užraktas (A) turi būti užfiksuotas pirmajame laikiklyje (C). Taip antrasis fiksatorius (D) neleis visiškai atidaryti galinio gaubto, jei jis atsitiktinai atsilaisvintų. Patikrinkite, ar galinis gaubtas tinkamai užsifiksuoja, atlikdami šį veiksmus nuo [14, p. 48](#) iki [16, p. 48](#).
14. Uždarykite galinį gaubtą. Patikrinkite, ar varžtas (B) užfiksuotas fiksatoriuje (A).
15. Atlaisvinkite fiksatorių.
16. Pabandykite atidaryti galinį gaubtą.
 - Jei galima iš dalies atidaryti galinį gaubtą, tačiau **NE** iki galo, vadinasi, užraktas nustatytas tinkamai.
 - Jei galite visiškai atidaryti galinį gaubtą, atlaisvinkite veržles (E), pastumkite užraktą išilgai angų, tada vėl priveržkite veržles. Pakartokite veiksmus nuo [14, p. 48](#) iki [16, p. 48](#).

Pjaunamosios galinių gaubtų nuėmimas

Nuimkite galinius gaubtus, kad būtų lengviau pasiekti viduje esančius komponentus.

PAVOJUS

Kad išvengtumėte sužalojimų ar mirties dėl netikėto mašinos paleidimo, prieš dėl bet kokios priežasties pasikeldami nuo operatoriaus sėdynės visada sustabdykite variklį ir ištraukite uždegimo raktelį.

1. Sustabdykite variklį ir ištraukite uždegimo raktelį.

OPERACIJA

2. Visiškai atidarykite pjaunamosios galinį gaubtą. Instrukcijas žr. *Pjaunamosios galinių gaubtų atidarymas, p. 42.*
3. Norėdami užkirsti kelią galinio gaubto judėjimui, užfiksuokite fiksiatorių (A).
4. Išimkite savisriegį varžtą (B).
5. Stumkite pjaunamosios galinį gaubtą aukštyn ir nuimkite nuo lankstinio sverto (C).
6. Pjaunamosios galinį gaubtą padėkite toliau nuo darbo zonos.

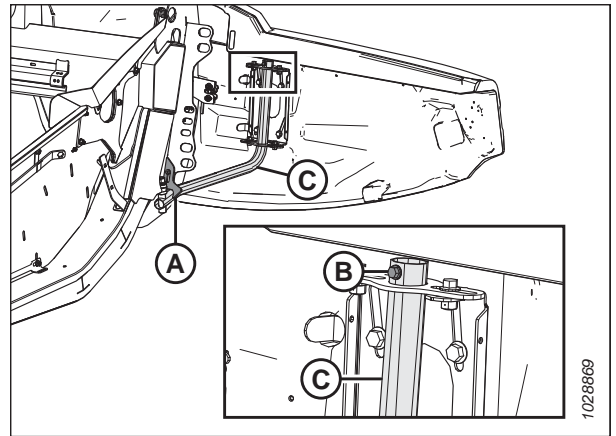

pav. 3.22: Kairysis pjaunamosios galinis gaubtas

Pjaunamosios galinių gaubtų montavimas

Norėdami užtikrinti, kad galiniai gaubtai būtų sumontuoti teisingai, laikykitės čia pateiktos rekomenduojamos montavimo procedūros.

SVARBU:

Įsitinkinkite, kad pjaunamosios galinis gaubtas **NĖRA** ant aliuminio galinio skydo.

1. Pakreipkite pjaunamosios galinį gaubtą ant lankstinio sverto (C) ir lėtai slinkite žemyn.
2. Įsukite savisriegį (B).
3. Atleiskite fiksiatorių (A), kad galėtų judėti pjaunamosios galinis gaubtas.
4. Uždarykite pjaunamosios galinį gaubtą. Instrukcijas žr. *Pjaunamosios galinių gaubtų uždarymas, p. 43.*

PASTABA:

Pjaunamosios galiniai gaubtai gali deformuotis dėl itin didelių temperatūros pokyčių. Reguluokite pjaunamosios galinio gaubto padėtį, kad būtų kompensuoti šie pokyčiai. Instrukcijas žr. *Pjaunamosios galinių gaubtų tikrinimas ir reguliavimas, p. 44.*

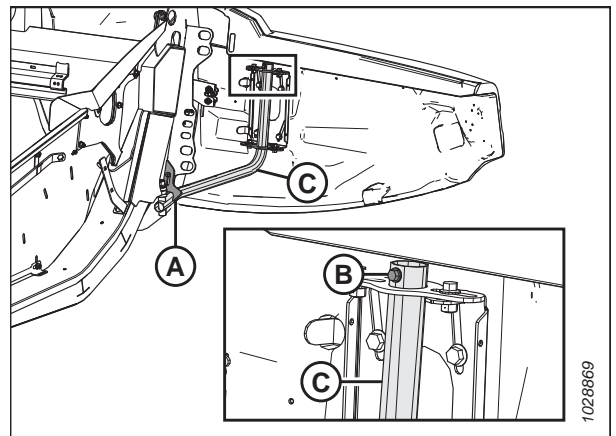

pav. 3.23: Kairysis pjaunamosios galinis gaubtas

3.2.4 Lenktuvų pavaros gaubtas

Lenktuvų pavaros gaubtas apsaugo lenktuvų pavaros komponentus nuo purvo ir šiukšlių.

Lenktuvų pavaros gaubto nuėmimas

Nuimkite lenktuvo pavaros dangtį, kad galėtumėte atlikti lenktuvo pavaros komponentų techninę priežiūrą.



PAVOJUS

Kad išvengtumėte sužalojimų ar mirties dėl netikėto mašinos paleidimo, prieš dėl bet kokios priežasties pasikeldami nuo operatoriaus sėdynės visada sustabdykite variklį ir ištraukite uždegimo raktelį.

PAVOJUS

Įsitinkite, kad teritorijoje nėra pašalinių asmenų.

1. Užveskite variklį.
2. Sureguliuokite lenktuvus iki galo pirmyn.
3. Iki galo nuleiskite pjaunamąją.
4. Sustabdykite variklį ir ištraukite uždegimo raktelį.
5. Pasukite spyruoklinį fiksiatorių (A) aukštyn ir virš galinės plokštės.

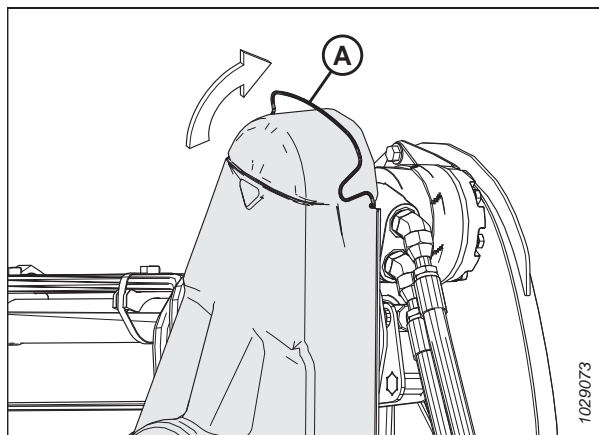

pav. 3.24: Viršutinis transmisijos gaubtas

6. Atsukite viršutinį dangtį (A) nuo apatinio dangtelio vietose (B) ir nuimkite viršutinį dangtį. Laikykite užfiksuotus du spastukus ant apatinio dangtelio.

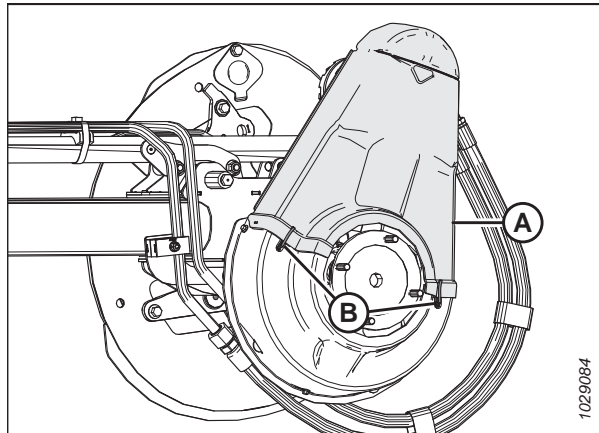

pav. 3.25: Viršutinis transmisijos gaubtas

OPERACIJA

7. Jei reikia, atjunkite apatinį gaubtą (B) išsukdami tris varžtus (A).

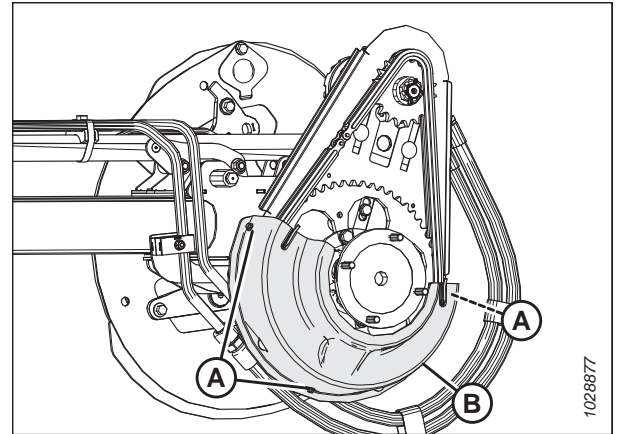

pav. 3.26: Apatinis transmisijos gaubtas

Lenktuvų pavaros gaubto montavimas

Lenktuvų pavaros gaubtas apsaugo pavaros komponentus nuo šiukšlių ir oro sąlygų. **NENAUDOKITE** pjaunamosios, jeigu neuždėti gaubtai.

PAVOJUS

Kad išvengtumėte sužalojimų ar mirties dėl netikėto mašinos paleidimo, prieš dėl bet kokios priežasties pasikeldami nuo operatoriaus sėdynės visada sustabdykite variklį ir ištraukite uždegimo raktelį.

1. Sustabdykite variklį ir ištraukite uždegimo raktelį.
2. Apatinį lenktuvų gaubtą (B) (jei prieš tai buvo nuimtas) uždėkite ant lenktuvų pavaros.
3. Pritvirtinkite gaubtą trimis varžtais (A).

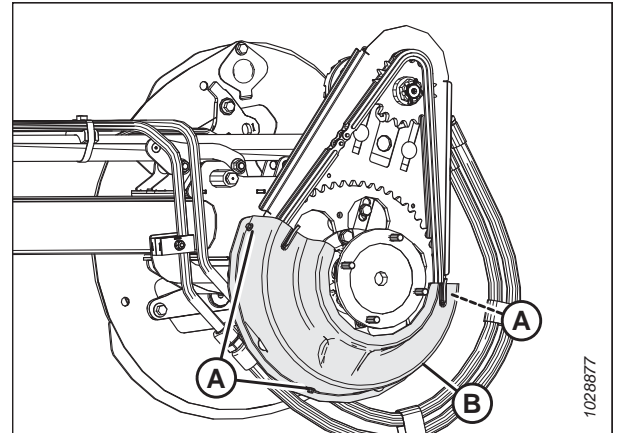

pav. 3.27: Apatinis transmisijos gaubtas

OPERACIJA

- Uždėkite viršutinį gaubtą (A) ant lenktuvų pavaros.
- Pritvirtinkite gaubtą dviem spaustukais (B) ant apatinio gaubto.

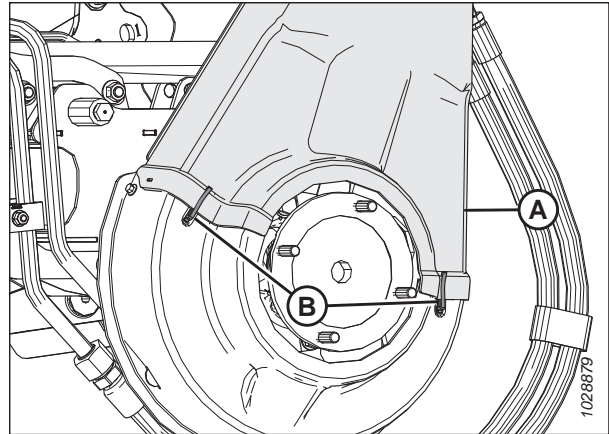

pav. 3.28: Viršutinis transmisijos gaubtas

- Pasukite spyruoklinį fiksatorių (A) žemyn, kad viršutinį gaubtą pritvirtintumėte prie lenktuvų pavaros. Įsitinkinkite, kad V formos kilpa (C) nukreipta žemyn, o spyruoklės galas lieka įkištas į galinės plokštės angą (B) abiejose lenktuvų pavaros pusėse.

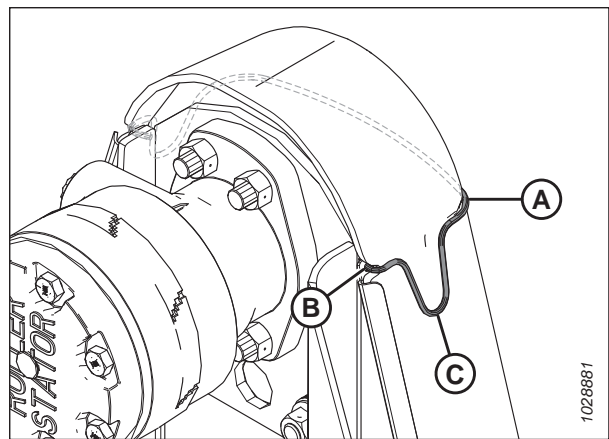

pav. 3.29: Lenktuvų pavara

3.2.5 Lankšios trauklės gaubtas

Plastikiniai dangteliai pritvirtinti prie pjaunamosios rėmo, siekiant apsaugoti pjaunamosios sparnų balansavimo mechanizmą nuo šiukšlių ir oro sąlygų.

Vidinių lankščių trauklių gaubtų nuėmimas

Lankščių trauklių gaubtus nuimkite norėdami pasiekti pjaunamosios sparnų balansavimo mechanizmą ir hidraulines linijas.

! PAVOJUS

Kad išvengtumėte sužalojimų ar mirties dėl netikėto mašinos paleidimo, prieš dėl bet kokios priežasties pasikeldami nuo operatoriaus sėdynės visada sustabdykite variklį ir ištraukite uždegimo raktelį.

! PAVOJUS

Įsitinkinkite, kad teritorijoje nėra pašalinių asmenų.

- Užveskite variklį.
- Iki galo nuleiskite pjaunamąją.
- Sustabdykite variklį ir ištraukite uždegimo raktelį.

OPERACIJA

4. Nuimkite smeigtuką (A) ir vielokaištį (B), kurie pritvirtina lanksčios trauklės gaubtą (C) prie galinio vamzdžio.
5. Pastumkite lanksčios trauklės gaubtą (C) į vidų, o tada pakelkite į viršų, kad išimtumėte.

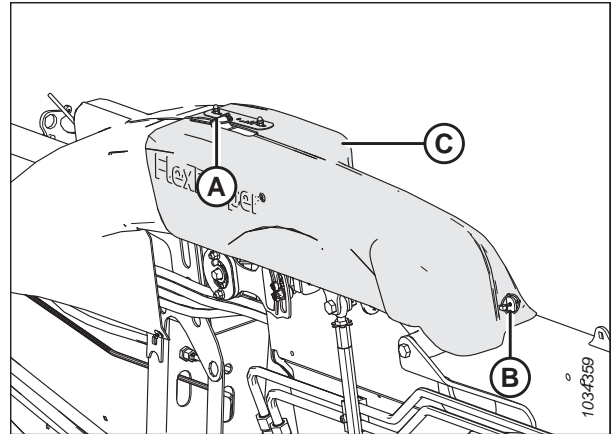

pav. 3.30: Vidinės lanksčios trauklės gaubtas – kairioji pusė

Vidinių lanksčių trauklių gaubtų montavimas

Vidiniai lanksčios trauklės gaubtai apsaugo pjaunamosios šoninį balansavimo mechanizmą nuo nešvarumų ir atmosferos veiksnių poveikio. Prie pjaunamosios jie tvirtinami kaiščiais.

PAVOJUS

Kad išvengtumėte sužalojimų ar mirties dėl netikėto mašinos paleidimo, prieš dėl bet kokios priežasties pasikeldami nuo operatoriaus sėdynės visada sustabdykite variklį ir ištraukite uždegimo raktelį.

1. Sustabdykite variklį ir ištraukite uždegimo raktelį.
2. Apatinis lanksčios trauklės gaubtas (A) virš trauklės. Įsitinkite, ar lizdai (B) sutampa su ąselėmis (C) ir (D).
3. Stumkite lanksčios trauklės gaubtą į išorę taip, kad ąselė (D) atsidurtų už angos.

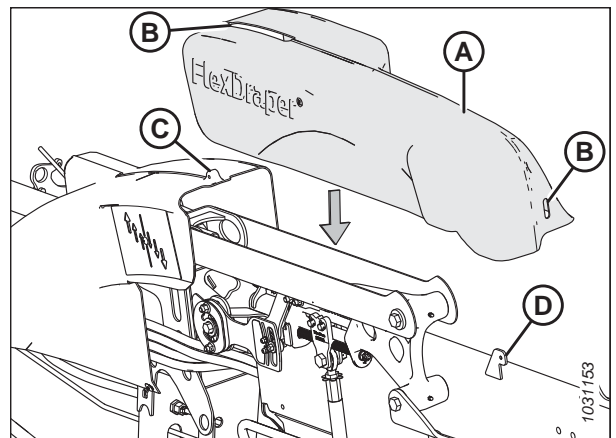

pav. 3.31: Vidinės lanksčios trauklės gaubtas – kairioji pusė

OPERACIJA

4. Pritvirtinkite lanksčios trauklės gaubtą (C) segtuku (A) ir vielokaiščiu (B).

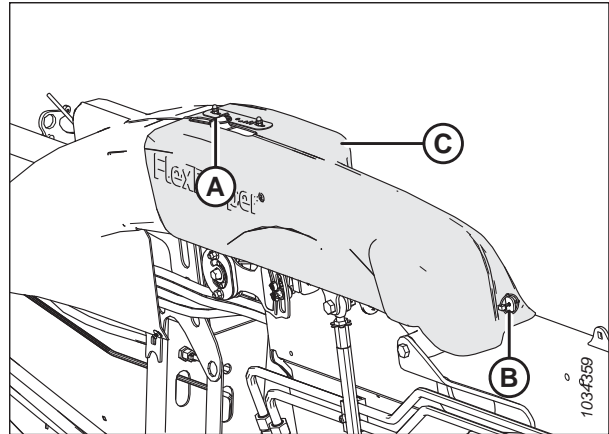

pav. 3.32: Vidinės lanksčios trauklės gaubtas – kairioji pusė

Išorinių lanksčios trauklės gaubtų atjungimas

Atjunkite lanksčios trauklės gaubtus, kad galėtumėte prieiti prie pjaunamosios šoninio balansavimo mechanizmo ar hidraulinių linijų.

PAVOJUS

Kad išvengtumėte sužalojimų ar mirties dėl netikėto mašinos paleidimo, prieš dėl bet kokios priežasties pasikeldami nuo operatoriaus sėdynės visada sustabdykite variklį ir ištraukite uždegimo raktelį.

PAVOJUS

Įsitinkite, kad teritorijoje nėra pašalinių asmenų.

1. Užveskite variklį.
2. Iki galo nuleiskite pjaunamąją.
3. Sustabdykite variklį ir ištraukite uždegimo raktelį.
4. **FD245 ir FD250 pjaunamosios:** atjunkite varžtus (A) ir veržles (nepavaizduota), tvirtinančius vidurinį trauklės gaubtą (B) prie laikiklio (nepavaizduota).
5. **FD245 ir FD250 pjaunamosios:** atjunkite kaištį (C). Nuimkite gaubtą jį pakeldami aukštyn ir pro rémo iškyšas.

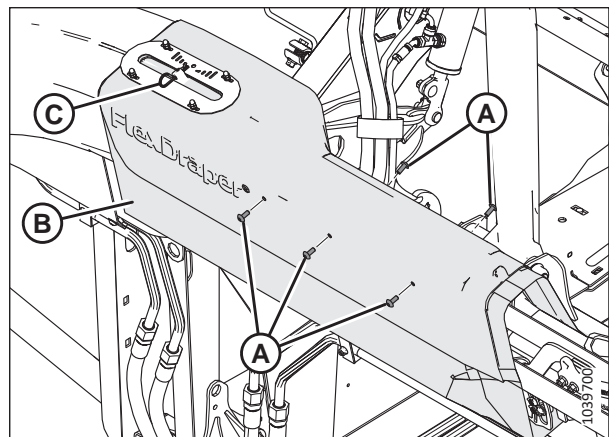

pav. 3.33: Vidurinės trauklės gaubtas – tik FD245 ir FD250 pjaunamosios

OPERACIJA

6. Nuimkite trauklės gaubtą taip:
 - a. Išsukite varžtą (A). Veržlė yra integruota į hidraulinės linijos spaustuką.
 - b. Nuimkite varžtą (B) ir veržlę (neparodyta).

PASTABA:

Nailoninė veržlė telpa į šešiakampę hidraulinės linijos spaustuko vietą, tačiau ją galima nuimti.

- c. Nuimkite varžtą (C) ir šešiabriaunę veržlę.
- d. Pakelkite gaubtą nuo sparno užrakto rankenos.

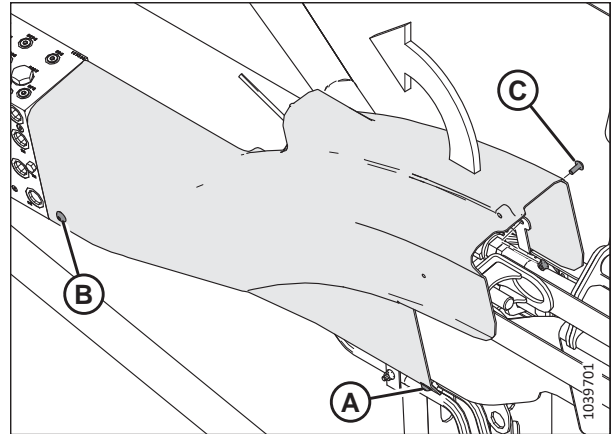

pav. 3.34: Išorinės trauklės gaubtas

Išorinių lanksčių trauklių gaubtų tvirtinimas

Lanksčios trauklės gaubtai apsaugo pjaunamosios šoninį balansavimo mechanizmą nuo nešvarumų ir atmosferos veiksnių poveikio.

PAVOJUS

Kad išvengtumėte sužalojimų ar mirties dėl netikėto mašinos paleidimo, prieš dėl bet kokios priežasties pasikeldami nuo operatoriaus sėdynės visada sustabdykite variklį ir ištraukite uždegimo raktelį.

1. Sustabdykite variklį ir ištraukite uždegimo raktelį.
2. Nustatykite kairįjį išorinį trauklės gaubtą, kad anga (A) būtų virš šoninio užrakto.

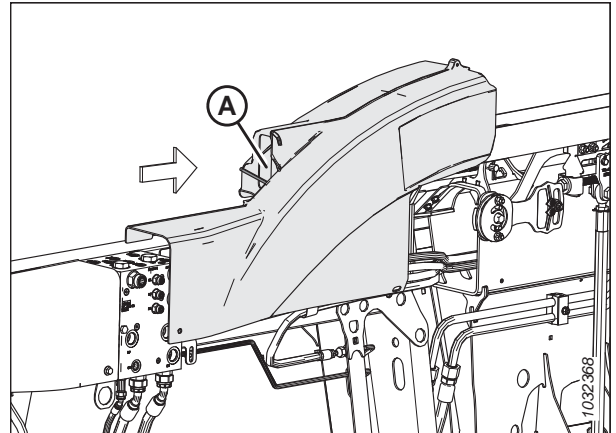

pav. 3.35: Kairysis trauklės gaubtas – pjaunamosios galas

OPERACIJA

3. Nustatykite gaubto įrantą už laikiklio (A) ant galinio vamzdžio ir sulygiuokite galą taip, kad būtų prigludęs prie kolektoriaus (B).

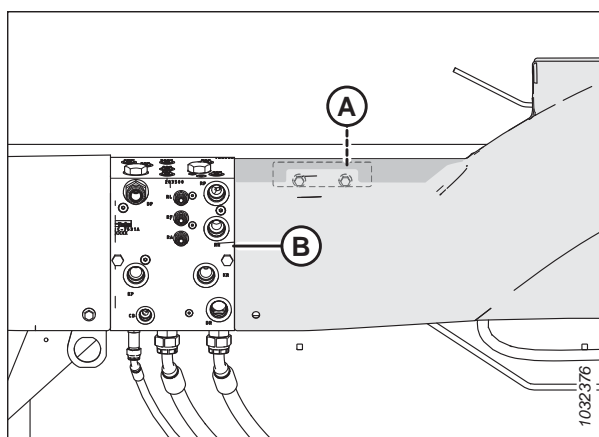

pav. 3.36: Kairysis trauklės gaubtas – pjaunamosios galas

4. Pritvirtinkite užpakalinės trauklės dangtį taip:
 - a. Įsukite varžtą (A) ir nailoninę veržlę (B). Veržlė telpa į hidraulines linijas spaustuko šešiakampį įdubimą.
 - b. Įstatykite varžtą (C). Veržlė integruota į laikiklį.
 - c. Įsukite varžtą (D) ir šešiabriaunę veržlę (E), kad pritvirtintumėte priekinę dangčio dalį prie laikiklio.

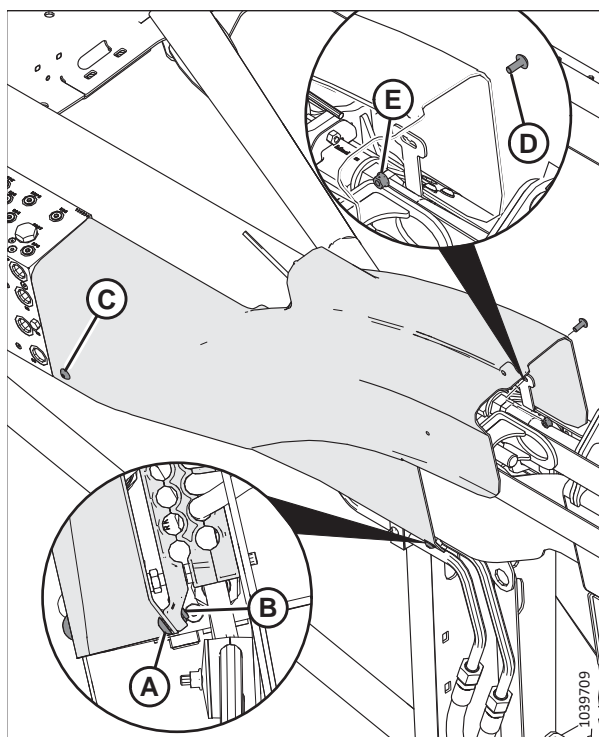

pav. 3.37: Dešinysis trauklės gaubtas – pjaunamosios galas

OPERACIJA

5. **FD245 ir FD250 pjaunamosios:** Uždėkite vidurinės trauklės gaubtą (B) ant lanksčiosios trauklės laikiklio ir išorinės trauklės gaubto.
6. **FD245 ir FD250 pjaunamosios:** Įstatykite varžtą (A) ir veržlę (nepavaizduota), tvirtinančius vidurinį trauklės gaubtą (B) prie laikiklio (nepavaizduota).
7. **FD245 ir FD250 pjaunamosios:** Įstatykite kaištį (C) per skylę, esančią skirtuke, kuris išsikiša per lankstųjį indikatorį.

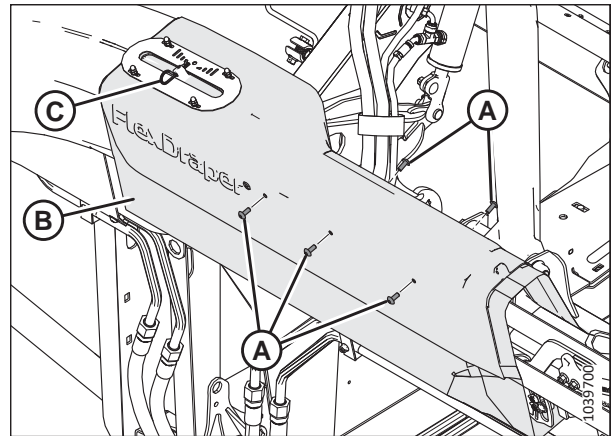

pav. 3.38: Vidurinės trauklės gaubtas – tik FD245 ir FD250 pjaunamosios

3.2.6 Kasdienė paleidimo patikra

Kasdien atlikite šiuos tikrinimo veiksmus prieš mėgindami eksploatuoti mašiną.

DĖMESIO

- Patraukite pašalinius žmones iš darbo srities. Prižiūrėkite, kad prie įrangos nebūtų vaikų. Apeikite aplink mašiną ir įsitikinkite, kad po ja, ant jos ar šalia jos nėra asmenų.
- Dėvėkite prigludusius drabužius ir apsauginius batus neslystančiu padu.
- Pašalinkite potencialiai pavojingus daiktus iš mašinos ir aplink ją.
- Su savimi turėkite apsauginius drabužius ir asmenines apsaugos priemones, kurių gali prireikti visą dieną. Nerizikuokite. Jums gali prireikti šių asmeninės apsaugos priemonių: kietos skrybėlės, apsauginių akinių, storų pirštinių, respiratoriaus ar apsauginės kaukės arba drėgnu oru naudojamų reikmenų.
- Saugokitės triukšmo. Dėvėkite tinkamą klausos apsaugos įtaisą, pvz., ausines ar ausų kištukus, kad apsaugotumėte nuo nemalonaus ar pernelyg stipraus garso.

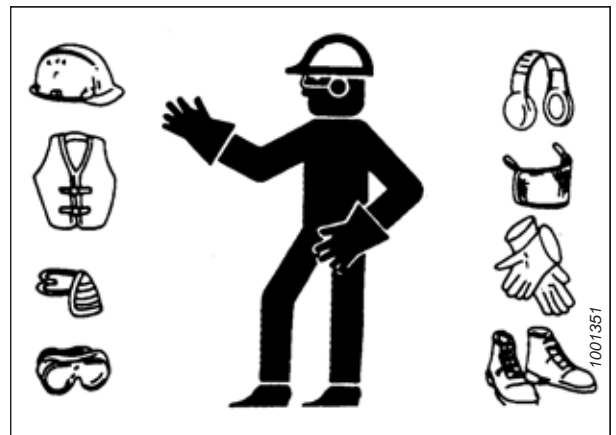

pav. 3.39: Saugos įtaisai

Prieš užvesdami mašiną, atlikite toliau nurodytus tikrinimo veiksmus.

1. Patikrinkite, ar mašinoje nėra nuotėkio, ar netrūksta detalių, jos nesugadintos ir tinkamai veikia.

SVARBU:

Atlikite tinkamus veiksmus, kai ieškote suslėgto skysčio nuotėkio. Instrukcijas žr. [4.2.5 Hidraulinių žarnų ir kontūrų tikrinimas, p. 282](#).

2. Nuvalykite visus mašinos žibintus ir atšvaitus.
3. Atlikite visus kasdienės patikros darbus. Instrukcijas žr. [4.2.1 Priežiūros grafikas / jrašas, p. 278](#).

3.3 Eksploatacijos pradžios laikotarpis

Pirmąsias 50 darbo valandų tam tikroms pjaunamosios sistemoms reikia skirti papildomo dėmesio. Paisykite šių nurodymų, kad užtikrintumėte tinkamą pjaunamosios tarnavimo laiką.

PASTABA:

Kol nepažįstate savo naujos pjaunamosios garso ir pojūčių, būkite ypač atidūs.

 **PAVOJUS**

Prieš aiškindamiesi neįprasto garso priežastį ar bandydami ištaisyti problemą, išjunkite variklį ir ištraukite raktelį.

 **PAVOJUS**

Įsitinkinkite, kad teritorijoje nėra pašalinių asmenų.

Pirmą kartą pritvirtinę pjaunamąją prie kombaino, atlikite šiuos veiksmus:

1. Užveskite variklį.
2. Penkias minutes laikykite lėtai paleistus lenktuvus, transporterius ir peilius. **IŠ OPERATORIAUS SĖDĖS** stebėkite ir klausykitės, ar nėra trukdžių.

PASTABA:

Lenktuvai ir šoniniai transporteriai pradeda veikti tik tada, kai hidraulinė alyva užpildo linijas.

3. Žr. [4.2.2 Eksploatacijos pradžios patikra, p. 281](#) ir atlikite visas nurodytas užduotis.

3.4 Kombaino išjungimas

Prieš pasikeldami nuo operatoriaus sėdynės, išjunkite kombainą.

PAVOJUS

Kad išvengtumėte sužalojimų ar mirties dėl netikėto mašinos paleidimo, prieš dėl bet kokios priežasties pasikeldami nuo operatoriaus sėdynės visada sustabdykite variklį ir ištraukite uždegimo raktelį.

PAVOJUS

Įsitikinkite, kad teritorijoje nėra pašalinių asmenų.

Norėdami išjungti kombainą, atlikite toliau išvardytus veiksmus.

1. Pastatykite pradalginę javapjovę ant lygaus paviršiaus.
2. Iki galo nuleiskite pjaunamąją.
3. Nustatykite visus valdiklius į NEUTRALIĄ arba STOVĖJIMO padėtį.
4. Išjunkite pjaunamosios transmisiją.
5. Nuleiskite ir visiškai atitraukite lenktuvus.
6. Sustabdykite variklį ir ištraukite uždegimo raktelį.
7. Palaukite, kol mašina liausis judėti.

3.5 Kabinos valdikliai

Pjaunamoji valdoma kombaino kabinoje.

PAVOJUS

Įsitikinkite, kad teritorijoje nėra pašalinių asmenų.

Instrukcijas žr. kombaino operatoriaus vadove. Joje rasite šiuos kabinos valdiklius:

- pjaunamosios įjungimo / išjungimo valdiklis;
- pjaunamosios aukščio;
- pjaunamosios kampo;
- važiavimo greičio;
- lenktuvo greičio;
- lenktuvo aukščio;
- lenktuvo pastūmimo pirmyn-atgal padėties.

3.6 Pjaunamosios tvirtinimas / atjungimas

Šiame skyriuje pateikiamos pjaunamosios konfigūravimo, tvirtinimo, ir atjungimo instrukcijos.

Kombainas	Žr.
„Case IH“, 7010/8010, 120, 130, 230, 240, ir 250 serijos	3.6.1 „Case IH“ kombainai, p. 61

PASTABA:

Patikrinkite, ar kombaine ir kombaino kompiuteryje įjungtos reikiamos funkcijos („Automatic Header Height Control“ [AHHC] – automatinis pjaunamosios aukščio valdymas), pjaunamosios transporterio parinktis, hidraulinės centrinės trauklės parinktis, kombaino lenktuvų pavara. To nepadarius, pjaunamoji gali veikti netinkamai.

3.6.1 „Case IH“ kombainai

Norėdami pritvirtinti ar atjungti pjaunamąją nuo „Case IH“ kombaino, atlikite atitinkamą šiame skyriuje nurodytą procedūrą.

Pjaunamosios tvirtinimas prie „Case IH“ kombaino

Reikia fiziškai prijungti pjaunamąją prie kombaino maitinimo bloko, prijungti elektros ir hidraulinės jungtis.



PAVOJUS

Kad išvengtumėte sužalojimų ar mirties dėl netikėto mašinos paleidimo, prieš dėl bet kokios priežasties pasikeldami nuo operatoriaus sėdynės visada sustabdykite variklį ir ištraukite uždegimo raktelį.



PAVOJUS

Įsitinkinkite, kad teritorijoje nėra pašalinių asmenų.

SVARBU:

Jei kombaine **NEĮRENGTA** akmenų gaudyklė, nuožulniosios kameros priekinė plokštė (A) **TURI būti** vidurinėje padėtyje (B). Instrukcijas, kaip sureguliuoti priekinę plokštę, žr. kombaino operatoriaus vadove.

PASTABA:

Akmenų gaudyklė neleidžia akmenims ar šiukšlėms patekti į kombainą ir yra kombaino priekyje ir už nuožulniosios kameros.

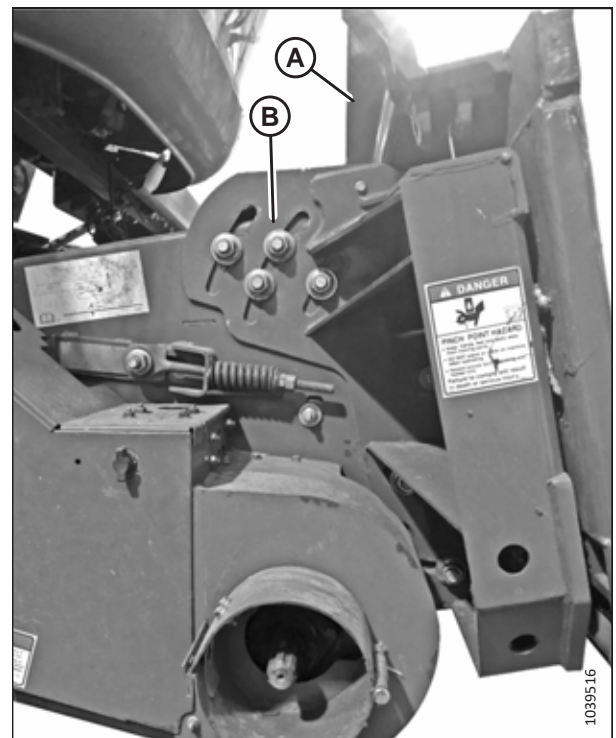

pav. 3.40: Nenustatyto kombaino priekinė plokštė, pakreipta į vidurio padėtį

OPERACIJA

1. Sustabdykite variklį ir ištraukite uždegimo raktelį.
2. Ant kombaino patikrinkite, ar fiksavimo rankena (A) nustatyta taip, kad kabliai (B) galėtų prisikabinti prie paviršiaus kopijavimo modulio.

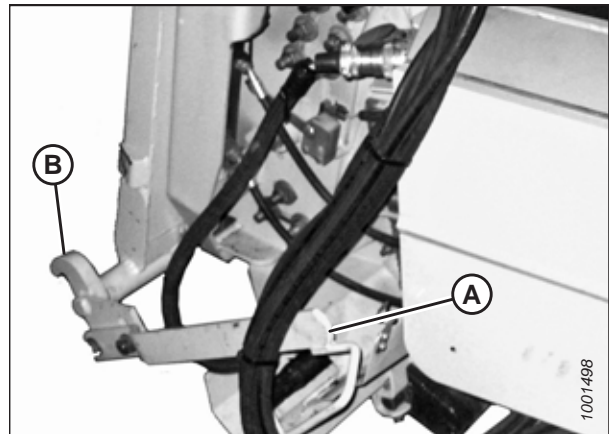

pav. 3.41: Nuožulniosios kameros korpuso fiksatoriai

3. Lėtai įvažiuokite su kombainu iki pjaunamosios, kol tiekimo įrenginio balnelis (A) atsidurs tiesiai po viršutiniu paviršiaus kopijavimo modulio skersiniu (B).
4. Šiek tiek pakelkite maitinimo įrenginį, kad pakeltumėte pjaunamąją. Įsitikinkite, kad tiekimo įrenginio balnelis tinkamai pritvirtintas prie paviršiaus kopijavimo modulio rėmo.
5. Sustabdykite variklį ir ištraukite uždegimo raktelį.

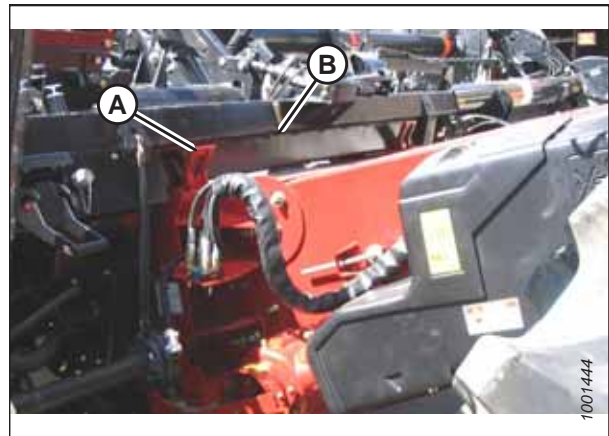

pav. 3.42: Kombainas ir paviršiaus kopijavimo modulis

6. Kairėje nuožulniosios kameros korpuso pusėje, pakelkite svirtį (A) ant paviršiaus kopijavimo modulio ir pastumkite rankeną (B) ant kombaino, kad įjungtumėte užraktus (C) abiejose nuožulniosios kameros korpuso pusėse.
7. Pastumkite svirtį (A) žemyn, kad svirties anga užfiksuotų rankeną.
8. Jei užraktas (C) ne iki galo užfiksuoja kaištį ant paviršiaus kopijavimo modulio, atsukite varžtus (D) ir sureguliuokite užraktą. Vėl priveržkite varžtus.

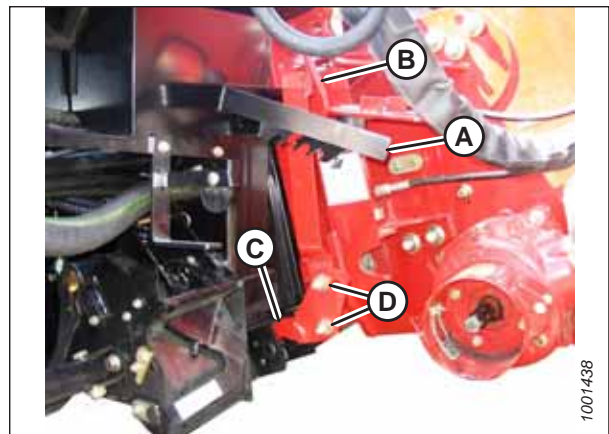

pav. 3.43: Kombainas ir paviršiaus kopijavimo modulis

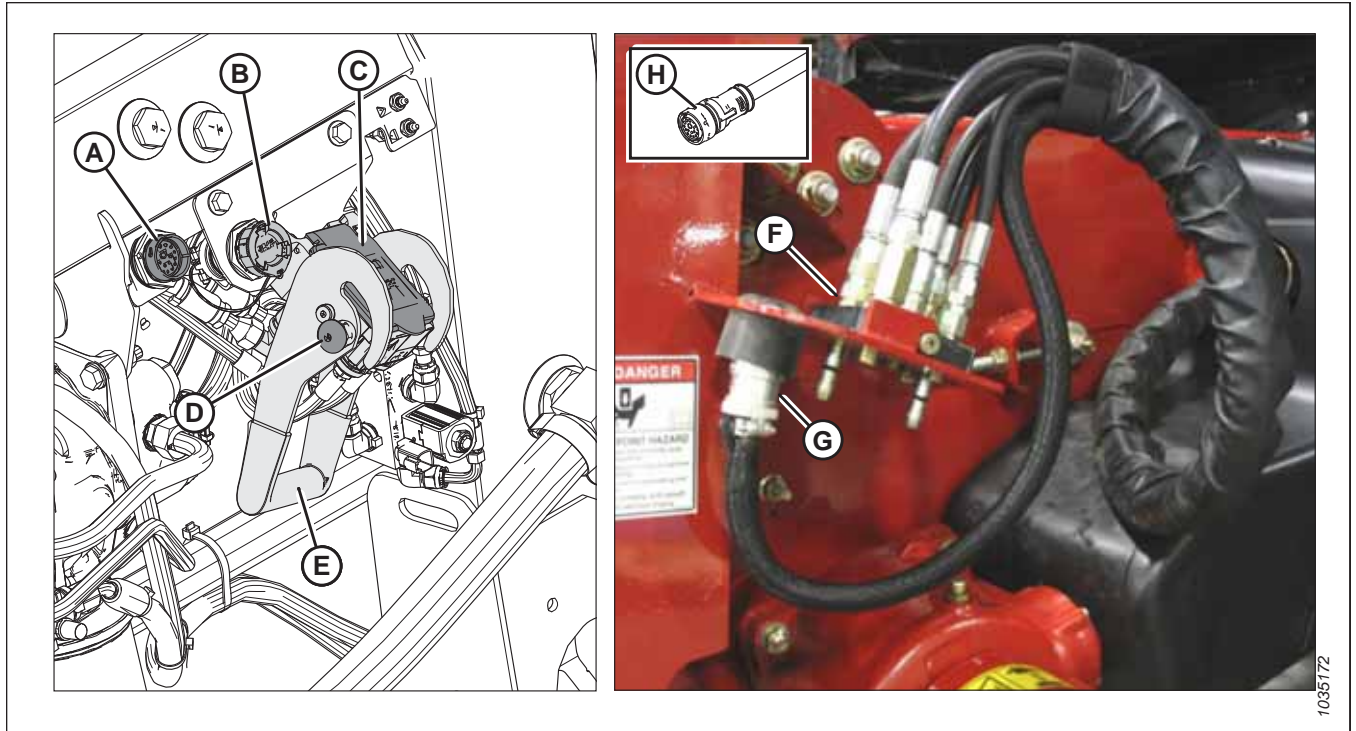

pav. 3.44: Daugiaelementė jungtis ir elektros jungtys

9. Jei kabinoje sumontuoti „MacDon“ valdikliai: Nuimkite dangtelį nuo jungties C81B (A).
10. Nuimkite dangtelį nuo jungties C72B (B).
11. Nuimkite gaubtelį nuo hidraulinio lizdo (C). Nuvalykite susiliečiančius lizdo paviršius.
12. Paspauskite fiksavimo mygtuką (D) ir patraukite rankeną (E) į visiško atidarymo padėtį.
13. Nuimkite sparčiąją hidraulinę jungtį (F) nuo ant kombaino esančios laikymo plokštelės. Nuvalykite jungties susiliečiantį paviršių.
14. Įstatykite jungtį (F) paviršiaus kopijavimo modulio lizdą (C) ir pastumkite rankeną (E), kad įstatytumėte kaiščius į lizdą.
15. Stumkite rankeną (E) į uždarymo padėtį, kol iššoks fiksavimo mygtukas (D).
16. Išimkite kombaino jungtį (G) iš kombaine esančios laikymo vietos ir prijunkite prie lizdo C72B (B). Pasukite jungties žiedą, kad užsifiksuotų.
17. Jei kabinoje sumontuoti „MacDon“ valdikliai: Išimkite kabinos valdymo rinkinio jungtį C81A (H) iš jos laikymo vietos kombaine ir prijunkite ją prie C81B (A). Pasukite jungties žiedą, kad užsifiksuotų.

OPERACIJA

18. Patraukite atgal transmisijos žiedą (A), kad atjungtumėte transmisiją nuo atraminio laikiklio. Atjunkite transmisiją nuo atraminio laikiklio.

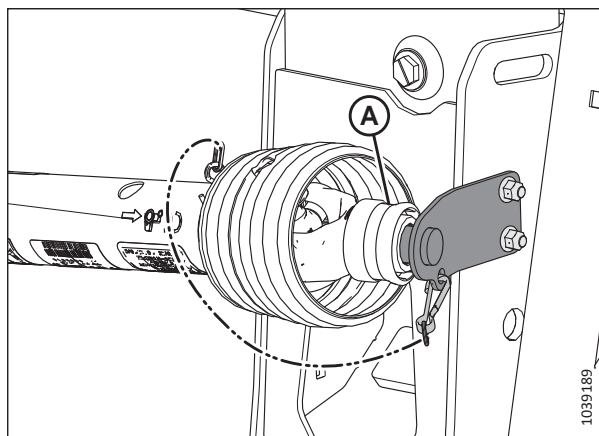

pav. 3.45: Transmisija laikymo padėtyje – transmisija B7038 ar B7039

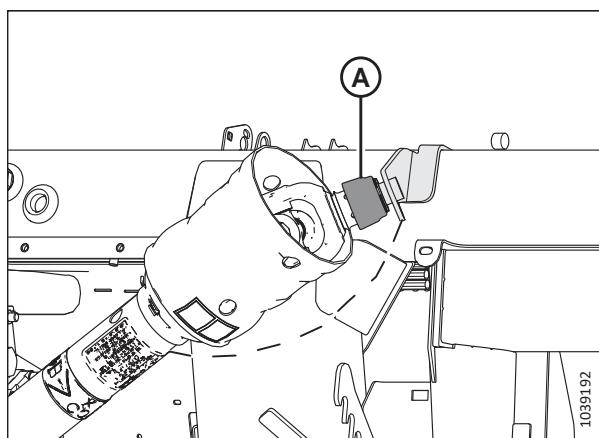

pav. 3.46: Transmisija laikymo padėtyje – įprastiems šlaitams / statiems šlaitams skirta transmisija B7180, B7181, ar B7326

19. Patraukite atgal ant pavaros galo esantį jungties žiedą (A). Stumkite transmisiją ant kombaino išvesties veleno (B), kol bus užfiksuotas jungties žiedas.

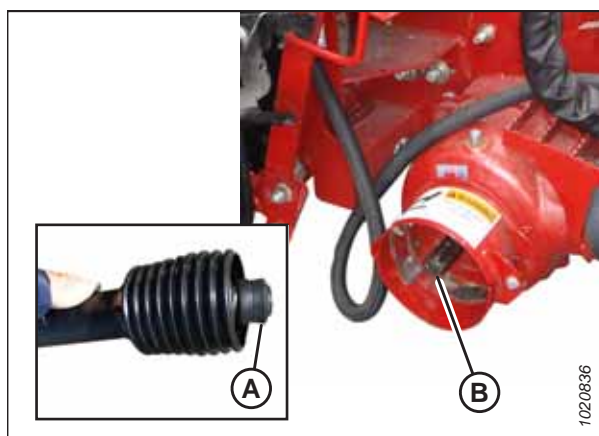

pav. 3.47: Kombaino išėjimo velenas

OPERACIJA

20. Atlikite toliau nurodytus veiksmus.

- Jei pjaunamąją ketinate naudoti lauke dabar, atjunkite paviršiaus kopijavimo modulio užraktus, patraukdami kiekvieną paviršiaus kopijavimo modulio užrakto rankeną (A) nuo paviršiaus kopijavimo modulio į atrakinimo padėtį (B).
- Jei pjaunamosios dabar **NENAUDOSITE** lauke, įjunkite paviršiaus kopijavimo modulio užraktus, pastumdami kiekvieną paviršiaus kopijavimo modulio užrakto rankeną (A) link paviršiaus kopijavimo modulio į užrakinimo padėtį (C).

PASTABA:

Iliustracijoje parodyta paviršiaus kopijavimo modulio užrakto rankena dešinėje pjaunamosios pusėje. Paviršiaus kopijavimo modulio užrakto rankena kairėje pusėje, apsukus pjaunamąją.

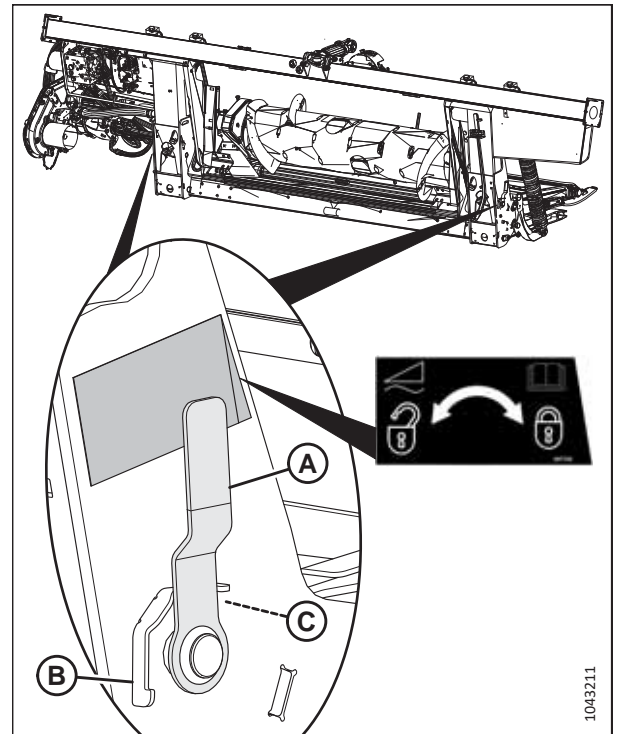

pav. 3.48: Paviršiaus kopijavimo modulio užrakto rankena

Pjaunamosios atjungimas nuo „Case IH“ kombaino

Pjaunamąją būtina fiziškai atjungti nuo kombaino bei atjungti hidraulinės ir elektros jungtis.

PAVOJUS

Kad išvengtumėte sunkių ar mirtinų kūno sužalojimų dėl netikėto paleidimo ar pakeltos mašinos kritimo, prieš atlikdami bet kokius darbus po pjaunamąją visada sustabdykite variklį, ištraukite raktelį ir užfiksuokite apsaugines atramas.

PAVOJUS

Įsitikinkite, kad teritorijoje nėra pašalinių asmenų.

1. Užveskite variklį.
2. Kombainą pastatykite ant lygaus paviršiaus.
3. Pastatykite pjaunamąją taip, kad būtų šiek tiek atkelta nuo žemės.
4. sustabdykite variklį ir ištraukite uždegimo raktelį.

SVARBU:

Jei sumontuoti transportavimo ratai, nustatykite juos į sandėliavimo arba viršutinę darbinę padėtį. Jei ratai ne vietoje, pjaunamoji gali pasvirti į priekį ir ją bus sunku pritvirtinti. Instrukcijas žr. „[EasyMove™™ transportavimo ratų reguliavimas, p. 124.](#)“

SVARBU:

Jei sumontuoti stabilizatoriaus ratai, nustatykite juos į saugojimo arba viršutinę darbinę padėtį. Jei ratai ne vietoje, pjaunamoji gali pasvirti į priekį ir ją bus sunku pritvirtinti. Instrukcijas žr. [Stabilizavimo ratų reguliavimas, p. 123.](#)

OPERACIJA

5. Įjunkite paviršiaus kopijavimo modulio užraktus patraukdami kiekvieną paviršiaus kopijavimo modulio rankeną (A) nuo paviršiaus kopijavimo modulio ir nustatydami į užrakinimo padėtį (B).

PASTABA:

Iliustracijoje parodyta paviršiaus kopijavimo modulio užrakto rankena dešinėje pjaunamosios pusėje. Paviršiaus kopijavimo modulio užrakto rankena kairėje pusėje, apsukus pjaunamąją.

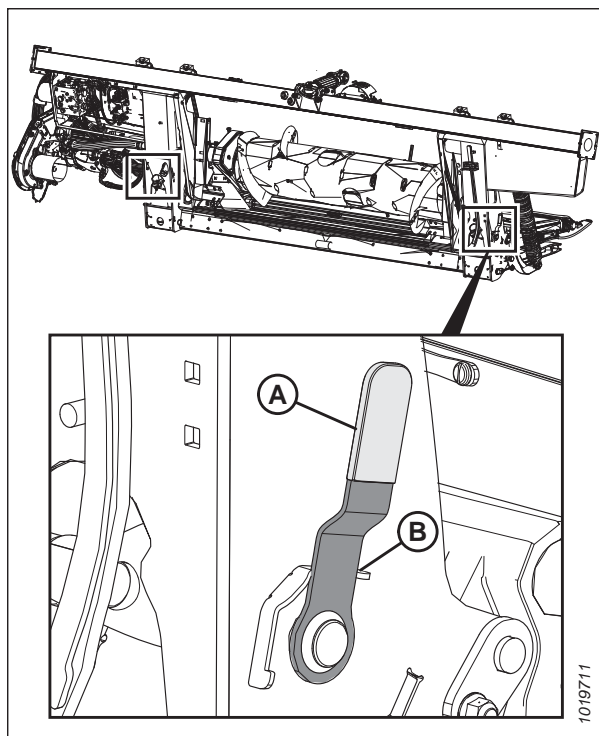

pav. 3.49: Paviršiaus kopijavimo modulio užrakto rankena

6. Pastumkite atgal transmisijos galo žiedą (A) ir stumkite transmisiją iš kombaino išėjimo veleno (B) iki atsijungs žiedas.

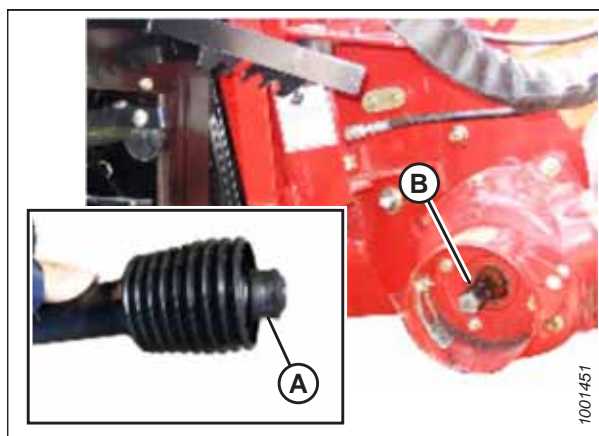

pav. 3.50: Transmisija

OPERACIJA

- Laikykite transmisiją ant atraminio transmisijos laikiklio (B) patraukę atgal transmisijos žiedą (A) ir įstatydami ją ant atraminio laikiklio (B). Atleiskite žiedą, kad jis užsifikuotų ant atraminio laikiklio.

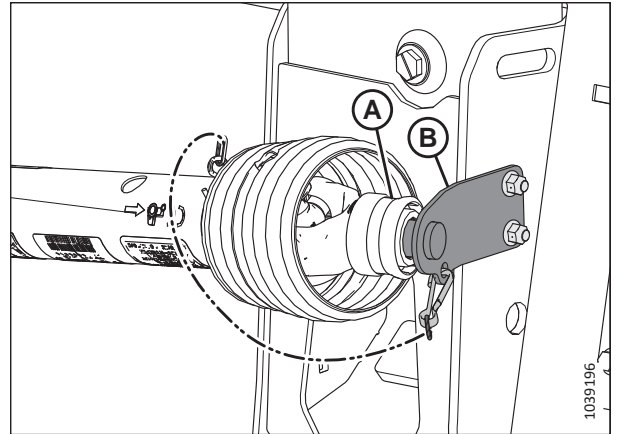

pav. 3.51: Transmisija laikymo padėtyje – transmisija B7038 ar B7039

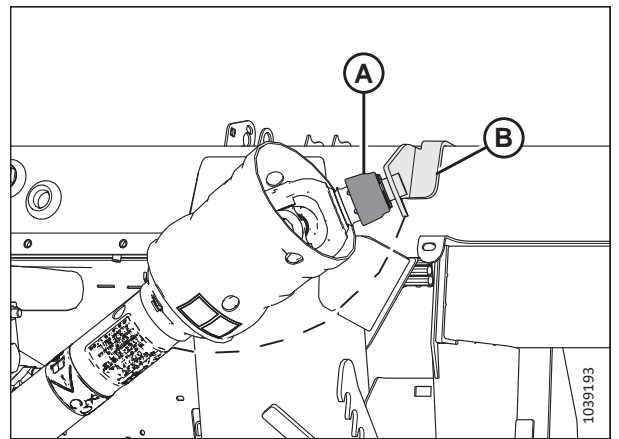

pav. 3.52: Transmisija laikymo padėtyje – įprastiems šlaitams / statiems šlaitams skirta transmisija B7180, B7181, ar B7326

- Atjunkite elektros jungtį (A) ir uždėkite gaubtą (B).
- Paspauskite fiksavimo mygtuką (C) ir patraukite rankeną (D), kad atjungtumėte daugiaelementę jungtį (E).

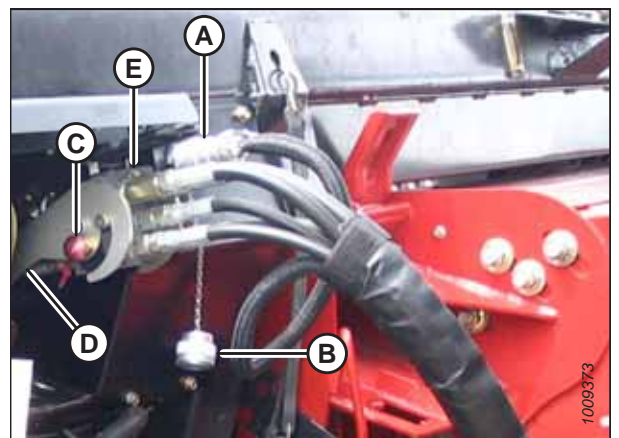

pav. 3.53: Daugiaelementė jungtis

OPERACIJA

10. Padėkite daugiaelementę jungtį (A) ant saugojimo plokštelės (B) kombaine.
11. Įstatykite elektros jungtį (C) į saugojimo indą (D).

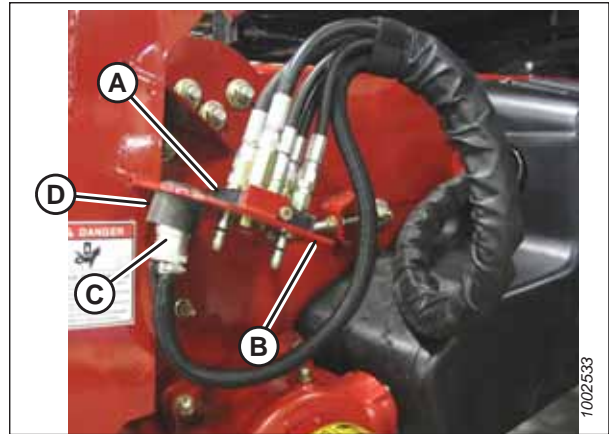

pav. 3.54: Daugiaelementės jungties saugojimas

12. Stumkite paviršiaus kopijavimo modulio lizdo rankeną (A) į uždarymo padėtį, iki iššoks fiksavimo mygtukas (B). Uždarykite gaubtą.

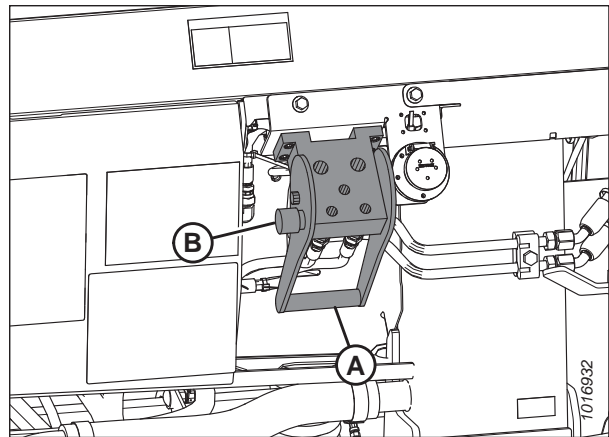

pav. 3.55: Paviršiaus kopijavimo modulio lizdas

13. Pakelkite svirtį (A) ir patraukite bei nuleiskite rankeną (B), kad atlaisvintumėte nuožulniosios kameros korpuso / paviršiaus kopijavimo modulio fiksatorių (C).
14. Nuleiskite nuožulniosios kameros korpusą iki jis atsijungs nuo paviršiaus kopijavimo modulio atramos.
15. Kombainu lėtai pavažiukite atgal nuo paviršiaus kopijavimo modulio.

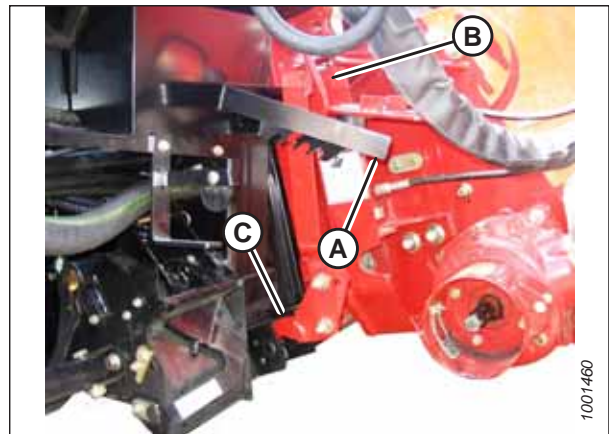

pav. 3.56: Nuožulniosios kameros korpuso fiksatoriai

3.7 Pjaunamosios sąranka

Siekiant, kad veiktų optimaliai, pjaunamoji turi būti sukonfigūruota konkrečiai pagal įvairias derliaus nuėmimo sąlygas ir javus.

3.7.1 Pjaunamosios priedai

Papildomi priedai gali pagerinti našumą konkrečiomis sąlygomis arba prideda papildomų pjaunamosios funkcijų. Papildomus priedus galima užsakyti ir sumontuoti padedant „MacDon“ atstovui.

Galimų priedų aprašymus žr. skyriuje *5 Papildomos komplektacijos ir priedai, p. 507*.

3.7.2 Pjaunamosios nuostatos

Toliau esančiose lentelėse pateikiami nurodymai, kaip nustatyti pjaunamąją pagal įvairias derliaus nuėmimo sąlygas ir javus.

Informacijos apie lenktuvų nustatymą žr. *3.7.4 Lenktuvų nuostatos, p. 84*.

Informacijos apie FM200 tiekimo sraigės konfigūravimą žr. *3.8.1 FM200 tiekimo sraigės našumo konfigūracijos, p. 90*.

PASTABA:

Padidinkite šoninio transporterio greitį, kad padidintumėte našumą, kai yra daug augalinės medžiagos arba kai padidinate važiavimo greitį.

Lentelė 3.1 Rekomenduojami javų nustatymai

Ražienos aukštis	102 mm (< 4 col.)							
Stabilizatoriaus ratai ⁴	Saugojimas							
Atraminės plokštelės padėtis	Aukštyn arba viduryje							
Pasėlių būklė	Skirtuvo strypai	Transporterio greičio nuostata ⁵	Pjaunamosios kampas ^{6, 7}	Lenktuvų kumštelis	Lenktuvų greitis, % ⁸	Lenktuvų padėtis	Viršutinė kryžminė sraigė	
Lengvi	Išjungta	8	B – C	3	10–15	6 arba 7	Nereikia	
Normalūs	Ijungta	7	B – C	2	10	6 arba 7	Nereikia	
Sunkūs	Ijungta	7	B – C	2	10	6 arba 7	Rekomenduojamas	
Suplūkti	Išjungta	7	B – C	3 arba 4	5–10	4 arba 5	Nereikia	

4. Stabilizatoriaus ratai naudojami siekiant apriboti kombaino judėjimą iš vienos pusės į kitą ir vertikalią judėjimą pjaunant nuo žemės.
5. FM200 transporterio valdiklio nuostata.
6. Nustatykite kuo mažesnę pjaunamosios kampą (A nuostata) su centre traukle ir atraminėmis plokštelėmis, išlaikydami pjovimo aukštį.
7. Pjovimo aukštis valdomas atraminių plokštelių nustatymais ir pjaunamosios kampu.
8. Važiavimo greičio procentinė dalis.

Lentelė 3.1 Rekomenduojami javų nustatymai (tęsinys)

Ražienos aukštis	102–203 mm (4-8 col.)							
Stabilizavimo ratai	Pagal poreikį							
Atraminės plokštelės padėtis	Žemyn suplūktiems pasėliams, per vidurį arba žemyn – kitiems							
Pasėlių būklė	Skirtuvo strypai	Transporterio greičio nuostata ⁵	Pjaunamoji Kamas ^{6,7}	Lenktuvų kumštelis	Lenktuvų greitis, % ⁸	Lenktuvų padėtis	Viršutinė kryžminė sraigė	
Lengvi	Išjungta	8	B – C	4	10–15	6 arba 7	Nereikia	
Normalūs	Ijungta	7	A	2	10	6 arba 7	Nereikia	
Sunkūs	Ijungta	7	A	2	10	6 arba 7	Rekomenduojamas	
Suplūkti	Išjungta	7	D	3 arba 4	5–10	4 arba 5	Nereikia	

Lentelė 3.1 Rekomenduojami javų nustatymai (tęsinys)

Ražienos aukštis	203 mm +(8 col.+)							
Stabilizavimo ratai	Pagal poreikį							
Atraminės plokštelės padėtis	Netaikoma							
Pasėlių būklė	Skirtuvo strypai	Transporterio greičio nuostata ⁵	Pjaunamoji Kampas ^{6,7}	Lenktuvų kumštelis	Lenktuvų greitis, % ⁸	Lenktuvų padėtis	Viršutinė kryžminė sraigė	
Lengvi	Išjungta	8	A	4	10–15	6 arba 7	Nereikia	
Normalūs	Ijungta	7	A	2	10	6 arba 7	Nereikia	
Sunkūs	Ijungta	7	B – C	2	10	6 arba 7	Nereikia	
Suplūkti	Išjungta	7	B – C	3 arba 4	5–10	4 arba 5	Nereikia	

Lentelė 3.2 Rekomenduojami lėšų nustatymai

Ražienos aukštis	Pažeme						
Stabilizatoriaus ratai ⁹	Saugojimas						
Atraminės plokštelės padėtis	Aukštn arba viduryje						
Pasėlių būklė	Skirtuvo strypai	Transporterio greičio nuostata ¹⁰	Pjaunamosios kampas ^{11, 12}	Lenktuvų kumštėlis	Lenktuvų greitis, % ¹³	Lenktuvų padėtis	Viršutinė kryžminė sraigė
Lengvi	Jjungta	8	B – C	2	5–10	6 arba 7	Nereikia
Normalūs	Jjungta	7	B – C	2	10	6 arba 7	Nereikia
Sunkūs	Jjungta	7	B – C	2	10	6 arba 7	Nereikia
Suplūkti	Jjungta	7	D	2	5–10	6 arba 7	Nereikia

9. Stabilizatoriaus ratai naudojami siekiant apriboti kombaino judėjimą iš vienos pusės į kitą ir vertikalų judėjimą pjaunant nuo žemės.

10. FM200 transporterio valdiklio nuostata.

11. Nustatykite kuo mažesnę pjaunamosios kampą (A nuostata) su centre traukle ir atraminėmis plokštelėmis, išlaikydami pjovimo aukštį.

12. Pjovimo aukštis valdomas atraminių plokštelių nustatymais ir pjaunamosios kampu.

13. Važiavimo greičio procentinė dalis.

Lentelė 3.3 Rekomenduojami žirnių nustatymai

Ražienos aukštis	Pažeme						
Stabilizatoriaus ratai ¹⁴	Saugojimas						
Atraminės plokštelės padėtis	Aukštn arba viduryje						
Pasėlių būklė	Skirtuvo strypai	Transporterio greičio nuostata ¹⁵	Pjaunamosios kampas ^{16, 17}	Lenktuvų kumštėlis	Lenktuvų greitis, % ¹⁸	Lenktuvų padėtis	Viršutinė kryžminė sraigė
Lengvi	Ijungta	7	B – C	2	5–10	6 arba 7	Rekomenduojamas
Normalūs	Ijungta	7	B – C	2	10	6 arba 7	Rekomenduojamas
Sunkūs	Ijungta	7	B – C	2	10	4 arba 5	Rekomenduojamas
Suplūkti	Ijungta	7	D	2	5–10	4 arba 5	Rekomenduojamas

14. Stabilizatoriaus ratai naudojami siekiant apriboti kombaino judėjimą iš vienos pusės į kitą ir vertikalų judėjimą pjaunant nuo žemės.

15. FM200 transporterio valdiklio nuostata.

16. Nustatykite kuo mažesnę pjaunamosios kampą (A nuostata) su centre traukle ir atraminėmis plokštelėmis, išlaikydami pjovimo aukštį.

17. Pjovimo aukštis valdomas atraminių plokštelių nustatymais ir pjaunamosios kampu.

18. Važiavimo greičio procentinė dalis.

Lentelė 3.4 Rekomenduojami rapsų nustatymai

Ražienos aukštis	102–203 mm (4-8 col.)						
Stabilizatoriaus ratai ¹⁹	Pagal poreikį						
Atraminės plokštelės padėtis	Žemyn lengvoms arba sunkioms pasėlių sąlygoms, per vidurį arba žemyn – įprastiems arba suplūktiems pasėliams						
Pasėlių būklė	Skirtuvo strypai	Transporterio greičio nuostata ²⁰	Pjaunamosios kampas ^{21, 22}	Lenktuvų kumštelis	Lenktuvų greitis, % ²³	Lenktuvų padėtis	Viršutinė kryžminė sraigė
Lengvi	Jungta	7	A	2	5–10	6 arba 7	Rekomenduojamas
Normalūs	Jungta	7	B – C	1	10	6 arba 7	Rekomenduojamas
Sunkūs	Jungta	8	B – C	1	10	3 arba 4	Rekomenduojamas
Suplūkti	Jungta	7	D	2	5–10	3 arba 4	Rekomenduojamas

19. Stabilizatoriaus ratai naudojami siekiant apriboti kombaino judėjimą iš vienos pusės į kitą ir vertikalų judėjimą pjaunant nuo žemės.

20. FM200 transporterio valdiklio nuostata.

21. Nustatykite kuo mažesnę pjaunamosios kampą (A nuostata) su centrine traukle ir atraminėmis plokštelėmis, išlaikydami pjovimo aukštį.

22. Pjovimo aukštis valdomas atraminių plokštelių nustatymais ir pjaunamosios kampu.

23. Važiavimo greičio procentinė dalis.

Lentelė 3.4 Rekomenduojami rapsų nustatymai (tėsinys)

Ražienos aukštis	203 mm +(8 col.+)							
Stabilizavimo ratai ¹⁹	Pagal poreikį							
Atraminės plokštelės padėtis	Netaikoma							
Pasėlių būklė	Skirtuvo strypai	Transporterio greičio nuostata ²⁰	Pjaunamoji Kampas ^{21, 22}	Lenktuvų kumštelis	Lenktuvų greitis, % ²³	Lenktuvų padėtis	Viršutinė kryžminė sraigė	
Lengvi	Jjungta	7	A	2	5–10	6 arba 7	Rekomenduojamas	
Normalūs	Jjungta	7	B – C	2	10	6 arba 7	Rekomenduojamas	
Sunkūs	Jjungta	8	B – C	1 arba 2	10	3 arba 4	Rekomenduojamas	
Suplūkti	Jjungta	7	D	2 arba 3	5–10	3 arba 4	Rekomenduojamas	

Lentelė 3.5 Rekomenduojami „California“ ryžių nustatymai

Ražienos aukštis	102 mm (< 4 col.)						
Stabilizatoriaus ratalai ²⁴	Saugojimas						
Atraminės plokštelės padėtis	Aukštyn arba viduryje						
Pasėlių būklė	Skirtuvo strypai ²⁵	Transporterio greičio nuostata ²⁶	Pjaunamosios kampas ^{27, 28}	Lenktuvų kumštėlis	Lenktuvų greitis, % ²⁹	Lenktuvų padėtis	Viršutinė kryžminė sraigė
Lengvi	Ryžių skirtuvo strypas	4	D	2	10–15	6 arba 7	Nereikia
Normalūs	Ryžių skirtuvo strypas	4	B – C	2	10	4 arba 5	Nereikia
Sunkūs	Ryžių skirtuvo strypas	4	B – C	2	10	4 arba 5	Nereikia
Suplūkti	Ryžių skirtuvo strypas	4	D	2	5–10	4 arba 5	Nereikia

24. Stabilizatoriaus ratai naudojami siekiant apriboti kombaino judėjimą iš vienos pusės į kitą ir vertikalią judėjimą pjaunant nuo žemės.

25. Yra ryžių skirtuvo strypas. Ryžių skirtuvo strypas nebūtinai abiejuose pjaunamosios galuose.

26. FM200 transporterio valdiklio nuostata.

27. Nustatykite kuo mažesnę pjaunamosios kampą (A nuostata) su centre traukle ir atraminėmis plokštelėmis, išlaikydami pjovimo aukštį.

28. Pjovimo aukštis valdomas atraminių plokštelių nustatymais ir pjaunamosios kampu.

29. Važiavimo greičio procentinė dalis.

Lentelė 3.5 Rekomenduojami „California“ ryžių nustatymai (tęsinys)

Ražienos aukštis	102–203 mm (4-8 col.)						
Stabilizavimo ratai ²⁴	Pagal poreikį						
Atraminės plokštelės padėtis	Viduryje arba žemyn						
Pasėlių būklė	Skirtuvo strypai ²⁵	Transporterio greičio nuostata ²⁶	Pjaunamoji Kampa ^{27, 28}	Lenktuvų kumštelis	Lenktuvų greitis, % ²⁹	Lenktuvų padėtis	Viršutinė kryžminė sraigė
Lengvi	Ryžių skirtuvo strypas	4	D	3	10–15	6 arba 7	Nereikia
Normalūs	Ryžių skirtuvo strypas	4	B – C	3	10	6 arba 7	Nereikia
Sunkūs	Ryžių skirtuvo strypas	4	B – C	3	10	6 arba 7	Nereikia
Suplūkti	Ryžių skirtuvo strypas	4	D	4	5–10	6 arba 7	Nereikia

Lentelė 3.5 Rekomenduojami „California“ ryžių nustatymai (tęsinys)

Ražienos aukštis	203 mm +(8 col.+)						
Stabilizavimo ratai ^{2,4}	Pagal poreikį						
Atraminės plokštelės padėtis	Netaikoma						
Pasėlių būklė	Skirtuvo strypai ²⁵	Transporterio greičio nuostata ²⁶	Pjaunamoji Kampas ^{27, 28}	Lenktuvų kumštėlis	Lenktuvų greitis, % ²⁹	Lenktuvų padėtis	Viršutinė kryžminė sraigė
Lengvi	Ryžių skirtuvo strypas	4	A	3	10–15	6 arba 7	Nereikia
Normalūs	Ryžių skirtuvo strypas	4	B – C	3	10	6 arba 7	Nereikia
Sunkūs	Ryžių skirtuvo strypas	4	B – C	3	10	6 arba 7	Nereikia
Suplūkti	Ryžių skirtuvo strypas	4	D	4	5–10	6 arba 7	Nereikia

Lentelė 3.6 Rekomenduojami „Delta“ ryžių nustatymai

Ražienos aukštis	51-152 mm (2-6 col.)						
Stabilizatoriaus ratai ³⁰	Pagal poreikį						
Atraminės plokštelės padėtis	Viduryje arba žemyn						
Pasėlių būklė	Skirtuvo strypai	Transporterio greičio nuostata ³¹	Pjaunamosios kampas ^{32, 33}	Lenktuvų kumštėlis	Lenktuvų greitis, % ³⁴	Lenktuvų padėtis	Viršutinė kryžminė sraigė
Lengvi	Išjungta	6	D	2 arba 3	10-15	6 arba 7	Nereikia
Normalūs	Išjungta	6	B – C	2 arba 3	10	6 arba 7	Nereikia
Sunkūs	Išjungta	6	B – C	2 arba 3	10	6 arba 7	Nereikia
Suplūkti	Išjungta	6	D	3 arba 4	5-10	4 arba 5	Nereikia

30. Stabilizatoriaus ratai naudojami siekiant apriboti kombaino judėjimą iš vienos pusės į kitą ir vertikalią judėjimą pjaunant nuo žemės.

31. FM200 transporterio valdiklio nuostata.

32. Nustatykite kuo mažesnę pjaunamosios kampą (A nuostata) su centrine traukle ir atraminėmis plokštelėmis, išlaikydami pjovimo aukštį.

33. Pjovimo aukštis valdomas atraminių plokštelių nustatymais ir pjaunamosios kampu.

34. Važiavimo greičio procentinė dalis.

Lentelė 3.6 Rekomenduojami „Delta“ ryžių nustatymai (tęsinys)

Ražienos aukštis	152 mm + (6 col.+)						
Stabilizavimo ratai ³⁰	Pagal poreikį						
Atraminės plokštelės padėtis	Netaikoma						
Pasėlių būklė	Skirtuvo strypai	Transporterio greičio nuostata ³¹	Pjaunamoji Kampas ^{32, 33}	Lenktuvų kumštėlis	Lenktuvų greitis, % ³⁴	Lenktuvų padėtis	Viršutinė kryžminė sraigė
Lengvi	Išjungta	6	A	2 arba 3	10–15	6 arba 7	Nereikia
Normalūs	Išjungta	6	B – C	2 arba 3	10	6 arba 7	Nereikia
Sunkūs	Išjungta	6	B – C	2 arba 3	10	6 arba 7	Nereikia
Suplūkti	Išjungta	6	D	3 arba 4	5–10	4 arba 5	Nereikia

Lentelė 3.7 Rekomenduojami valgomųjų pupelių nustatymai

Ražienos aukštis	Pažeme						
Stabilizatoriaus ratai ³⁵	Saugojimas						
Atraminės plokštelės padėtis	Aukštn arba viduryje						
Pasėlių būklė	Skirtuvo strypai	Transporterio greičio nuostata ³⁶	Pjaunamosios kampas ^{37, 38}	Lenktuvų kumštėlis	Lenktuvų greitis, % ³⁹	Lenktuvų padėtis	Viršutinė kryžminė sraigė
Lengvi	Jjungta	8	D	2	5–10	6 arba 7	Nereikia
Normalūs	Jjungta	7	B – C	2	10	6 arba 7	Nereikia
Sunkūs	Jjungta	7	B – C	2	10	6 arba 7	Nereikia
Išgulę	Jjungta	7	D	4	5–10	6 arba 7	Nereikia

35. Stabilizatoriaus ratai naudojami siekiant apriboti kombaino judėjimą iš vienos pusės į kitą ir vertikalų judėjimą pjaunant nuo žemės.

36. FM200 transporterio valdiklio nuostata.

37. Nustatykite kuo mažesnę pjaunamosios kampą (A nuostata) su centre traukle ir atraminėmis plokštelėmis, išlaikydami pjovimo aukštį.

38. Pjovimo aukštis valdomas atraminių plokštelių nustatymais ir pjaunamosios kampu.

39. Važiavimo greičio procentinė dalis.

Lentelė 3.8 Rekomenduojami linų nustatymai

Ražienos aukštis	51-153 mm (2-6 col.)						
Stabilizatoriaus ratai ⁴⁰	Pagal poreikį						
Atraminės plokštelės padėtis	Žemyn suplūktiems pasėliams, per vidurį arba žemyn – kitiems						
Pasėlių būklė	Skirtuvo strypai	Transporterio greičio nuostata ⁴¹	Pjaunamosios kampas ^{42, 43}	Lenktuvų kumštelis	Lenktuvų greitis, % ⁴⁴	Lenktuvų padėtis	Viršutinė kryžminė sraigė
Lengvi	Jungta	8	B – C	2	5–10	6 arba 7	Nereikia
Normalūs	Jungta	7	A	2	10	6 arba 7	Nereikia
Sunkūs	Jungta	7	B – C	2	10	6 arba 7	Nereikia
Suplūkti	Jungta	7	D	2	5–10	6 arba 7	Nereikia

40. Stabilizatoriaus ratai naudojami siekiant apriboti kombaino judėjimą iš vienos pusės į kitą ir vertikalų judėjimą pjaunant nuo žemės.

41. FM200 transporterio valdiklio nuostata.

42. Nustatykite kuo mažesnę pjaunamosios kampą (A nuostata) su centre traukle ir atraminėmis plokštelėmis, išlaikydami pjovimo aukštį.

43. Pjovimo aukštis valdomas atraminių plokštelių nustatymais ir pjaunamosios kampu.

44. Važiavimo greičio procentinė dalis.

3.7.3 Pjaunamosios optimizavimas tiesiam rapsų kūlimui

Subrendusius rapsus galima pjauti tiesiai, tačiau dauguma veislių lengvai lukštenasi, todėl galima prarasti sėklas. Šiame skyriuje pateikiama informacija apie rekomenduojamus priedus, nuostatas ir reguliavimo nurodymus, siekiant optimizuoti FD2 serijos „FlexDraper®“ pjaunamąsias, skirtas tiesiam rapsų kūlimui.

Rekomenduojami priedai

Norėdami optimizuoti pjaunamąją tiesiam rapsų kūlimui, atlikite toliau nurodytus modifikavimus.

- Viso ilgio viršutinės kryžminės sraigės montavimas
- Vertikalių dalgių montavimas

PASTABA:

Kiekviename rinkinyje yra montavimo instrukcijos ir reikalingi tvirtinimo elementai. Daugiau informacijos žr. skyriuje [5 Papildomos komplektacijos ir priedai, p. 507](#).

Rekomenduojamos nuostatos

Norėdami optimizuoti pjaunamąją tiesiam rapsų kūlimui, atlikite toliau nurodytus reguliavimo veiksmus.

- Atlaisvinkite sraigės spyruoklę. Instrukcijas žr. [3.8.5 Tiekimo sraigės spyruoklių tikrinimas ir reguliavimas, p. 120](#).
- Nustatykite lenktuvo greitį, kad jis būtų lygus kombaino važiavimo greičiui. Jei reikia, padidinkite greitį. Instrukcijas žr. [3.9.6 Lenktuvų greitis, p. 160](#).
- Šoninio transporterio greitį kabinos šoninio transporterio greičio valdymo skydelyje nustatykite į šeštą padėtį. Instrukcijas žr. [3.9.8 Šoninio transporterio greitis, p. 163](#).
- Sureguliuokite lenktuvų aukštį taip, kad pirštai vos liestų pasėlius. Instrukcijas žr. [3.9.11 Lenktuvų aukštis, p. 167](#).
- Sureguliuokite lenktuvų pastūmimo pirmyn-atgal padėtį. Instrukcijas žr. [Lenktuvų pastūmimo pirmyn-atgal padėties reguliavimas, p. 173](#).
- Lenktuvų pastūmimo pirmyn-atgal cilindrus perkėlimas į kitą galinę vietą. Instrukcijas žr. [Pastūmimo pirmyn-atgal cilindrus padėties keitimas, p. 173](#).
- Nustatykite lenktuvo kumštelį į 1 padėtį. Instrukcijas žr. [Lenktuvų kumštelio reguliavimas, p. 183](#).
- Nustatykite sraigę į paviršiaus kopijavimo padėtį. Instrukcijas žr. [3.8.4 Sraigės padėties nustatymas, p. 117](#).

3.7.4 Lenktuvų nuostatos

Skirtingi lenktuvų padėčių ir kumštelio nustatymų deriniai daro įtaką derliaus pristatymui transporteriams, sukant pirštų profilį.

PASTABA:

Žymėjimas (A) reiškia žemės lygį, o žymėjimas (B) – ražienos aukštį.

OPERACIJA

Lentelė 3.9 FD2 serijos rekomenduojamos lenktuvų nuostatos

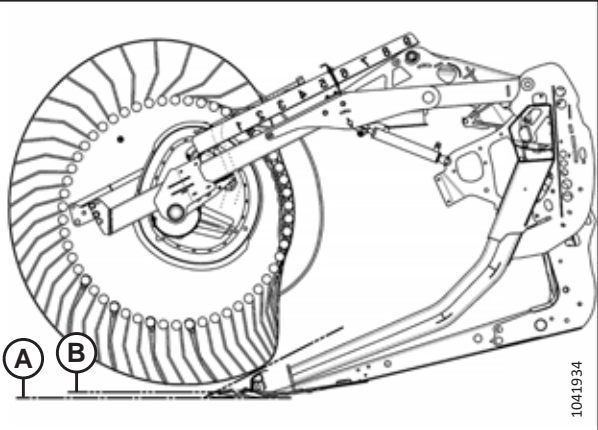
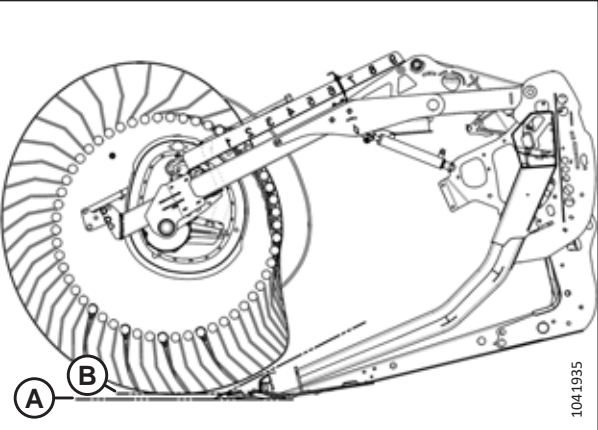
Kumštelio nustatymo numeris (piršto greičio padidėjimas)	Lenktuvų padėties Nr.	Lenktuvų pirštų išdėstymas	Aukštis nuo žemės iki ražienos
1 (0 %)	5 arba 6		25 mm (0,98 in)
2 (20 %)	6 arba 7		25 mm (0,98 in)

OPERACIJA

Lentelė 3.9 FD2 serijos rekomenduojamos lenktuvų nuostatos (tęsinys)

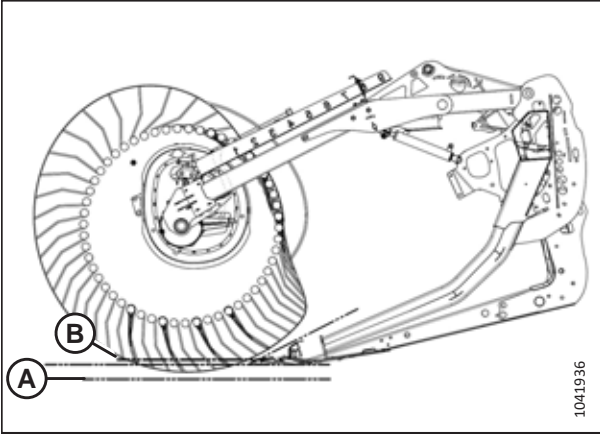
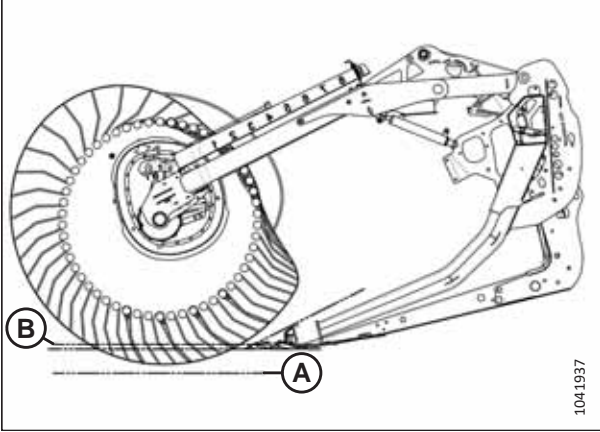
Kumštelio nustatymo numeris (piršto greičio padidėjimas)	Lenktuvų padėties Nr.	Lenktuvų pirštų išdėstymas	Aukštis nuo žemės iki ražienos
3 (30 %)	8		102 mm (4 in)
4 (35 %)	9		150 mm (5,9 in)

PASTABA:

- Pakreipkite lenktuvus į priekį, kad priartėtų prie žemės, o pjaunamąją pakreipkite atgal. Esant ekstremalioms lenktuvų priekinėms padėtimis, pirštai / virbai įsikirs į žemę, todėl pereguliuokite atramines plokšteles arba pjaunamosios kampa, kad to išvengtumėte. Nukreipdami pjaunamąją į priekį, sureguliuokite lenktuvus atgal, kad jie būtų toliau nuo žemės.
- Pjaunamosios pakreipimą galima padidinti, kad lenktuvai būtų arčiau žemės, arba sumažinti, kad lenktuvai būtų toliau nuo žemės, priklausomai nuo to, ko reikia, kad medžiaga lengvai patektų ant transporterių.
- Norėdami palikti didžiausią ražių kiekį pasėliuose, pakelkite pjaunamąją ir padidinkite pjaunamosios pakreipimą, kad lenktuvai būtų arčiau žemės. Nukreipkite lenktuvus kiek įmanoma daugiau į priekį.
- Gali tekti perkelti lenktuvus atgal, kad plonesniuose pasėliuose pjovimo agregatas nekauptų žemės ir neskabytų.
- Mažiausia javų gabenimo talpa (mažiausias atviro transporterio plotas tarp lenktuvų ir pjaunamosios užpakalinės dalies) būna tada, kai lenktuvai yra tolimiausioje galinėje padėtyje.
- Didžiausia pasėlių gabenimo talpa (didžiausias atviro transporterio plotas tarp lenktuvų ir pjaunamosios užpakalinės dalies) būna tada, kai lenktuvai yra tolimiausioje priekinėje padėtyje.
- Dėl kumštelio veikimo principo pirštų/virbų greitis ties pjovimo agregatu padidėja lyginant su lenktuvų greičiu naudojant aukštesnes kumštelio nuostatas. Daugiau informacijos rasite lentelėje 3.9, p. 85.

3.7.5 Slankaus pasėlių skirtuvo nustatymai (papildoma komplektacija)

Slankius pasėlių skirtuvus galima reguliuoti pagal įvairias pasėlių sąlygas.



PAVOJUS

Kad išvengtumėte sunkių ar mirtinų kūno sužalojimų dėl netikėto paleidimo ar pakeltos mašinos kritimo, prieš atlikdami bet kokius darbus po pjaunamąją visada sustabdykite variklį, ištraukite raktelį ir užfiksuokite apsaugines atramas.

Nurodymus, kaip sureguliuoti slankųjį pasėlių skirstytuvą, žr. *Slankių pasėlių skirtuvų reguliavimas, p. 195*. Nustatymus žr. toliau esančioje lentelėje, kur nurodytas tinkamas ražienų aukštis.

Lentelė 3.10 Ražienos aukštis nuo 50 mm iki 125 mm (nuo 2 iki 5 in)

	Pjaunamosios kam-pas ⁴⁵	Ražienos aukštis	Pjaunamosios pagrindinės plokštelės	Nuleidimo stabdiklis	Pastūmimo pirmyn atgal padėtis	Viršutinio deflektoriaus aukštis	Šoninio deflektoriaus aukštis	Viršutinio deflektoriaus šepetėlis
Normalūs	A	125 mm (5")	Žemyn	2	1	1	C	Vidun
	A	125 mm (5")	Žemyn	2	3	1	C	Vidun
	E	50 mm (2")	Žemyn	1	1	1,5	C	Vidun
	E	50 mm (2")	Žemyn	1	3	1,5	C	Vidun
Išgulę	A	125 mm (5")	Žemyn	2	3	1	C	Išorėn
	A	125 mm (5")	Žemyn	2	4	1	C	Išorėn
	E	50 mm (2")	Žemyn	1	3	2	D	Išorėn
	E	50 mm (2")	Žemyn	1	4	2	D	Išorėn
Stipriai išgulę	A	125 mm (5")	Žemyn	2	4	3	D	Išorėn
	A	125 mm (5")	Žemyn	2	5	4	D	Išorėn
	E	50 mm (2")	Žemyn	1	4	3	C	Išorėn
	E	50 mm (2")	Žemyn	1	5	4	C	Išorėn

45. A (maž.) – E (didž.)

OPERACIJA

Lentelė 3.11 Ražienos aukštis nuo 20 mm iki 100 mm (nuo 3/4 iki 4 in)

	Pjaunamosios kam-pas ⁴⁵	Ražienos aukštis	Pjaunamosios pagrindinės plokštelės	Nuleidimo stabdiklis	Pastūmimo pirmyn atgal padėtis	Viršutinio deflektoriaus aukštis	Šoninio deflektoriaus aukštis	Viršutinio deflektoriaus šepetėlis
Normalūs	A	100 mm (4")	Vid.	2	1	1	C	Vidun
	A	100 mm (4")	Vid.	2	3	1	C	Vidun
	E	20 mm (3/4")	Vid.	1	1	1	C	Vidun
	E	20 mm (3/4")	Vid.	1	3	1	C	Vidun
Išgulę	A	100 mm (4")	Vid.	2	3	1	C	Išorėn
	A	100 mm (4")	Vid.	2	4	2	C	Išorėn
	E	20 mm (3/4")	Vid.	1	3	1	D	Išorėn
	E	20 mm (3/4")	Vid.	1	4	2	D	Išorėn
Stipriai išgulę	A	100 mm (4")	Vid.	2-3	4	3	D	Išorėn
	A	100 mm (4")	Vid.	2-3	5	4	D	Išorėn
	E	20 mm (3/4")	Vid.	1	4	3	C	Išorėn
	E	20 mm (3/4")	Vid.	1	5	4	C	Išorėn

OPERACIJA

Lentelė 3.12 Ražienos aukštis nuo 16 mm iki 50 mm (nuo 5/8 colio iki 2 in), pjovimo agregatas ant žemės

	Pjaunamosios kam-pas ⁴⁵	Ražienos aukštis	Pjaunamosios pagrindinės plokštelės	Nuleidimo stabdiklis	Pastūmimo pirmyn atgal padėtis	Viršutinio deflektoriaus aukštis	Šoninio deflektoriaus aukštis	Viršutinio deflektoriaus šepetėlis
Normalūs	A	50 mm (2")	Aukštyn	2	1-3	1	C	Vidun
	A	50 mm (2")	Aukštyn	2	1-3	1	C	Vidun
	E	16 mm (5/8")	Aukštyn	1	1	2	C	Vidun
	E	16 mm (5/8")	Aukštyn	1	3	1	C	Vidun
Išgulę	A	50 mm 2 col.	Aukštyn	2	3	1	C	Išorėn
	A	50 mm (2")	Aukštyn	3	4	1	C	Išorėn
	E	16 mm (5/8")	Aukštyn	1	3-4	2	D	Išorėn
	E	16 mm (5/8")	Aukštyn	1	3-4	2	D	Išorėn
Stipriai išgulę	A	50 mm (2")	Aukštyn	2-3	4	3	D	Išorėn
	A	50 mm (2")	Aukštyn	2-3	5	4	D	Išorėn
	E	16 mm (5/8")	Aukštyn	1	4	2,5	C	Išorėn
	E	16 mm (5/8")	Aukštyn	1	5	4	C	Išorėn

3.8 Paviršiaus kopijavimo modulis sąranka

Tolesniuose skyriuose pateikiami rekomenduojami paviršiaus kopijavimo modulių nustatymai atsižvelgiant į konkretų kombaino modelį ir javų tipą. Tačiau rekomendacijomis negalima aprėpti visų sąlygų.

Jei naudojant paviršiaus kopijavimo modulį kyla tiekimo problemų, žr. skyrių *6 Trikčių nustatymas ir šalinimas*, p. 527.

3.8.1 FM200 tiekimo sraigės našumo konfigūracijos

FM200 tiekimo sraigę galima sukonfigūruoti pagal skirtingus pasėlius. Galimos penkios konfigūracijos.

Ypač siaura konfigūracija: ypač siauroje konfigūracijoje naudojamos 8 ilgos varžtais tvirtinamos vijos (4 kairėje ir 4 dešinėje) ir 18 sraigės pirštų. Ši konfigūracija gali pagerinti tiekimo našumą kombainuose su siaurais nuožulniųjų kamerų korpusais. Ji taip pat gali būti naudinga nuimant ryžių derlių.

PASTABA:

Abiejų sraigės galų matmenys (A) ir (B) yra vienodi. Jie turėtų nukrypti ne daugiau, nei 15 mm (9/16 col.) nuo nurodytų skaičių.

PASTABA:

Norint sumontuoti papildomą viją, reikia išgręžti angas sraigėje ir būgne.

Daugiau informacijos apie sraigės konvertavimą į ypač siaurą konfigūraciją žr. *Ypač siaura konfigūracija – sraigės vija*, p. 92.

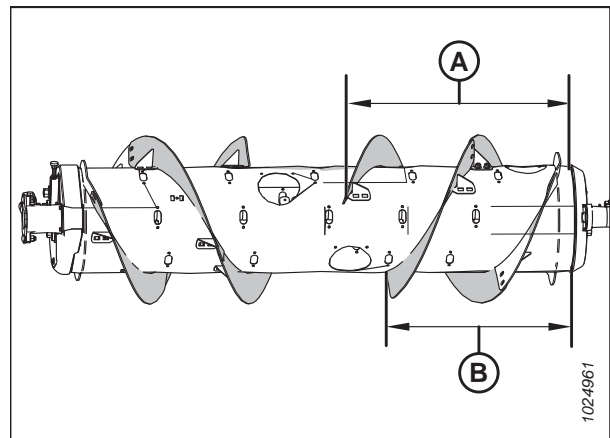

pav. 3.57: Ypač siaura konfigūracija – vaizdas iš galo

A – 760 mm (29 15/16 col.)

B – 602 mm (23 11/16 col.)

Siaura konfigūracija: siauroje konfigūracijoje naudojamos 4 ilgos varžtais tvirtinamos vijos (2 kairėje ir 2 dešinėje) ir 18 sraigės tiekimo pirštų.

PASTABA:

Abiejų sraigės galų matmenys (A) ir (B) yra vienodi. Jie turėtų nukrypti ne daugiau, nei 15 mm (9/16 col.) nuo nurodytų skaičių.

Siaura konfigūracija rekomenduojama šiems kombainams:

- „Case“ 2166/88, 2344/66/77/88, 2577/88, 5/6/7088, 5/6/7130, 5/6/7140, 5/6/7150

Daugiau informacijos apie sraigės konvertavimą į siaurą konfigūraciją žr. *Siaura konfigūracija – sraigės vijos*, p. 96.

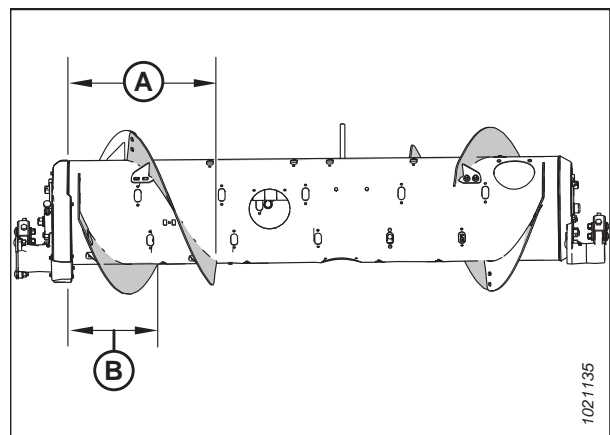

pav. 3.58: Siaura konfigūracija – vaizdas iš galo

A – 514 mm (20 1/4 col.)

B – 356 mm (14 col.)

OPERACIJA

Vidutinė konfigūracija: vidutinėje konfigūracijoje naudojamos 4 trumpos varžtais tvirtinamos vijos (2 kairėje ir 2 dešinėje) ir 22 sraigės tiekimo pirštai.

PASTABA:

Abiejų sraigės galų matmenys (A) ir (B) yra vienodi. Jie turėtų nukrypti ne daugiau, nei 15 mm (9/16 col.) nuo nurodytų skaičių.

Vidutinė konfigūracija yra standartinė toliau nurodytų kombainų konfigūracija:

- „Case IH“ 2166/88, 2344/66/77/88, 2577/88, 5/6/7088, 5/6/7130, 5/6/7140, 5/6/7150, 7/8/9230, 7/8/9240, 7/8/9250

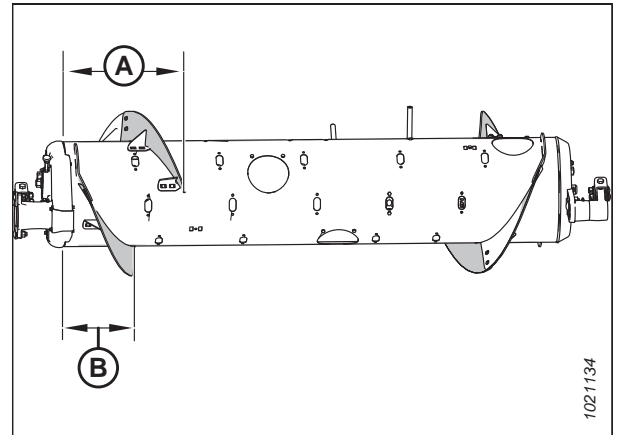

pav. 3.59: Vidutinė konfigūracija – vaizdas iš galo

A – 410 mm (16 1/8 col.)

B – 260 mm (10 1/4 col.)

Daugiau informacijos apie sraigės konvertavimą į vidutinę konfigūraciją žr. [Vidutinė konfigūracija – sraigės vija, p. 99](#).

Plati konfigūracija: plačioje konfigūracijoje naudojamos 2 trumpos varžtais tvirtinamos vijos (1 kairėje ir 1 dešinėje) ir 30 tiekimo sraigės pirštų.

PASTABA:

Abiejų sraigės galų matmenys (A) ir (B) yra vienodi. Jie turėtų nukrypti ne daugiau, nei 15 mm (9/16 col.) nuo nurodytų skaičių.

PASTABA:

Ši konfigūracija padidina kombainų su plačiu nuožulniosios kameros korpusu našumą esant tam tikromis javų kirtimo sąlygomis.

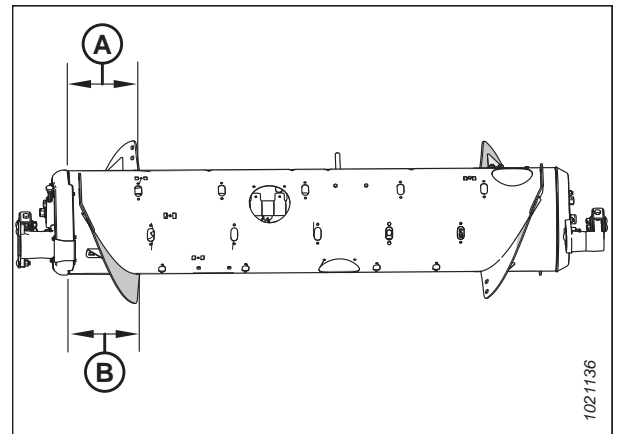

pav. 3.60: Plati konfigūracija – vaizdas iš galo

A – 257 mm (10 1/8 col.)

B – 257 mm (10 1/8 col.)

Daugiau informacijos apie sraigės konvertavimą į platią konfigūraciją žr. [Plati konfigūracija – sraigės vija, p. 101](#).

OPERACIJA

Ypač plati konfigūracija: ypač plačioje konfigūracijoje naudojamos tik gamykloje privirinta vija (A), kuri skirta javams pernešti. Šiai konfigūracijai rekomenduojama naudoti ne varžtais tvirtinamą viją ir iš viso 30 sraigės pirštų.

Ypač plati konfigūracija yra pasirinktinė konfigūracija kombainams su plačiais nuožulniųjų kamerų korpusais.

PASTABA:

Ši konfigūracija gali padidinti tiekimo našumą kombainuose su plačia nuožulniąja kamera.

Daugiau informacijos apie sraigės konvertavimą į ypač plačią konfigūraciją žr. *Ypač plati konfigūracija – sraigės vija, p. 104.*

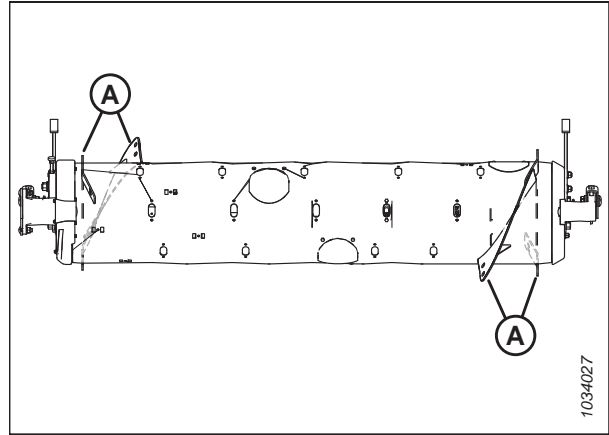

pav. 3.61: Ypač plati konfigūracija – vaizdas iš galo

Ypač siaura konfigūracija – sraigės vija

Ypač siauroje konfigūracijoje naudojamos aštuonios ilgos varžtais tvirtinamos vijos (keturios kairėje ir keturios dešinėje) ir rekomenduojama naudoti 18 tiekimo sraigės pirštų.

PASTABA:

Reikės vijoje ir būgne išgręžti angas keturioms papildomoms vijoms sumontuoti.

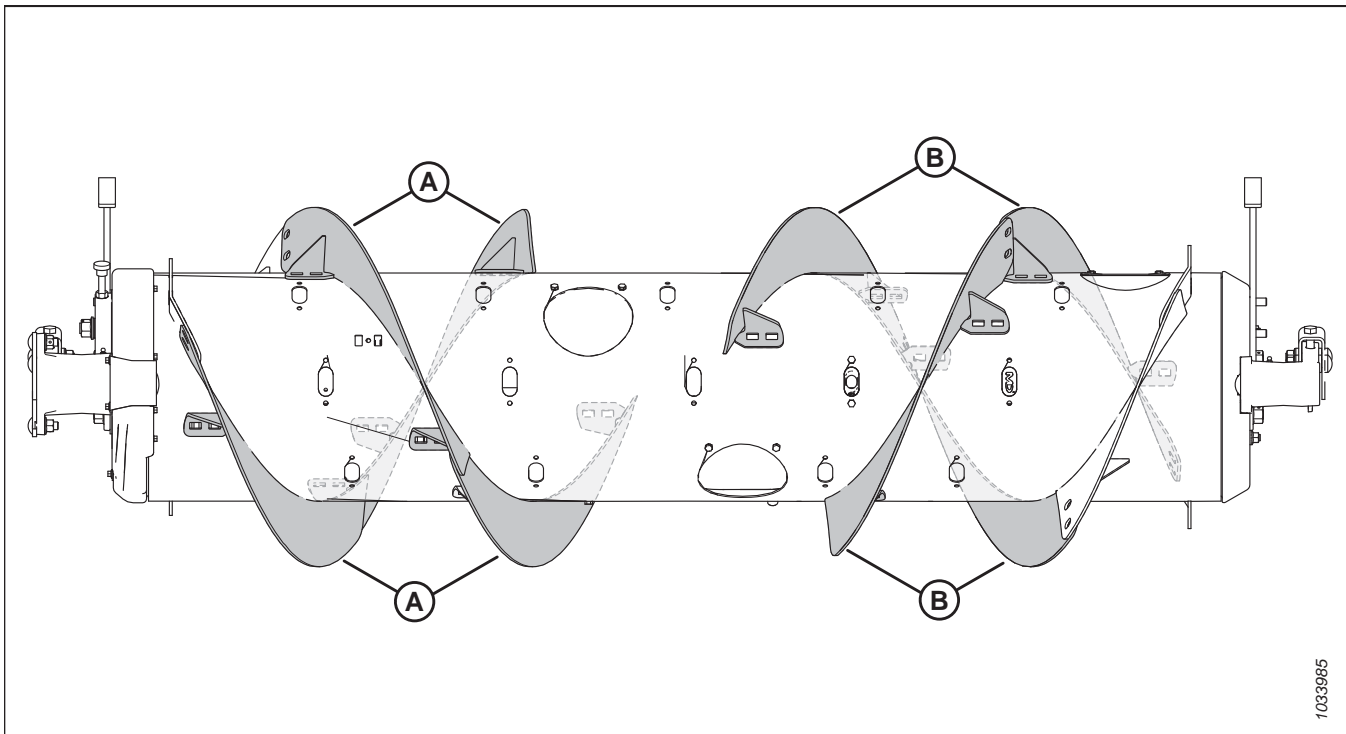

pav. 3.62: Ypač siaura konfigūracija

A – ilga kairioji vija (MD #287889)

B – ilga dešinioji vija (MD #287890)

Konvertavimas į ypač siaurą konfigūraciją iš siauros konfigūracijos:

Vienos vijos rinkinį (MD #357234 ar B7345⁴⁶ ir reikia išgręžti kelias skylės vijoms (A) tvirtinti. Pritvirtinkite ar nuimkite sraigės pirštus pagal poreikį, kad būtų optimaliai tiekama į kombainą atsižvelgiant į kirtimo sąlygas.

SVARBU:

Šiuose rinkiniuose yra papildomų tvirtinimo elementų. Tinkamai sumontuokite tvirtinimo elementus, kad išvengtumėte pažeidimų ir maksimaliai padidintumėte našumą.

- Vijos montavimo instrukcijas žr. *Varžtais tvirtinamos vijos montavimas, p. 108.*
- Norėdami sumontuoti papildomas vijas, kurioms reikia išgręžti angas, žr. *Papildomos varžtu tvirtinamos vijos montavimas – tik ypač siaura konfigūracija, p. 111.*
- Pirštų montavimo / atjungimo instrukcijas žr. *3.8.3 Tiekimo sraigės pirštų montavimas, p. 116* ir *3.8.2 Tiekimo sraigės pirštų atjungimas, p. 113.*

Konvertavimas į ypač siaurą konfigūraciją iš vidutinės, plačios ar ypač plačios konfigūracijos:

Dviejų vijų rinkiniai (MD #357234 ar B7345⁴⁶), reikia išgręžti kelias skylės, kad būtų pakeista į šią konfigūraciją.

Esamas trumpas vijas (A)⁴⁷ reikės pakeisti ilgomis vijomis (B). Pritvirtinkite ar nuimkite sraigės pirštus pagal poreikį, kad būtų optimaliai tiekama į kombainą atsižvelgiant į kirtimo sąlygas.

SVARBU:

Šiuose rinkiniuose yra papildomų tvirtinimo elementų. Tinkamai sumontuokite tvirtinimo elementus, kad išvengtumėte pažeidimų ir maksimaliai padidintumėte našumą.

- Vijų keitimo instrukcijas žr. *Varžtais tvirtinamos vijos nuėmimas, p. 106* ir *Varžtais tvirtinamos vijos montavimas, p. 108.*
- Norėdami sumontuoti papildomas vijas, kurioms reikia išgręžti angas, žr. *Papildomos varžtu tvirtinamos vijos montavimas – tik ypač siaura konfigūracija, p. 111.*
- Pirštų montavimo / atjungimo instrukcijas žr. *3.8.3 Tiekimo sraigės pirštų montavimas, p. 116* ir *3.8.2 Tiekimo sraigės pirštų atjungimas, p. 113.*

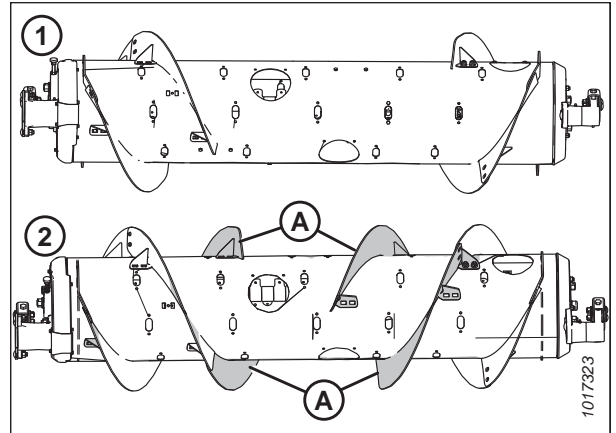

pav. 3.63: Sraigės konfigūracijos – vaizdas iš galo

1 – siaura konfigūracija

2 – ypač siaura konfigūracija

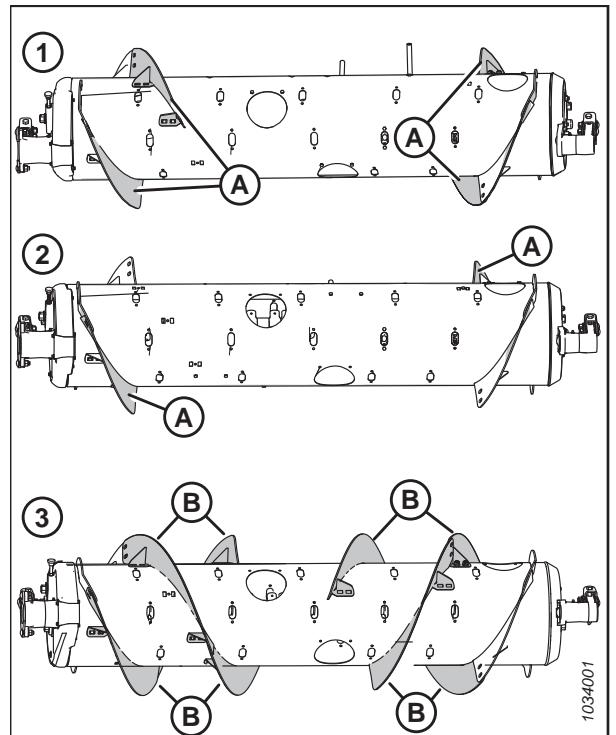

pav. 3.64: Sraigių konfigūracijos – vaizdas iš galo

1 – vidutinė konfigūracija

2 – plati konfigūracija

3 – ypač siaura konfigūracija

46. MD #357234 galima įsigyti tik per „MacDon Parts“. B7345 galima įsigyti tik per „MacDon Whole Goods“. Abiejuose rinkiniuose yra nusidėvėjimui atsparios vijos

47. Sumontuotų trumpų vijų skaičius yra 0, 2 arba 4 (atsižvelgiant į esamą konfigūraciją).

OPERACIJA

PASTABA:

Jei konvertuojate ypač plačios konfigūracijos sraigę, nėra varžtais pritvirtinamų vijų, kurias reikėtų nuimti, nes šioje konfigūracijoje naudojama tik gamykloje privirinta vija (A).

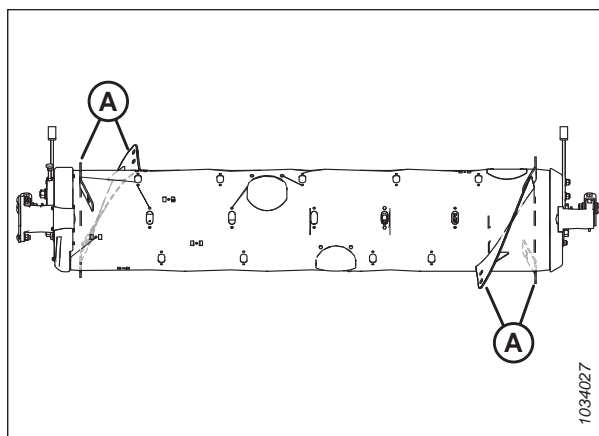

pav. 3.65: Ypač plati konfigūracija

OPERACIJA

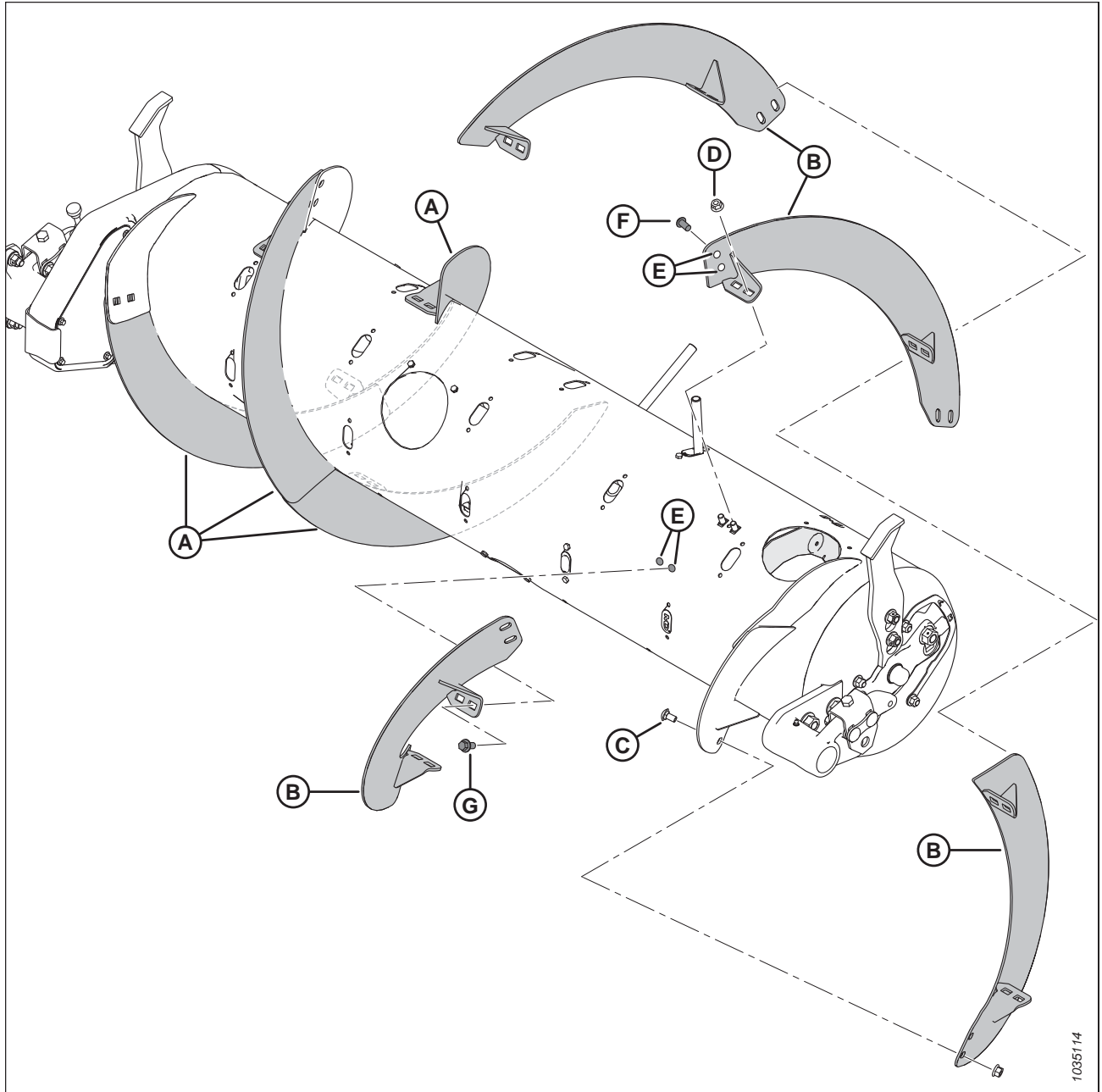

pav. 3.66: Ypač siaura konfigūracija

A – ilga kairioji vija (MD #287889)

B – ilga dešinioji vija (MD #287890)

C – M10 x 20 mm varžtas kvadratinu kakleliu (MD #136178)

D – M10 centrinės fiksavimo jungės veržlė (MD #135799)

E – išgręžtos angos – 11 mm (7/16 in)⁴⁸

F – M10 x 20 mm varžtas sferine galvute (MD #135723)⁴⁹

G – M10 x 20 mm varžtas šešiabriaune galvute (MD #152655)⁴⁹

48. Kiekvienai iš keturių papildomų vijų reikia išgręžti po šešias angas (keturios sraigėje ir dvi gretimose vijoje).

49. Naudojamas angoms, išgręžtoms esamame sriegyje.

OPERACIJA

Siaura konfigūracija – sraigės vijos

Siauroje konfigūracijoje naudojami keturi ilgi varžtais tvirtinamos vijos (dvi kairėje ir dvi dešinėje) ir 18 sraigės pirštų.

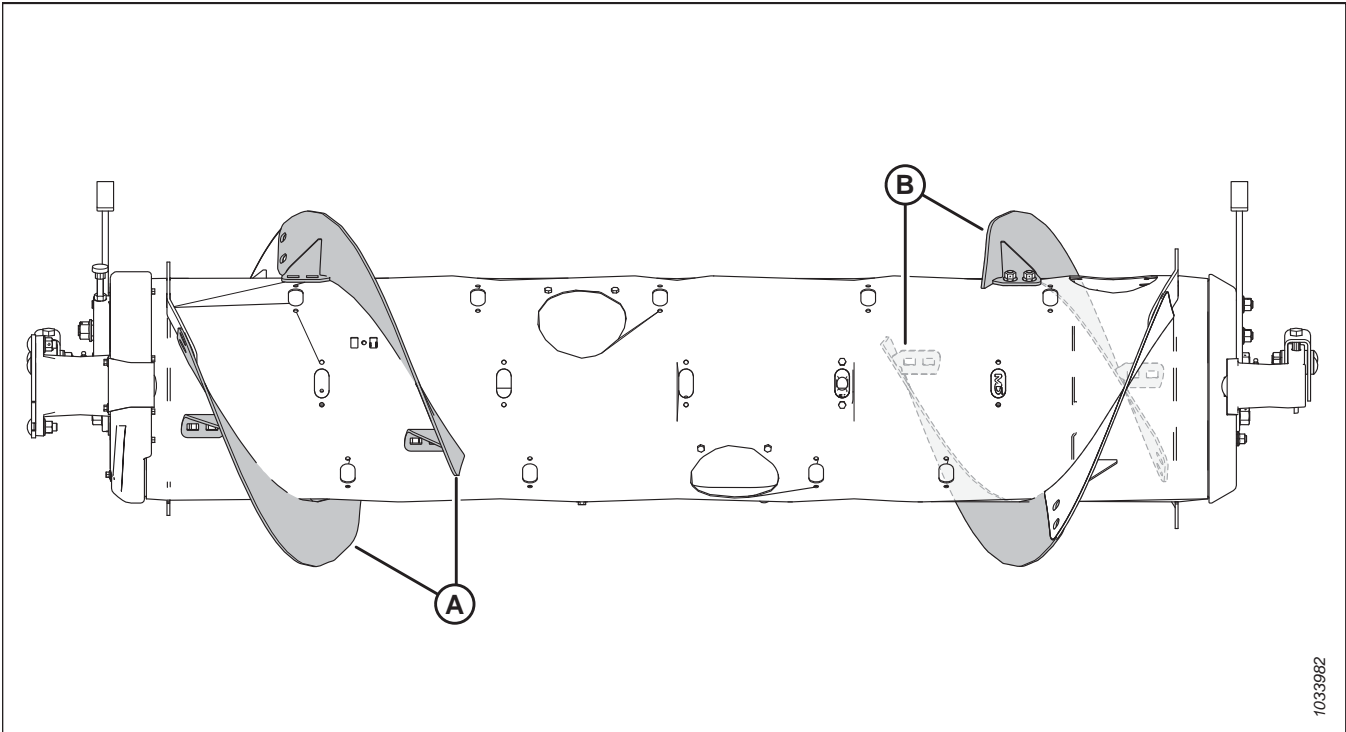

pav. 3.67: Siaura konfigūracija

A – ilga kairioji vija (MD #287889)

B – ilga dešinioji vija (MD #287890)

Siauros konfigūracijos sraigės konvertavimas į ypač siaurą konfigūraciją:

Atjunkite keturias vijas (A) nuo sraigės ir sumontuokite papildomus sraigės pirštus. Šiai konfigūracijai rekomenduojama naudoti iš viso 18 sraigės pirštų.

- Vijos nuėmimo instrukcijas žr. [Varžtais tvirtinamos vijos nuėmimas, p. 106](#).
- Sraigės montavimo instrukcijas žr. [3.8.3 Tiekimo sraigės pirštų montavimas, p. 116](#).

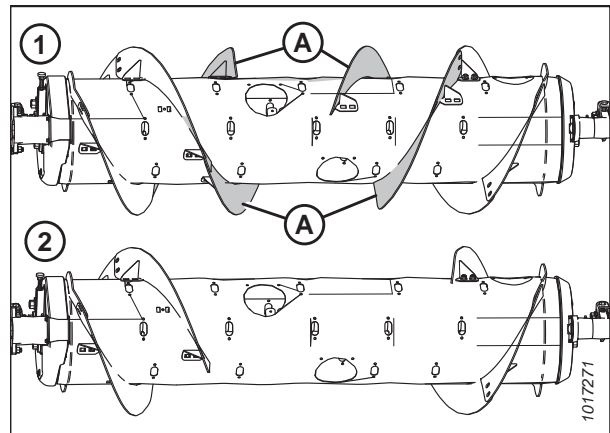

pav. 3.68: Sraigių konfigūracijos – vaizdas iš galo

1 – ypač siaura konfigūracija

2 – siaura konfigūracija

OPERACIJA

Vidutinės, plačios ar ypač plačios konfigūracijos sraigės konvertavimas į siaurą konfigūraciją:

Vienos vijos rinkinį (MD #357234 ar B7345⁵⁰). Esamas trumpas vijas (A)⁵¹ reikės pakeisti ilgomis vijomis (B) ir nuimti papildomus sraigės pirštus. Šiai konfigūracijai rekomenduojama naudoti iš viso 18 sraigės pirštų.

SVARBU:

Šiuose rinkiniuose yra papildomų tvirtinimo elementų. Tinkamai sumontuokite tvirtinimo elementus, kad išvengtumėte pažeidimų ir maksimaliai padidintumėte našumą.

- Vijų keitimo instrukcijas žr. *Varžtais tvirtinamos vijos nuėmimas, p. 106* ir *Varžtais tvirtinamos vijos montavimas, p. 108*.
- Pirštų nuėmimo instrukcijas žr. *3.8.2 Tiekimo sraigės pirštų atjungimas, p. 113*.

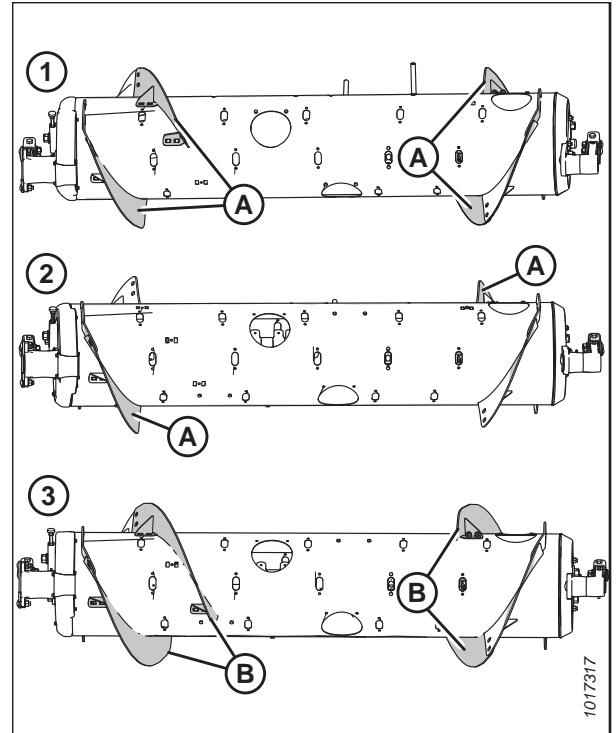

pav. 3.69: Sraigių konfigūracijos – vaizdas iš galo

1 – vidutinė konfigūracija

2 – plati konfigūracija

3 – siaura konfigūracija

PASTABA:

Jei konvertuojate ypač plačios konfigūracijos sraigę, nėra varžtais pritvirtinamų vijų, kurias reikėtų nuimti, nes šioje konfigūracijoje naudojama tik gamykloje privirinta vija (A).

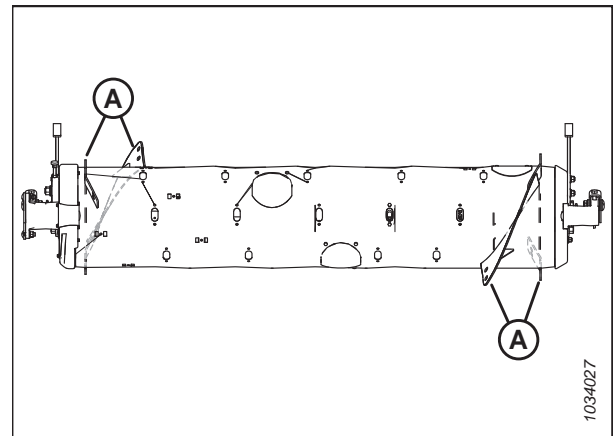

pav. 3.70: Ypač plati konfigūracija

50. MD #357234 galima įsigyti tik per „MacDon Parts“. B7345 galima įsigyti tik per „MacDon Whole Goods“. Abiejuose rinkiniuose yra nusidėvėjimui atsparių vijų.

51. Sumontuotų trumpų vijų skaičius yra 0, 2 arba 4, atsižvelgiant į esamą konfigūraciją.

OPERACIJA

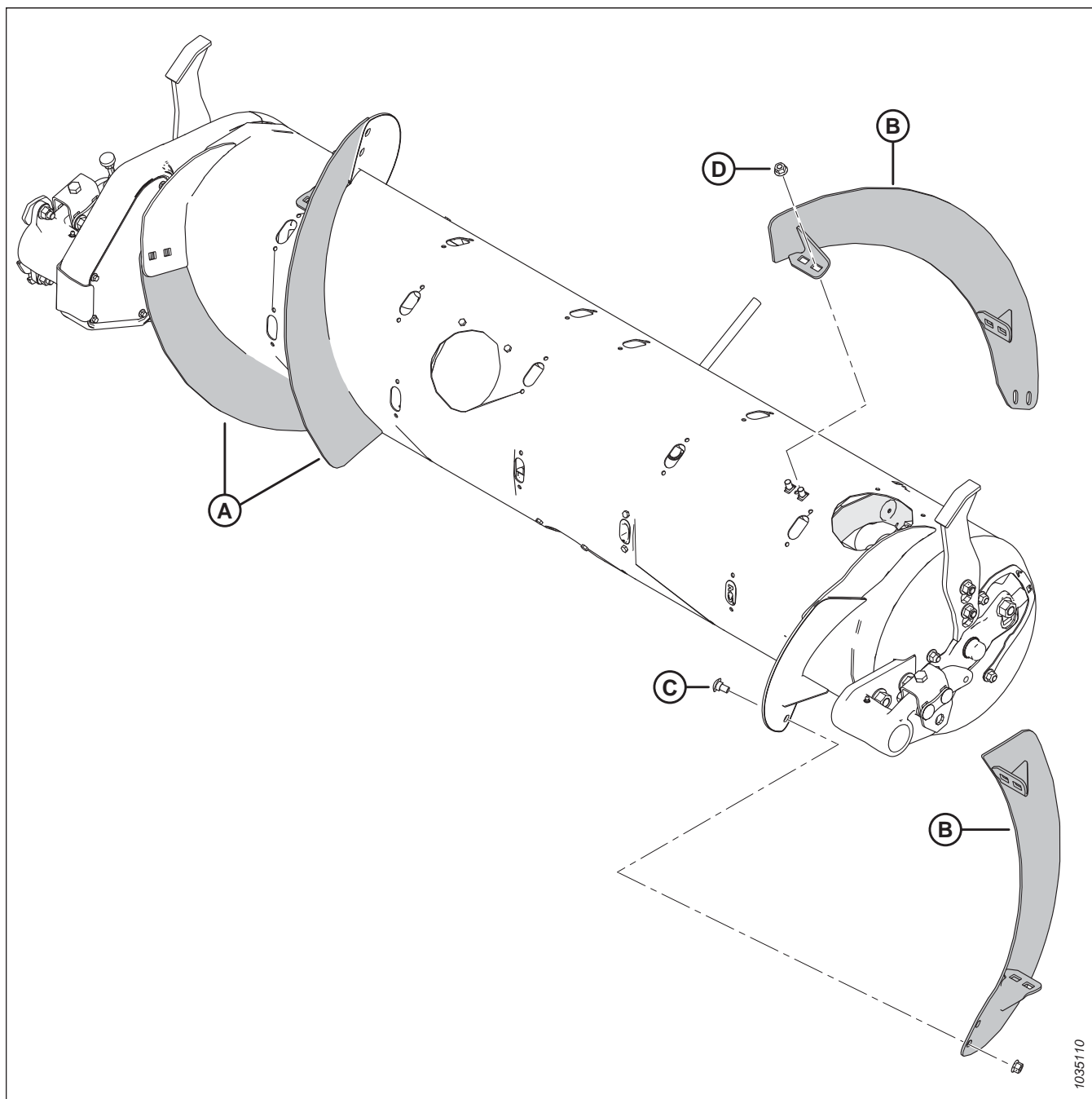

pav. 3.71: Siaura konfiguracija

A – ilga kairioji vija (MD #287889)

B – ilga dešinioji vija (MD #287890)

C – M10 x 20 mm varžtas kvadratinio kakleliu (MD #136178)

D – M10 centrinės fiksavimo jungės veržlė (MD #135799)

OPERACIJA

Vidutinė konfigūracija – sraigės vija

Vidutinėje konfigūracijoje naudojami keturi trumpi varžtais tvirtinamos vijos (dvi kairėje ir dvi dešinėje) ir rekomenduojama naudoti 22 sraigės pirštus.

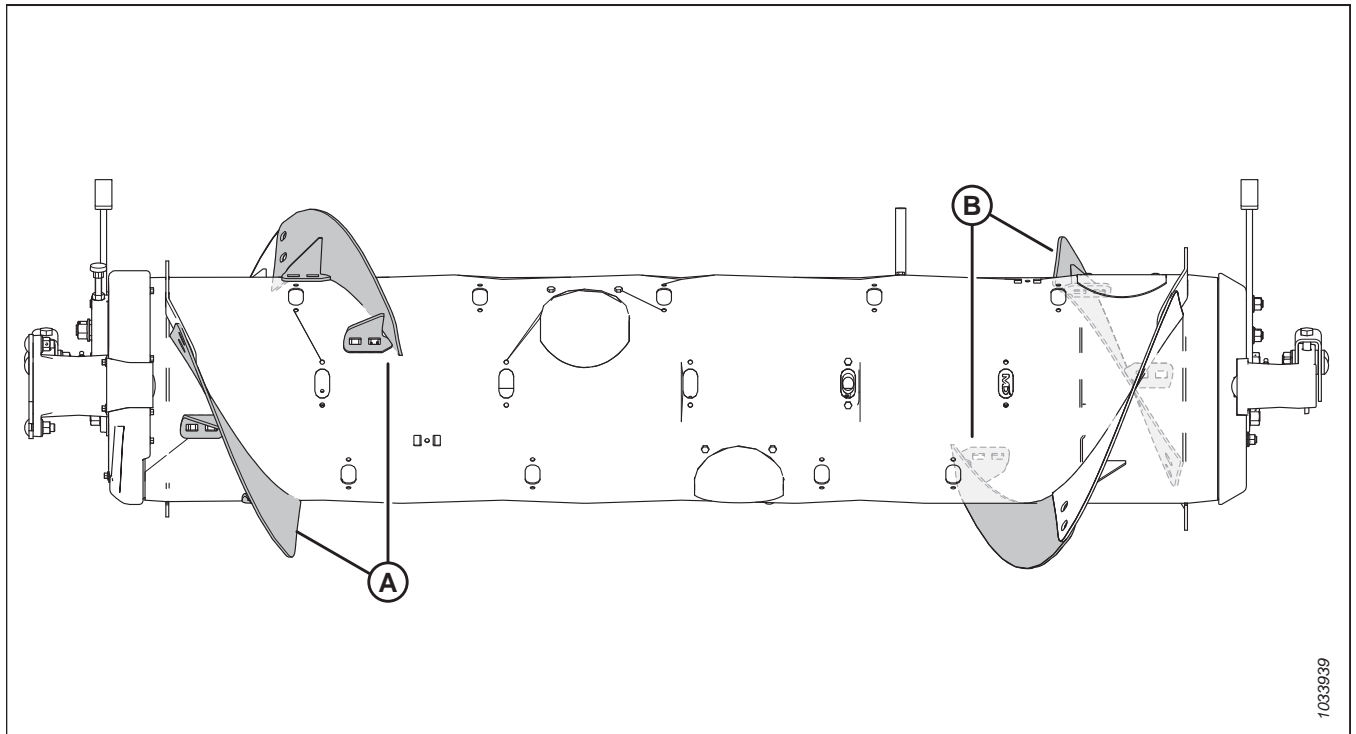

pav. 3.72: Vidutinė konfigūracija

A – trumpa kairioji vija (MD #287888)

B – trumpa dešinioji vija (MD #287887)

Konvertavimas į vidutinę konfigūraciją iš plačios konfigūracijos:

Reikalingas vienos vijos rinkinys (MD #357233 ar B7344⁵²). Reikės sumontuoti naujas vijas (A) ir nuimti papildomus sraigės pirštus. Šiai konfigūracijai rekomenduojama naudoti iš viso 22 sraigės pirštų.

- Vijos montavimo instrukcijas žr. [Varžtais tvirtinamos vijos montavimas, p. 108](#).
- Pirštų nuėmimo instrukcijas žr. [3.8.2 Tiekimo sraigės pirštų atjungimas, p. 113](#).

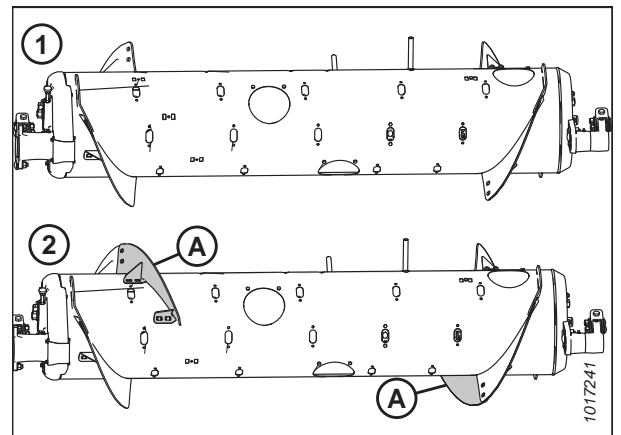

pav. 3.73: Sraigių konfigūracijos – vaizdas iš galo

1 – plati konfigūracija

2 – vidutinė konfigūracija

52. MD #357233 galima įsigyti tik per „MacDon Parts“. B7344 galima įsigyti tik per „MacDon Whole Goods“. Abiejuose rinkiniuose yra nusidėvėjimui atsparių vijų.

OPERACIJA

Konvertavimas į vidutinę konfigūraciją iš siauros ar ypač siauros konfigūracijos:

Reikalingi dviejų vijų rinkiniai (MD #357233 ar B7344⁵²). Ilgas vijas (A)⁵³ reikės pakeisti trumpomis vijomis (B) ir sumontuoti papildomus sraigės pirštus. Šiai konfigūracijai rekomenduojama naudoti iš viso 22 sraigės pirštų.

- Vijų keitimo instrukcijas žr. *Varžtais tvirtinamos vijos nuėmimas, p. 106* ir *Varžtais tvirtinamos vijos montavimas, p. 108*.
- Sraigės montavimo instrukcijas žr. *3.8.3 Tiekimo sraigės pirštų montavimas, p. 116*.

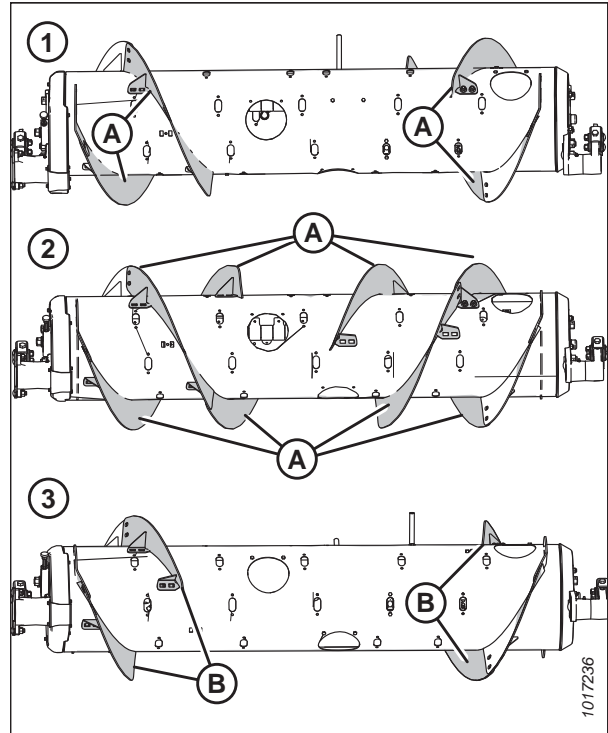

pav. 3.74: Sraigių konfigūracijos – vaizdas iš galo

1 – siaura konfigūracija
3 – vidutinė konfigūracija

2 – ypač siaura konfigūracija

Konvertavimas į vidutinę konfigūraciją iš ypač plačios konfigūracijos:

Reikalingi dviejų vijų rinkiniai (MD #357233 ar B7344⁵²). Ant esamų privirintų vijų (A) reikės sumontuoti keturias trumpas vijas ir nuimti papildomus sraigės pirštus. Šiai konfigūracijai rekomenduojama naudoti iš viso 22 sraigės pirštų.

- Vijos montavimo instrukcijas žr. *Varžtais tvirtinamos vijos montavimas, p. 108*.
- Pirštų nuėmimo instrukcijas žr. *3.8.2 Tiekimo sraigės pirštų atjungimas, p. 113*.

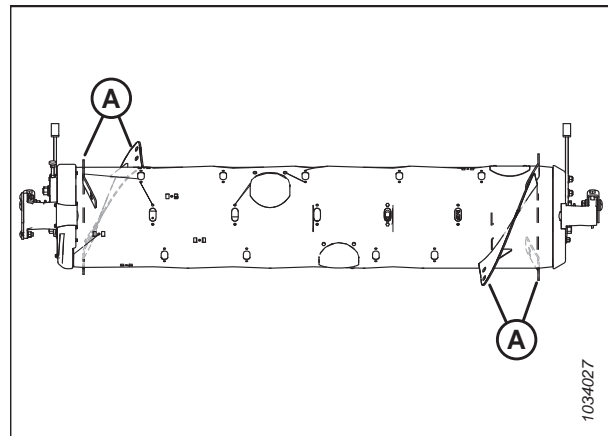

pav. 3.75: Ypač plati konfigūracija

53. Sumontuotų ilgų vijų skaičius yra 4 arba 8 (atsižvelgiant į esamą konfigūraciją).

OPERACIJA

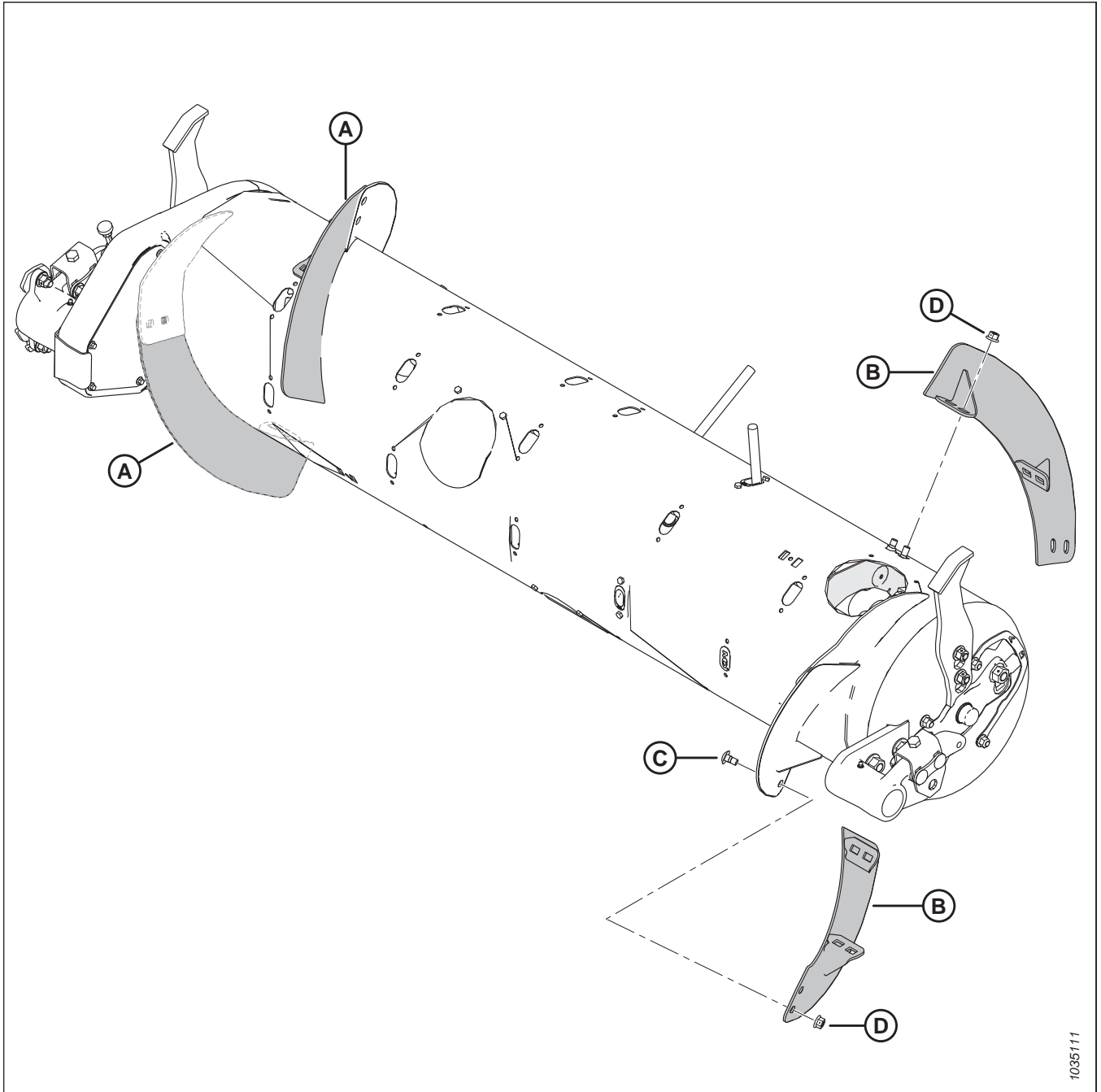

pav. 3.76: Vidutinė konfigūracija

A – trumpa kairioji vija (MD #287888)

B – trumpa dešinioji vija (MD #287887)

C – M10 x 20 mm varžtas kvadratinio kakleliu (MD #136178)

D – M10 centrinės fiksavimo jungės veržlė (MD #135799)

Plati konfigūracija – sraigės vija

Plačioje konfigūracijoje naudojamos dvi trumpos varžtais tvirtinamos vijos (viena kairėje ir viena dešinėje) ir rekomenduojama naudoti 30 tiekimo sraigės pirštų.

PASTABA:

Ši konfigūracija padidina kombainų su plačiu nuožulniosios kameros korpusu našumą esant tam tikromis javų kirtimo sąlygomis.

OPERACIJA

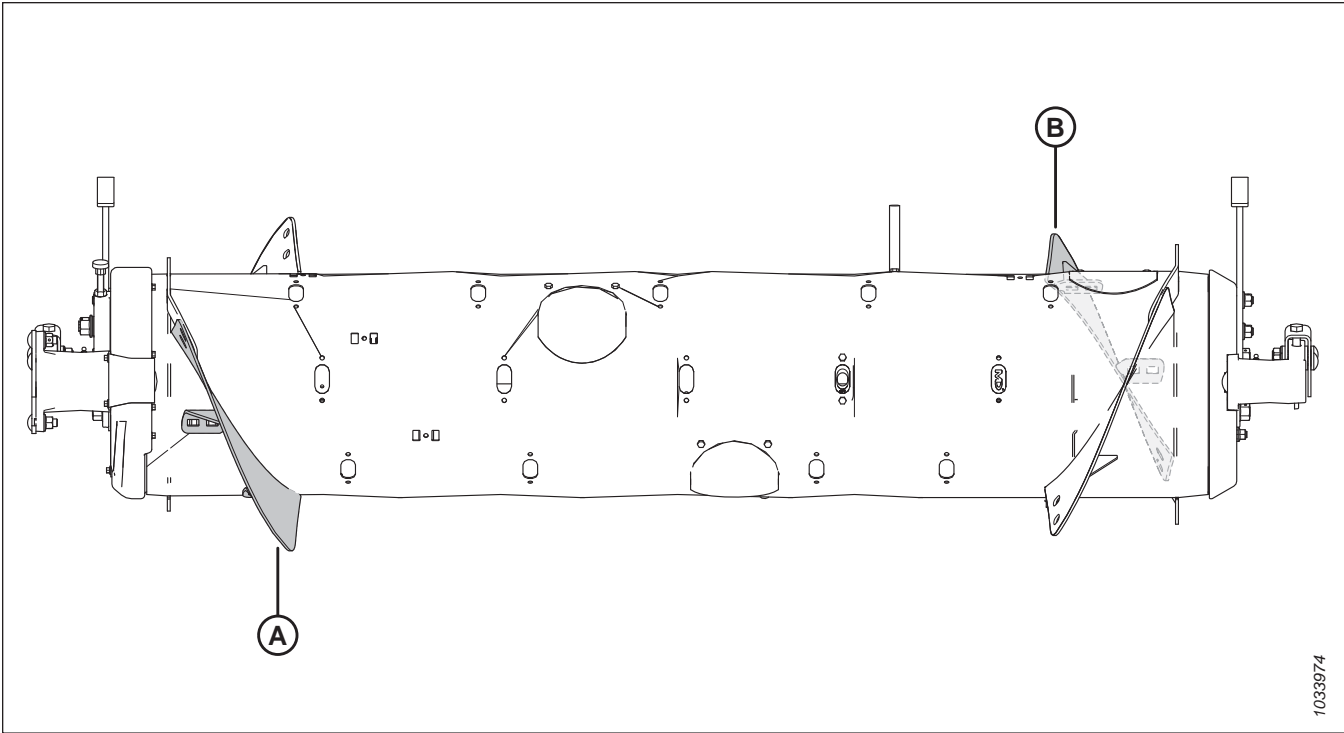

1033974

pav. 3.77: Plati konfigūracija

A – trumpa kairioji vija (MD #287888)

B – trumpa dešinioji vija (MD #287887)

Konvertavimas į plačią konfigūraciją iš vidutinės konfigūracijos:

Nuimkite sumontuotas vijas (A) nuo sraigės ir sumontuokite papildomus sraigės pirštus. Šiai konfigūracijai rekomenduojama naudoti iš viso 30 sraigės pirštų.

- Vijos nuėmimo instrukcijas žr. [Varžtais tvirtinamos vijos nuėmimas, p. 106](#).
- Sraigės montavimo instrukcijas žr. [3.8.3 Tiekimo sraigės pirštų montavimas, p. 116](#).

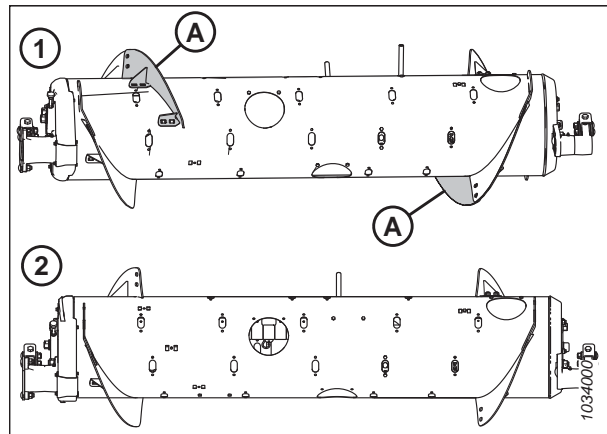

1034000

pav. 3.78: Sraigių konfigūracijos – vaizdas iš galo

1 – vidutinė konfigūracija

2 – plati konfigūracija

OPERACIJA

Konvertavimas į plačią konfigūraciją iš ypač plačios konfigūracijos:

Reikalingas vienos vijos rinkinys (MD #357233 ar B7344⁵⁴). Ant esamų privirintų vijų (A) reikės sumontuoti dvi trumpas vijas. Šiai konfigūracijai rekomenduojama naudoti iš viso 30 sraigės pirštų.

- Vijos montavimo instrukcijas žr. *Varžtais tvirtinamos vijos montavimas, p. 108*.
- Jei reikia nuimti sraigės pirštus, žr. *3.8.2 Tiekimo sraigės pirštų atjungimas, p. 113*.

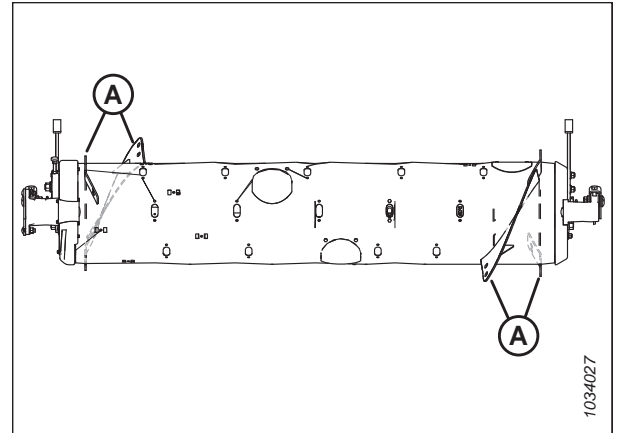

pav. 3.79: Ypač plati konfigūracija

Konvertavimas į plačią konfigūraciją iš siauros ar ypač siauros konfigūracijos:

Reikalingas vienos vijos rinkinys (MD #357233 ar B7344⁵⁴). Ilgas esamas vijas (A)⁵⁵ reikės pakeisti trumpomis vijomis (B) ir sumontuoti papildomus sraigės pirštus. Šiai konfigūracijai rekomenduojama naudoti iš viso 30 sraigės pirštų.

- Vijų keitimo instrukcijas žr. *Varžtais tvirtinamos vijos nuėmimas, p. 106* ir *Varžtais tvirtinamos vijos montavimas, p. 108*.
- Sraigės montavimo instrukcijas žr. *3.8.3 Tiekimo sraigės pirštų montavimas, p. 116*.

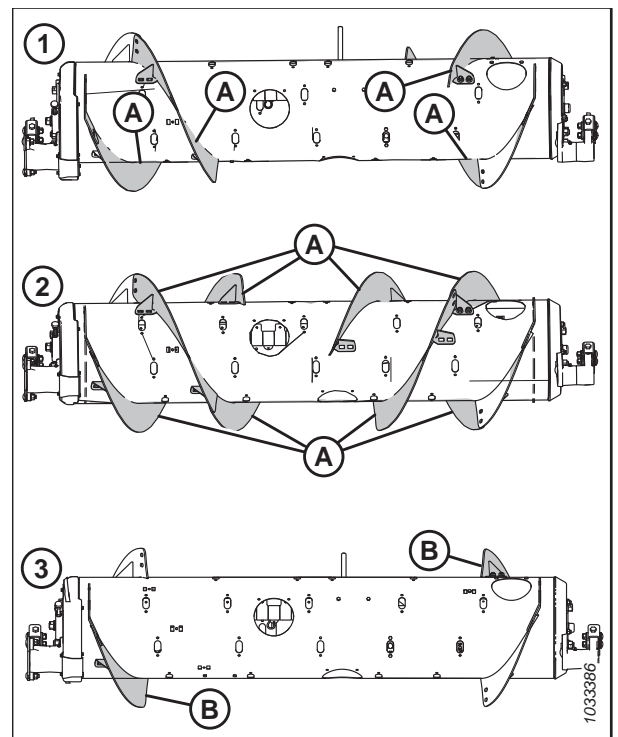

pav. 3.80: Sraigčių konfigūracijos – vaizdas iš galo

1 – siaura konfigūracija

2 – ypač siaura konfigūracija

3 – plati konfigūracija

54. MD #357233 galima įsigyti tik per „MacDon Parts“. B7344 galima įsigyti tik per „Whole Goods“. Abiejuose rinkiniuose yra nusidėvėjimui atsparių vijų.

55. Sumontuotų ilgų vijų skaičius yra 4 arba 8 (atsižvelgiant į esamą konfigūraciją).

OPERACIJA

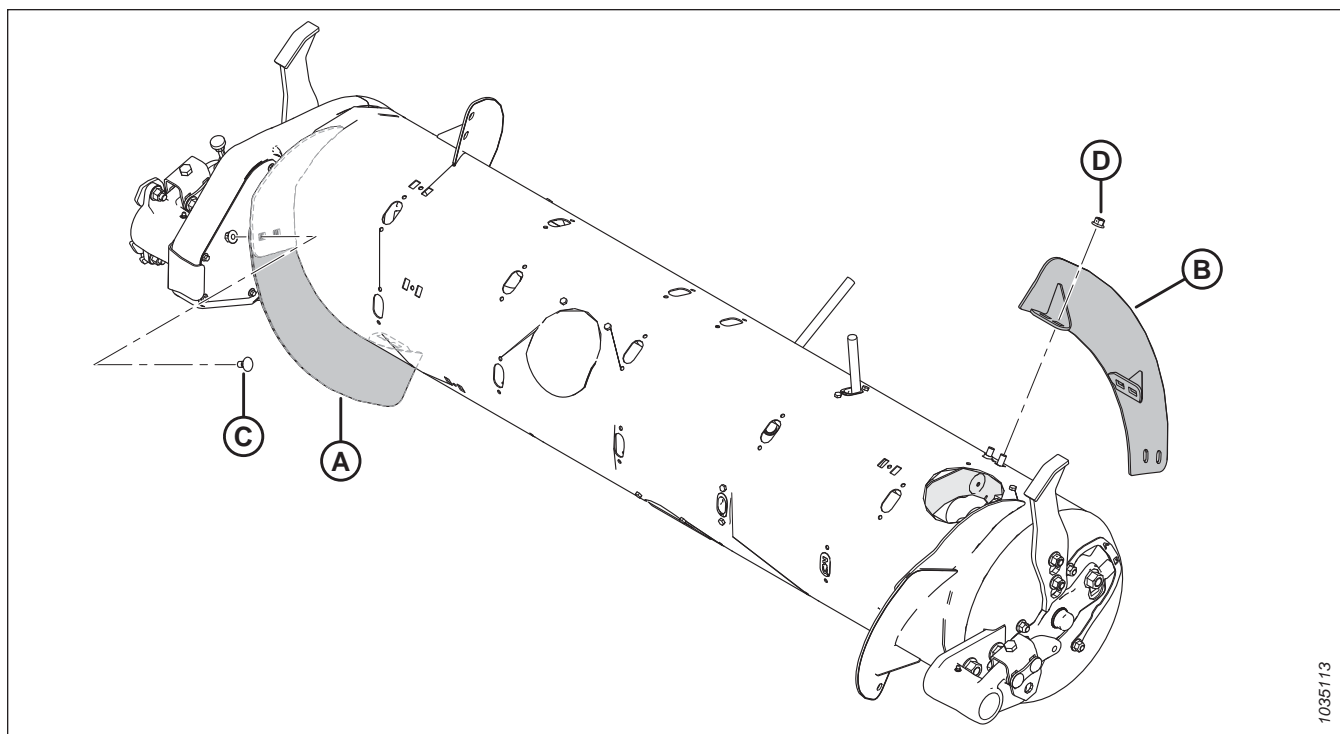

pav. 3.81: Plati konfigūracija

A – trumpa kairioji vija (MD #287888)

B – trumpa dešinioji vija (MD #287887)

C – M10 x 20 mm varžtas kvadratinu kakleliu (MD #136178)

D – M10 centrinės fiksavimo jungės veržlė (MD #135799)

Ypač plati konfigūracija – sraigės vija

Ypač plačioje konfigūracijoje nenaudojamos varžtais tvirtinamos vijos. Javai stumiami tik gamykloje privirinta vija. Šiai konfigūracijai rekomenduojama naudoti iš viso 30 sraigės pirštų.

PASTABA:

Ši konfigūracija padidina kombainų su plačiu nuožulniosios kameros korpusu našumą esant tam tikromis javų kirtimo sąlygomis.

OPERACIJA

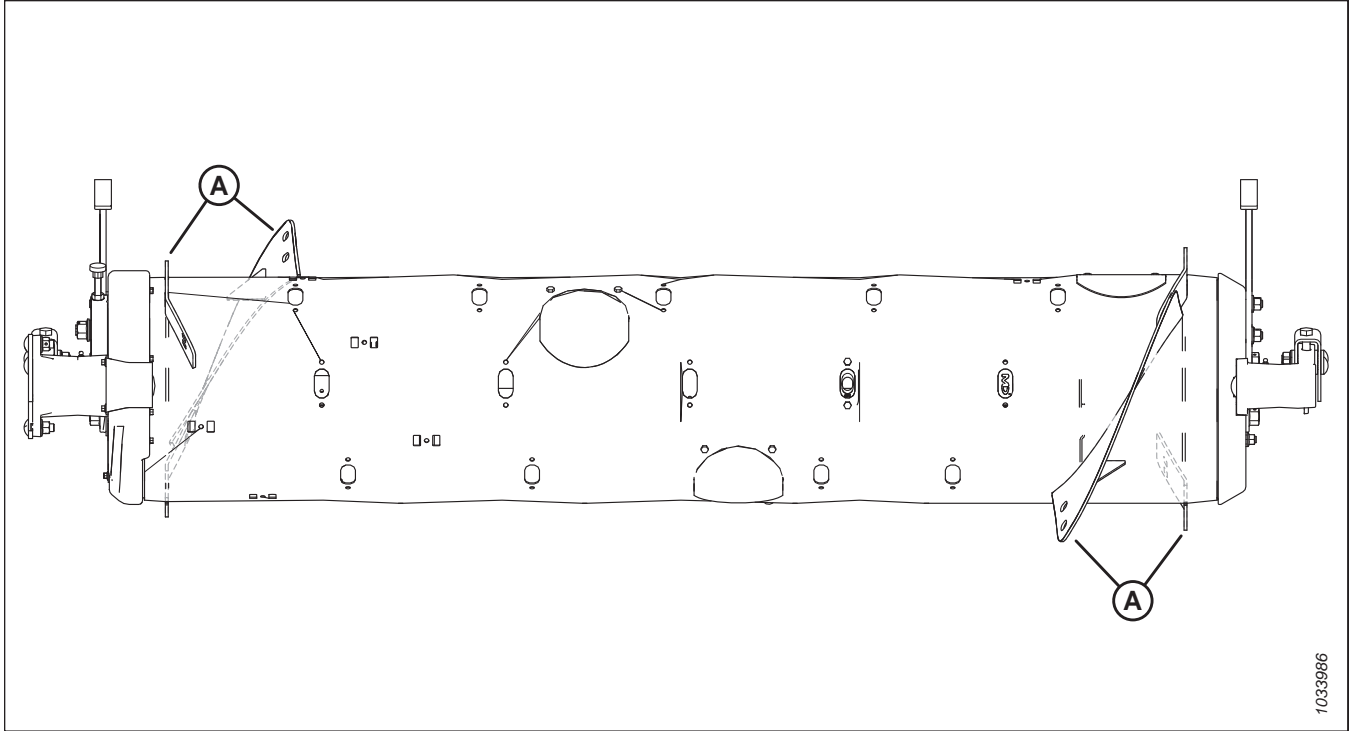

pav. 3.82: Ypač plati konfigūracija

A – Gamykloje privirinta vija

Konvertavimas į ypač plačią konfigūraciją:

Nuimkite visas esamas varžtais tvirtinamas vijas (A) nuo sraigės ir, jei reikia, sumontuokite papildomus sraigės pirštus. Šiai konfigūracijai rekomenduojama naudoti iš viso 30 sraigės pirštų.

- Vijos nuėmimo instrukcijas žr. [Varžtais tvirtinamos vijos nuėmimas, p. 106](#).
- Sraigės montavimo instrukcijas žr. [3.8.3 Tiekimo sraigės pirštų montavimas, p. 116](#).

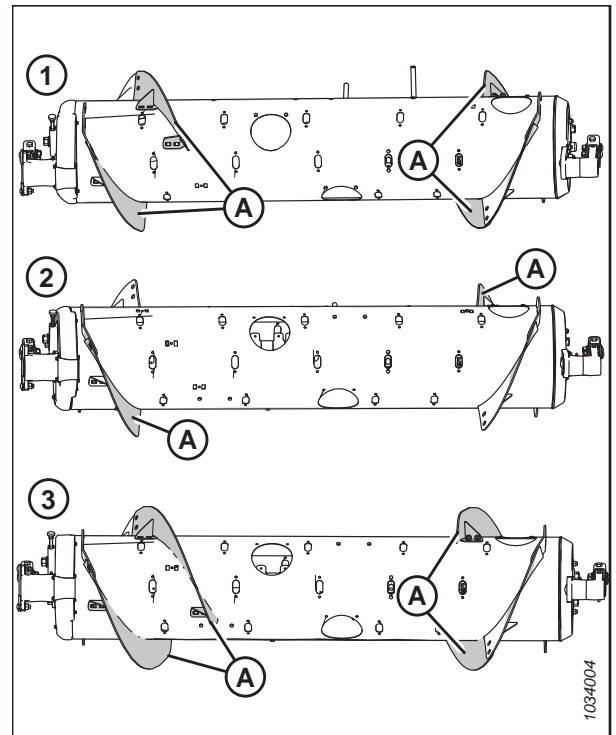

pav. 3.83: Sraigių konfigūracijos – vaizdas iš galo

1 – vidutinė konfigūracija

2 – plati konfigūracija

3 – siaura konfigūracija

OPERACIJA

Sraigės vija

Sraigės vijas ant FM200 galima sukongigūruoti pagal konkrečias derliaus nuėmimo sąlygas ir javų tipą.

Instrukcijas žr. [3.8.1 FM200 tiekimo sraigės našumo konfigūracijos, p. 90](#) pagal konkretaus kombaino / javų kirtimo sąlygų konfigūracijas.

Varžtais tvirtinamos vijos nuėmimas

Tiekimo sraigė yra su atjungiamą vija, kurią galima pritaikyti skirtingiems kombainų modeliams.

Prieš nuimdami varžtais tvirtinamą vija, įvertinkite, kiek ir kokio tipo vijų reikės. Daugiau informacijos apie skirtingas vijų konfigūracijas žr. [3.8.1 FM200 tiekimo sraigės našumo konfigūracijos, p. 90](#).

Norėdami nuimti varžtais tvirtinamą vija, atlikite toliau nurodytus veiksmus.

1. Norėdami pagerinti prieigą prie tiekimo sraigės, nuimkite paviršiaus kopijavimo modulį nuo kombaino.
2. Sustabdykite variklį ir ištraukite uždegimo raktelį.
3. Pasukite sraigę, kiek reikia.

PASTABA:

Šios procedūros iliustracijose tiekimo sraigė dėl aiškumo pavaizduota atskirta nuo paviršiaus kopijavimo modulio. Procedūrą galima atlikti tiekimo sraigę sumontavus paviršiaus kopijavimo modulyje.

4. Atsukite varžtus (A) ir prieigos gaubtą (B). Šias dalis pasilikite, kad galėtumėte surinkti iš naujo. Jei reikia, nuimkite kelis prieigos gaubtus.

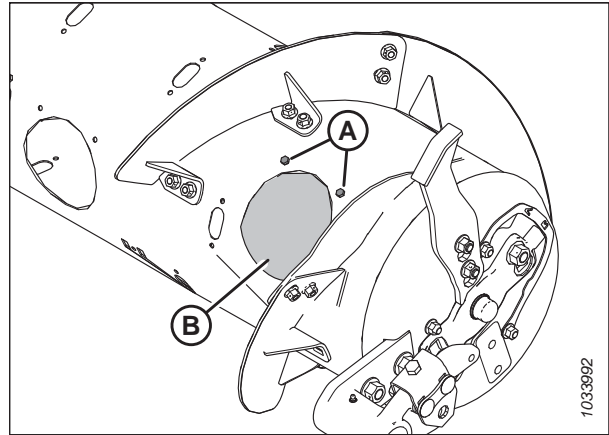

pav. 3.84: Sraigės prieigos gaubtas – dešinioji pusė

5. Atsukite varžtus ir veržles (B) ir nuimkite vija (A).

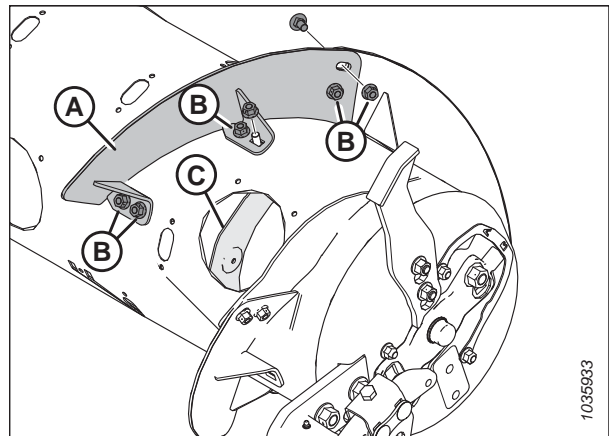

pav. 3.85: Trumpa vija – dešinioji pusė

OPERACIJA

PASTABA:

Iliustracijoje parodyta sumontuota ilga vija (A).

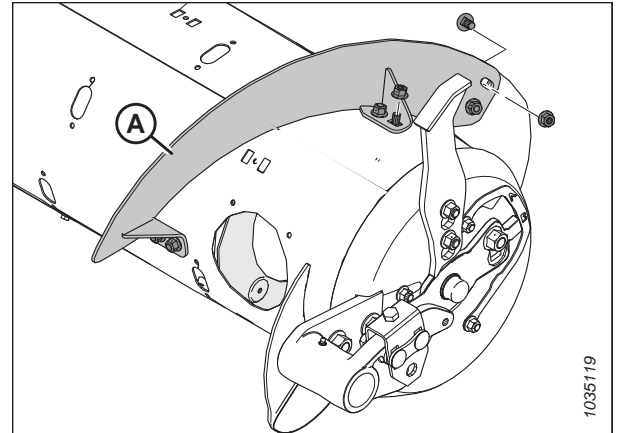

pav. 3.86: Ilga vija – dešinioji pusė

6. Kiekvienoje vietoje, iš kurios buvo nuimta vija, sumontuokite lizdinį kamštį (A) su M6 varžtu (B) ir atramine veržle (C). Tvirtinimo elementus priveržkite iki 9 Nm (6,64 lbf·ft [80 lbf·in]).

PASTABA:

Jei kaiščiai **NĖRA** nauji, prieš montuodami padenkite juos vidutinio stiprumo sriegių fiksatoriumi („Loctite® 243“ ar lygiaverčiu).

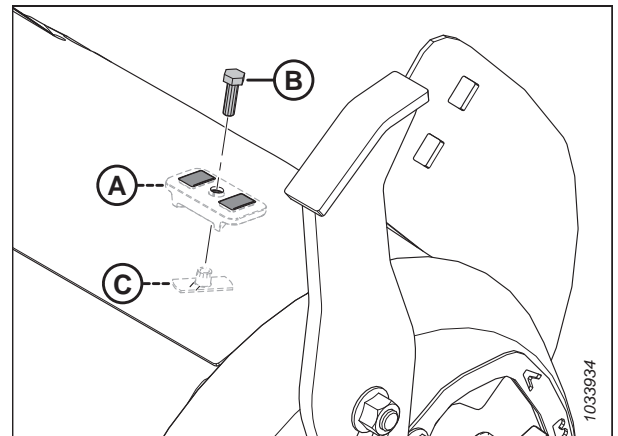

pav. 3.87: Angų kaiščių montavimas

7. Pakartokite veiksmų seką, kad nuimtumėte viją (A) kairėje sraigės pusėje.

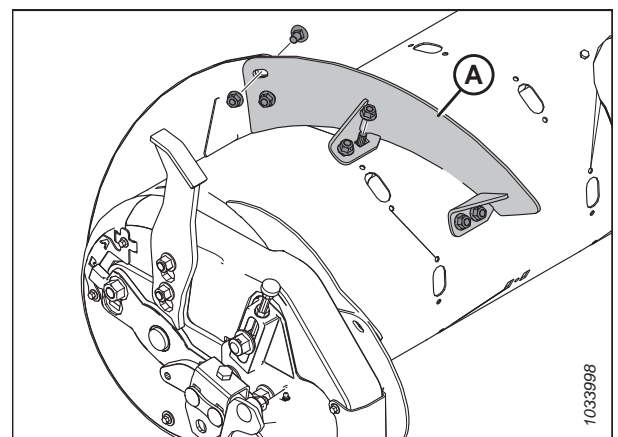

pav. 3.88: Trumpa vija – kairioji pusė

OPERACIJA

8. Vėl pritvirtinkite prieigos gaubtą (-us) (A) naudodami išsaugotus varžtus (B) ir privirintas veržles sraigės viduje. Padenkite varžtus vidutinio stiprumo sriegių fiksatoriumi („Loctite® 243“ ar lygiaverčiu) ir priveržkite tvirtinimo elementus iki 9 Nm (6,64 lbf-ft [80 lbf-in]).

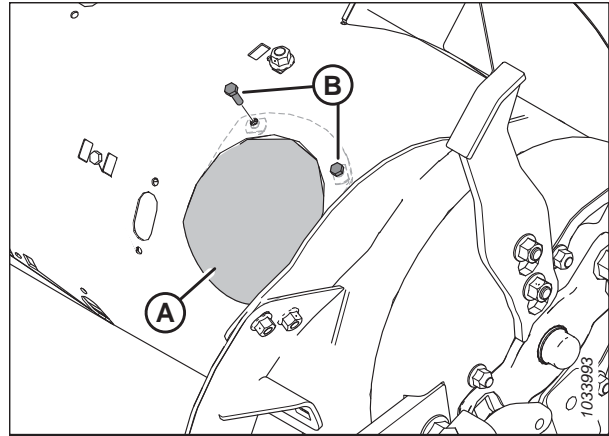

pav. 3.89: Prieigos gaubtas – dešinioji pusė

Varžtais tvirtinamos vijos montavimas

Tiekimo sraigė yra su atjungiamą vija, kurią galima pritaikyti skirtingiems kombainų modeliams.

Prieš montuodami varžtais tvirtinamą viją, įvertinkite, kiek ir kokio tipo vijų reikės. Daugiau informacijos apie skirtingas vijų konfigūracijas žr. [3.8.1 FM200 tiekimo sraigės našumo konfigūracijos, p. 90](#).

Norėdami varžtais priveržti tvirtinamą viją, atlikite toliau nurodytus veiksmus.

1. Norėdami pagerinti prieigą prie tiekimo sraigės, nuimkite paviršiaus kopijavimo modulį nuo kombaino.
2. Sustabdykite variklį ir ištraukite uždegimo raktelį.
3. Pasukite sraigę, kiek reikia.

PASTABA:

Šios procedūros iliustracijose tiekimo sraigė dėl aiškumo pavaizduota atskirta nuo paviršiaus kopijavimo modulio. Šią procedūrą galima atlikti tiekimo sraigę sumontavus paviršiaus kopijavimo modulyje.

4. Atsukite varžtus (A) ir prieigos gaubtą (B). Šias dalis pasilikite, kad galėtumėte surinkti iš naujo. Jei reikia, nuimkite kelis prieigos gaubtus.

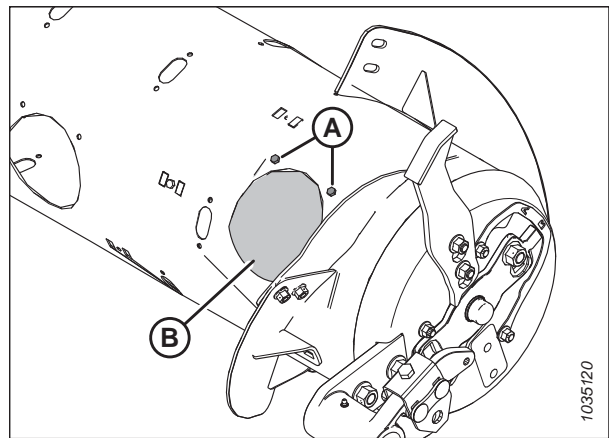

pav. 3.90: Sraigės prieigos gaubtas – dešinioji pusė

OPERACIJA

5. Sulygiuokite naują varžtą ant vijos (A), kad būtų galima nustatyti, kuriuos kaiščius iš vijos išimti. Nauja vija persidengia su gretimos vijos išorine puse.

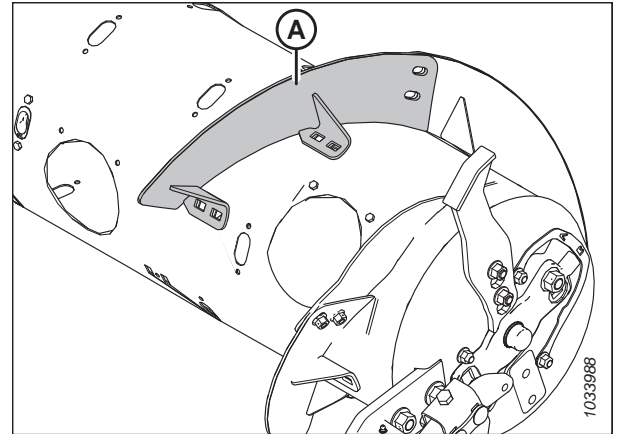

pav. 3.91: Dešinioji sraigės pusė

6. Išimkite reikiamą angos kaištį (-ius) (A).

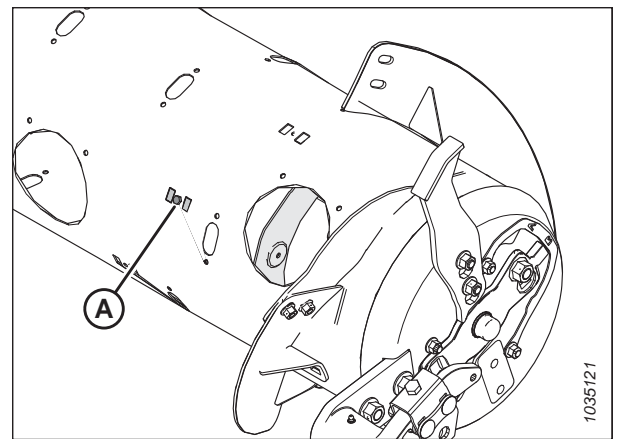

pav. 3.92: Dešinioji sraigės pusė

7. Sumontuokite viją (A) naudodami M10 x 20 mm varžtus kvadratinu kakleliu ir centrinės fiksavimo veržles (B) vietose.

SVARBU:

Varžtų galvutės turi būti sumontuotos sraigės viduje, kad nebūtų sugadinti vidiniai sraigės komponentai.

SVARBU:

Vijas vieną prie kitos tvirtinantys varžtai turi būti tvirtinami galvute vidinėje vijos (javų) pusėje.

8. Priveržkite šešias veržles ir varžtus iki 47 Nm (35 lbf·ft), kad pašalintumėte vijos nuokrypį. Tada juos priveržkite iki 61 Nm (45 lbf·ft).

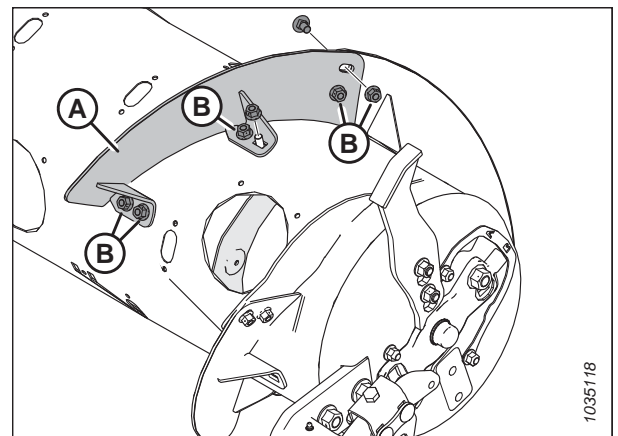

pav. 3.93: Trumpa vija – dešinioji pusė

OPERACIJA

PASTABA:

Iliustracijoje parodyta sumontuota ilga vija (A).

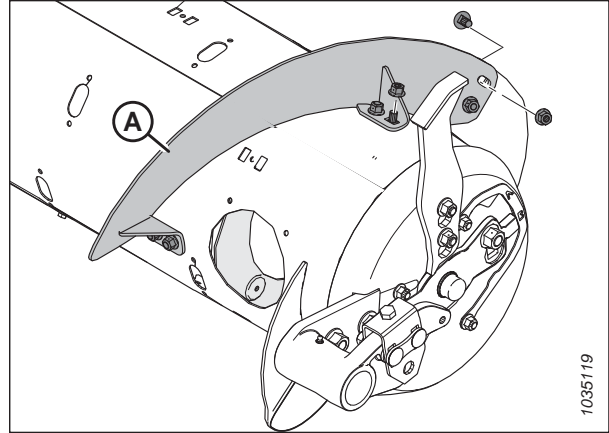

pav. 3.94: Ilga vija – dešinioji pusė

9. Pakartokite veiksmų seką, kad sumontuotumėte viją (A) kairėje sraigės pusėje.

PASTABA:

Sriegis geriausiai veikia, kai nepaliekama tarpų. Jei norite, silikoniniu hermetiku užpildykite tarpus.

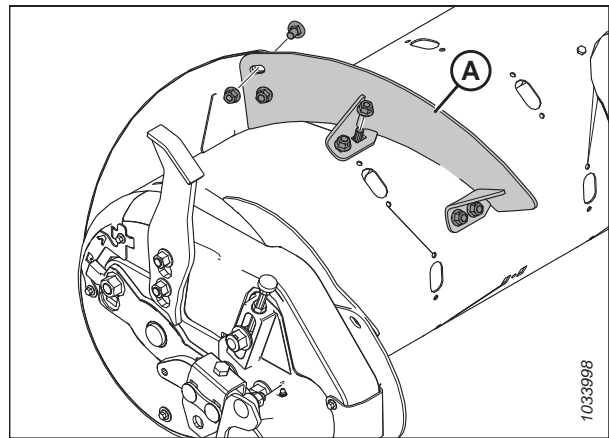

pav. 3.95: Trumpa vija – kairioji pusė

10. Vėl pritvirtinkite prieigos gaubtą (-us) (A) naudodami išsaugotus varžtus (B) ir privirintas veržles sraigės viduje. Padenkite varžtus vidutinio stiprumo sriegių fiksatoriumi („Loctite® 243“ ar lygiaverčiu) ir priveržkite tvirtinimo elementus iki 9 Nm (6,63 lbf·ft [80 lbf·in]).
11. Jeigu konvertuojate tiekimo sraigę į ypač siaurą konfigūraciją ir būtina gręžti, kad būtų galima sumontuoti likusias vijas, atsižvelkite į *Papildomos varžtu tvirtinamos vijos montavimas – tik ypač siaura konfigūracija, p. 111*.

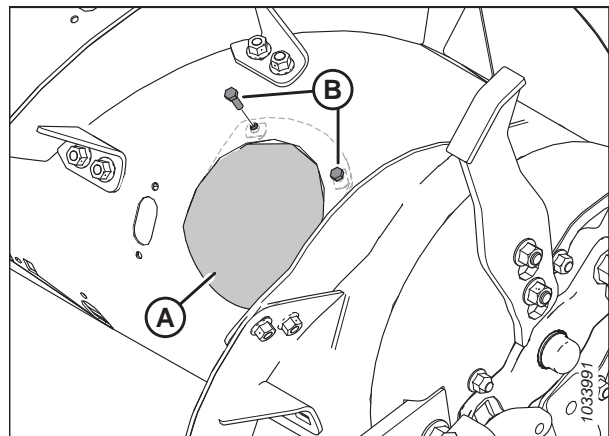

pav. 3.96: Prieigos gaubtas – dešinioji pusė

OPERACIJA

Papildomos varžtu tvirtinamos vijos montavimas – tik ypač siaura konfigūracija

Kai sraigė konvertuojama į ypač siaurą konfigūraciją, reikia išgręžti angas, kad būtų galima sumontuoti papildomą viją.

PASTABA:

Atliekant šią veiksmų seką daroma prielaida, kad yra nustatyta siaura tiekimo sraigės konfigūracija (sumontuotos 4 ilgos vijos [A]).

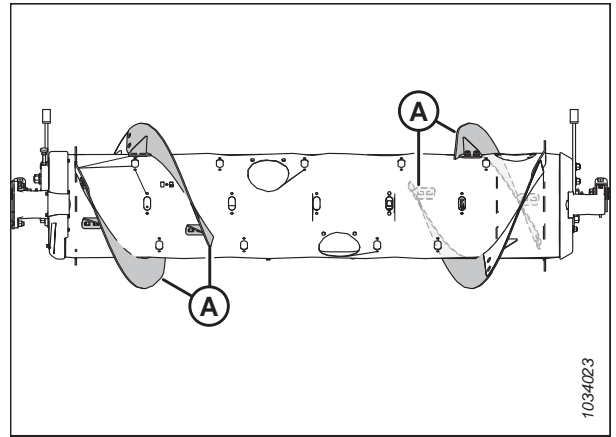

pav. 3.97: Siaura konfigūracija

Norėdami sumontuoti keturias papildomas ilgas vijas ypač siaurai konfigūracijai, atlikite nurodytus veiksmus:

1. Norėdami pagerinti prieigą prie tiekimo sraigės, nuimkite paviršiaus kopijavimo modulį nuo kombaino.
2. Sustabdykite variklį ir ištraukite uždegimo raktelį.
3. Pasukite sraigę, kiek reikia.

PASTABA:

Šios procedūros iliustracijose tiekimo sraigė dėl aiškumo pavaizduota atskirta nuo paviršiaus kopijavimo modulio. Šią procedūrą galima atlikti tiekimo sraigę sumontavus paviršiaus kopijavimo modulyje.

4. Kaip pavaizduota, sraigės kairėje pusėje uždėkite naują viją (A), kad ji būtų esamos vijos (B) išorinėje pusėje.
5. Pažymėkite angų vietas (C) ant sumontuotos vijos (B).
6. Nuimkite prieigos gaubtą, esantį arčiausiai sumontuotos vijos (B). Pasilikite techninę įrangą, kad galėtumėte iš naujo surinkti.
7. Nuimkite jau sumontuotą varžtu tvirtinamą viją (B) nuo sraigės. Pasilikite techninę įrangą, kad galėtumėte iš naujo surinkti.

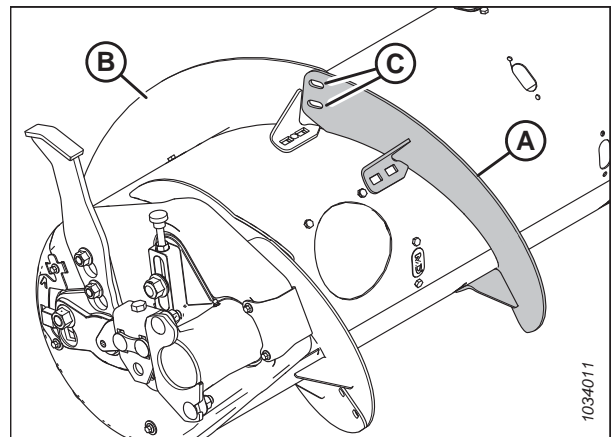

pav. 3.98: Kairioji sraigės pusė

OPERACIJA

8. Išgręžkite dvi 11 mm (7/16 in) angas ant esamos vijos (A) vietose, kurias pažymėjote atlikdami 5, p. 111 veiksmą.
9. Iš naujo sumontuokite varžtais tvirtinamą viją.

SVARBU:

Prižiūrėkite, kad varžtų kvadratinio kakliuku galvutės būtų sraigės viduje, kad nebūtų sugadinti vidiniai komponentai.

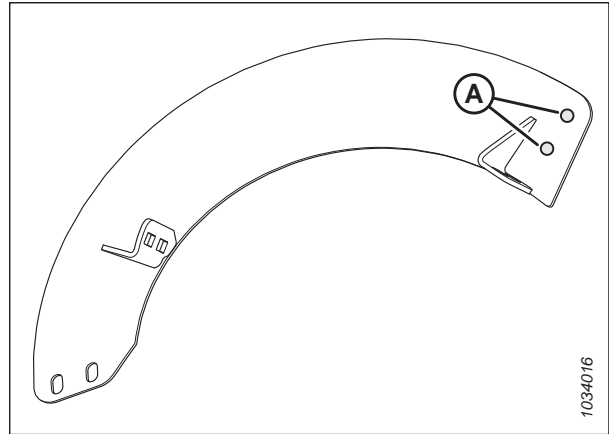

pav. 3.99: Gręžimo vietos

10. Uždėkite naują viją (A) ant sraigės, montavimas vijos (B) išorinėje pusėje.
11. Pritvirtinkite naują viją dviem M10 x 20 mm varžtais sferine galvute ir centrinėmis fiksavimo veržlėmis (C).

SVARBU:

Patikrinkite, ar varžtų galvutės yra vidinėje (javų) pusėje, o veržlės yra naujos vijos išorinėje pusėje.

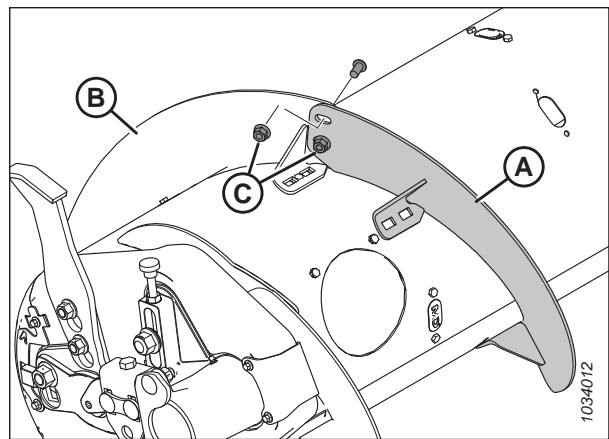

pav. 3.100: Kairioji sraigės pusė

12. Ištempkite naują viją (A), kad tilptų ant sraigės vamzdžio, kaip pavaizduota. Naudokite angas ant naujos vijos, kad tinkamai ištemptumėte sraigės vamzdį.

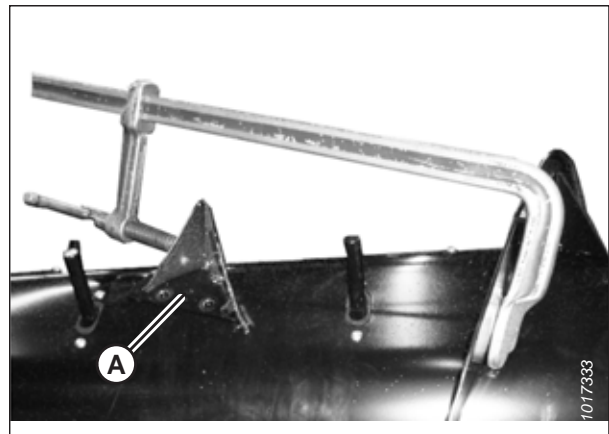

pav. 3.101: Ašies kryptimi ištempta vija

OPERACIJA

- Pažymėkite keturias angų vietas (A) ant naujos vijos ir išgręžkite 11 mm (7/16 in) angas sraigės vamzdyje.

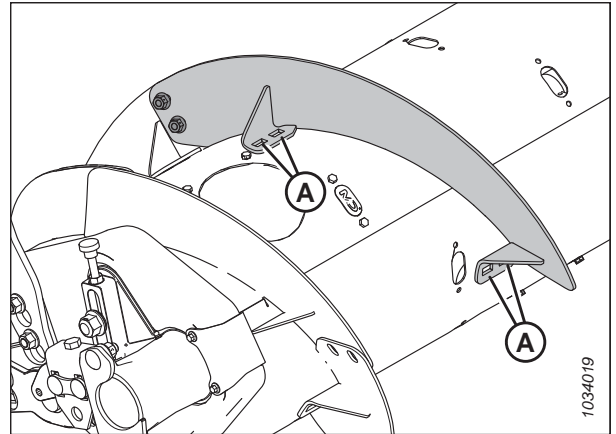

pav. 3.102: Vija kairėje sraigės pusėje

14. Nuimkite artimiausią prieigos gaubtą (-us) (B). Išsaugokite kaištį, kad galėtumėte vėl sumontuoti.
15. Pritvirtinkite naują viją prie sraigės ties išgręžtomis angomis (A) naudodami keturis varžtus šešiabriaune galvute M10 x 20 mm varžtus šešiabriaune galvute ir centrinės fiksavimo veržles.
16. Pakartokite veiksmus nuo 3, p. 111 iki 15, p. 113 prie kitos vijos kairėje sraigės pusėje.
17. Pakartokite veiksmus nuo 3, p. 111 iki 15, p. 113 prie abiejų vijų dešinėje sraigės pusėje.
18. Priveržkite visas vijos veržles ir varžtus iki 47 Nm (35 lbf·ft), kad vija nebūtų nukrypusi. Tada vėl priveržkite veržles ir varžtus iki 61 Nm (45 lbf·ft).

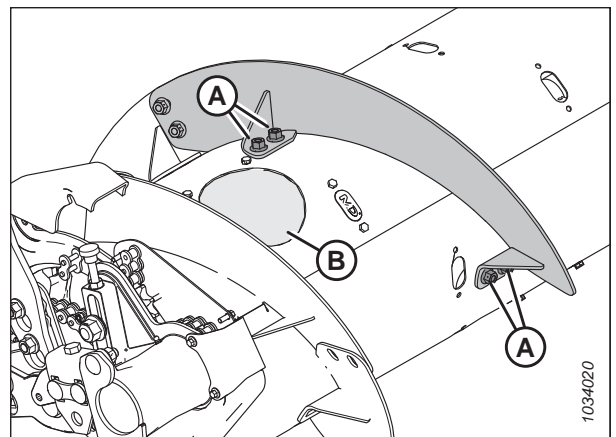

pav. 3.103: Kairioji sraigės pusė

PASTABA:

Vijos geriausiai veikia, kai tarp vijų ir sraigės būgno nėra tarpų. Jei norite, silikoniniu hermetiku užpildykite tarpus.

19. Pritvirtinkite ar nuimkite sraigės pirštus pagal poreikį, kad būtų optimaliai tiekiami į kombainą atsižvelgiant į kirtimo sąlygas. Instrukcijas žr. 3.8.2 *Tiekimo sraigės pirštų atjungimas*, p. 113 arba 3.8.3 *Tiekimo sraigės pirštų montavimas*, p. 116.
20. Jei sraigės pirštų nepridedate ir nenuimate, vėl uždėkite visus prieigos gaubtus. Išsaugotus varžtus padenkite vidutinio stiprumo sriegių fiksatoriumi („Loctite® 243“ arba lygiaverčiu) ir tada varžtais pritvirtinkite sraigės gaubtus. Varžtus priveržkite iki 9 Nm (6,64 lbf·ft [80 lbf·in]).

3.8.2 Tiekimo sraigės pirštų atjungimas

Javai į nuožulniąją kamerą tiekiami tiekimo sraigės pirštais. Pirštų skaičius skirtingų modelių kombainuose skiriasi.



PAVOJUS

Įsitinkinkite, kad teritorijoje nėra pašalinių asmenų.

ĮSPĖJIMAS

Norėdami išvengti sužalojimų nukritus pakeltiems lenktuvams, visada įjunkite apsaugines lenktuvų atramas prieš atlikdami bet kokius darbus po pakeltais lenktuvais.

SVARBU:

Nuimkite sraigės pirštus nuo tiekimo sraigės dirbkite iš išorės į vidų. Patikrinkite, ar abiejose sraigės pusėse yra vienodas pirštų skaičius.

1. Užveskite variklį.
2. Iki galo pakelkite lenktuvus.
3. Sustabdykite variklį ir ištraukite uždegimo raktelį.
4. Įjunkite apsaugines lenktuvų atramas. Instrukcijas žr. *Lenktuvų saugos atramų įjungimas, p. 39*.
5. Nuimkite varžtus (A) ir prieigos gaubtą (B), esančius arčiausiai nuimamo piršto. Išsaugokite tvirtinimo elementus, kad vėl sumontuotumėte.

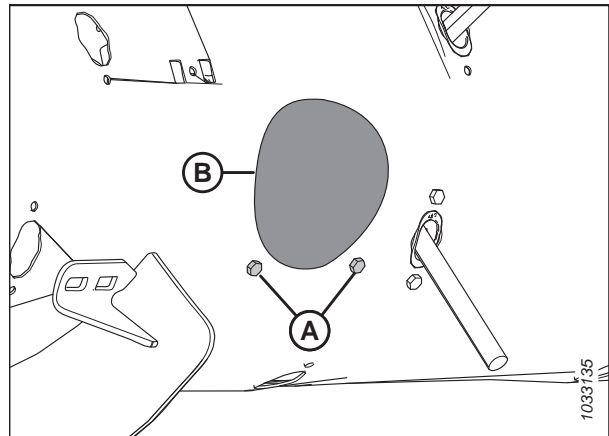

pav. 3.104: Sraigės prieigos angos gaubtas

6. Nuimkite sraigės pirštus, kaip nurodyta toliau:
 - a. Atjunkite smeigtuką (A).
 - b. Ištraukite pirštą (B) iš piršto laikiklio (C).
 - c. Prastumkite pirštą (B) pro kreipiklį (D) į būgną.
 - d. Ištraukite pirštą iš būgno prieigos angos.

PASTABA:

Jei sraigės pirštas sulūžęs, pašalinkite likučius iš laikiklio (C) ir būgno vidaus.

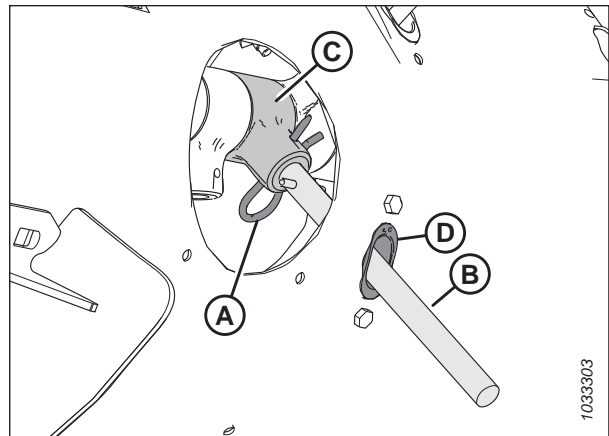

pav. 3.105: Sraigės pirštas

OPERACIJA

7. Nuimkite ir išsaugokite du varžtus (A) ir atramines veržles (nepavaizduota), kuriais prie sraigės tvirtinamas piršto kreipiklis (B).
8. Atjunkite kreipiklį (B).

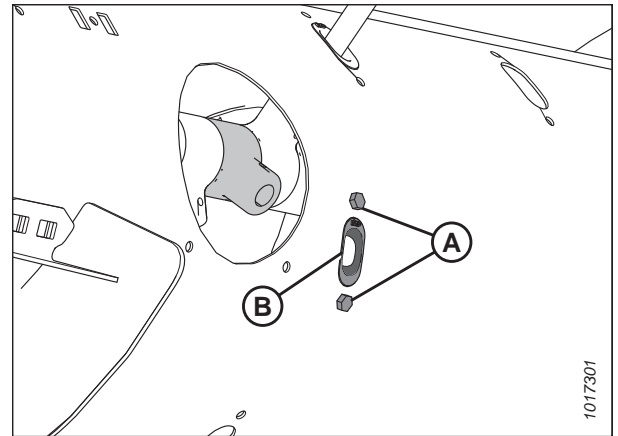

pav. 3.106: Sraigės piršto anga

9. Įstatykite kaištį (A) į angą pro sraigės vidų. Pritvirtinkite kaištį dviem M6 varžtais šešiabriaune galvute (B) ir atraminėmis veržlėmis. Tvirtinimo elementus priveržkite iki 9 Nm (6,64 lbf-ft [80 lbf-in]).

PASTABA:

Varžtai (B) pristatomi šiek tiek sutepus sriegių fiksatoriumi, kuris išėmus varžtus nusidėvi. Jei pakartotinai montuojate varžtus (B), prieš iš naujo įstatydami varžtus sutepkite vidutinio stiprumo sriegių fiksatoriumi („Loctite® 243“ ar lygiaverčiu).

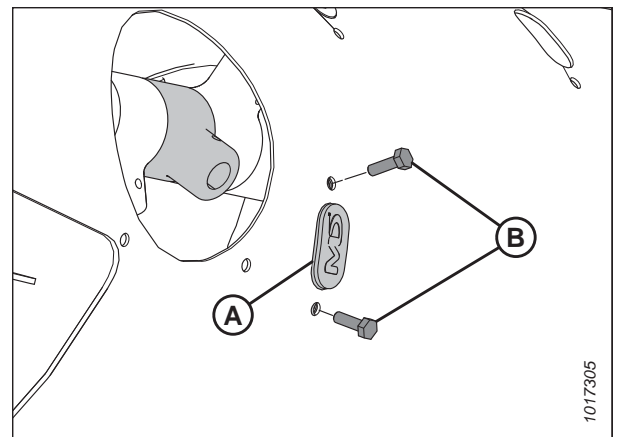

pav. 3.107: Kaištis

10. Pritvirtinkite prieigos gaubtą (B) varžtais (A). Varžtus priveržkite iki 9 Nm (6,64 lbf-ft [80 lbf-in]).

PASTABA:

Varžtai (A) pristatomi šiek tiek sutepus sriegių fiksatoriumi, kuris išėmus varžtus nusidėvi. Jei pakartotinai montuojate varžtus (A), prieš iš naujo įstatydami varžtus sutepkite vidutinio stiprumo sriegių fiksatoriumi („Loctite® 243“ ar lygiaverčiu).

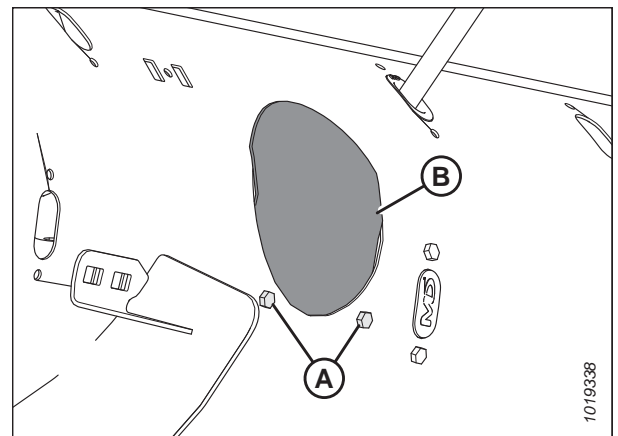

pav. 3.108: Sraigės prieigos angos gaubtas

3.8.3 Tiekimo sraigės pirštų montavimas

Javai į nuožulniąją kamerą tiekiami tiekimo sraigės pirštais. Pirštų skaičius skirtingų modelių kombainuose skiriasi.

! PAVOJUS

Įsitikinkite, kad teritorijoje nėra pašalinių asmenų.

! ĮSPĖJIMAS

Norėdami išvengti sužalojimų nukritus pakeltiems lenktuvams, visada įjunkite apsaugines lenktuvų atramas prieš atlikdami bet kokius darbus po pakeltais lenktuvais.

SVARBU:

Įsitikinkite, kad abiejose sraigės pusėse yra vienodas sraigės pirštų skaičius.

1. Užveskite variklį.
2. Iki galo pakelkite lenktuvus.
3. Sustabdykite variklį ir ištraukite uždegimo raktelį.
4. Įjunkite apsaugines lenktuvų atramas. Instrukcijas žr. *Lenktuvų saugos atramų įjungimas, p. 39*.
5. Įstatykite kreipiklį (B) pro sraigės vidinę pusę ir pritvirtinkite varžtais (A) ir atraminėmis veržlėmis (nepavaizduota).

SVARBU:

Keisdami vientisą pirštą, visada sumontuokite naują kreipiklį.

PASTABA:

Varžtai (A) pristatomi šiek tiek sutepus sriegių fiksatoriumi, kuris išėmus varžtus nusidėvi. Jei pakartotinai naudojate varžtus (A), prieš montuodami sriegius užtepkite vidutinio stiprumo sriegių fiksatoriumi („Loctite® 243“ arba lygiaverčiu).

6. Varžtus (A) priveržkite 9 Nm (6,64 lbf-ft [80 lbf-in]).
7. Įstatykite sraigės pirštą (A) būgno viduje. Įstatykite vieną sraigės piršto (A) galą pro kreipiklio (B) apačią, o kitą piršto galą įstatykite piršto galo į laikiklį (C).
8. Pritvirtinkite pirštą įstatydami smeigtuką (D) į laikiklį. Patikrinkite, ar suapvalintas („S“ formos) smeigtuko galas atsuktas į sraigės grandinės pavaros pusę. Patikrinkite, ar uždaras smeigtuko galas atsuktas sraigės priekinės sukimo eigos kryptimi.

SVARBU:

Nustatykite smeigtuko padėtį, kaip aprašyta šiame veiksmo, kad smeigtukas darbo metu neiškristų. Pametęs pirštus, pjaunamoji gali netinkamai tiekti javus į kombainą. Be to, į būgną įkritę pirštai gali apgadinti vidinius sraigės komponentus.

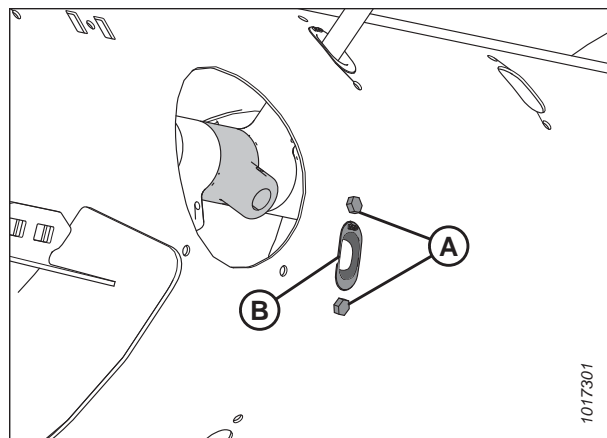

pav. 3.109: Sraigės piršto anga

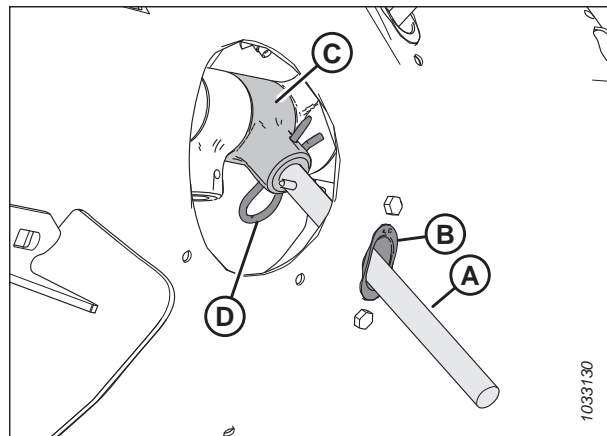

pav. 3.110: Sraigės pirštas

OPERACIJA

9. Pritvirtinkite prieigos gaubtą (B) varžtais (A). Varžtus priveržkite iki 9 Nm (6,64 lbf-ft [80 lbf-in]).

PASTABA:

Varžtai (A) pristatomi šiek tiek sutepus sriegių fiksatoriumi, kuris išėmus varžtus nusidėvi. Jei pakartotinai naudojate varžtus (A), prieš montuodami sriegius užtepkite vidutinio stiprumo sriegių fiksatoriumi („Loctite® 243“ arba lygiaverčiu).

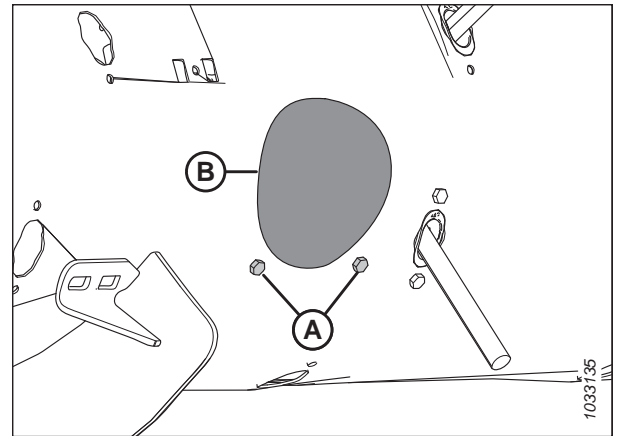

pav. 3.111: Sraigės prieigos angos gaubtas

3.8.4 Sraigės padėties nustatymas

Yra dvi sraigės padėties nuostatos: paviršiaus kopijavimo ir fiksuota. Gamykloje nustatoma paviršiaus kopijavimo padėtis, rekomenduojama daugeliui pasėlių sąlygų.

Sraigės paviršiaus kopijavimo reguliavimo svertai (A) yra paviršiaus kopijavimo modulio apačioje kairėje ir dešinėje.

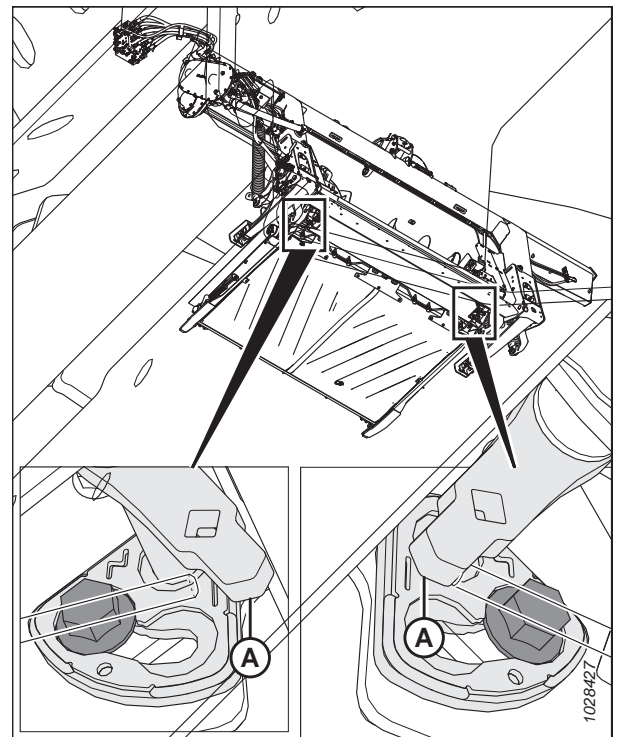

pav. 3.112: Sraigės paviršiaus kopijavimo reguliavimo svertai

OPERACIJA

Jei varžtas (A) yra šalia paviršiaus kopijavimo simbolio (B), sraigė yra paviršiaus kopijavimo padėtyje. Jei varžtas (A) yra šalia fiksuoto simbolio (C), sraigė yra fiksuotoje padėtyje.

DĖMESIO

Įsitikinkite, kad kairieji ir dešinieji skliaustai yra toje pačioje padėtyje; du varžtai (A) turi būti toje pačioje vietoje, kad veikiant nebūtų pažeista mašina.

PAVOJUS

Kad išvengtumėte sunkių ar mirtinų kūno sužalojimų dėl netikėto paleidimo ar pakeltos mašinos kritimo, prieš atlikdami bet kokius darbus po pjaunamąją visada sustabdykite variklį, ištraukite raktelį ir užfiksuokite apsaugines atramas.

PAVOJUS

Įsitikinkite, kad teritorijoje nėra pašalinių asmenų.

Norėdami nustatyti sraigės padėtį, atlikite šiuos veiksmus:

1. Užveskite variklį.
2. Iki galo pakelkite pjaunamąją.
3. Užfiksuokite pjaunamosios apsaugines atramas. Instrukcijas žr. kombaino operatoriaus vadove.
4. Sustabdykite variklį ir ištraukite uždegimo raktelį.

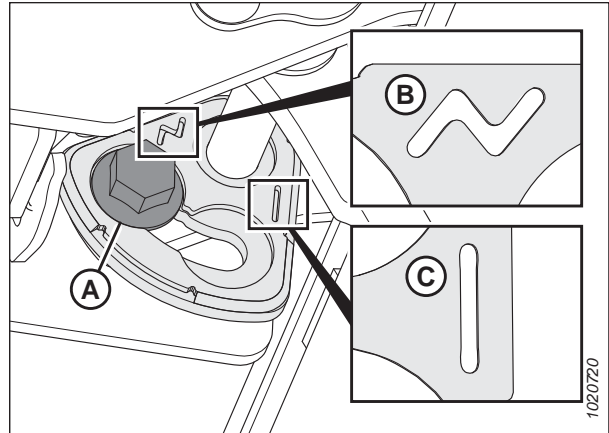

pav. 3.113: Sraigės paviršiaus kopijavimo pozicijos

OPERACIJA

- 21 mm veržliarakčiu atsukite varžtą (A), kol varžto galvutė bus laisva nuo laikiklio (B).

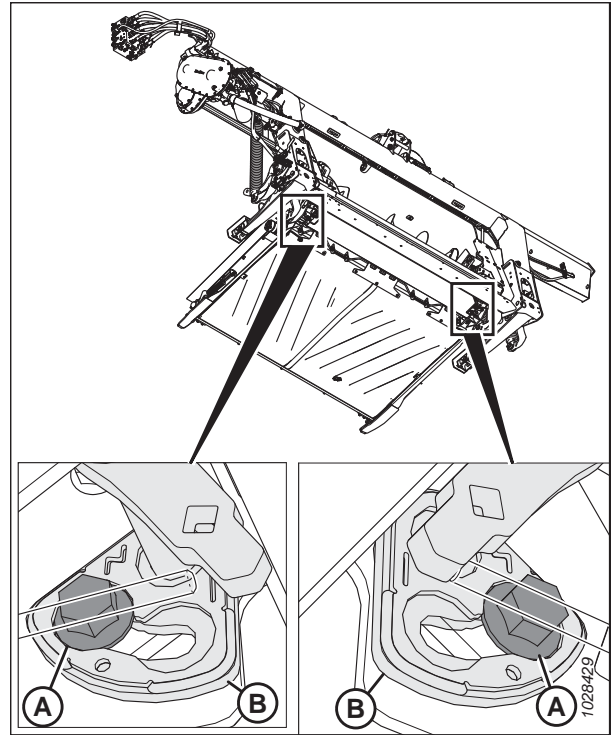

pav. 3.114: Tiekimo sraigės paviršiaus kopijavimo reguliavimas

- Naudodami pertraukimo juostą kvadratinėje svertu (B) skylėje, perkeltite svertą į (B) priekį, kol varžtas (A) bus laikiklio angoje šalia užfiksavimo simbolio.

PASTABA:

Jei sraigės padėtį keičiate iš fiksuotos į paviršiaus kopijavimo, svertą perkeltite priešinga kryptimi.

- Priveržkite varžtą (A) iki 122 Nm (90 lbf-ft).

SVARBU:

Prieš priveržiant varžtą, varžtas (A) turi būti tinkamai pritvirtintas laikiklio įduboje. Jei priveržus varžtą galima pajudinti svertą (B), varžtas (A) nėra tinkamai priveržtas.

- Procedūrą pakartokite priešingoje pusėje.

SVARBU:

Kiekvienoje paviršiaus kopijavimo modulyje esantis varžtas (A) turi būti toje pačioje padėtyje, kad mašina nebūtų pažeista ją eksploatuojant.

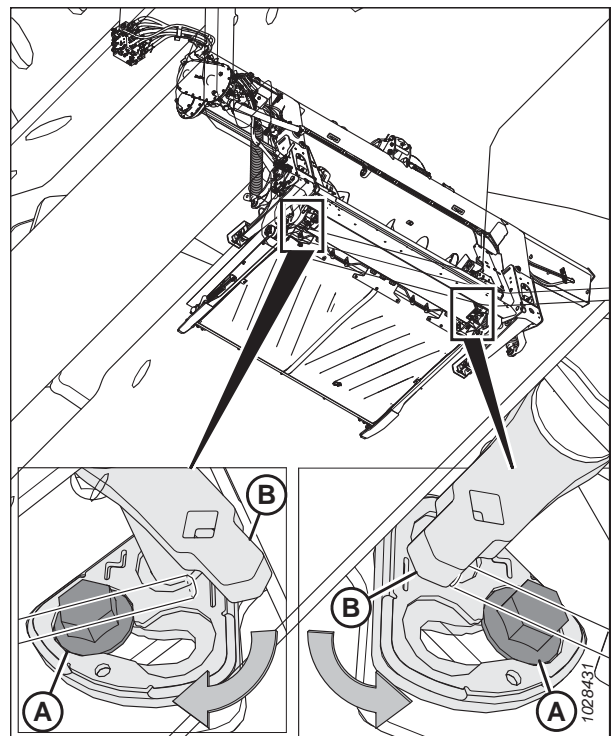

pav. 3.115: Tiekimo sraigės paviršiaus kopijavimo reguliavimas

3.8.5 Tiekimo sraigės spyruoklių tikrinimas ir reguliavimas

Tiekimo sraigėje yra reguliuojama spyruoklių įtempimo sistema, leidžianti sraigei prisitaikyti prie pasėlio, o ne juos traiškyti ir gadinti. Gamykloje nustatyta įtampa yra tinkama daugumai pasėlių sąlygų.

PAVOJUS

Kad išvengtumėte sunkių ar mirtinų kūno sužalojimų dėl netikėto paleidimo ar pakeltos mašinos kritimo, prieš atlikdami bet kokius darbus po pjaunamąją visada sustabdykite variklį, ištraukite raktelį ir užfiksuokite apsaugines atramas.

PAVOJUS

Įsitikinkite, kad teritorijoje nėra pašalinių asmenų.

1. Užveskite variklį.
2. Iki galo pakelkite pjaunamąją.
3. Sustabdykite variklį ir ištraukite uždegimo raktelį.
4. Užfiksuokite pjaunamosios apsaugines atramas. Prireikus instrukcijų, žr. Prireikus instrukcijų, žr. kombaino operatoriaus vadovą.
5. Patikrinkite sriegio ilgį, išsikišusį už veržlės (A). Ilgis turėtų būti 22–26 mm (7/8–1 in).

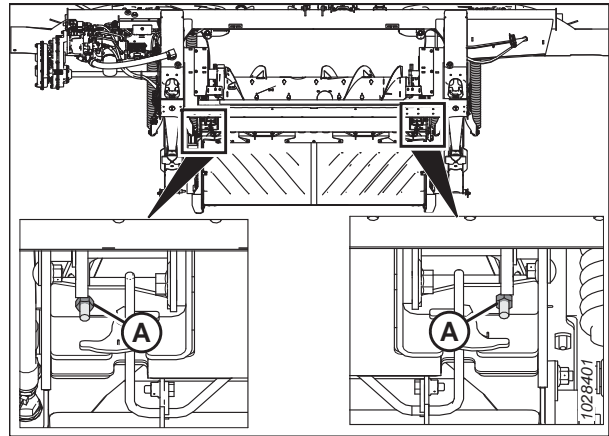

pav. 3.116: Spyruoklės įtempiklis

OPERACIJA

Jeigu reikia reguliuoti, atlikite šiuos veiksmus:

6. Atsukite spyruoklės įtempiklio antveržlę (A).

PASTABA:

Viršutinė antveržlė yra kitoje plokštės pusėje.

7. Pasukite apatinę veržlę (B), kol sriegis (C) išsikiš 22–26 mm (7/8–1 col.).
8. Priveržkite antveržlę (A).
9. Pakartokite veiksmus nuo 6, p. 121 iki 8, p. 121 priešingoje pusėje.

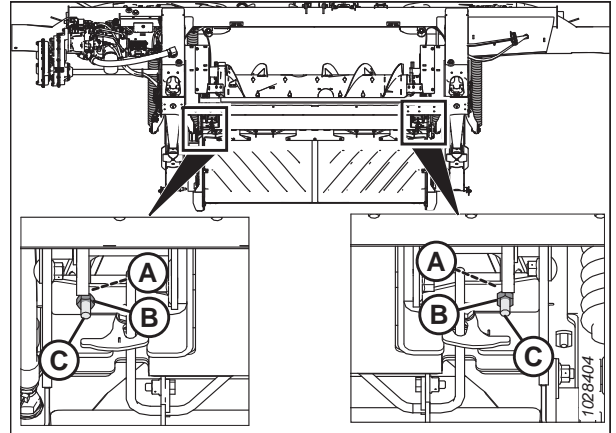

pav. 3.117: Spyruoklės įtempiklis

3.8.6 Varpapjovių juostos

Pjaunamoji gali būti komplektuojama su varpapjovės juostos rinkiniu. Sumontavus varpapjovės juostos rinkinį geriau kertami tam tikrų rūšių javai, pvz., ryžiai.

Informacijos apie varpapjovių juostų atjungimą ir montavimą žr. [4.11 Varpapjovių juostos](#), p. 415.

3.9 Pjaunamosios veikimo kintamieji

Pjaunamoji veiks geriau, jei ją pritaikysite prie konkrečių pasėlių ir sąlygų.

Tinkamai suregulius pjaunamąją būna mažesni javų nuostoliai ir greičiau nukuliamas derlius. Tinkamai suregulius ir laiku atliekant techninės priežiūros darbus taip pat pailgėja pjaunamosios tarnavimo laikas.

Kintamieji, išvardyti 3.13, p. 122 lentelėje ir išsamiai aprašyti kituose puslapiuose, paveiks pjaunamosios našumą.

Kaip sureguliuoti mašiną, kad pasiektumėte norimų rezultatų, išmoksitė greitai. Dauguma toliau nurodytų nustatymų buvo sukonfigūruoti gamykloje, bet nustatymus galima keisti, kad tiktų įvairiems javams ir atitiktų įvairias derliaus nuėmimo sąlygas.

Lentelė 3.13 Veikimo kintamieji

Kintamasis	Žr.
Pjovimo aukštis	3.9.1 Pjovimas neliečiant žemės paviršiaus, p. 122 3.9.2 Pjovimas liečiant žemės paviršių, p. 130
Pjaunamosios paviršiaus kopijavimo modulis	3.9.3 Pjaunamosios paviršiaus kopijavimo modulis, p. 133
Pjaunamosios kampas	3.9.5 Pjaunamosios kampas, p. 158
Lenktuvų greitis	3.9.6 Lenktuvų greitis, p. 160
Važiavimo greitis	3.9.7 Važiavimo greitis, p. 162
Transporterio greitis	3.9.8 Šoninio transporterio greitis, p. 163
Dalgio greitis	3.9.10 Informacija apie dalgio greitį, p. 165
Lenktuvų aukštis	3.9.11 Lenktuvų aukštis, p. 167
Lenktuvų pastūmimo pirmyn-atgal padėtis	3.9.12 Lenktuvų pastūmimo pirmyn-atgal padėtis, p. 172
Lenktuvų virbų pasvirimas	3.9.13 Lenktuvų virbų pasvirimas, p. 181
Pasėlių skirtuvo strypai	3.9.15 Pasėlių skirtuvai, p. 187
Tiekimo sraigių konfigūracijos	3.8.1 FM200 tiekimo sraigės našumo konfigūracijos, p. 90

3.9.1 Pjovimas neliečiant žemės paviršiaus

Pjaunamosios konstrukcija sudaro galimybes pjauti pasėlius virš žemės, todėl nupjautos ražienos yra tolygaus aukščio.

Pjudami javus virš žemės lygio, atlikite toliau nurodytus veiksmus.

- Pjaunamosios stabilizavimo ratais (jei šis papildomas komplektacijos komponentas yra sumontuotas) nustatykite pjovimo aukštį. Stabilizavimo ratų sistema sukurta taip, kad sumažintų atšokimą pjaunamosios galuose. Ją galima naudoti pjaunamajai prie paviršiaus pritaikyti, kad būtų pasiektas tolygus pjovimo aukštis pjaunant javus virš žemės.

PASTABA:

Naudodami stabilizatoriaus ratų sistemą užfiksuokite pjaunamosios sparnus.

- Paviršiaus kopijavimo ratai į pjaunamąją teikia nuoseklią informaciją apie pjovimo aukštį, kad ji galėtų lankstytis, išlaikyti tikslų ir pastovų pjovimo aukštį ir sklandžiai naudoti kombaino automatinio aukščio valdymo funkciją. Ratai liečiasi su žeme, tai leidžia pjaunamajam agregatui išlikti nustatytame aukštyje net važiuojant besikeičiančiu reljefu. Gamyklinio automatinio aukščio valdymo nuostatų reguliuoti nereikia.

PASTABA:

Naudodami paviršiaus kopijavimo ratus užfiksuokite pjaunamosios sparnus.

Stabilizavimo ratų sistemos (arba stabilizavimo / transportavimo ratų sistemos) pjovimo aukštis valdomas kombaino pjaunamosios aukščio valdikliu.

OPERACIJA

Jei sumontuotas stabilizavimo ratų rinkinys, žr. *Stabilizavimo ratų reguliavimas, p. 123*, kur nurodyta, kaip perjungti ratų padėtį.

Jei įdiegta „EasyMove™“ transportavimo parinktis, norėdami pakeisti rato padėtį žr. *„EasyMove™“ transportavimo ratų reguliavimas, p. 124*.

Jei sumontuoti „ContourMax™“ paviršiaus kopijavimo ratai, žr. *Paviršiaus kopijavimo ratų ištraukimas / atjungimas naudojant kojinių jungiklį, p. 125*, kaip pakeisti jų padėtį.

Stabilizavimo ratų reguliavimas

Tinkamai suregulavus pjaunamąją bus pasiekta pusiausvyra tarp paviršiaus kopijavimo moduliui ir stabilizatoriaus ratams tenkančio pjaunamosios svorio.

Žr. *3.7.2 Pjaunamosios nuostatos, p. 69* rekomendacijas dėl naudojimo konkrečioms kultūroms ir pasėlių sąlygoms.

PASTABA:

Jei nupjovus ražieną nuo žemės ant stabilizatoriaus ratų ji yra nelygi (ir pašalintos kitos kombaino išlyginimo problemos – žr. *3.11 Pjaunamosios lygiavimas, p. 248*), tada reguliuokite paviršiaus kopijavimą, kol ražienos aukštis bus vienodas.

- Toje kombaino pusėje, kur ražiena yra aukšta, atlaisvinkite paviršiaus kopijavimo spyruokles (kad pjaunamoji būtų sunkesnė).
- Iš tos pusės, kur ražienos yra žemos, priveržkite paviršiaus kopijavimo spyruokles (kad pjaunamoji būtų lengvesnė).

SVARBU:

Kai pjaunate ant žemės, paviršiaus kopijavimą nustatykite pagal standartinę paviršiaus kopijavimo reguliavimo procedūrą. Jei pjaudami ant žemės naudosite stabilizatoriaus ratų paviršiaus kopijavimo nustatymus, bus prastas našumas ir galimas nusidėvėjimas.



PAVOJUS

Kad išvengtumėte sužalojimų ar mirties dėl netikėto mašinos paleidimo, prieš dėl bet kokios priežasties pasikeldami nuo operatoriaus sėdynės visada sustabdykite variklį ir ištraukite uždegimo raktelį.



PAVOJUS

Įsitinkinkite, kad teritorijoje nėra pašalinių asmenų.

1. Užveskite variklį.
2. Pakelkite pjaunamąją, kol stabilizavimo ratai atitrūks nuo žemės.
3. Sustabdykite variklį ir ištraukite uždegimo raktelį.

OPERACIJA

- Laikykite ašies pasukimo rankeną (B). **NEKELKITE rankenos.**

PASTABA:

Pakėlus rankeną, sistemą bus sunkiau išimti iš lizdo (C).

- Patraukite pakabos rankeną (A) atgal, kad pašalintumėte kaištį iš angos (C).
- Naudodami rankeną (B) pakelkite ratą į ir pritvirtinkite atramos kanalą į vidurinę angą (C) viršutinėje atramoje.
- Pakabos rankena (A) turi būti įstatyta į angą. Jei pakabos rankena neužsifiksuoja, įstumkite (vidurinei ar apatinei padėčiai) arba patraukite (viršutinei padėčiai) pakabos rankeną, kad įsitikintumėte, jog ji užsifiksavo angoje.

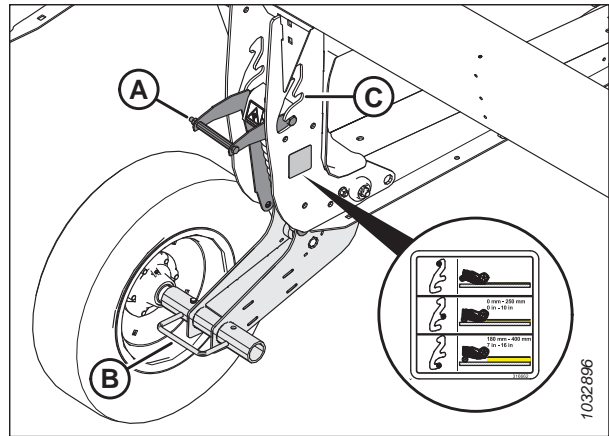

pav. 3.118: Stabilizavimo ratas

- Norėdami automatiškai išlaikyti pjovimo aukštį, naudokite kombaino automatinį pjaunamojo aukščio valdymą (AHC). Išsamesnes instrukcijas žr. [3.10 Automatinio pjaunamosios aukščio valdymo sistema, p. 210](#) ir savo kombaino operatoriaus vadove.

PASTABA:

FM200 paviršiaus kopijavimo modulio aukščio jutiklis turi būti prijungtas prie kombaino aukščio valdymo sistemos kabinoje.

„EasyMove™“ transportavimo ratų reguliavimas

Tinkamai suregulius pjaunamąją bus pasiekta pusiausvyra tarp paviršiaus kopijavimo moduliui ir transportavimo ratams tenkančio pjaunamosios svorio.

PAVOJUS

Kad išvengtumėte sužalojimų ar mirties dėl netikėto mašinos paleidimo, prieš dėl bet kokios priežasties pasikeldami nuo operatoriaus sėdynės visada sustabdykite variklį ir ištraukite uždegimo raktelį.

PAVOJUS

Įsitinkinkite, kad teritorijoje nėra pašalinių asmenų.

- Užveskite variklį.
- Pakelkite pjaunamąją, kol transportavimo ratai atitrūks nuo žemės.
- Sustabdykite variklį ir ištraukite uždegimo raktelį.
- Patikrinkite, ar paviršiaus kopijavimo funkcija veikia tinkamai. Instrukcijas žr. [Pjaunamosios paviršiaus kopijavimo sistemos tikrinimas ir reguliavimas, p. 134](#).

OPERACIJA

- Laikykite ašies pasukimo rankeną (C). **NEKELKITE rankenos.**

PASTABA:

Pakėlus rankeną, sistemą bus sunkiau išimti iš lizdo (B).

- Patraukite pakabos rankeną (A) atgal, kad pašalintumėte kaištį iš angos (B).
- Sureguliuokite ratą į norimą angos padėtį.
- Pakabos rankena (A) turi būti įstatyta į angą. Jei pakabos rankena neužsifiksuoja, įstumkite (vidurinei padėčiai) arba patraukite (viršutinei padėčiai) pakabos rankeną, kad įsitikintumėte, jog ji užsifiksavo angoje.

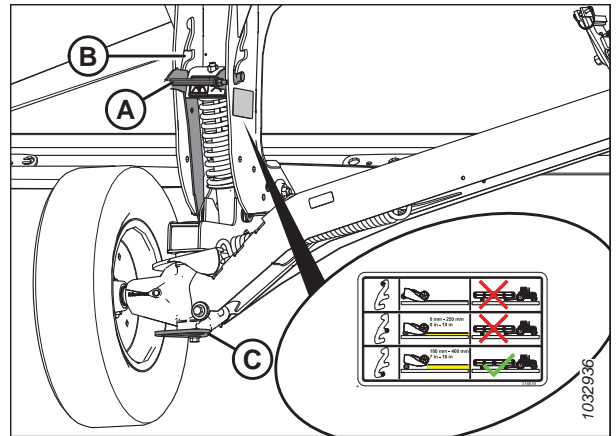

pav. 3.119: Dešinysis ratas

- Laikykite ašies pasukimo rankeną (A). **NEKELKITE rankenos.**

PASTABA:

Pakėlus rankeną, sistemą bus sunkiau išimti iš angos.

- Patraukite pakabos rankeną (B) atgal, kad ištrauktumėte kaištį iš angos.
- Sureguliuokite ratą į norimą angos padėtį.
- Pakabos rankena (B) turi būti įstatyta į angą. Jei rankena neįsispaudžia, ištraukite pakabos rankeną, kad įsitikintumėte, jog ji įtaisyta angoje.

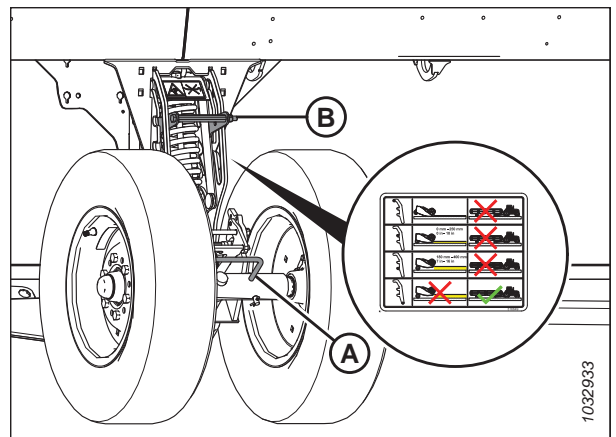

pav. 3.120: Kairysis ratas

- Norėdami automatiškai išlaikyti pjovimo aukštį, naudokite kombaino automatinį pjaunamojo aukščio valdymą (AHHC). Instrukcijas žr. [3.10 Automatinio pjaunamosios aukščio valdymo sistema](#), p. 210 ir kombaino operatoriaus vadovė.

PASTABA:

FM200 paviršiaus kopijavimo modulio aukščio jutiklis turi būti prijungtas prie kombaino pjaunamosios valdymo modulio kabinoje.

Paviršiaus kopijavimo ratų ištraukimas / atjungimas naudojant kojinių jungiklį

Paviršiaus kopijavimo ratai sudaro galimybes pjaunamajai atkartoti žemės reljefą. Jų aukštį iki žemės galima reguliuoti nuo 25 mm (1 in) iki 457 mm (18 in). Kojinis jungiklis, leidžia valdyti ratus iš kombaino kabinos.

PASTABA:

Jei kombaine galima valdyti paviršiaus kopijavimo ratus naudojant gamyklinius kombaino valdiklius, kojinis jungiklis nenaudojamas. Nurodymų, kaip naudoti gamyklinius kombaino valdiklius, rasite [Paviršiaus kopijavimo ratų ištraukimas / įtraukimas naudojant integruotus valdiklius](#) – , p. 127.



PAVOJUS

Siekdami išvengti sunkių ar mirtinų kūno sužalojimų netikėtai įsijungus ar nukritus pakeltai pjaunamajai, prieš atlikdami bet kokius darbus po pjaunamąją, išjunkite variklį, ištraukite degimo raktelį ir užfiksuokite apsaugines atramas. Jei naudojate kėlimo transporto priemonę, prieš tęsdami patikrinkite, ar pjaunamoji užfiksuota.

 **PAVOJUS**

Įsitikinkite, kad teritorijoje nėra pašalinių asmenų.

1. Užveskite variklį.
2. Norėdami įjungti paviršiaus kopijavimo ratus, palaikykite nuspaudę kojinių jungiklį.

PASTABA:

Suaktyvins paviršiaus kopijavimo ratų kojinių jungiklį ir paspaudus lenktuvo pastūmimo pirmyn-atgal mygtuką, esantį ant kombaino daugiafunkcės rankenos, paviršiaus kopijavimo ratai judės nepriklausomai nuo pastūmimo pirmyn-atgal / pjaunamosios pakreipimo jungiklio padėties.

3. Tinkamai nustatykite visų cilindrių fazes, paspauskite ir palaikykite ant kombaino daugiafunkcės rankenos esantį lenktuvų PASTŪMIMO ATGAL mygtuką, kad iki galo ištiesumėte ratus, o tada palaikykite mygtuką 30 sekundžių.
4. Paspauskite ir palaikykite ant kombaino daugiafunkcės rankenos esantį lenktuvų PASTŪMIMO PIRMYN mygtuką, kad iki galo įtrauktumėte ratus, o tada palaikykite mygtuką 30 sekundžių.
5. Norėdami perkelti ratus į norimą aukštį, naudokite daugiafunkcės rankenos hidraulinius valdiklius.
6. Atleiskite kojinių jungiklį, kad išjungtumėte paviršiaus kopijavimo ratus. Pjaunamosios pakreipimo ir pastūmimo pirmyn-atgal funkcijos turėtų veikti įprastai.

Toliau pateiktoje lentelėje aprašomos funkcijos, kurias lenktuvų pastūmimo pirmyn-atgal mygtukai turės esant skirtingoms paviršiaus kopijavimo ratų jungiklio ir pastūmimo pirmyn-atgal / pjaunamosios pakreipimo jungiklio būsenoms. X nurodo, kad jungiklis suaktyvintas.

Lentelė 3.14 Valdymo logikos diagrama

Įjungtas jungiklis				
„ContourMax™“ kojinio jungiklio būklė	Pastūmimo pirmyn-atgal / pjaunamosios kampo jungiklio padėtis		Kombaino daugiafunkcės rankenos valdikliai	
	Pastūmimas pirmyn-atgal	Kampas	Lenktuvai pirmyn	Lenktuvų atgal
–	X	–	Lenktuvai į priekį	Lenktuvai atgal
–	–	X	Pjaunamosios kampo ištraukimas	Pjaunamosios kampo įtraukimas
X	–	X	Paviršiaus kopijavimo rato įtraukimas (plovimo aukščio sumažinimas)	Paviršiaus kopijavimo rato ištraukimas (plovimo aukščio padidinimas)
X	X	–		

OPERACIJA

PASTABA:

Kai paviršiaus kopijavimo ratai visiškai sutraukti, pjovimo įtaisas gali būti ant žemės, kai nustatytas pjaunamosios kampas yra tarp (B) ir (E); paviršiaus kopijavimo ratai liesis prie žemės, kai nustatytas pjaunamosios kampas yra tarp (A) ir (B).

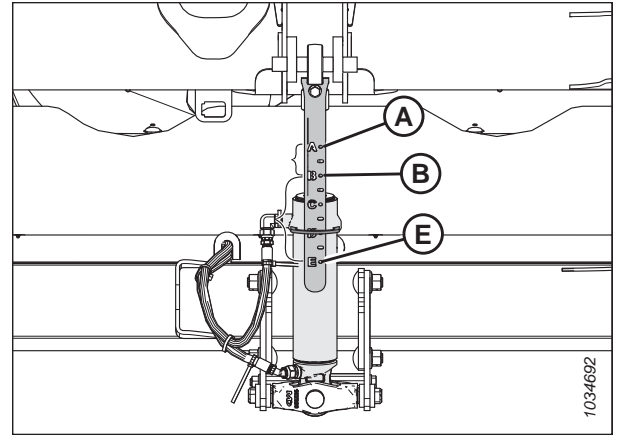

pav. 3.121: Pjaunamosios kampo indikatorius

Paviršiaus kopijavimo ratų ištraukimas / įtraukimas naudojant integruotus valdiklius –

Paviršiaus kopijavimo ratų aukštį galima reguliuoti daugiafunkce rankena.



PAVOJUS

Įsitikinkite, kad teritorijoje nėra pašalinių asmenų.

PASTABA:

Po šio dokumento išleidimo kombaino valdikliai arba ekranas galėjo būti pakeisti. Naujausią informaciją rasite kombaino operatoriaus vadove.

Norėdami pakelti arba nuleisti paviršiaus kopijavimo ratus, paspauskite mygtukus PERKELTI (A) ir PAKELTI / NULEISTI LENKTUVUS (B).



pav. 3.122: Daugiafunkcinė rankena –

Paviršiaus kopijavimo ratų aukščio lygiavimas

Paviršiaus kopijavimo ratai sudaro galimybes pjaunamajai atkartoti žemės reljefą. Jų aukštį iki žemės galima reguliuoti nuo 25 mm (1 in) iki 457 mm (18 in).



PAVOJUS

Kad išvengtumėte sunkių ar mirtinų kūno sužalojimų dėl netikėto paleidimo ar pakeltos mašinos kritimo, prieš pakildami nuo operatoriaus sėdynės visada sustabdykite variklį ir ištraukite raktelį, o prieš atlikdami bet kokius darbus po mašina užfiksuokite apsaugines atramas.

PAVOJUS

Įsitinkite, kad teritorijoje nėra pašalinių asmenų.

PASTABA:

Prieš lygiuodami paviršiaus kopijavimo ratus, nustatykite pjaunamosios paviršiaus kopijavimą. Instrukcijas žr. *Pjaunamosios paviršiaus kopijavimo sistemos tikrinimas ir reguliavimas, p. 134.*

PASTABA:

Prieš lygiuodami paviršiaus kopijavimo ratus, nustatykite sparno balansą. Instrukcijas žr. *3.9.4 Sparnų balanso tikrinimas ir reguliavimas, p. 154.*

1. Atrakinkite pjaunamosios sparnus. Instrukcijas žr. *Veikia lankstumo režimu, p. 149.*
2. Atrakinkite pjaunamosios paviršiaus kopijavimo modulį. Instrukcijas žr. *Pjaunamosios paviršiaus kopijavimo užrakinimas / atrakinimas, p. 148.*
3. Kombainą pastatykite ant lygaus paviršiaus.
4. Iki galo nuleiskite lenktuvus.
5. Reguluokite paviršiaus kopijavimo ratus, kad aukščio indikatorius (A) būtų nustatytas ties skaičiumi 2 (B).

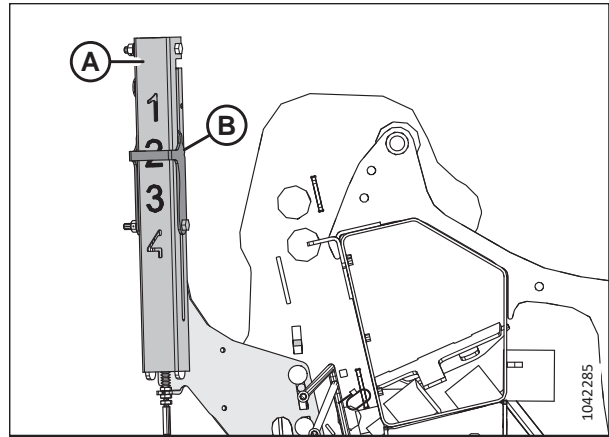

pav. 3.123: Aukščio indikatorius – galinis kairysis galas

6. Nuleiskite pjaunamąją, kol automatinio pjaunamosios aukščio indikatoriaus rodyklė (A) bus nustatyta ties skaičiumi 2 (B).
7. Sustabdykite variklį ir ištraukite uždegimo raktelį.

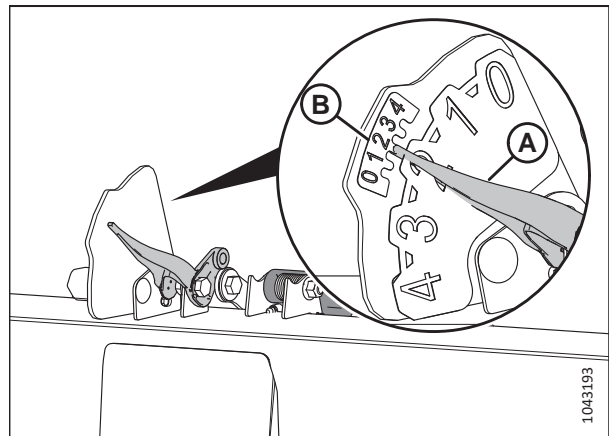

pav. 3.124: Automatinis pjaunamosios aukščio indikatorius

OPERACIJA

8. Ties pjaunamosios centru išmatuokite atstumą (A) nuo žemės paviršiaus iki centrinės apsaugos. Įrašykite atstumą (A).
9. Ties kiekvienu pjaunamosios galu išmatuokite atstumą (A) nuo žemės paviršiaus iki galinio apsaugo galo. Įrašykite abu matavimus.
 - Jei skirtumas tarp centrinio matmens ir galinio matmens yra mažesnis negu 25 mm (1 in), reguliuoti nereikia.
 - Jei skirtumas tarp centrinio matmens ir galinio matmens yra didesnis negu 25 mm (1 in), būtina reguliuoti. Tęskite nuo kito veiksmo.
10. Užveskite variklį.
11. Iki galo pakelkite pjaunamąją.
12. Sustabdykite variklį ir ištraukite uždegimo raktelį.
13. Užfiksukite pjaunamosios apsaugines atramas. Instrukcijas žr. kombaino operatoriaus vadove.

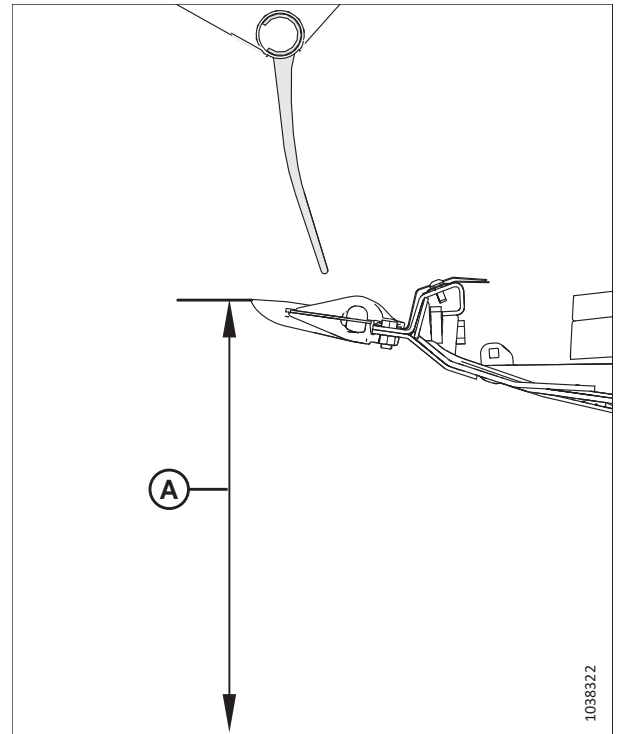

pav. 3.125: Paviršiaus kopijavimo nuostatos indikatorius

14. Atjunkite kaištį (A).
15. Pakeiskite reguliavimo plokštelės (B) padėtį angoje, kad sulygiuotumėte su kita anga. Tarp angų yra apytiksliai A 24 mm (1/2 in) atstumas.
 - Jei matavimas yra mažesnis už matavimą pjaunamosios centre, reguliavimo plokštę pastumkite **LINK** pjovimo juostos.
 - Jei matavimas yra didesnis nei matavimas pjaunamosios centre, pastumkite reguliavimo plokštę **NUO** pjovimo juostos.
16. Vėl įstatykite kaištį (A).
17. Kitoje pjaunamosios pusėje pakartokite 14, p. 129 veiksmą ir 16, p. 129 veiksmą.

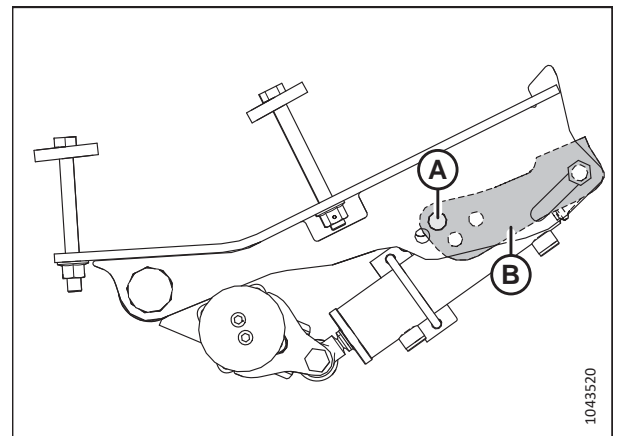

pav. 3.126: Kaiščio vieta – kairysis išorinis ratas

OPERACIJA

18. Užlenkite pjaunamosios apsaugines atramas. Prireikus instrukcijų, žr. Prireikus instrukcijų, žr. kombaino operatoriaus vadovą.
19. Nuleiskite pjaunamąją, kol automatinio pjaunamosios aukščio indikatorius rodyklė (A) bus nustatyta ties skaičiumi 2 (B).
20. Sustabdykite variklį ir ištraukite uždegimo raktelį.
21. Dar kartą išmatuokite atstumą tarp apsaugos ir žemės paviršiaus. Įsitikinkite, ar visi trys matmenys yra vienodi. Jei būtina daugiau reguliuoti, pakartokit veiksmus nuo 14, p. 129 iki 17, p. 129.

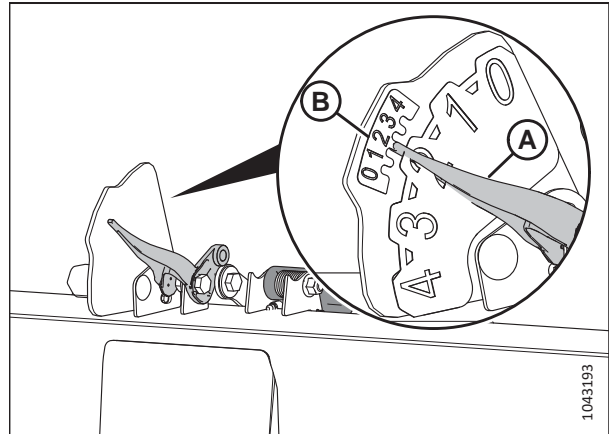

pav. 3.127: Automatinis pjaunamosios aukščio indikatorius

3.9.2 Pjovimas liečiant žemės paviršių

Pjovimo aukštis skirsis priklausomai nuo pasėlių tipo, pasėlių sąlygų, pjovimo sąlygų ir kt.

Pjovimas pažeme atliekamas visiškai nuleidus pjaunamąją ir pjovimo agregatą padėjus ant žemės. Dalgio ir jo apsaugų kryptį žemės atžvilgiu (pjaunamosios kampa) kontroliuoja atraminės plokštelės ir centrinė trauklė – jos **NEKONTROLIUOJA** pjaunamosios kėlimo cilindrai. Atraminės plokštelės, centrinė trauklė ir lankstus blokatorius atraminės plokštelės ir centrinė trauklė leidžia prisitaikyti prie lauko sąlygų ir maksimaliai padidinti nupjautos medžiagos kiekį, tuo pačiu sumažinant žalą dalgiui, kurią sukelia akmenys ir šiukšlės.

Lankstus pjaunamasis agregatas ir pjaunamosios paviršiaus kopijavimo sistema kompensuoja keteras, tranšėjas ir kitus žemės reljefo nelygumus, kad pjovimo agregatas nesulįstų į žemę ar nepalikėtų nupjautų pasėlių.

Papildomos informacijos ieškokite toliau nurodytose temose:

- [Vidinių atraminių plokštelių reguliavimas, p. 130](#)
- [Išorinių atraminių plokštelių reguliavimas, p. 131](#)
- [3.9.3 Pjaunamosios paviršiaus kopijavimo modulis, p. 133](#)
- [3.9.5 Pjaunamosios kampas, p. 158](#)

Vidinių atraminių plokštelių reguliavimas

Atraminės plokštelės ir centrinė trauklė leidžia prisitaikyti prie lauko sąlygų ir maksimaliai padidinti nupjautos medžiagos kiekį, tuo pačiu sumažinant žalą dalgiui, kurią sukelia akmenys ir šiukšlės.

PAVOJUS

Kad išvengtumėte sunkių ar mirtinų kūno sužalojimų dėl netikėto paleidimo ar pakeltos mašinos kritimo, prieš atlikdami bet kokius darbus po pjaunamąją visada sustabdykite variklį, ištraukite raktelį ir užfiksuokite apsaugines atramas.

PAVOJUS

Įsitikinkite, kad teritorijoje nėra pašalinių asmenų.

OPERACIJA

SVARBU:

Dėl nuleistos atraminių plokštelių padėties gali paspartėti atraminių plokštelių dėvėjimasis.

1. Užveskite variklį.
2. Iki galo pakelkite pjaunamąją.
3. Sustabdykite variklį ir ištraukite uždegimo raktelį.
4. Užfiksuokite pjaunamosios apsaugines atramas. Instrukcijas žr. kombaino operatoriaus vadove.
5. Visiškai pakelkite stabilizavimo arba transportavimo ratus (jei įrengti). Vadovaukitės šiomis instrukcijomis:
 - *Stabilizavimo ratų reguliavimas, p. 123*
 - *„EasyMove™“ transportavimo ratų reguliavimas, p. 124*
6. Nuimkite vielokaištį (A) nuo kiekvienos atraminės plokštelės.
7. Laikykite plokštelę (B) ir nuimkite kaištį (C), atkabindami nuo rėmo ir atitraukdami nuo plokštelės.
8. Pakelkite arba nuleiskite atramines plokšteles (B), kad pasiektumėte norimą padėtį, naudodamiesi atramoje (D) esančiomis skylėmis.
9. Pritvirtinkite kaištį (C) norimoje padėtyje ant atramos (D), užfiksuokite rėmą ir užfiksuokite vielokaiščiu (A).
10. Įsitikinkite, kad abi atraminės plokštelės yra toje pačioje padėtyje.
11. Naudodami mašinos pjaunamosios kampo valdiklius, sureguliuokite pjaunamosios kampą į norimą darbinę padėtį.

PASTABA:

Jei pjaunamosios kampas nėra svarbus, nustatykite jį į vidurinę padėtį.

12. Patikrinkite pjaunamosios paviršiaus kopijavimo modulį. Instrukcijas žr. *3.9.3 Pjaunamosios paviršiaus kopijavimo modulis, p. 133*.

Išorinių atraminių plokštelių reguliavimas

Atraminės plokštelės ir centrinė trauklė leidžia prisitaikyti prie lauko sąlygų ir maksimaliai padidinti nupjautos medžiagos kiekį, tuo pačiu sumažinant žalą dalgiui, kurią sukelia akmenys ir šiukšlės.

PAVOJUS

Kad išvengtumėte sunkių ar mirtinų kūno sužalojimų dėl netikėto paleidimo ar pakeltos mašinos kritimo, prieš atlikdami bet kokius darbus po pjaunamąją visada sustabdykite variklį, ištraukite raktelį ir užfiksuokite apsaugines atramas.

PAVOJUS

Įsitikinkite, kad teritorijoje nėra pašalinių asmenų.

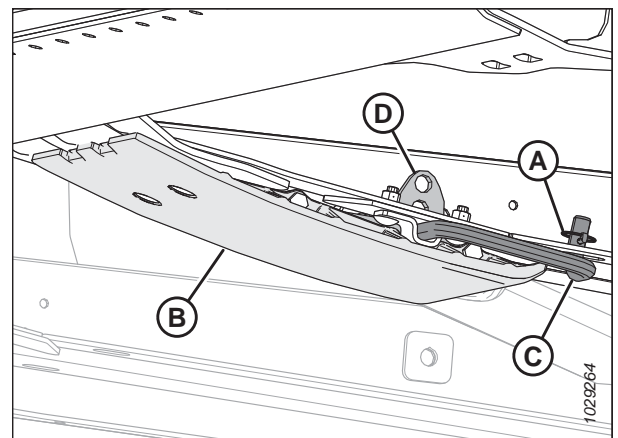

pav. 3.128: Vidinė atraminė plokštelė

OPERACIJA

SVARBU:

Dėl nuleistos atraminių plokštelių padėties gali paspartėti atraminių plokštelių dėvėjimasis.

1. Užveskite variklį.
2. Iki galo pakelkite pjaunamąją.
3. Sustabdykite variklį ir ištraukite uždegimo raktelį.
4. Užfiksuokite pjaunamosios apsaugines atramas. Instrukcijas žr. kombaino operatoriaus vadove.
5. Visiškai pakelkite stabilizavimo arba transportavimo ratus (jei įrengti). Vadovaukitės šiomis instrukcijomis:
 - *Stabilizavimo ratų reguliavimas, p. 123*
 - *„EasyMove™“ transportavimo ratų reguliavimas, p. 124*
6. Ištraukite vielokaištį (A) iš kiekvieno atraminės plokštelės kaiščio (C).
7. Laikykite atraminę plokštelę (B) ir ištraukite kaištį (C), atjungdami jį nuo laikiklio ir atitraukdami nuo plokštelės.
8. Pakelkite arba nuleiskite atramines plokšteles (B), kad pasiektumėte norimą padėtį, naudodamiesi atraminės plokštelės skylutėmis.
9. Vėl įkiškite kaištį (C) į norimą atraminės plokštelės padėtį, įkiškite kaištį į laikiklį ir užfiksuokite vielokaiščiu (A).
10. Įsitinkinkite, kad visos atraminės plokštelės yra toje pačioje padėtyje.
11. Patikrinkite pjaunamosios paviršiaus kopijavimo modulį. Instrukcijas žr. *3.9.3 Pjaunamosios paviršiaus kopijavimo modulis, p. 133*.

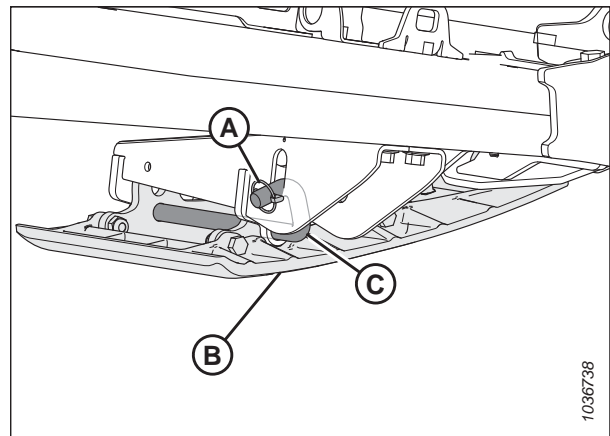

pav. 3.129: Išorinė atraminė plokštelė

3.9.3 Pjaunamosios paviršiaus kopijavimo modulis

Pjaunamosios paviršiaus kopijavimo sistema palaiko pjaunamosios svorį, kad sumažintų žemės spaudimą ties pjovimo agregatu, todėl pjaunamoji gali lengviau sekti reljefą ir greitai reaguoti į staigius jo pasikeitimus ar kliūtis.

Pjaunamosios paviršiaus kopijavimą nurodo paviršiaus kopijavimo indikatorius (A). Vertės nuo 0 iki 4 reiškia pjaunamosios jėgą pažeme, kur 0 yra mažiausia, o 4 – didžiausia. Šios vertės taip pat nurodo, kur pjaunamoji yra paviršiaus kopijavimo diapazone: 0 – apatiniame paviršiaus kopijavimo diapazono gale, 4 – viršutiniame.

SVARBU:

Indikatorius kairėje paviršiaus kopijavimo modulyje skirtas paviršiaus kopijavimo indikavimui ir paviršiaus kopijavimo nuostatomis; dešinėje pusėje esantis indikatorius skirtas tik paviršiaus kopijavimo nuostatomis.

Didžiausią jėgą lemia paviršiaus kopijavimo modulyje reguliuojamų paviršiaus kopijavimo spyruoklių įtempimas. Paviršiaus kopijavimą galima pakeisti atsižvelgiant į skirtingas sąlygas ir jis priklauso nuo to, kokios parinktyje įrengtos pjaunamojoje.

PASTABA:

Lipdukas (B) paviršiaus kopijavimo indikatorius viršuje naudojamas paviršiaus kopijavimo nuostatai patikrinti ir sureguliuoti. Instrukcijas žr. *Pjaunamosios paviršiaus kopijavimo sistemos tikrinimas ir reguliavimas, p. 134*.

FD2 serijos „FlexDraper®“ pjaunamoji geriausiai veikia esant minimaliam spaudimui į žemės paviršių įprastomis sąlygomis. Jei prie pjaunamosios prijungiate papildomų padargų, kurie turės įtakos jos svoriui, pakoreguokite paviršiaus kopijavimą.

1. Paviršiaus kopijavimo sistemą nustatykite pjauti pažeme taip:
 - a. Įsitikinkite, kad pjaunamosios paviršiaus kopijavimo užraktai yra atjungti.
Instrukcijas žr. *Pjaunamosios paviršiaus kopijavimo užrakinimas / atrakinimas, p. 148*.
 - b. Naudodami kombaino pjaunamosios valdiklius nuleiskite nuožulniąją kamerą, kol paviršiaus kopijavimo indikatorius (A) pasieks norimą paviršiaus kopijavimo vertę (pjovimo agregato žemės jėgą). Iš pradžių nustatykite paviršiaus kopijavimo indikatorius vertę 2 ir prireikus sureguliuokite paviršiaus kopijavimą.
2. Paviršiaus kopijavimo sistemą nustatykite pjauti virš žemės taip:
 - a. Sureguliuokite ratus. Instrukcijas žr. *3.9.1 Pjovimas neliečiant žemės paviršiaus, p. 122*.
 - b. Atkreipkite dėmesį į paviršiaus kopijavimo indikatorius vertę ir išlaikykite ją dirbdami (nepaisykite nedidelių indikatorius svyravimų).

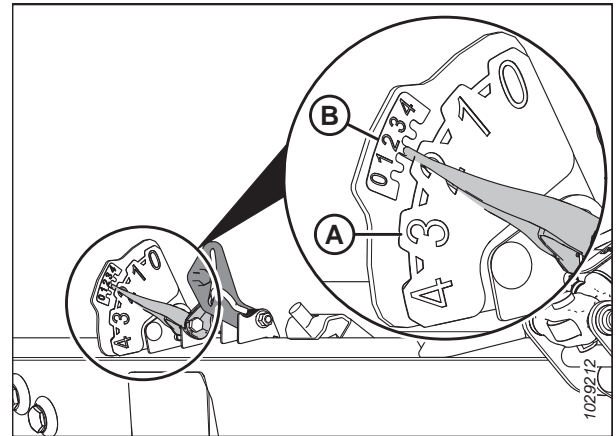

pav. 3.130: Paviršiaus kopijavimo indikatorius – kairioji pusė

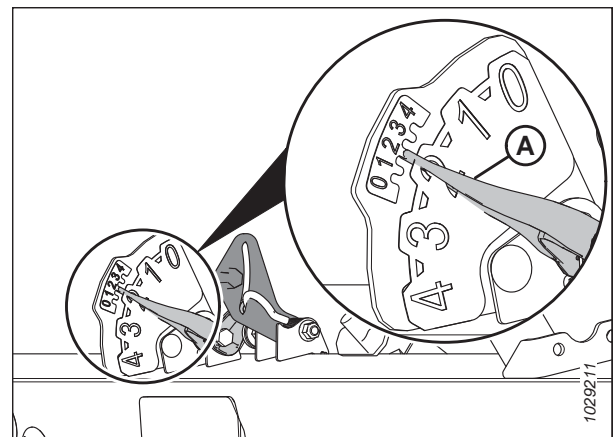

pav. 3.131: Pjovimas pažeme

OPERACIJA

Pjaunamosios paviršiaus kopijavimo sistemos tikrinimas ir reguliavimas

Pjaunamojoje įrengta pakabos sistema, kuri perneša pjaunamąją virš žemės paviršiaus, kad kompensuotų paviršiaus pakilimo pokyčius. Jei pjaunamosios paviršiaus kopijavimo sistema nustatyta netinkamai, pjovimo agregatas gali pradėti liesti dirvožemį arba palikti nepjautus pasėlius. Jei paviršiaus kopijavimo nustatymas nepatenkinamas, būtina jį patikrinti ir sureguliuoti.

SVARBU:

Nenaudokite paviršiaus kopijavimo modulio spyruoklių pjaunamajai išlyginti.

Reguliuodami paviršiaus kopijavimą vadovaukitės toliau pateiktomis rekomendacijomis.

- Nustatykite kuo lengvesnį pjaunamosios paviršiaus kopijavimo įrenginį, bet ne tokį lengvą, kad važiuojant kombainui pjaunamoji atšoktų. Tai padės išvengti peilių lūžimo, dirvos stūmimo, dirvos susikaupimo prie pjovimo agregato drėgnomis sąlygomis ir pernelyg didelio atraminių plokštelių ir pjovimo strypo nusidėvėjimo kompensavimo plokštelių nusidėvėjimo.
- Kad esant per lengvam paviršiaus kopijavimo įrenginiui pjaunamoji per daug nešokinėtų ir pjautų tolygiai, dirbkite mažesniu važiavimo greičiu.
- Jei norite pjauti javus, kai pjaunamoji yra virš žemės paviršiaus, naudokite stabilizavimo ratus kartu su pjaunamosios paviršiaus kopijavimo įrenginiu.
Taip sumažinsite pjaunamosios galų šokinėjimą ir padėsite reguliuoti pjovimo aukštį. Instrukcijas žr. [Stabilizavimo ratų reguliavimas, p. 123](#).



PAVOJUS

Įsitinkite, kad teritorijoje nėra pašalinių asmenų.



PAVOJUS

Kad išvengtumėte sužalojimų ar mirties dėl netikėto mašinos paleidimo, prieš dėl bet kokios priežasties pasikeldami nuo operatoriaus sėdynės visada sustabdykite variklį ir ištraukite uždegimo raktelį.

PASTABA:

Jei atlikus visus galimus reguliavimus nepavyksta pasiekti tinkamo paviršiaus kopijavimo, pakeiskite paviršiaus kopijavimo spyruoklių konfigūraciją. Instrukcijas žr. [Paviršiaus kopijavimo spyruoklių konfigūracijos keitimas – paviršiaus kopijavimo svirtys su dviem angomis, p. 140](#).

Norėdami patikrinti ir sureguliuoti paviršiaus kopijavimo nustatymus, atlikite toliau nurodytus veiksmus.

Preliminarūs veiksmai

1. Užveskite variklį.
2. Kombainą pastatykite ant lygaus paviršiaus.

OPERACIJA

3. Paviršiaus kopijavimo modulio rėmo viršuje suraskite gulsčiuką (A). Patikrinkite, ar burbulas yra centre. Jei reikia sureguliuoti, žr. [3.11 Pjaunamosios lygiavimas, p. 248](#).
4. Pjaunamąją pastatykite taip, kad pjovimo agregatas būtų 254–356 mm (10–14 col.) atstumu nuo žemės.

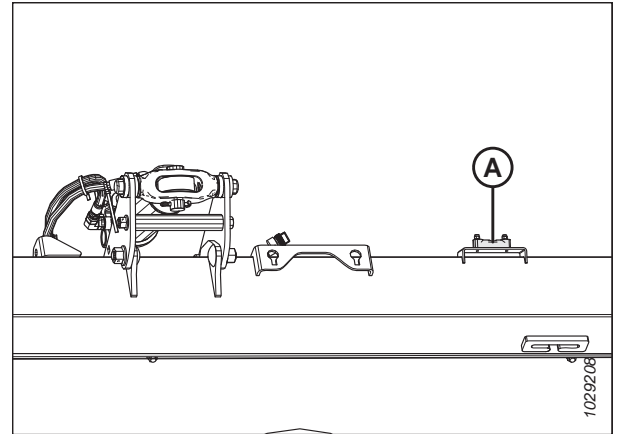

pav. 3.132: Gulsčiukas

5. Sureguliuokite lenktuvo pastūmimo pirmyn–atgal padėtį taip, kad indikatorius ant kairiojo indikatoriaus laikiklio (A) būtų 6 padėtyje.

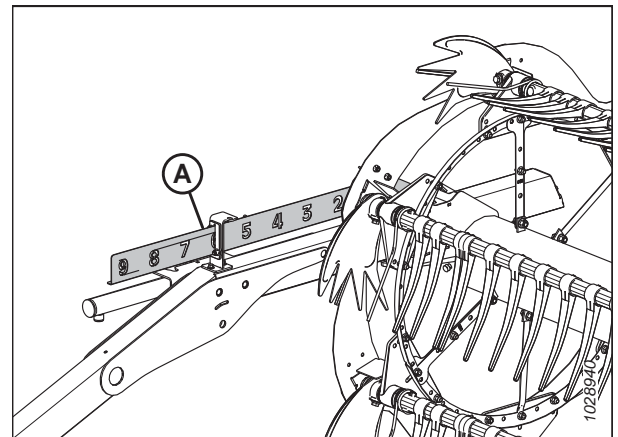

pav. 3.133: Pastūmimo pirmyn-atgal padėtis

6. Reguluokite centrinę trauklę (A) taip, kad indikatorius (B) būtų matuoklio D padėtyje.
7. Iki galo nuleiskite lenktuvus.
8. Sustabdykite variklį ir ištraukite uždegimo raktelį.
9. Užrakinkite pjaunamosios sparnus. Instrukcijas žr. [Veikimas standžiuoju režimu, p. 151](#).
10. Jei ant pjaunamosios sumontuoti transportavimo ratai, perkeltkite juos į viršutinę padėtį.

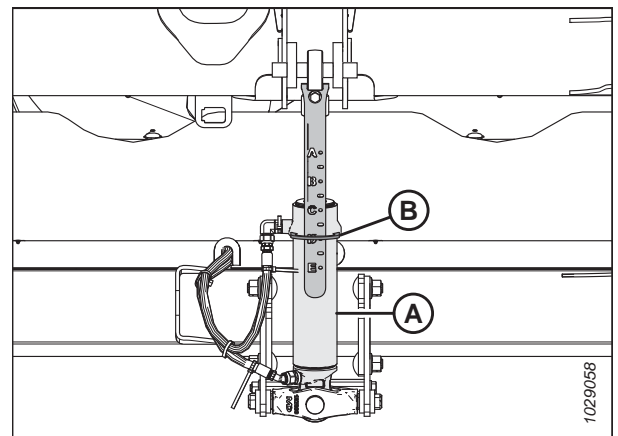

pav. 3.134: Centrinė trauklė

OPERACIJA

11. Jei rodyklė nėra virš nulio, atsukite varžtą (A) ir stumkite paviršiaus kopijavimo indikatorius plokštę (B), kol rodyklė (C) bus virš 0 (D). Priveržkite varžto (A) varžlę.

PASTABA:

Naudokite virš lipduko esantį nulinį tašką (E), kad teisingai nustatytumėte indikatorius rodyklę.

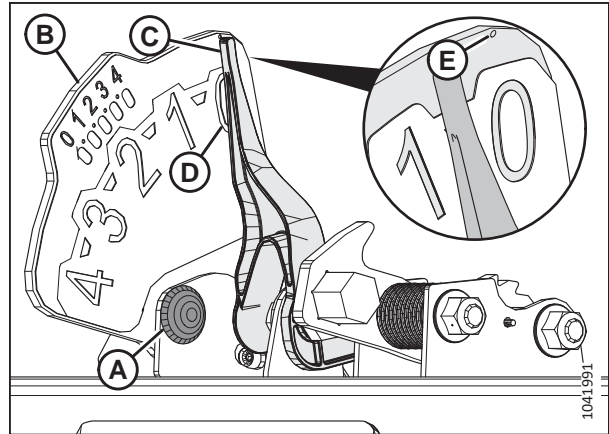

pav. 3.135: Paviršiaus kopijavimo indikatorius

12. Atjunkite abu pjaunamosios kopijavimo užraktus, atitraukdami kopijavimo užrakto rankeną (A) nuo kopijavimo modulio ir pastumdami kopijavimo užrakto rankeną žemyn į padėtį (B) (ATRAKINTA).
13. Pakartokite ankstesnį veiksmą dešinėje paviršiaus kopijavimo modulio pusėje.

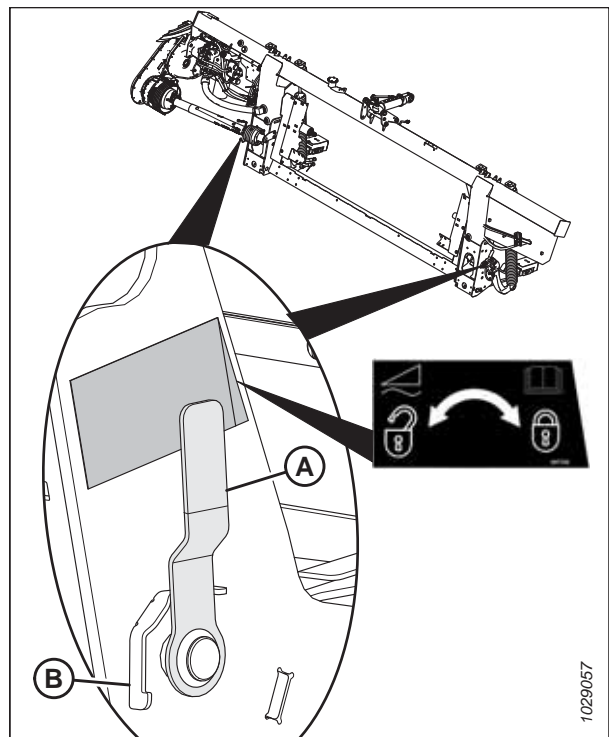

pav. 3.136: Pjaunamosios paviršiaus kopijavimo modulio užraktas užrakintoje padėtyje

OPERACIJA

- Atidarykite kairįjį galinį gaubtą. Instrukcijas žr. *Pjaunamosios galinių gaubtų atidarymas, p. 42*.
- Ištraukite segtuką (A), kuriuo daugiavfunkcis įrankis (B) pritvirtintas prie laikiklio, esančio ant kairiojo galinio skydo.
- Išimkite daugiavfunkcij įrankį (B). Pakeiskite smeigtuką.

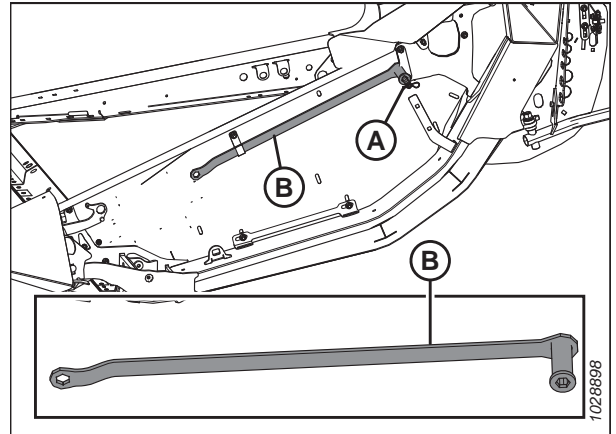

pav. 3.137: Daugiavfunkcio įrankio vieta

Paviršiaus kopijavimo įrenginio nustatymo svirtys

- Kairėje paviršiaus kopijavimo modulio pusėje ranka pakelkite paviršiaus kopijavimo įrenginio nustatymo svirtį (A) taip, kad ji būtų laisva.

PASTABA:

Dėl aiškumo iš iliustracijos pašalintos kai kurios dalys.

- Visiškai įstatykite plokščiąjį daugiavfunkcio įrankio (B) galą į paviršiaus kopijavimo įrenginio nustatymo svirtį. Daugiavfunkcis įrankis turi būti šiek tiek pakreiptas paviršiaus kopijavimo modulio priekio link.
- Daugiavfunkcij įrankį (B) traukite link paviršiaus kopijavimo modulio galinės dalies, kol paviršiaus kopijavimo nustatymo svirties (A) nebebus galima traukti atgal ir ji užsifiksuos ant paskutinio svirties danties (C).
- Pakartokite nuo 17, p. 137 iki 19, p. 137 veiksmo norėdami nustatyti dešinę paviršiaus kopijavimo įrenginio nustatymo svirtį.

SVARBU:

Nustatykite kairiąją ir dešiniąją paviršiaus kopijavimo nustatymo svirtį **PRIEŠ** reguliuodami paviršiaus kopijavimą kurioje nors pjaunamosios pusėje.

- Nuimkite daugiavfunkcij įrankį ir jį pasidėkite.

Paviršiaus kopijavimo tikrinimas

- Nustatykite kairįjį paviršiaus kopijavimo įrenginį, pastumdami kairįjį pjaunamosios galą žemyn maždaug 76 mm (3 in). Leiskite pjaunamajai pakilti. Šį veiksmą pakartokite bent tris kartus.

PASTABA:

Judindami kairiąją pjaunamosios pusę aukštyn ir žemyn įsitikinkite, kad kairiojo indikatoriaus rodmenys yra tikslūs.

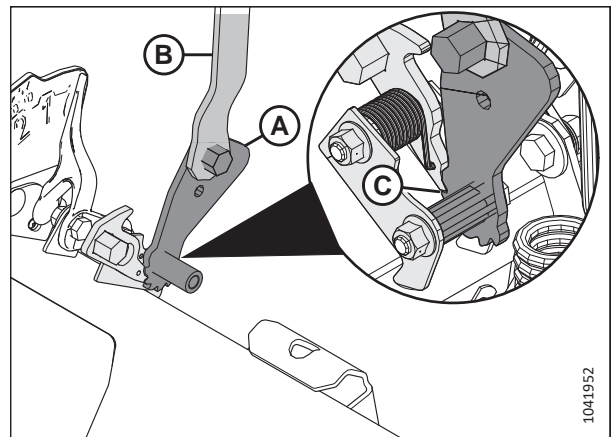

pav. 3.138: Daugiavfunkcis įrankis, sujungtas su kairiojo paviršiaus kopijavimo įrenginio nustatymo mazgu

OPERACIJA

23. Kairėje paviršiaus kopijavimo modulyje apžiūrėkite paviršiaus kopijavimo įrenginio nustatymo indikatorius viršutinę skalę (FSI) (B). Indikatoriaus rodyklė (A) turi būti nukreipta į skaičių 2.
- Jei indikatoriaus (B) rodyklė (A) rodo didesnę nei 2 vertę, paviršiaus kopijavimo įrenginys yra per sunkus.
 - Jei indikatoriaus (B) rodyklė (A) rodo mažesnę nei 2 vertę, paviršiaus kopijavimo įrenginys yra per lengvas.

PASTABA:

Apatinis skaičių rinkinys rodo paviršiaus kopijavimo aukštį, kai pjaunamoji veikia lauke.

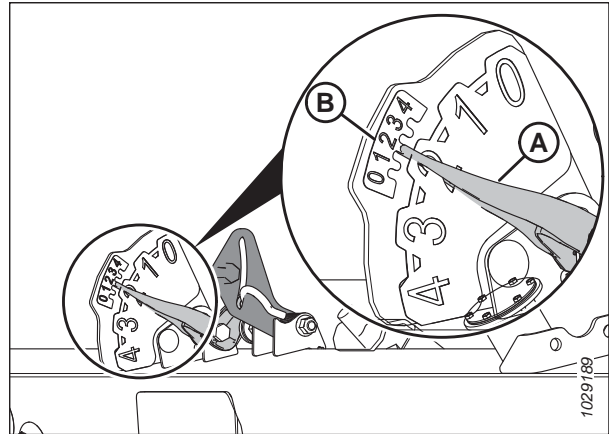

pav. 3.139: Kairiojo paviršiaus kopijavimo įrenginio nustatymas ir AHHC indikatorius

Paviršiaus kopijavimo reguliavimas

24. Kairėje paviršiaus kopijavimo modulyje atsukite varžtus (C). Pasukite spyruoklių užraktus (B), kad būtų galima pasiekti varžtų galvutes (A).
25. Pagal poreikį padidinkite arba sumažinkite paviršiaus kopijavimą kairėje paviršiaus kopijavimo modulyje:
- Norėdami padidinti paviršiaus kopijavimą, pasukite reguliavimo varžtus (A) pagal laikrodžio rodyklę.
 - Norėdami sumažinti paviršiaus kopijavimą, pasukite reguliavimo varžtus (A) prieš laikrodžio rodyklę.

PASTABA:

Vienodai sureguliuokite kiekvieną varžtą porą (A).

26. Vėl nustatykite kairįjį paviršiaus kopijavimo įrenginį. Instrukcijas rasite [22, p. 137](#) veiksmė.
27. Dar kartą patikrinkite kairįjį paviršiaus kopijavimo nustatymo indikatorius. Instrukcijas rasite [23, p. 138](#) veiksmė.
28. Jei kairiojo paviršiaus kopijavimo įrenginio nustatymas netenkina, pakartokite nuo [25, p. 138](#) iki [27, p. 138](#) veiksmo.
29. Patikrinkite ir sureguliuokite dešinįjį paviršiaus kopijavimo įrenginį. Instrukcijas žr. nuo [22, p. 137](#) iki [28, p. 138](#) veiksmo.
30. Abiejose paviršiaus kopijavimo modulyje reguliavimo varžtus (A) užfiksuokite spyruokliniais fiksektorais (B). Įsitikinkite, kad varžtų galvutės (A) yra užfiksuotos spyruoklinio užrakto išpjovose. Priveržkite varžtus (C), kad spyruoklių užraktai būtų užfiksuoti.

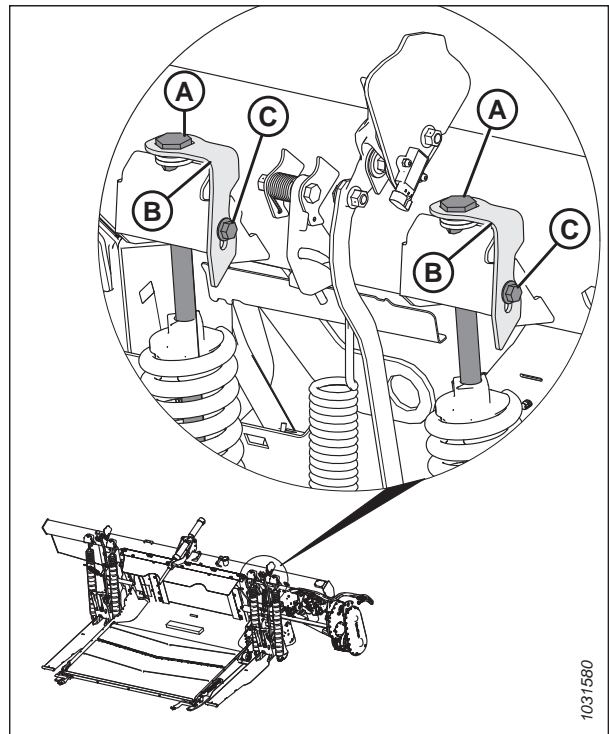

pav. 3.140: Kairiojo paviršiaus kopijavimo įrenginio reguliavimas

ĮSPĖJIMAS

Prieš atnaujindami darbą atlaisvinkite paviršiaus kopijavimo nustatymo svirtį.

Paviršiaus kopijavimo įrenginio nustatymo svirčių atlaisvinimas

31. Visiškai užmaukite daugiafunkcij įrankį (C) ant fiksatoriaus (B) ir stumkite jį aukštyn, kad atlaisvintumėte paviršiaus kopijavimo nustatymo svirtį (A).
32. Sureguliuokite sparnų balansą. Instrukcijas žr. [3.9.4 Sparnų balanso tikrinimas ir reguliavimas, p. 154](#).

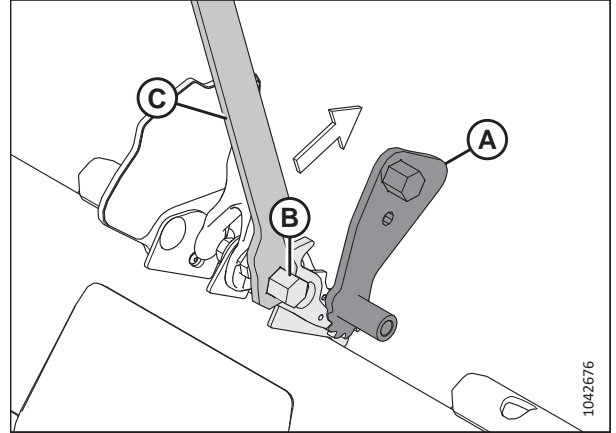

pav. 3.141: Daugiafunkcis įrankis su kairiuoju fiksatoriumi

OPERACIJA

Paviršiaus kopijavimo spyruoklių konfigūracijos keitimas – paviršiaus kopijavimo svirtys su dviem angomis

Paviršiaus kopijavimo spyruoklių konfigūraciją nustatoma pagal pjaunamosios svorį. Jei pasikeitė pjaunamosios svoris (pvz., dėl papildomos įrangos pridėjimo), būtina pakeisti paviršiaus kopijavimo spyruoklių konfigūraciją. Norėdami nustatyti tinkamą pjaunamosios paviršiaus kopijavimo spyruoklių konfigūraciją, apskaičiuokite pjaunamosios svorį.

PASTABA:

Ši procedūra taikytina **TIK** pjaunamosioms su dviem angomis (A) ir (B) paviršiaus kopijavimo spyruoklės svirtyse. Jei jūsų naudojamose pjaunamojoje spyruoklių svirtyse turi tik vieną angą, žr. , kur rasite nurodymus, kaip pakeisti paviršiaus kopijavimo spyruoklių konfigūraciją.

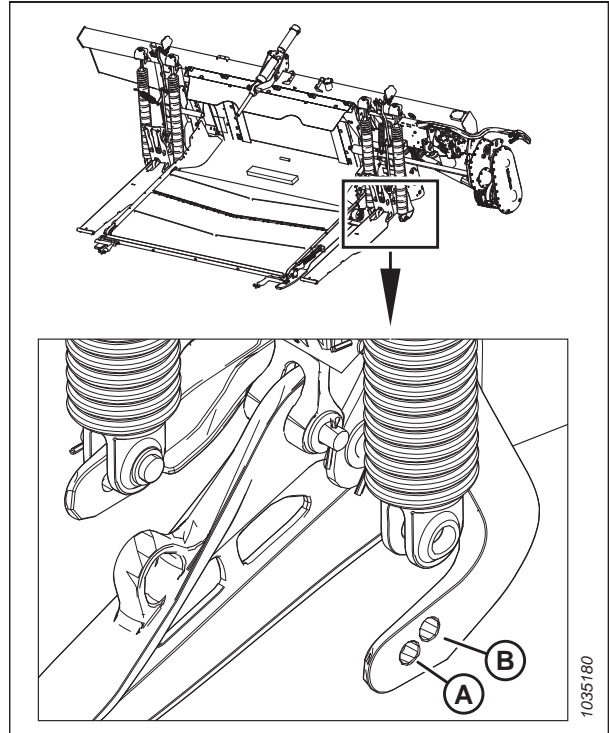

pav. 3.142: Kairiosios paviršiaus kopijavimo spyruoklės svirtis

! PAVOJUS

Kad išvengtumėte sužalojimų ar mirties dėl netikėto mašinos paleidimo, prieš dėl bet kokios priežasties pasikeldami nuo operatoriaus sėdynės visada sustabdykite variklį ir ištraukite uždegimo raktelį.

Pjaunamosios svorio ir spyruoklių konfigūracijos nustatymas

1. Pagal [3.15, p. 141](#) lentelę apskaičiuokite bendrą pjaunamosios svorį pagal formulę $(A) + (B) + (C) + (D) = \text{bendras pjaunamosios svoris, kai:}$
 - Bazinis pjaunamosios svoris yra (A)
 - Skirtuvų, jei naudojami, svoris yra (B)
 - Viršutinės kryžminės sraigės (UCA), jei ji sumontuota, svoris yra (C)
 - Kitų variantų, jei tokie naudojami, svoris yra (D)

Šio skaičiavimo pavyzdys pateiktas skyriuje [Pavyzdys, p. 142](#).

OPERACIJA

Lentelė 3.15 Pjaunamosios komponentų svoriai

Kategorija	Pjaunamosios modelis	Peilio konfigūracija	Lenktuvų konfigūracija	Svoris
(A) Bazinis pjaunamosios svoris – pasirinkite vieną	FD225	Vienguba	Bet kuris	Nenurodyta. Naudokite galinę paviršiaus kopijavimo svirties angą.
	FD230	Vienguba	Bet kuris	2400 kg (5300 lb)
	FD235	Vienguba	Bet kuris	2600 kg (5750 lb)
	FD235	Dviguba	Bet kuris	2700 kg (5950 lb)
	FD240	Vienguba	Bet kuris	2800 kg (6150 lb)
	FD240	Dviguba	Bet kuris	Nenurodyta. Naudokite priekinę paviršiaus kopijavimo svirties angą.
	FD241	Dviguba	Bet kuris	Nenurodyta. Naudokite priekinę paviršiaus kopijavimo svirties angą.
	FD245	Dviguba	Bet kuris	3225 kg (7100 lb)
	FD250	Dviguba	Bet kuris	3400 kg (7500 lb)
(B) Skirtuvai – pasirinkite ne daugiau kaip vieną variantą	Sumontuotas skirtuvų variantas			20 kg (50 lb)
	Ryžių skirtuvo strypai			
	Vertikalieji dalgiai			
(C) Viršutinė kryžminė sraigė (UCA) – jei UCA sumontuota ant pjaunamosios, pasirinkite vieną variantą ⁵⁷	Sumontuotas UCA variantas			168 kg (370 lb)
	FD230, dvi dalys			
	FD235, dvi dalys			
	FD240, trys dalys			
	FD245, trys dalys			
	FD250, trys dalys			
(D) Kiti variantai – įtraukite visus sumontuotus variantus	Sumontuotas variantas			360 kg (800 lb)
	Transportavimo ratai			

56. svoris apima hidraulinį paketą FD250.

57. Pridėkite 24,5 kg (54 lb) hidrauliniams jungtims, jei jos buvo sumontuotos atskirai.

OPERACIJA

Lentelė 3.15 Pjaunamosios komponentų svoriai (tęsinys)

Kategorija	Pjaunamosios modelis	Peilio konfigūracija	Lenktuvų konfigūracija	Svoris
	Paviršiaus kopijavimo ratai			205 kg (450 lb)
	Stabilizavimo ratai			160 kg (350 lb)

Pavyzdys

FD235 „FlexDraper®“ pjaunamosios su vienu peiliu, dvigubais lenktuvais, be UCA, be papildomų variantų svorio skaičiavimo pavyzdys:

Bazinis pjaunamosios svoris (A) = 2600 kg (5750 lb)

Vertikalių dalgių svoris (B) = (70 kg (150 lb)

UCA svoris (C) = 0 kg (0 lb)

Variantų svoris (D) = 0 kg (0 lb)

Bendras pjaunamosios svoris = (A) + (B) + (C) + (D) = 2670 kg (5900 lb)

OPERACIJA

2. Naudodami ankstesniame žingsnyje apskaičiuotą bendrą pjaunamosios svorį, žr 3.16, p. 143, kad nustatytumėte, kokiame svorio intervale yra pjaunamoji ir kokia paviršiaus kopijavimo spyruoklių konfigūracija geriausiai tinka pjaunamajai.

PASTABA:

Paprastai sunkesnėms pjaunamosioms paviršiaus kopijavimo spyruokles būtina įstatyti į priekinę paviršiaus kopijavimo svirties angą, o lengvesnėms pjaunamosioms – į galinę angą. Kai kurios pjaunamosios turi tik vieną paviršiaus kopijavimo spyruoklių konfigūraciją.

Lentelė 3.16 Paviršiaus kopijavimo spyruoklės montavimo vieta paviršiaus kopijavimo svirtyje

Pjaunamosios modelis	Peilio konfigūracija	Lenktuvų konfigūracija	Svoris Diapazonas (lengva)	Paviršiaus kopijavimo svirties anga	Svoris Diapazonas (sunki)	Paviršiaus kopijavimo svirties anga	Spyruoklių konfigūracija
FD225	Vienguba	Bet kuris	Naudokite paviršiaus kopijavimo svirties galinę angą				1
FD230	Vienguba	Bet kuris	2400–2675 kg (5300–5900 lb)	Galinė	2676–3215 kg (5901–7100 lb)	Priekinė	1
FD235	Vienguba	Bet kuris	2600–3050 kg (5750–6700 lb)	Galinė	3051–3415 kg (6701–7550 lb)	Priekinė	3
FD235	Dviguba	Bet kuris	2700–3150 kg (5950–6900 lb)	Galinė	3151–3515 kg (6901–7750 lb)	Priekinė	2
FD240	Vienguba	Dviguba	2800–3200 kg (6150–7000 lb)	Galinė	3201–3615 kg (7001–7950 lb)	Priekinė	3
FD240	Dviguba	Dviguba	2900–3400 kg (6393–7496 lb)	Galinė	3401–3700 kg (7497–8157 lb)	Priekinė	4
FD240	Vienguba	Triguba	2900–3400 kg (6393–7496 lb)	Galinė	3401–3700 kg (7497–8157 lb)	Priekinė	4
FD240	Dviguba	Triguba	3000–3400 kg (6614–7496 lb)	Galinė	3401–3800 kg (7497–8378 lb)	Priekinė	4
FD241	Dviguba	Bet kuris	Naudokite paviršiaus kopijavimo svirties galinę angą				4
FD245	Dviguba	Bet kuris	3225–3475 kg (7100–7650 lb)	Galinė	3476–4050 kg (7651–8900 lb)	Priekinė	4
FD250	Dviguba	Bet kuris	3400–3800 kg (7500–8350 lb)	Galinė	3801–4215 kg (8351–9300 lb)	Priekinė	5

3. Jei reikia pakeisti paviršiaus kopijavimo spyruoklės konfigūraciją, pereikite prie kito veiksmo.

Paviršiaus kopijavimo spyruoklių konfigūracijos keitimas

4. Sustabdykite variklį ir ištraukite uždegimo raktelį.
5. Užfiksukite pjaunamosios paviršiaus kopijavimo mechanizmą patraukdami paviršiaus kopijavimo užrakto rankeną į (A) padėtį kairėje paviršiaus kopijavimo moduly pusėje.

PASTABA:

Paviršiaus kopijavimo mechanizmas yra atrakintas, kai rankena yra (B) padėtyje.

6. Pakartokite ankstesnį veiksmą, kad paviršiaus kopijavimo moduly užrakto rankena nustatytumėte kitoje paviršiaus kopijavimo moduly pusėje.

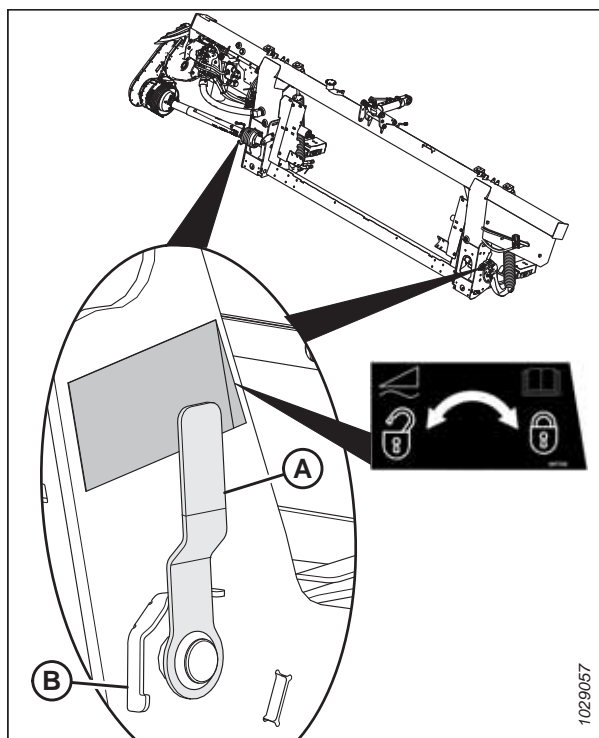

pav. 3.143: Pjaunamosios paviršiaus kopijavimo moduly užraktas užrakintoje padėtyje

OPERACIJA

7. Norėdami pasiekti paviršiaus kopijavimo spyruoklių reguliavimo varžtus (A), atsukite varžtus (C) ir pasukite spyruoklių užraktus (B) pirmyn.
8. Atlaisvinkite reguliavimo varžtus (A), atlikdami nedidelius vienodus kiekvieno varžto pasukimus vieną po kito, kol spyruoklės atsilaisvins.

PASTABA:

Spyruoklėms atsilaisvinus reguliavimo varžtai (A) pakils šiek tiek virš poveržlių.

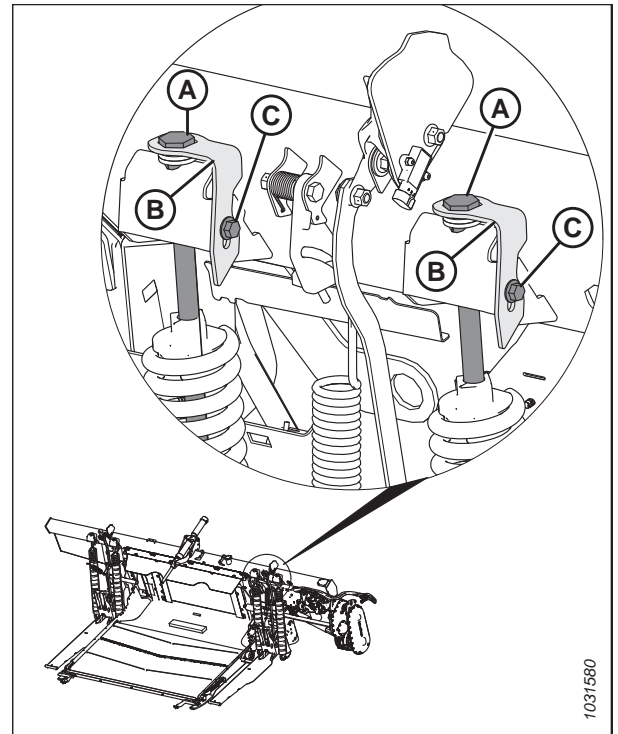

pav. 3.144: Kairiojo paviršiaus kopijavimo įrenginio reguliavimas

9. Ištraukite vielokaištį (C) iš kaiščio (A).
10. Ištraukite kaištį (A) ir poveržles (B).

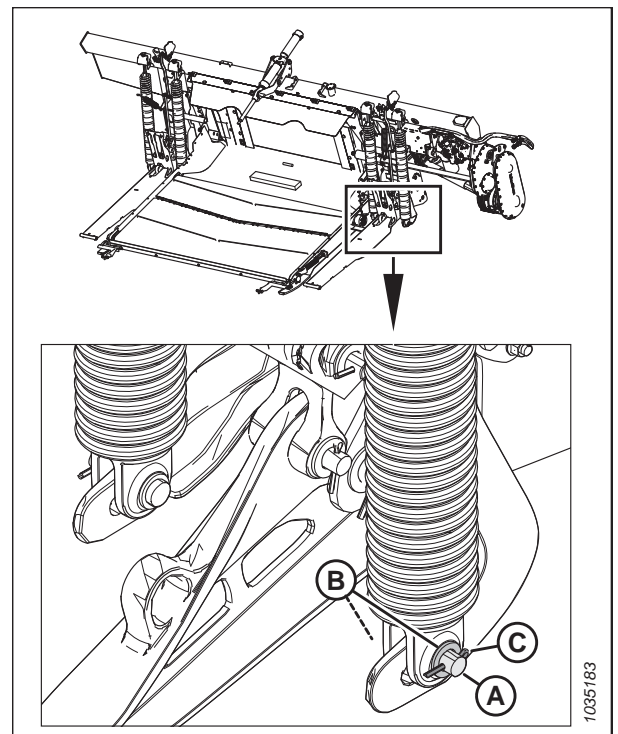

pav. 3.145: Kairioji paviršiaus kopijavimo spyruoklė įstatyta į galinę paviršiaus kopijavimo svirties angą

OPERACIJA

11. Sulygiuokite spyruoklę su priekinės paviršiaus kopijavimo svirties anga (A) arba galinės paviršiaus kopijavimo svirties anga (B) pagal lentelėje 3.16, p. 143 pateiktas specifikacijas.

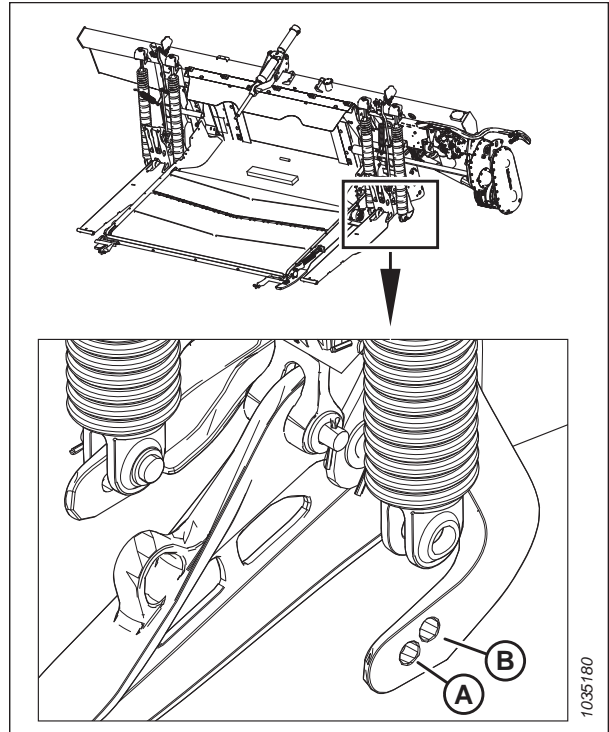

pav. 3.146: Kairioji paviršiaus kopijavimo spyruoklė įstatyta į galinę paviršiaus kopijavimo svirties angą

12. Įstatykite kaištį (A) ir dvi poveržles (B) į naują angą.
13. Užfiksuokite kaištį vielokaiščiu (C).
14. Pakartokite veiksmus nuo 9, p. 145 iki 13, p. 146, kad sukonfigūruotumėte spyruoklę (D).

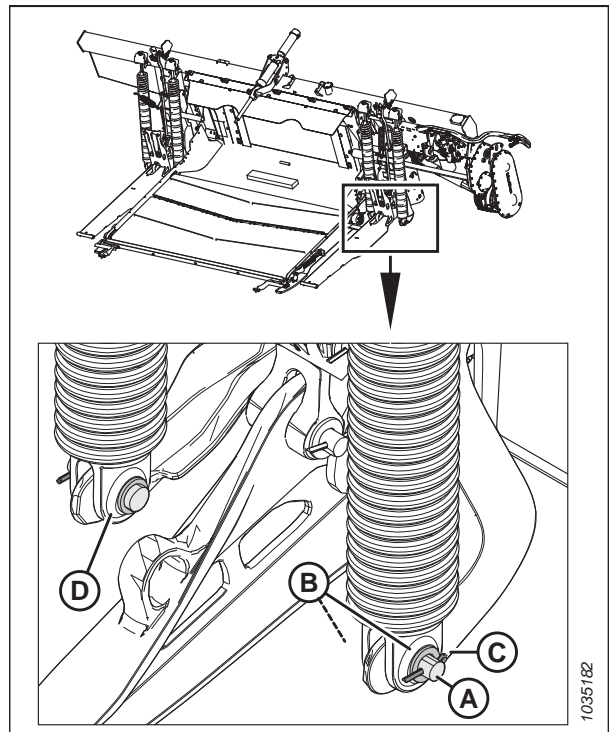

pav. 3.147: Kairioji paviršiaus kopijavimo spyruoklė – įstatyta į galinę paviršiaus kopijavimo svirties angą

OPERACIJA

15. Vėl priveržkite reguliavimo varžtus (A), atlikdami nedidelius vienodus kiekvieno varžto pasukimus vieną po kito, kol paviršiaus kopijavimo spyruoklės bus vienodo ilgio.
16. Pakartokite veiksmus nuo [7, p. 145](#) iki [15, p. 147](#) su priešingoje paviršiaus kopijavimo moduly pusėje esančia paviršiaus kopijavimo spyruoklių pora (B).
17. Patikrinkite paviršiaus kopijavimą ir, jei reikia, jį sureguliuokite. Instrukcijas žr. [Pjaunamosios paviršiaus kopijavimo sistemos tikrinimas ir reguliavimas, p. 134](#).

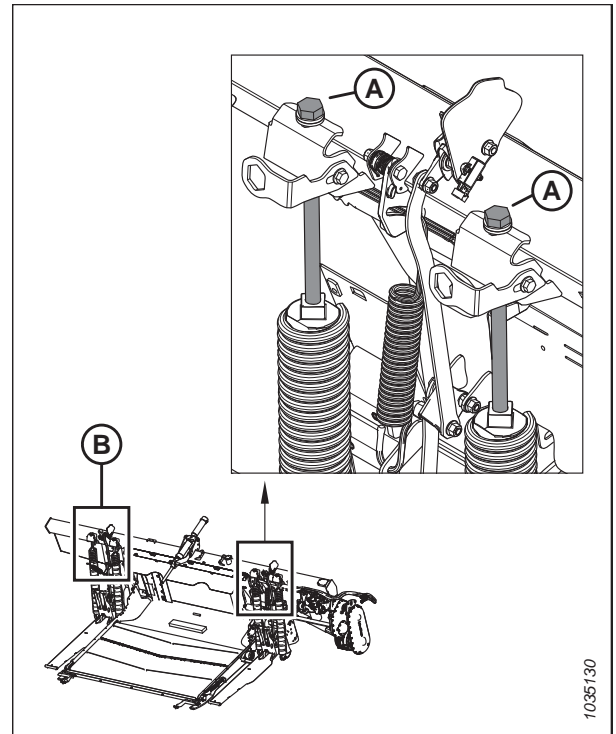

pav. 3.148: Paviršiaus kopijavimo reguliavimas – kairė

OPERACIJA

Pjaunamosios paviršiaus kopijavimo užrakinimas / atrakinimas

Du pjaunamosios paviršiaus kopijavimo užraktai – po vieną kiekvienoje paviršiaus kopijavimo modulio pusėje – užrakina ir atrakina pjaunamosios paviršiaus kopijavimo sistemą.

SVARBU:

Užfiksukite paviršiaus kopijavimo užraktus, jeigu pjaunamoji transportuojama su pritvirtintu paviršiaus kopijavimo moduliui, kad tarp paviršiaus kopijavimo modulio ir pjaunamosios nebūtų santykinio judėjimo. Paviršiaus kopijavimo įrenginio užraktai taip pat turi būti užfiksuoti atjungiant paviršiaus kopijavimo modulį nuo kombaino, kad tiekimo įtaisas galėtų atlaisvinti paviršiaus kopijavimo modulį.

- Norėdami atlaisvinti (atrakinti) paviršiaus kopijavimo įrenginio užraktus, patraukite jo užrakto rankeną (A) į padėtį (B). Šioje padėtyje pjaunamoji yra atrakinta ir gali judėti paviršiaus kopijavimo modulio atžvilgiu.
- Norėdami užfiksuoti (užrakinti) paviršiaus kopijavimo įrenginio užraktus, pastumkite jo užrakto rankeną (A) į padėtį (C). Šioje padėtyje pjaunamoji negali judėti paviršiaus kopijavimo modulio atžvilgiu.

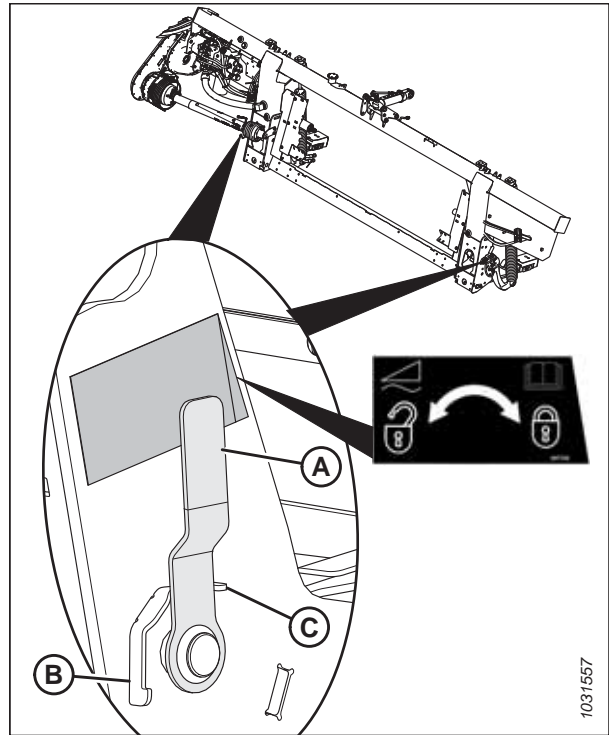

pav. 3.149: Paviršiaus kopijavimo modulio užraktas užrakintoje padėtyje

Veikia lankstumo režimu

Pjaunamoji suprojektuota taip, kad veiktų, kai pjovimo agregatas yra ant žemės. Trys pjovimo agregato sekcijos juda savarankiškai, kad atsižvelgtų į žemės reljefą. Kai sparnai atrakinami, jie gali laisvai judėti aukštin ir žemyn.

1. Sustabdykite variklį ir ištraukite uždegimo raktelį.
2. Pasukite spyruoklės rankeną (A) apatinėje angoje, kad atraktumėte sparną. Turėtumėte išgirsti, kaip spyna atjungiama.
3. Jei užrakto trauklė neatsijungia, judinkite sparną pakeldami ir nuleisdami pjaunamąją, keisdami pjaunamosios kampą arba važiuodami kombainu, kol ji atsikabins.
4. Jei užraktas vis tiek neužfiksuojamas, pereikite prie kito veiksmo.
5. Atidarykite kairįjį galinį gaubtą. Instrukcijas žr. *Pjaunamosios galinių gaubtų atidarymas, p. 42.*

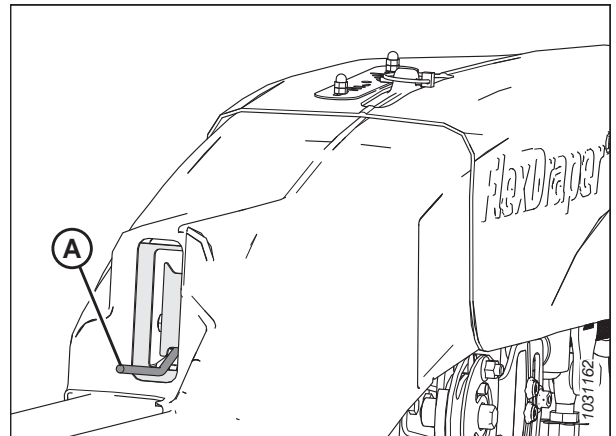

pav. 3.150: Sparnas neužrakintoje padėtyje

6. Ištraukite kaištį (A), kuriuo daigafunkcis įrankis pritvirtintas prie laikiklio, esančio ant kairiojo galinio skydo.
7. Išimkite daigafunkcij įrankį (B). Vėl uždėkite kaištį ant laikiklio.

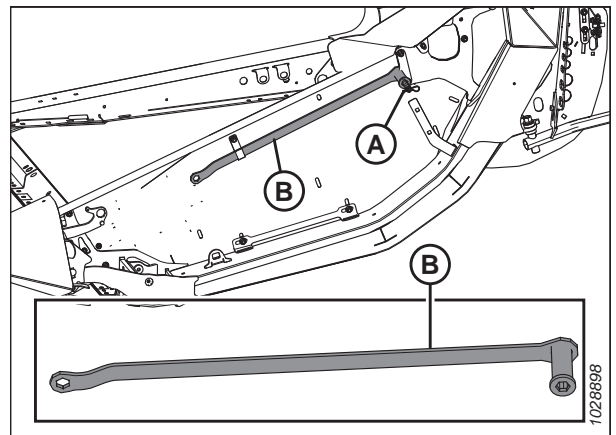

pav. 3.151: Kairysis galinis skydas

8. Pritvirtinkite lankstumo tikrintuvo kabelį (A) prie lankstumo tikrintuvo kabelio užrakto (B).

PASTABA:

Dėl aiškumo buvo pašalintos iliustracijos dalys.

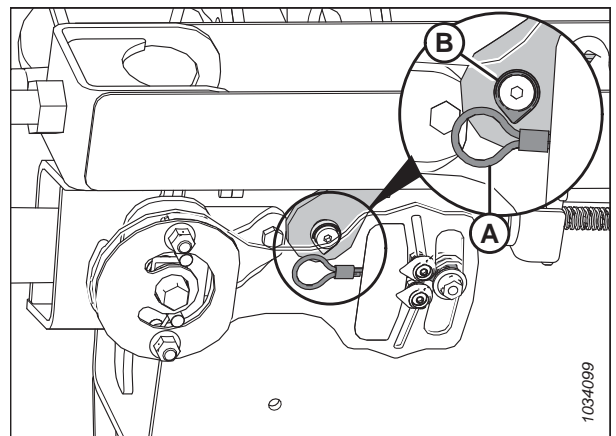

pav. 3.152: Lankstumo tikrintuvo kabelio užraktas – kairioji pusė

OPERACIJA

9. Ant plokštės (B) esančiu daugiafunkciu įrankiu (A) judinkite sparną aukštyn ir žemyn, kol spyna atsijungs.

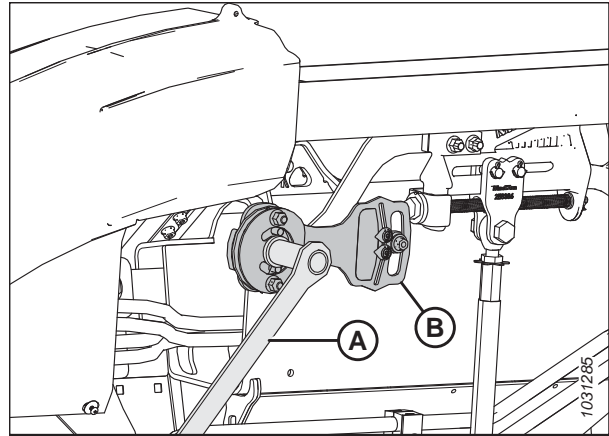

pav. 3.153: Sparno užraktas neužrakintoje padėtyje

10. Atjunkite lankstumo tikrinimo laidą (A) nuo lankstumo tikrintuvo kabelio užrakto (B).

PASTABA:

Dėl aiškumo buvo pašalintos iliustracijos dalys.

11. Gražinkite daugiafunkcijį įrankį (A) į laikymo padėtį. Vėl uždėkite jungties gaubtą.
12. Jei reikia, subalansuokite sparną. Instrukcijas žr. [3.9.4 Sparnų balanso tikrinimas ir reguliavimas](#), p. 154.

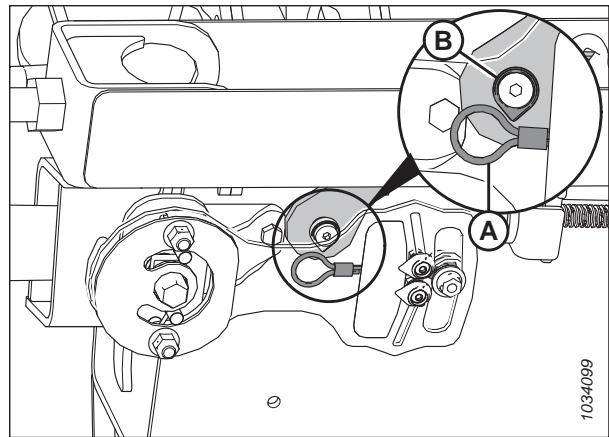

pav. 3.154: Lankstumo tikrintuvo kabelio užraktas – kairioji pusė

PASTABA:

Jeigu pjaunamoji prijungta prie kombaino, o jos sparnai yra užfiksuoti ir sulygiuoti su tiekimo transporterio platforma, vielokaištis (A) turi būti nukreiptas į indikatorius (B) centrą. Jei tokiomis sąlygomis vielokaištis (A) **NENUKREIPTAS** į indikatorius (B) centrą, suklibruokite indikatorių atlaisvindami varžtus (C) ir sureguliuodami indikatorius padėtį. Indikatorius turėtų judėti sparnui lenkiantis. Jei indikatorius lieka įstrigęs bet kuriame diapazono gale, žr. [Pjaunamosios paviršiaus kopijavimo sistemos tikrinimas ir reguliavimas](#), p. 134 ir [3.9.4 Sparnų balanso tikrinimas ir reguliavimas](#), p. 154.

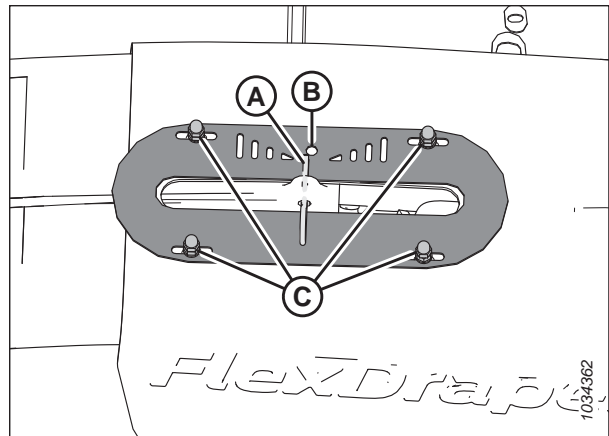

pav. 3.155: Sparno judesio indikatorius lankščios trauklės gaubto viršuje – parodyta kairioji pusė

13. Uždarykite kairįjį galinį gaubtą. Instrukcijas žr. [Pjaunamosios galinių gaubtų uždarymas](#), p. 43.

Veikimas standžiuoju režimu

Pjaunamoji suprojektuota taip, kad veiktų, kai pjovimo agregatas yra ant žemės. Užrakinus sparnus, pjaunamąją valdyti kaip standžią pjaunamąją su tiesiu pjovimo agregatu. Kai pjaunamosios trys sekcijos yra užrakintos, pjovimo agregatas būna nepaslankus ir tuo pat metu juda aukštyn ir žemyn.

Užrakininkite sparnus taip:

1. Norėdami užfiksuoti sparną, perkeltite spyruoklės rankeną (A) viršutiniame angoje. Turėtumėte išgirsti, kaip spyna užfiksuojama.
2. Jei užrakto trauklė neužsifiksuoja, judinkite sparną pakeldami ir nuleisdami pjaunamąją, keisdami pjaunamosios kampą arba važiuodami kombainu, kol ji užsifiksuos.
3. Jei užraktas vis tiek neužfiksuojamas, pereikite prie kito veiksmo.
4. Nuimkite lanksčios trauklės gaubtą. Instrukcijas žr. *Vidinių lanksčių trauklių gaubtų nuėmimas, p. 52.*

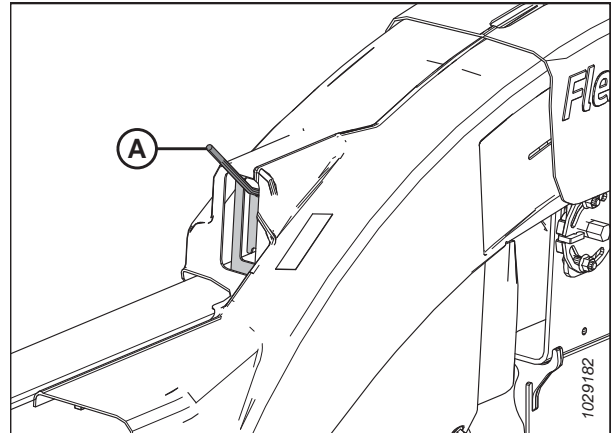

pav. 3.156: Sparnas užrakintoje padėtyje

5. Atidarykite kairįjį galinį gaubtą. Instrukcijas žr. *Pjaunamosios galinių gaubtų atidarymas, p. 42.*
6. Ištraukite smeigtuką (A), kuriuo daugiafunkcis įrankis pritvirtintas prie laikiklio, esančio ant kairiojo galinio skydo.
7. Išimkite daugiafunkcį įrankį (B) iš jo laikymo vietos. Vėl uždėkite kaištį ant laikiklio.

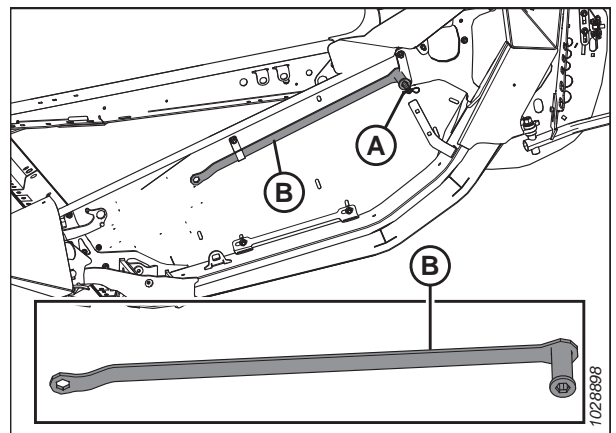

pav. 3.157: Kairysis galinis skydas

8. Ant plokštės (B) esančiu daugiafunkciu įrankiu (A) judinkite sparną aukštyn ir žemyn, kol spyna užsirakins.
9. Gražinkite daugiafunkcį įrankį (A) į laikymo padėtį.
10. Uždėkite lanksčiosios trauklės gaubtą. Instrukcijas žr. *Vidinių lanksčių trauklių gaubtų montavimas, p. 53.*

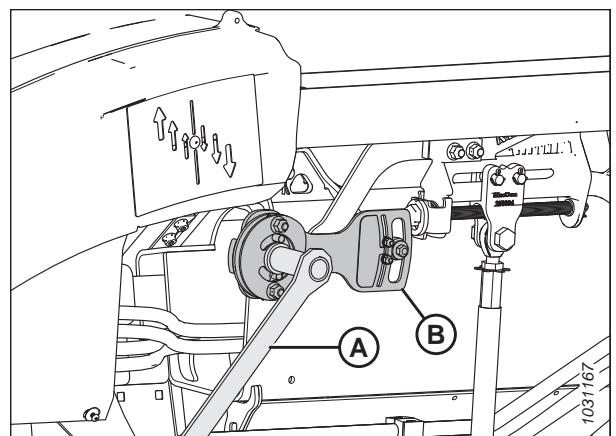

pav. 3.158: Sparnas užrakintoje padėtyje

Lankstaus pasvirimo ribotuvo išjungimas

Išjungus lankstaus pasvirimo ribotuvą, padidėja priekinių sparnų lankstumo laipsnis. Norėdami pagerinti kombaino gebėjimą prisitaikyti prie reljefo aukščio pokyčių ir (arba) nuimant aukštus pasėlius, pavyzdžiui, javus ir rapsus, galite išjungti lankstaus pasvirimo ribotuvą, kad pagerėtų kombaino gebėjimas prisitaikyti prie reljefo aukščio pokyčių.

PAVOJUS

Kad išvengtumėte sunkių ar mirtinų kūno sužalojimų dėl netikėto paleidimo ar pakeltos mašinos kritimo, prieš pakildami nuo operatoriaus sėdynės visada sustabdykite variklį ir ištraukite raktelį, o prieš atlikdami bet kokius darbus po mašina užfiksuokite apsaugines atramas.

PAVOJUS

Įsitikinkite, kad teritorijoje nėra pašalinių asmenų.

PASTABA:

Nuėmus lankstaus pasvirimo ribotuvo plokštę, reikės sureguliuoti tarpą tarp lenktuvų ir pjovimo juostos. Specifikacijas žr. [4.13.1 Tarpas tarp lenktuvų ir pjovimo agregato, p. 437](#).

1. Užveskite variklį.
2. Kombainą pastatykite ant lygaus paviršiaus.
3. Užrakinkite pjaunamosios sparnus. Instrukcijas žr. [Veikimas standžiuoju režimu, p. 151](#).
4. Iki galo ištraukite hidraulinę centrinę trauklę.
5. Iki galo nuleiskite pjaunamąją.
6. Sustabdykite variklį ir ištraukite uždegimo raktelį.
7. Išimkite du varžtus (A).
8. Nuimkite lankstaus pasvirimo ribotuvo plokštę (B).
9. Saugokite varžtus (A) ir lankstaus pasvirimo ribotuvą (B) vadovo laikymo dėkle.
10. Pakartokite veiksmus nuo [7, p. 152](#) iki [9, p. 152](#), kad nuimtumėte lankstaus pasvirimo ribotuvą ir tvirtinimo elementus, esančius paviršiaus kopijavimo modulio kitoje pusėje.
11. Sureguliuokite lenktuvų pirštų tarpus. Instrukcijas žr. [4.13.1 Tarpas tarp lenktuvų ir pjovimo agregato, p. 437](#).

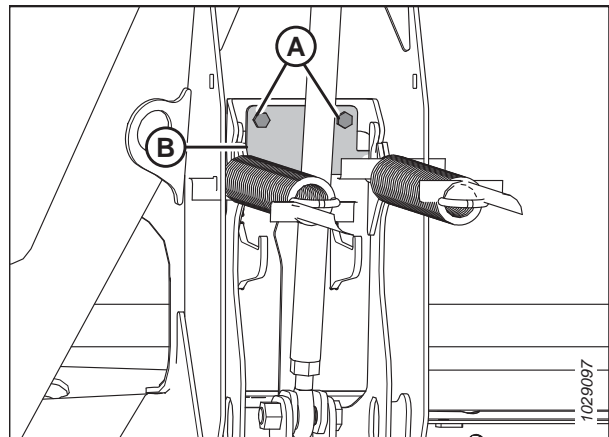

pav. 3.159: Lankstaus pasvirimo ribotuvo plokštė

SVARBU:

Tarpą tarp lenktuvų ir pjovimo juostos reikia sureguliuoti, kad pjovimo juosta nenutrauktų lenktuvų pirštų kai lankstomi sparnai.

Lankstaus pasvirimo ribotuvo įjungimas

Įjungus lankstaus pasvirimo ribotuvą apribojama pjaunamosios galimybė pasvirti, todėl lenktuvas gali būti labai arti pjovimo juostos. Kai lenktuvas ir pjovimo agregatas yra arti, tai idealiai tinka nuimant trumpų kultūrų derlių, pavyzdžiui, lęšių, žirnių ar trumpų sojų pupelių.

PAVOJUS

Kad išvengtumėte sunkių ar mirtinų kūno sužalojimų dėl netikėto paleidimo ar pakeltos mašinos kritimo, prieš pakildami nuo operatoriaus sėdynės visada sustabdykite variklį ir ištraukite raktelį, o prieš atlikdami bet kokius darbus po mašina užfiksuokite apsaugines atramas.

PAVOJUS

Įsitikinkite, kad teritorijoje nėra pašalinių asmenų.

PASTABA:

Sumontavus lankstaus paviršiaus kopijavimas ribotuvo plokštę, reikės sureguliuoti tarpą tarp lenktuvų ir pjovimo juostos. Specifikacijas žr. [4.13.1 Tarpas tarp lenktuvų ir pjovimo agregato, p. 437](#).

1. Užveskite variklį.
2. Kombainą pastatykite ant lygaus paviršiaus.
3. Užrakinkite pjaunamosios sparnus. Instrukcijas žr. [Veikimas standžiuoju režimu, p. 151](#).
4. Iki galo nuleiskite pjaunamąją.
5. Iki galo ištraukite hidraulinę centrinę trauklę.
6. Sustabdykite variklį ir ištraukite uždegimo raktelį.
7. Iš pjaunamosios vadovo laikymo dėklo išimkite dvi lankstaus pasvirimo ribotuvo plokštes ir tvirtinimo elementus.
8. Kairėje pjaunamosios pusėje, kaip parodyta, įstatykite lankstaus pasvirimo ribotuvą (B).
9. Pritvirtinkite ribotuvą dviem varžtais (A).
10. Pakartokite ankstesnius du veiksmus, kad sumontuotumėte lankstaus pasvirimo ribotuvą paviršiaus kopijavimo modulio dešinėje pusėje.
11. Sureguliuokite lenktuvų pirštų tarpus. Instrukcijas žr. [Tarpas tarp lenktuvų ir pjovimo agregato reguliavimas, p. 441](#).

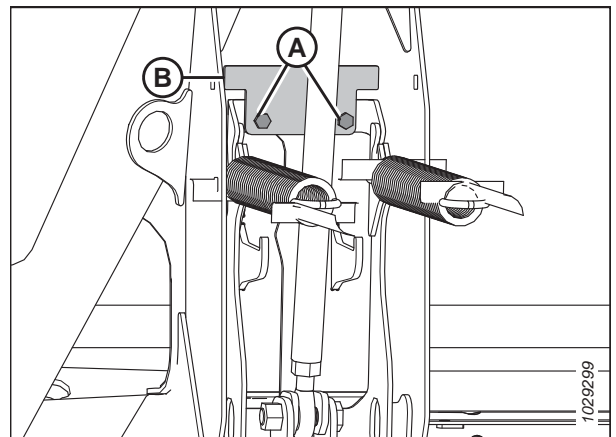

pav. 3.160: Lankstaus pasvirimo ribotuvo plokštė

3.9.4 Sparnų balanso tikrinimas ir reguliavimas

Sparno balansas yra kritinis veiksnys, užtikrinantis, kad pjaunamoji tiksliai atkartotų žemės kontūrus. Jeigu pjaunamosios sparnų balansas yra netinkamas, jį būtina koreguoti.

PAVOJUS

Kad išvengtumėte sunkių ar mirtinų kūno sužalojimų dėl netikėto mašinos paleidimo, prieš reguliuodami mašiną, visada sustabdykite variklį ir ištraukite uždegimo raktelį.

PAVOJUS

Įsitikinkite, kad teritorijoje nėra pašalinių asmenų.

SVARBU:

Įsitikinkite, kad pjaunamosios paviršiaus kopijavimas tinkamai nustatytas naudojant tikslius sparnų balanso rodmenis. Instrukcijas žr. *Pjaunamosios paviršiaus kopijavimo sistemos tikrinimas ir reguliavimas, p. 134*. Prieš atliekant bet kokius reguliavimus, paviršiaus kopijavimo modulis turi būti lygus.

PASTABA:

Pjaunamosios sparnai yra subalansuoti, kai sparnui pakelti aukštyn arba žemyn reikia vienodos jėgos.

Jei pjaunamosios sparnai išlinksta (A) arba pasvyra į šoną (B), o pjaunamoji nesiekia pasėlių arba stumia dirvožemį, koreguokite sparno balansą.

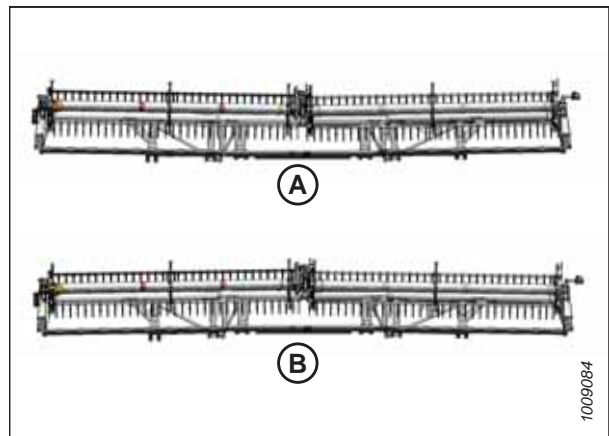

pav. 3.161: Sparnų disbalansas

1. Užveskite variklį.
2. Sureguliuokite lenktuvo pastūmimo pirmyn–atgal padėtį taip, kad indikatorius ant kairiojo indikatoriaus laikiklio (A) būtų 6 padėtyje.
3. Iki galo nuleiskite lenktuvus.

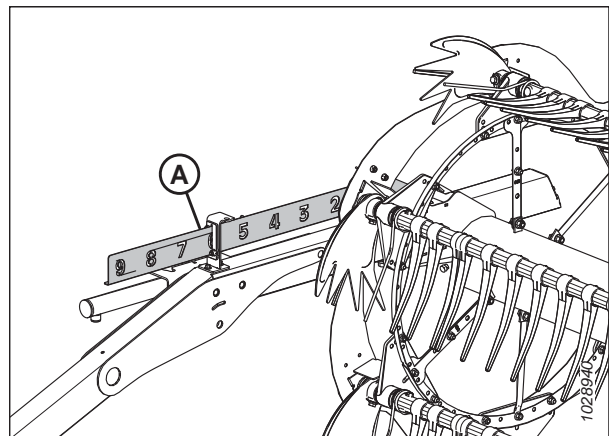

pav. 3.162: Pastūmimo pirmyn-atgal padėtis

OPERACIJA

- Reguliuokite centrinę trauklę (A) taip, kad indikatorius (B) būtų matuoklio D padėtyje.
- Pjaunami su sumontuotais transportavimo arba stabilizatoriaus ratais:** Perkelkite ratus taip, kad juos palaikytų pjaunami.
 - Informaciją apie transportavimo ratus žr. „EasyMove™“ *transportavimo ratų reguliavimas*, p. 124.
 - Informaciją apie stabilizatoriaus ratus žr. *Paviršiaus kopijavimo ratų ištraukimas / atjungimas naudojant kojinių jungiklį*, p. 125.
- Kombainą pastatykite ant lygaus paviršiaus.
- Perkelkite pjaunamąją aukštyn arba žemyn, kad ji būtų 254–356 mm (10–14 in) virš žemės.
- Paviršiaus kopijavimo modulio rėmo viršuje suraskite gulsčiuką (A). Patikrinkite, ar burbulas yra centre. Jei reikia sureguliuoti, žr. 3.11 *Pjaunamosios lygiavimas*, p. 248.
- Sustabdykite variklį ir ištraukite uždegimo raktelį.
- Nuimkite trauklės gaubtą. Instrukcijas žr. *Vidinių lankščių trauklių gaubtų nuėmimas*, p. 52.

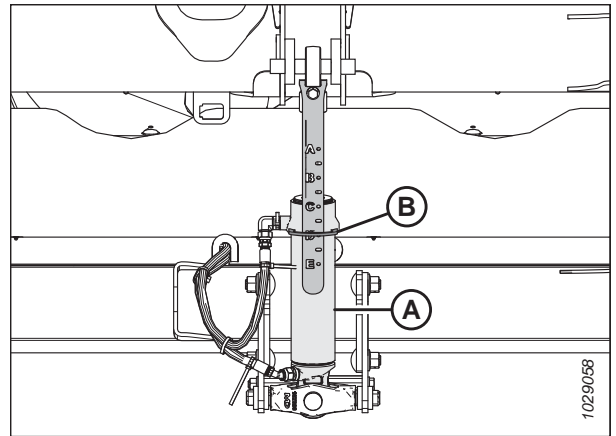

pav. 3.163: Centrinė trauklė

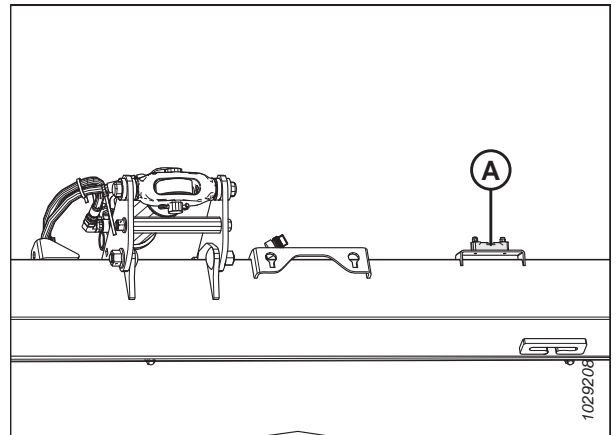

pav. 3.164: Gulsčiukas

- Pritvirtinkite lankstumo tikrintuvo kabelį (A) prie lankstumo tikrintuvo kabelio užrakto (B).

PASTABA:

Kai kurios dalys šioje iliustracijoje pavaizduotos permatomos, kad matytųsi kabelio užraktas.

- Atidarykite kairįjį pjaunamosios galinį gaubtą. Instrukcijas žr. *Pjaunamosios galinių gaubtų atidarymas*, p. 42.

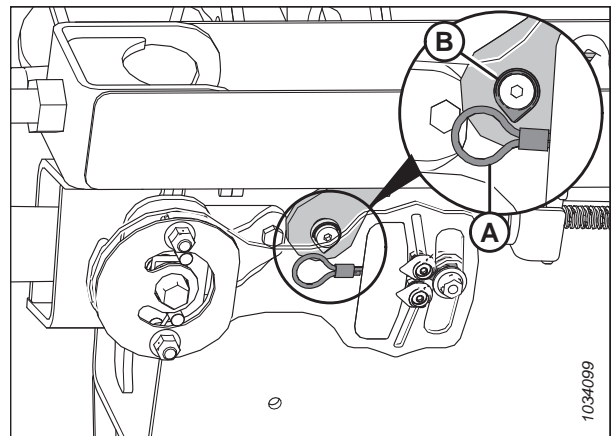

pav. 3.165: Kairysis lankstumo tikrintuvo kabelio užraktas

OPERACIJA

13. Ištraukite kaištį (A), kuriuo daigiafunkcis įrankis pritvirtintas prie laikiklio, esančio ant kairiojo galinio skydo.
14. Išimkite daigiafunkcij įrankį (B). Vėl įstatykite kaištį.

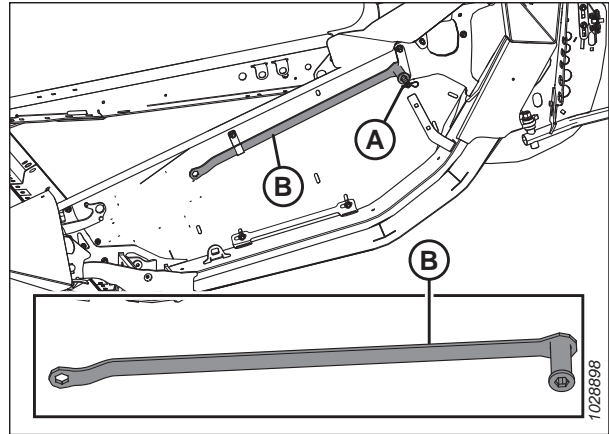

pav. 3.166: Kairysis galinis skydas

15. Atrakinkite tikrinamą sparną, spyruoklės rankeną (A) perkeldami į apatinę ATRAKINIMO padėtį. Atrakinkite TIK sparną, kurį tikrinatė. Įsitinkite, kad kitas sparnas užfiksuotas.

PASTABA:

Pajudinus spyruoklinę rankenėlę turėtų pasigirsti spragtelėjimas; šis spragtelėjimas reiškia, kad vidinis mechanizmas įsijungė arba išsijungė.

16. Jei vidinis užrakto mechanizmas neužsifiksuoja, judinkite sparną su daigiafunkciu įrankiu (B), kol išgirsite spragtelėjimą.

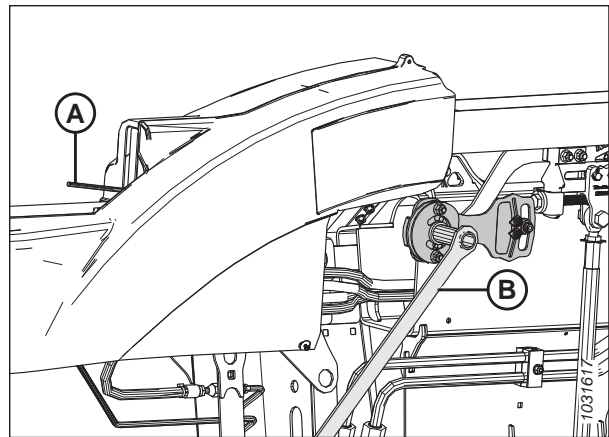

pav. 3.167: Sparno atrakinta padėtis

17. Įsitinkite, kad paviršiaus kopijavimo tikrinimo jungikliai (A) yra atjungti (žemyn) abiejose paviršiaus kopijavimo modulio pusėse.
18. Įsitinkite, kad paviršiaus kopijavimo užraktai (B) yra užfiksuoti (į viršų) abiejose paviršiaus kopijavimo modulio pusėse.

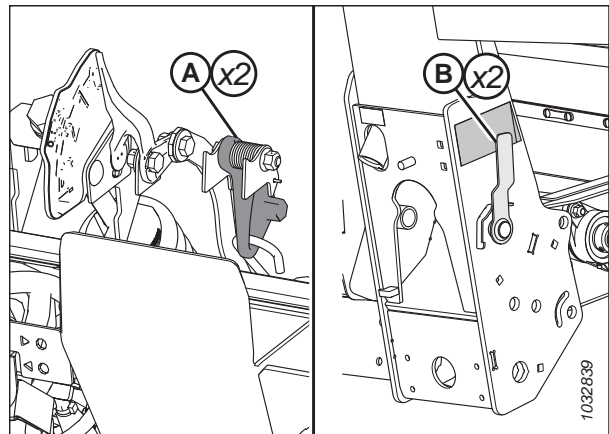

pav. 3.168: Šaškės plokštės surinkimas

OPERACIJA

19. Ant lankstumo tikrintuvo plokštelės pirštais sugnybkite indikatorius (A) ir (B).
20. Daugiafunkčiu įrankiu (C) pasukite lankstumo tikrintuvo plokštelę aukštyn, kol kaištis pasieks angos galą. Apatinis indikatorius (B) judės žemyn, kad būtų nuskaitytas pirmasis rodmuo.
21. Daugiafunkčiu įrankiu (C) pasukite lankstumo tikrintuvo plokštelę žemyn, kol kaištis pasieks angos galą. Viršutinis indikatorius (A) judės aukštyn, kad būtų nuskaitytas antrasis rodmuo.

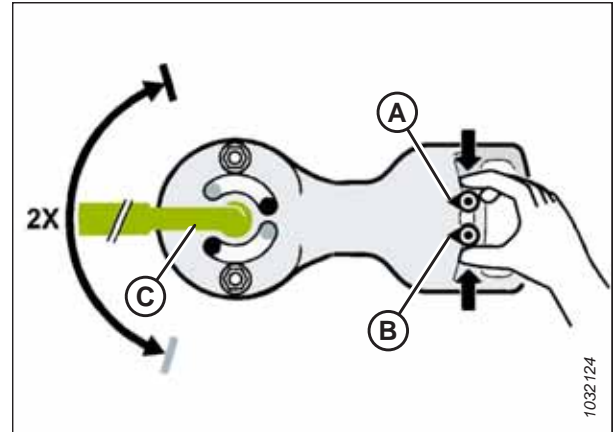

pav. 3.169: Kairiojo sparno balanso indikatoriai

22. Lankstumo tikrintuvo plokštelės rodmenis interpretuokite taip, kaip nurodyta toliau.
 - Jei sparnas yra per lengvas (A), pasunkinkite jį pasukdami reguliavimo varžtą (D), norėdami apkabą (E) pajudinti kryptimi (F). Patikrinkite sparnų balansavimo mechanizmą. Pagal poreikį reguliuokite balansą, kol sparnas bus subalansuotas (C).
 - Jei sparnas yra per sunkus (B), palengvinkite jį pasukdami reguliavimo varžtą (D), norėdami apkabą (E) pajudinti kryptimi (F). Patikrinkite sparnų balansavimo mechanizmą. Pagal poreikį reguliuokite balansą, kol sparnas bus subalansuotas (C).
 - Jei sparnas subalansuotas (C), jokių veiksmų atlikti nereikia. Pereikite prie kito žingsnio.
23. Perkelkite spyruoklės rankeną į viršutinę UŽRAKINIMO padėtį.
24. Jei spyra neužsifiksuoja, daugiafunkčiu įrankiu judinkite sparną aukštyn ir žemyn, kol jis užfiksuojamas.

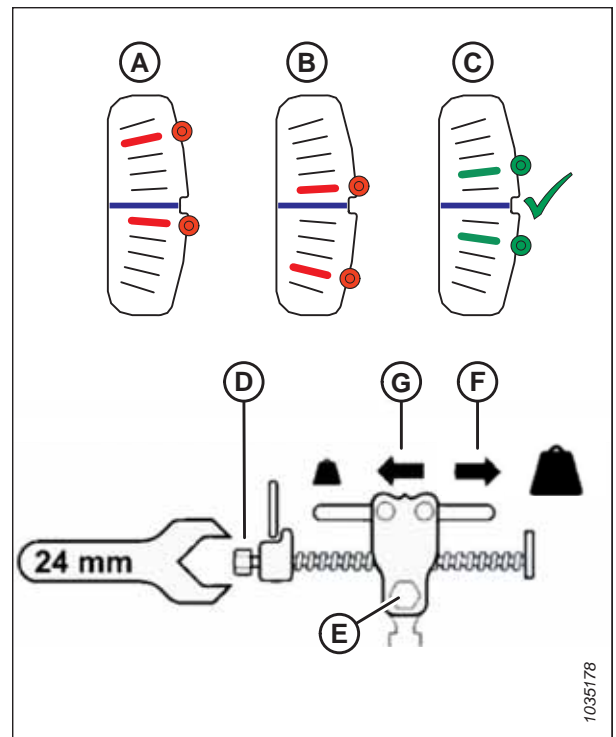

pav. 3.170: Kairiojo sparno balanso reguliavimo tikrintuvo plokštelė

OPERACIJA

25. Nuimkite lankstumo tikrintuvo trosą (A) nuo lankstumo tikrintuvo kabelio užrakto (B).

SVARBU:

Lankstumo tikrintuvo kabelis gali būti pažeistas, jei jis bus paliktas vietoje.

26. Šią procedūrą pakartokite, kad nustatytumėte kito sparno balansą.

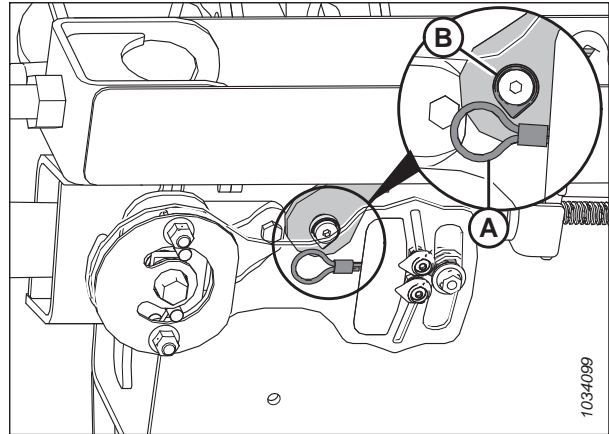

pav. 3.171: Kairysis lankstumo tikrintuvo kabelio užraktas

27. Gražinkite daugiavilnių įrankį (B) į laikymo padėtį. Pritvirtinkite daugiavilnių įrankį kaiščiu (A).

28. Vėl uždėkite trauklės gaubtus.

- Informaciją apie išorinius lankščios trauklės gaubtus žr. [Išorinių lankščių trauklių gaubtų tvirtinimas, p. 55.](#)
- Informaciją apie vidinius lankščios trauklės gaubtus žr. [Vidinių lankščių trauklių gaubtų montavimas, p. 53.](#)

PASTABA:

Naudodami pjaunamąjį lauke, prirėkus sureguliuokite pagrindinį paviršiaus kopijavimo modulį, kad būtų palaikomas tinkamas sparno balansas. Instrukcijas žr. [Pjaunamosios paviršiaus kopijavimo sistemos tikrinimas ir reguliavimas, p. 134.](#)

29. Jei pjovimo agregatas netiesus, kai sparnai yra užrakinti, būtina atlikti papildomus pjaunamosios reguliavimus. Susisiekite su „MacDon“ atstovu.

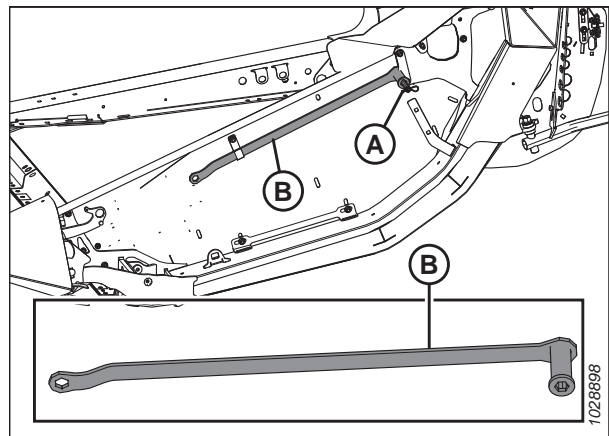

pav. 3.172: Kairysis galinis skydas

3.9.5 Pjaunamosios kampas

Pjaunamosios kampas reguliuojamas pagal skirtingas pasėlių sąlygas ir (arba) dirvožemio tipus ir gali būti reguliuojamas naudojant centrinę trauklę tarp kombaino ir pjaunamosios.

Žr. [Pjaunamosios kampo reguliavimas iš kombaino, p. 159](#) konkretaus kombaino reguliavimo informaciją.

OPERACIJA

Pjaunamosios kampas (A) yra kampas tarp pjaunamosios ir žemės.

Pjaunant pasėlius žemės paviršiaus lygyje, pjaunamosios kampas lemia atstumą (B) tarp pjovimo agregato dalgio ir žemės paviršiaus.

Reguliuojant pjaunamosios kampą pjaunamoji pasukama atraminės plokštelės / žemės kontakto taške (C).

Apsauginis kampas (D) – tai kampas tarp pjovimo agregato apsaugų viršutinio paviršiaus ir žemės.

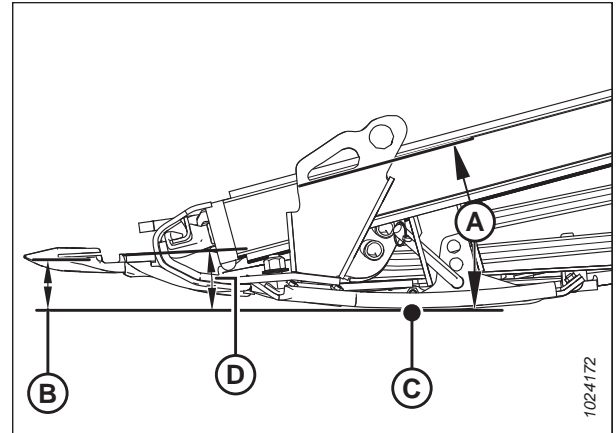

pav. 3.173: Pjaunamosios kampas

Mažiausias kampas (A) (centrinė trauklė visiškai atitraukta) yra 1,7°, o pjaunant pažeme ražiena yra aukščiausia.

Stačiausias kampas (E) (vidurinė trauklė visiškai ištiesta) yra 8,9°, o pjaunant pažeme ražiena yra žemiausia.

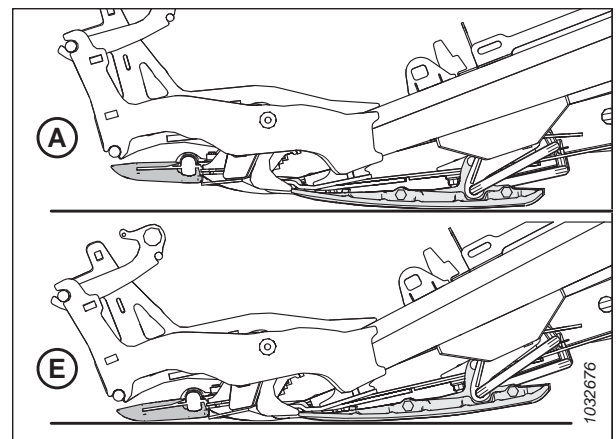

pav. 3.174: Apsaugos kampai

Nustatykite pjaunamosios kampą pagal pasėlių ir dirvožemio tipą ir būklę taip:

- Įprastomis pjovimo sąlygoms ir esant šlapiam dirvožemiui nustatykite mažesnes vertes (A) (indikatoriaus padėtis A), kad dirvožemis nesikaupytų pjovimo agregate. Dėl mažesnio pjaunamosios kampo taip pat sumažėja dalgių pažeidimų akmenuotuose laukuose.
- Suplūktiems ir žemiems pasėliams, pavyzdžiui, sojom, pjauti, nustatykite statesnį kampą (E) (indikatoriaus E padėtis).

Pasirinkite kampą, kuris leis maksimaliai pasinaudoti pasėlių ir lauko sąlygomis.

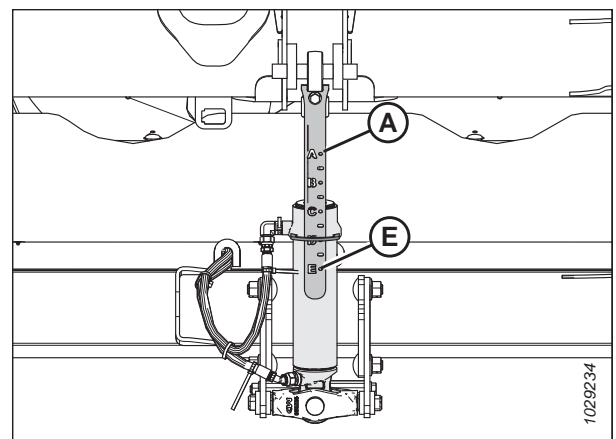

pav. 3.175: Centrinė trauklė

Pjaunamosios kampo reguliavimas iš kombaino

Pjaunamosios kampas reguliuojamas sėdint kombaino kabinoje, jungikliu ant operatoriaus valdymo rankenos ir indikatoriumi ant centrinės trauklės arba kabinoje esančio monitoriaus. Pjaunamosios kampas nustatomas pagal centrinės

OPERACIJA

trauklės ilgį tarp kombaino paviršiaus kopijavimo modulio ir pjaunamosios arba nuožulniosios kameros korpuso pakreipimo kampą tam tikruose kombainų modeliuose.

„Case“ kombainai:

„Case“ kombainuose centrinei trauklei reguliuoti pjaunamosios kampui pakeisti naudojami valdymo rankenos jungikliai.

1. Paspauskite ir palaikykite mygtuką PERKELTI (A) valdymo rankenos gale ir paspauskite jungiklį (B), kad pakreiptumėte pjaunamąją į priekį, arba paspauskite jungiklį (C), kad pakreiptumėte pjaunamąją atgal.



pav. 3.176: „Case“ kombainų valdikliai

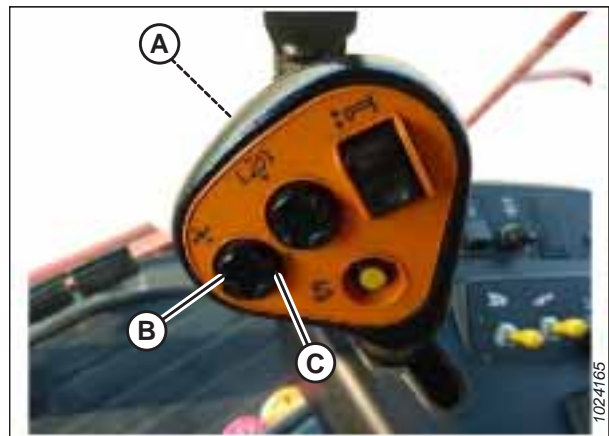

pav. 3.177: „Case“ kombainų valdikliai

3.9.6 Lenktuvų greitis

Lenktuvų greitis padeda kontroliuoti, kaip pasėliai nuo pjaunamosios judės ant transporterių.

Lenktuvai geriausiai veikia, kai atrodo, kad juos valdo žemė. Nupjauti pasėliai turėtų tolygiai pereiti per pjovimo agregatą ant transporterių, nesulipdami ir kuo mažiau sujaukti.

Pjaunant stačius javus, lenktuvų greitis turėtų būti šiek tiek didesnis arba lygus važiavimo greičiui.

Žemuose pasėliuose arba pasėliuose, kurie linksta nuo pjovimo agregato, lenktuvų greitis turi būti didesnis nei važiavimo greitis. Norėdami tai padaryti, padidinkite lenktuvų greitį arba sumažinkite važiavimo greitį.

Pernelyg didelis grūdų galvučių traiškymas arba pasėlių nuostoliai ant pjaunamosios vamzdžio gali reikšti, kad lenktuvų greitis per didelis. Per didelis lenktuvų greitis taip pat padidina lenktuvų komponentų nusidėvėjimą ir perkrauna lenktuvų pavarą.

OPERACIJA

PASTABA:

Dėl per didelio lenktuvų greičio lenktuvų grandinė eis virš reljefo. Lenktuvai pagreitės ir sulėtės dirbant sunkiuose, kietuose ir suplūktuose pasėliuose. Sumažinus lenktuvų greitį, kad jis būtų artimesnis važiavimo greičiui, lenktuvai vis tiek pakels pasėlius, bet jų neišraus. Taip pat sumažės sėklų nuostoliai, nes lenktuvai ne tik pakels pasėlius, bet ir bandys juos „iššukuoti“.

Apie rekomenduojamą lenktuvų greitį dirbant su tam tikrais pasėliais ir tam tikromis sąlygomis žiūrėkite [3.7.2 Pjaunamosios nuostatos](#), p. 69.

Lenktuvų greitį galima reguliuoti kombaino kabinoje esančiais valdikliais. Instrukcijas žr. kombaino operatoriaus vadove.

Pasirenkamos lenktuvų pavaros žvaigždės

Galimos žvaigždės, skirtos naudoti konkrečiai pasėlių sąlygomis. Tai alternatyva gamykloje sumontuotai viengubai žvaigždei.

Gamykloje pjaunamojoje sumontuota vienguba 19 dantų lenktuvų pavaros žvaigždė, tinkanti daugumai pasėlių.

19 dantų lenktuvų pavaros viengubos žvaigždės pakeitimas dviguba (A) suteiks didesnį sukimo momentą ir palengvins lenktuvų darbą sunkiomis pjovimo sąlygomis.

Įrengus dvigubą lenktuvų pavaros žvaigždę, ant esamos 56 dantų apatinės žvaigždės taip pat galima pridėti papildomą 52 dantų žvaigždę (B), kuri leis padidinti lenktuvų greitį lengvuose pasėliuose dirbant didesniu važiavimo greičiu.

Įrengus šias dvi pasirinktines žvaigždes, bus galima greitai ir lengvai pereiti nuo didelio sukimo momento prie didelio greičio ir atvirkščiai. Informacijos apie žvaigždes rasite [3.17, p. 162](#). Norėdami gauti daugiau informacijos, kreipkitės į .

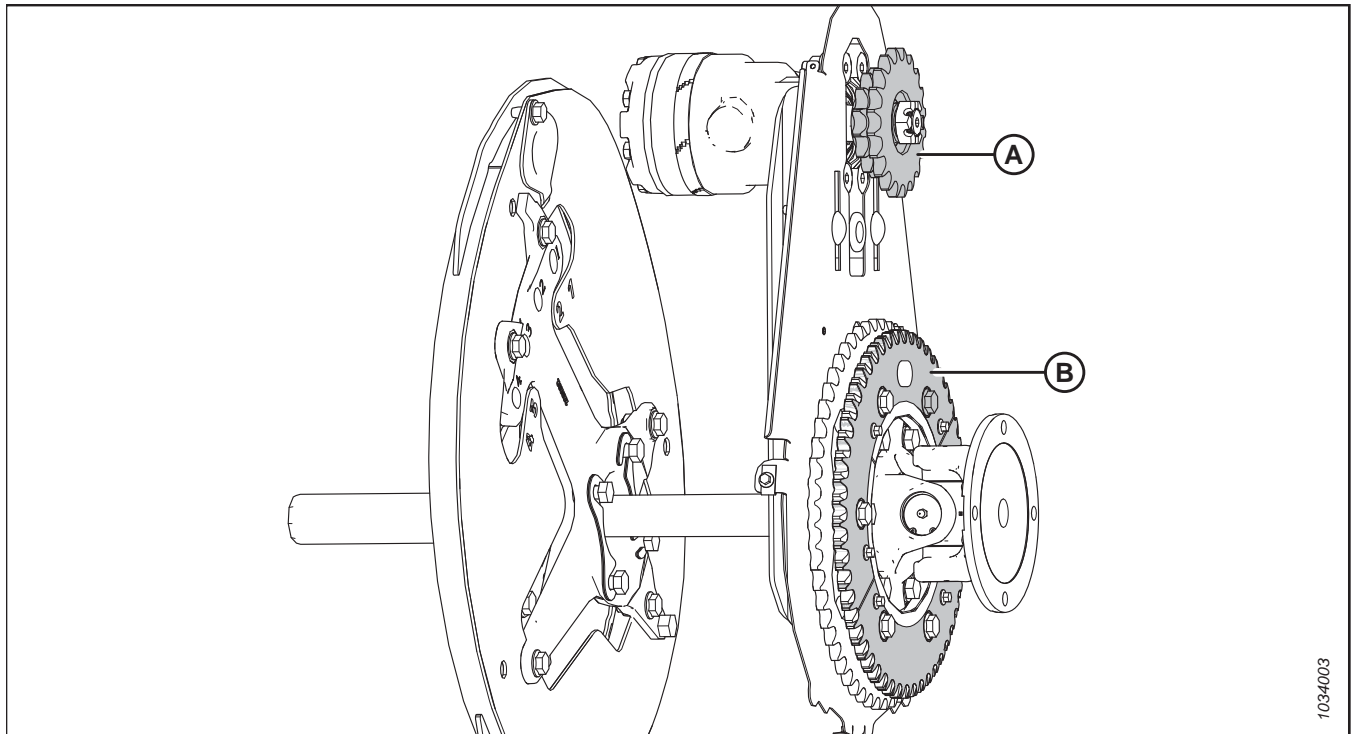

pav. 3.178: Lenktuvo pvara su pasirenkamomis žvaigždėmis

A – dvigubo lenktuvo pavaros žvaigždė (MD #273451, MD #273452 ar MD #273453)⁵⁸

B – 52 dantų žvaigždė (MD #273689)⁵⁹ rinkinį.

58. Šios žvaigždės parduodamos atskirai (atskiros dalys).

59. Ši žvaigždė įtraukta į MD #311882

OPERACIJA

Lentelė 3.17 Pasirenkamos žvaigždės („Case“)

Žvaigždė	Mašinų hidraulika	Kombainas	Taikymas	Pasirenkama pavaros žvaigždė
Dvigubo lenktuvo pavaros žvaigždė (A)	13,79 MPa (2000 psi)	„Case IH“ 7010, 8010, 7120, 8120, 88 serijos	Ryžių pjovimas kombainu	10/20 dantų
Apatinė žvaigždė (B)	–	Viskas	Lengvi pasėliai	52 dantys

3.9.7 Važiavimo greitis

Eksplatuojant pjaunamąjį tinkamą važiavimo greičiu, javai nupjaunami tolygiai ir švariai.

Esant sudėtingoms kirtimo sąlygoms, sumažinkite automobilio važiavimo greitį, kad mažiau nusidėvėtų įranga.

Važiuokite mažesniu greičiu, kai pjaunate labai lengvus javus (pvz., žemas sojų pupeles), kad lenktuvai galėtų įtraukti trumpus augalus. Pradėkite nuo 4,8–5,8 km/h (3,0–3,5 mph) ir prireikus pakoreguokite greitį.

Didesniam važiavimo greičiui gali prireikti didesnių paviršiaus kopijavimo nustatymų, kad pjaunamoji nešokinėtų. Jei padidinsite žemės darbų greitį, padidinkite ir transporterio bei lenktuvo greitį, kad būtų galima apdoroti papildomą medžiagą.

3.179, p. 162 pav. parodytas ryšys tarp važiavimo greičio ir pjaunamo ploto naudojant įvairių dydžių pjaunamąsias.

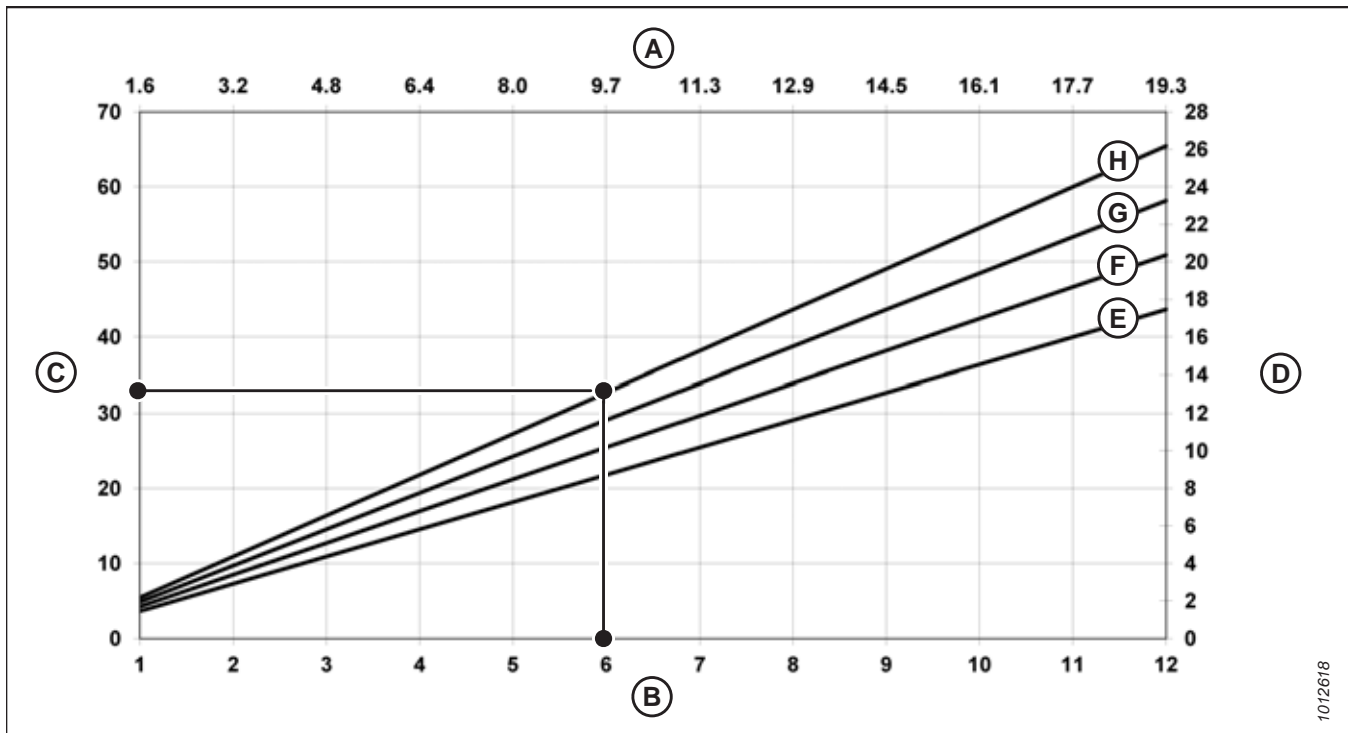

pav. 3.179: Važiavimo greitis, palyginti su plotu

A – kilometrai per valandą

D – hektarai per valandą

G – 12,2 m (40 pėdų)

B – mylios per valandą

E – 9,1 m (30 pėdų)

H – Aukštis – 13,7 m (45 pėdos)

C – akrai per valandą

F – 10,7 m (35 pėdos)

Pavyzdys: 12,2 m (40 pėdų) pjaunamoji, veikianti 9,7 km/val. (6 myl./val.) važiavimo greičiu, per vieną valandą nupjautų maždaug 11,3 ha (28 akrų) plotą.

3.9.8 Šoninio transporterio greitis

Tinkamas transporterio greitis yra svarbus norint pasiekti norimą nupjautų pasėlių srautą iš pjovimo agregato.

Optimizuokite šoninio transporterio greitį atsižvelgdami į pasėlių tankumą, važiavimo greitį ir nuožulniosios kameros talpą. Per greitai veikiančys šoniniai transporteriai ištraukia javus iš pjovimo agregato ir gali sukelti javų sankaupas ties tiekimo transporteriu. Dėl per lėtai veikiančių šoninių transporterių tiekimo transporteris ištrauks pasėlius iš šoninių transporterių, todėl tiekimas bus netolygus.

Sureguliuokite šoninio transporterio greitį, kad pasėliai ant paviršiaus kopijavimo modulio transporterio būtų tinkamai tiekiami. Instrukcijas žr. *Šoninio transporterio greičio reguliavimas, p. 163*.

Šoninio transporterio greičio reguliavimas

Šoniniai transporteriai nupjautus pasėlius perneša į paviršiaus kopijavimo modulio tiekimo transporterį, kuris perduoda pasėlius į kombainą. Galima reguliuoti šoninių transporterių greitį įvairiems pasėliams ir pasėlių sąlygoms.

Šoniniai transporteriai (A) varomi hidrauliniiais varikliais ir siurbliu, kurį varo kombaino nuožulnioji kamera per paviršiaus kopijavimo modulio pavarų dėžę. Šoninio transporterio greitis reguliuojamas iš kabinos, šoninio transporterio greičio valdymo skydelyje, kuris reguliuoja srautą į transporterio hidraulinius variklius.

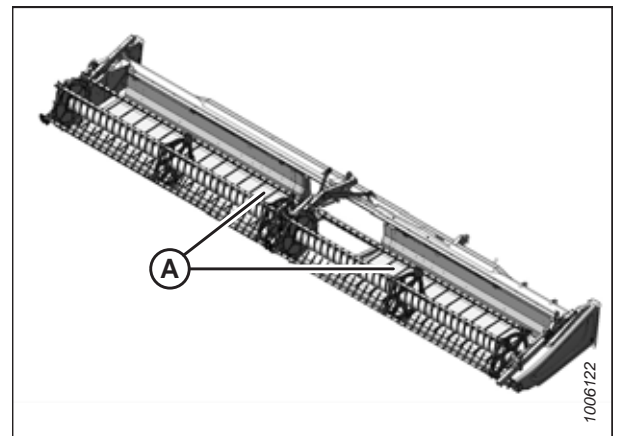

pav. 3.180: Šoniniai transporteriai

Kombainai su integruotais valdikliais

1. Transporterio greičiui nustatyti naudokite integruotus transporterio valdiklius. Instrukcijas žr. kombaino operatoriaus vadove.

Toliau pateikti rekomenduojami pjaunamosios nustatymai.

- *3.7.2 Pjaunamosios nuostatos, p. 69*
- *3.7.3 Pjaunamosios optimizavimas tiesiam rapsų kūlimui, p. 84*

PASTABA:

Informacijos apie „Case IH“ ir „New Holland“ kombainų suderinamumą su integruotais transporterio greičio valdikliais ieškokite kombaino operatoriaus vadove.

OPERACIJA

Kombainai su „MacDon“ kabinos šoninio transporterio greičio valdymu

1. Pasukite rankenėlę (A), kad nustatytumėte transporterio greitį. Toliau pateikti rekomenduojami pjaunamosios nustatymai.

- 3.7.2 Pjaunamosios nuostatos, p. 69
- 3.7.3 Pjaunamosios optimizavimas tiesiam rapsų kūlimui, p. 84

PASTABA:

Jungiklis (B) 3.181, p. 164 paveikslėlyje leidžia operatoriui perjungti pjaunamosios pakreipimo ir lenktuvų pastūmimo pirmyn–atgal valdiklius. Instrukcijas apie valdiklius žr. Pjaunamosios kampo reguliavimas iš kombaino, p. 159.

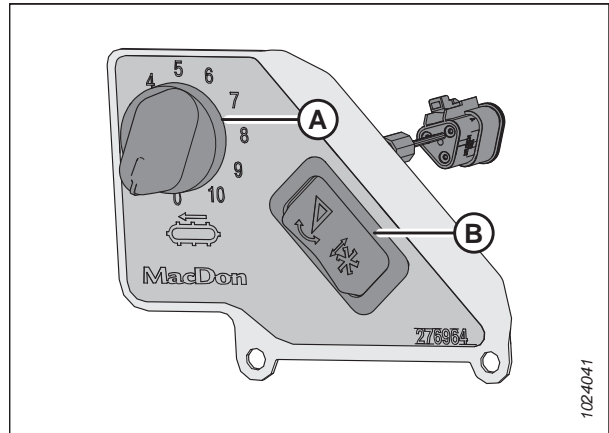

pav. 3.181: Kabinos šoninio transporterio greičio valdymas

PASTABA:

CNH kombainuose jungiklis, skirtas pjaunamosios pakreipimui ir lenktuvų pastūmimo pirmyn–atgal valdikliams aktyvinti, yra važiavimo greičio svirties (GSL) gale.

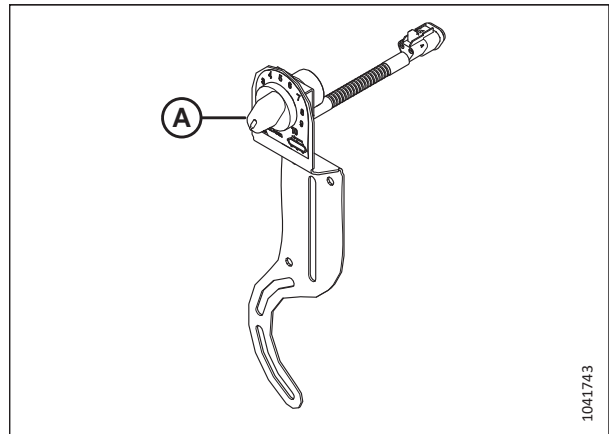

pav. 3.182: CNH kabinos šoninio transporterio greičio valdymas

3.9.9 Tiekimo transporterio greitis

Nuožulnioji kamera nupjautus pasėlius iš šoninių transporterių perkelia į paviršiaus kopijavimo modulio tiekimo sraigę.

Paviršiaus kopijavimo modulio tiekimo transporterį (A) varo hidraulinis variklis ir siurblys, varomas kombaino nuožulniosios kameros korpuso per paviršiaus kopijavimo modulio pavarų dėžę.

SVARBU:

Tiekimo transporterio greitis yra susietas su kombaino nuožulniosios kameros korpuso greičiu ir jo negalima atskirai reguliuoti.

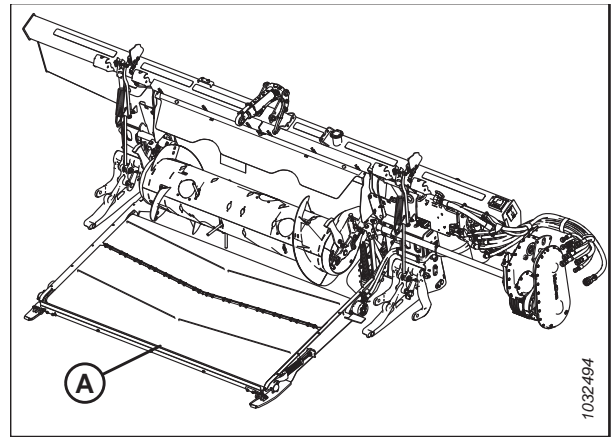

pav. 3.183: FM200 paviršiaus kopijavimo modulis

3.9.10 Informacija apie dalgio greitį

Paviršiaus kopijavimo modulį varo transmisija, sujungta su kombaino nuožulniosios kameros korpusu. Transmisija jungiama su pavarų dėže, kuri varo dalgio pavaros siurblij.

Lentelė 3.18 Nuožulniosios kameros korpuso greitis

Kombaino markė	Nuožulniosios kameros korpuso greitis (aps./min.)
Case IH	580

Lentelė 3.19 FD2 serijos pjaunamosios dalgio greitis

Pjaunami	Rekomenduojamas dalgio pavaros greičio diapazonas (aps. / min.)	
	Viengubo dalgio pavara	Dvigubo dalgio pavara
FD225	600–700	–
FD230	600–750	–
FD235	600–700	600–750
FD240	600–650	600–750
FD241	–	600–750
FD245	–	600–750
FD250	–	600–750

SVARBU:

Įsitikinkite, ar dalgio greitis neviršija 3.19, p. 165 lentelėje pateikto apsisukimų dažnių diapazono. Instrukcijas žr. *Dalgio greičio tikrinimas, p. 166*.

SVARBU:

Norėdami išvengti per didelio dalgio greičio, jo greitį nustatykite, kai nustatytas didžiausias nuožulniosios kameros greitis.

Dalgio greičio tikrinimas

Kad našumas būtų geriausias, pjaunamosios dalgių pavara turi veikti nurodytame sūkių diapazone. Peilio greitį galite patikrinti naudodami fototachometrą prie dalgio pavaros variklio smagračio.

PAVOJUS

Kad išvengtumėte sužalojimų ar mirties dėl netikėto mašinos paleidimo, prieš dėl bet kokios priežasties pasikeldami nuo operatoriaus sėdynės visada sustabdykite variklį ir ištraukite uždegimo raktelį.

1. Sustabdykite variklį ir ištraukite uždegimo raktelį.
2. Atidarykite galinį gaubtą. Prireikus instrukcijų žr. *Pjaunamosios galinių gaubtų atidarymas, p. 42.*

PAVOJUS

Įsitikinkite, kad teritorijoje nėra pašalinių asmenų.

3. Užveskite variklį.
4. Įjunkite pjaunamosios pavara ir paleiskite nuožulniąją kamerą didžiausiu greičiu. Informacijos apie didžiausią greitį rasite *3.20, p. 166.*

SVARBU:

Prieš tikrindami ir reguliuodami dalgio greitį įsitikinkite, kad nustatytas didžiausias tiekimo įrenginio greitis. Tai neleis dalgiui veikti per dideliu greičiu reguliuojant.

5. Įjunkite paviršiaus kopijavimo modulį ir pjaunamąją, kol alyvos temperatūra bus 38–52 °C (100–125 °C).
6. Išmatuokite smagračio (A) aps./min. rankiniu foto tachometru.

PASTABA:

Vienas apsisukimas (aps. / min.) lygus dviem dalgio taktams (takt. / min.) (1 aps. / min. = 2 takt. / min.).

7. Sustabdykite variklį ir ištraukite uždegimo raktelį.

Lentelė 3.20 Nuožulniosios kameros korpuso greitis

Kombaino markė	Nuožulniosios kameros korpuso greitis (aps./min.)
Case IH	580

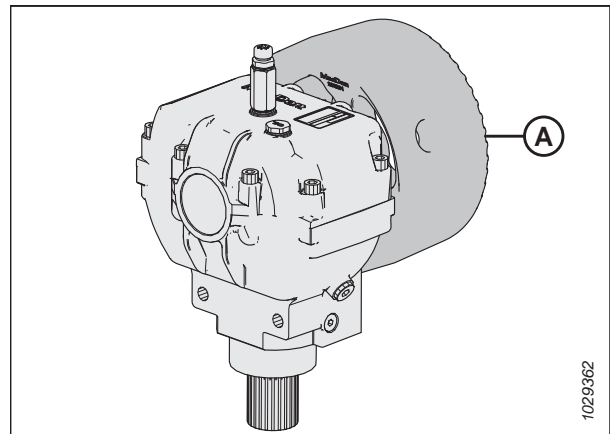

pav. 3.184: Smagratis

OPERACIJA

8. Palyginkite smagračio apsisukimų per minutę skaičių su [3.21, p. 167](#) pateiktomis sūkių skaičiaus vertėmis.
9. Kreipkitės į „MacDon“ atstovą, jei skriemulio apsisukimų dažnis viršija nurodytą pjaunamosios apsisukimų diapazoną.

Lentelė 3.21 FD2 serijos pjaunamosios dalgio greitis

Pjaunamoji	Rekomenduojamas dalgio pavaros greičio diapazonas (aps. / min.)	
	Viengubo dalgio pavara	Dvigubo dalgio pavara
FD225	600–700	–
FD230	600–750	–
FD235	600–700	600–750
FD240	600–650	600–750
FD241	–	600–750
FD245	–	600–750
FD250	–	600–750

3.9.11 Lenktuvų aukštis

Lenktuvų veikimo padėtis priklauso nuo pjaunamos kultūros ir pjovimo sąlygų.

Lenktuvo aukštis reguliuojamas rankiniu būdu arba mygtukais ant važiavimo greičio svirties (GSL) kombaino kabinoje. Daugiau informacijos žr. kombaino operatoriaus vadove arba [3.10 Automatinio pjaunamosios aukščio valdymo sistema, p. 210](#).

Daugiau informacijos apie lenktuvų pastūmimo pirmyn-atgal padėtį žr. [3.9.12 Lenktuvų pastūmimo pirmyn-atgal padėtis, p. 172](#).

Toliau pateiktoje lentelėje aprašyta, kaip keisti lenktuvų padėtį esant skirtingoms pasėlių sąlygoms:

Lentelė 3.22 Lenktuvų padėtis

Pasėlių būklė	Lenktuvų padėtis
Suplūkti ryžiai	<ul style="list-style-type: none"> • Nuleiskite lenktuvus • Pakeiskite lenktuvų greitį ir (arba) kumštelio nustatymą • Pakeiskite pastūmimo pirmyn-atgal padėtį pailgindami lenktuvą
Vešlūs arba sunkūs stovintys (visi)	Pakelkite lenktuvus

Jei lenktuvai nustatyti per žemai, gali susidaryti šios sąlygos:

- Pasėlių praradimas virš pjaunamosios atgalinio vamzdžio
- Pasėlių sutrikimas transporteriuose dėl lenktuvų pirštų
- Virbų vamzdeliai stumia pasėlius žemyn
- Aukšti pasėliai apšivynioja aplink lenktuvų pavarą ir galus

Jei lenktuvai nustatyti per aukštai, gali susidaryti šios sąlygos:

- Pjovimo agregato prijungimas
- Pasėliai suplūkti ir palikti nepjauti
- Javų stiebai krenta priešais pjovimo agregatą

Informaciją apie rekomenduojamą lenktuvų aukštį konkrečioms kultūroms ir pasėlių sąlygoms rasite [3.7.2 Pjaunamosios nuostatos, p. 69](#).

OPERACIJA

SVARBU:

Išlaikykite atitinkamą tarpą tarp lenktuvų ir pjovimo agregato, kad darbo metu lenktuvų pirštai nesiliestų su pjovimo agregatu. Instrukcijas žr. [4.13.1 Tarpas tarp lenktuvų ir pjovimo agregato, p. 437](#).

Lenktuvų aukščio jutiklio tikrinimas ir reguliavimas

Lenktuvų aukščio jutiklio svirties orientaciją būtina patikrinti rankiniu būdu prie jutiklio. Jutiklio išvesties įtampos diapazoną galima patikrinti rankiniu būdu prie jutiklio arba iš kabinos.

SVARBU:

Prieš reguliuodami lenktuvų aukščio jutiklį, nustatykite minimalų lenktuvų aukštį. Instrukcijas žr. [4.13.1 Tarpas tarp lenktuvų ir pjovimo agregato, p. 437](#) ir [Tarpo tarp lenktuvų ir pjovimo agregato matavimas, p. 438](#).

PASTABA:

Instrukcijas kabinoje rasite kombaino naudotojo vadove.



PAVOJUS

Kad išvengtumėte sužalojimų ar mirties dėl netikėto mašinos paleidimo, prieš dėl bet kokios priežasties pasikeldami nuo operatoriaus sėdynės visada sustabdykite variklį ir ištraukite uždegimo raktelį.



PAVOJUS

Įsitikinkite, kad teritorijoje nėra pašalinių asmenų.

Jutiklio sverto krypties tikrinimas ir reguliavimas

1. Užveskite variklį.
2. Kombainą pastatykite ant lygaus paviršiaus.
3. Sustabdykite variklį ir ištraukite uždegimo raktelį.
4. Ant dešiniojo galinio skydo suraskite lenktuvo greičio jutiklį (A). Jutiklis jungiamas prie dešiniojo lenktuvų svertu.

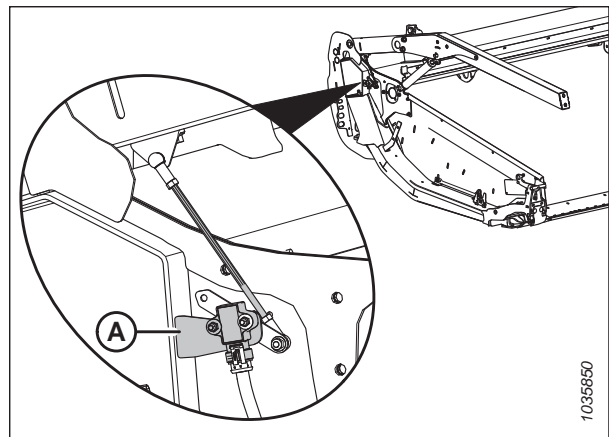

pav. 3.185: Lenktuvų aukščio jutiklio vieta

OPERACIJA

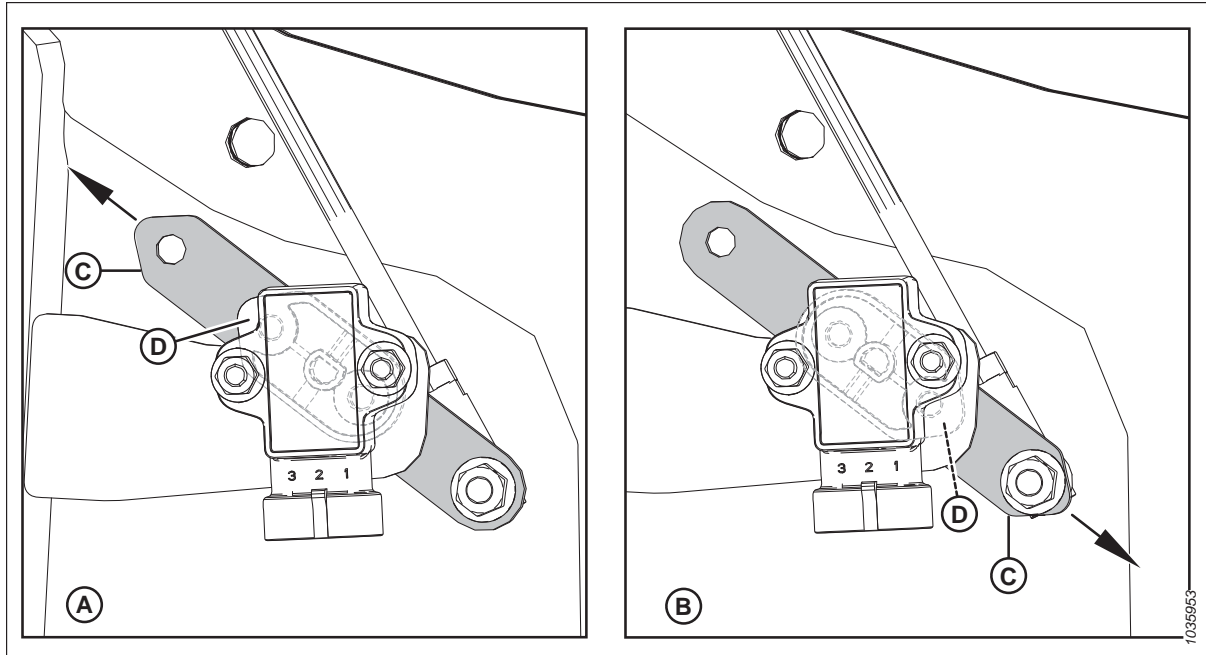

pav. 3.186: Jutiklio svarto / žymeklio konfigūracijos

A – netinkama konfigūracija

C – jutiklio svertas

B – „Case“ / „New Holland“ konfigūracija

D – jutiklio žymeklis (esantis tarp jutiklio ir jo svarto)

- Įsitinkite, kad jutiklio svertas (C) ir rodyklė (D) yra tinkamai sukonfigūruoti. Instrukcijas žr. 3.186, p. 169 pav.

PASTABA:

A konfigūracijoje rodyklė rodo, kad smailus jutiklio svarto galas nukreiptas pjaunamosios galo link.

B konfigūracijoje rodyklė rodo, kad smailus jutiklio svarto galas nukreiptas pjaunamosios priekio link.

- Jei jutiklio svarto kryptis netinkama, atjunkite jutiklio svartą (C) ir nustatykite tinkamą jo kryptį. Priveržkite veržlę iki 8,2 Nm (6 lbf-ft [72,5 lbf-in]).

Jutiklio išėjimo įtampos tikrinimas ir reguliavimas nuleidus lenktuvą

- Įjunkite stovėjimo stabdį.
- Užveskite variklį.
- Iki galo nuleiskite lenktuvus.
- Norėdami išmatuoti įtampos diapazoną nuleidę lenktuvą, naudokite kombaino ekraną arba voltmetrą. Rekomenduojami įtampos diapazonai pateikti 3.23, p. 169 lentelėje.

Lentelė 3.23 Lenktuvų aukščio jutiklio įtampos ribos

Kombaino tipas	Rekomenduojamas įtampos diapazonas	
	Įtampa pakėlus lenktuvą	Įtampa nuleidus lenktuvą
„Case“ / „New Holland“	0,7–1,1 V	3,9–4,3 V

- Sustabdykite variklį ir ištraukite uždegimo raktelį.

OPERACIJA

12. Voltmetru išmatuokite įtampą tarp žemės (2 kontakto laido) ir signalo (3 kontakto laido) ties lenktuvų aukščio jutikliu (A).
13. Įsitinkite, kad ar įtampa atitinka rekomenduojamą įtampos diapazoną. Jei įtampa yra už pagal rekomenduojamo diapazono ribų, atsukite antveržles (B) ir (C) ir sureguliuokite strypo ilgį.
14. Ranka priveržkite antveržles, kol jos priglus, tada dar ketvirtadaliu pasukimo priveržkite antveržles.

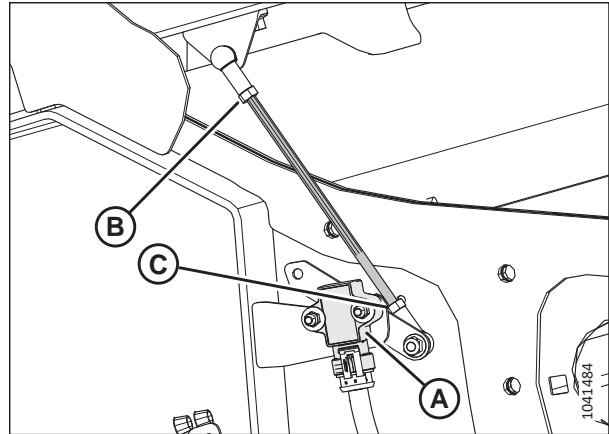

pav. 3.187: Lenktuvo aukščio jutiklis – dešinioji lenktuvo svirtis su nuleistu lenktuvu

Jutiklio išėjimo įtampos tikrinimas ir reguliavimas pakėlus lenktuvą

15. Užveskite variklį.
16. Visiškai pakelkite lenktuvą.
17. Norėdami išmatuoti įtampos diapazoną pakeliant lenktuvą, naudokite kombaino ekraną arba voltmetrą. Rekomenduojami įtampos diapazonai pateikti 3.23, p. 169 lentelėje.
18. Sustabdykite variklį ir ištraukite uždegimo raktelį.
19. Voltmetru išmatuokite įtampą tarp žemės (2 kontakto laido) ir signalo (3 kontakto laido) ties lenktuvų aukščio jutikliu (A).
20. Jei įtampa neatitinka rekomenduojamo diapazono, atsukite dvi M5 šešiabriaunes veržles (B) ir pasukite jutiklį (A), kad pasiektumėte rekomenduojamą įtampos diapazoną.
21. Priveržkite veržles (B) iki 2,5 Nm (1,8 lbf·ft [22 lbf·in]).
22. Užveskite variklį.
23. Iki galo nuleiskite lenktuvus.

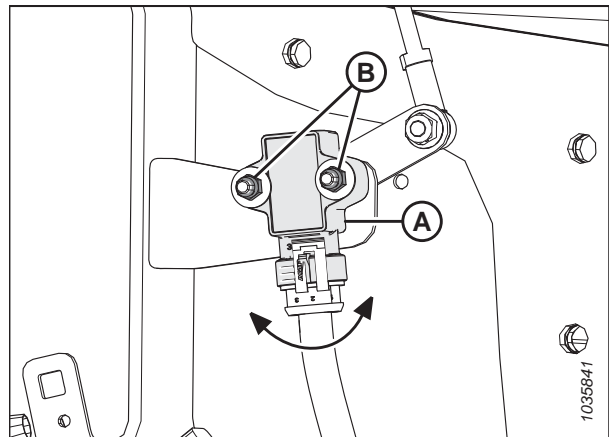

pav. 3.188: Lenktuvų aukščio jutiklis – dešinysis lenktuvų svirtas, lenktuvai pakelti

Lenktuvų aukščio jutiklio keitimas

Lenktuvų aukščio jutiklis naudojamas kaip orientyras, leidžiantis nustatyti lenktuvų padėtį virš pjovimo agregato.

PAVOJUS

Kad išvengtumėte sunkių ar mirtinų kūno sužalojimų dėl netikėto mašinos paleidimo, prieš reguliuodami mašiną, visada sustabdykite variklį ir ištraukite uždegimo raktelį.

PAVOJUS

Įsitinkite, kad teritorijoje nėra pašalinių asmenų.

1. Užveskite variklį.
2. Iki galo nuleiskite lenktuvus.
3. Sustabdykite variklį ir ištraukite uždegimo raktelį.
4. Atjunkite laidų pynę nuo jutiklio (A).
5. Nuimkite du šešiabriaunius varžtus (B) nuo jutiklio sveto (C). Pasilikite tvirtinimo elementus, kad paskui iš naujo sumontuotumėte.

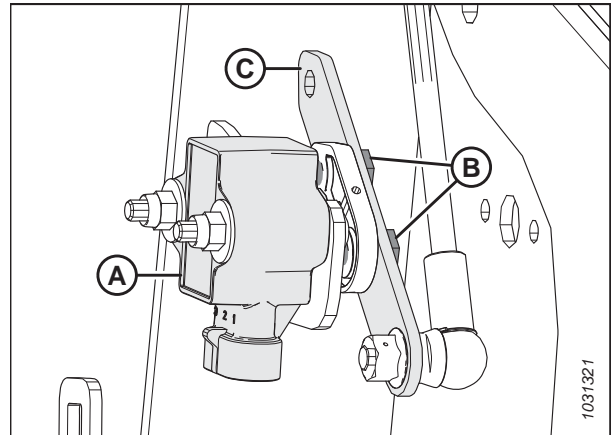

pav. 3.189: Lenktuvų aukščio jutiklis – dešinysis lenktuvų svetas

6. Nuimkite dvi „Nyloc“ varžles, poveržles ir varžtus (A), tvirtinančius jutiklį (B) prie pjaunamosios rėmo. Nuimkite jutiklį.
7. Sumontuokite naują jutiklį (B) ant laikiklio (C), esančio ant pjaunamosios rėmo.
8. Pritvirtinkite jutiklį anksčiau atsuktais varžtais (A), poveržlėmis ir fiksavimo varžlėmis su nailoniniais įdėklais.
9. Priveržkite varžtus (A) iki 2–3 Nm (1,5–2,2 lbf·ft [17–27 lbf·in]).

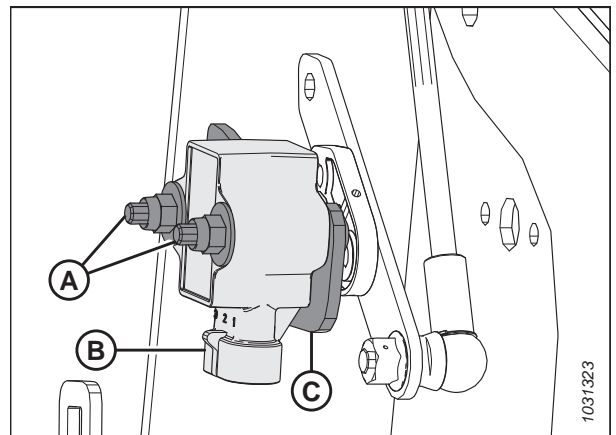

pav. 3.190: Lenktuvų aukščio jutiklis – dešinysis lenktuvų svetas

OPERACIJA

- Užfiksuokite jutiklio svertą (B) su pasiliktais šešiakampiais varžtais (A). Įsitinkite, kad jutiklio rodyklė (C) yra pritvirtinta ta pačia kryptimi, kaip ir smailus jutiklio sverto (B) galas.
- Priveržkite varžtus (A) iki 4 Nm (2,95 lbf·ft [35 lbf·in]).
- Prijunkite laidų pynę prie jutiklio.
- Patikrinkite jutiklio įtampos diapazoną. Instrukcijas žr. [Lenktuvų aukščio jutiklio tikrinimas ir reguliavimas, p. 168.](#)

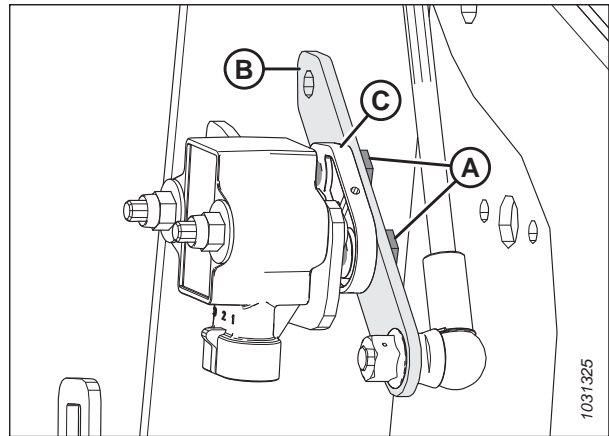

pav. 3.191: Lenktuvų aukščio jutiklis – dešinysis lenktuvų svertas

3.9.12 Lenktuvų pastūmimo pirmyn-atgal padėtis

Lenktuvų pastūmimo pirmyn-atgal padėtis yra kritinis veiksnys norint pasiekti geriausių rezultatų nepalankiomis sąlygomis. Gamykloje rekomenduojama lenktuvų žymima žymekliu virš skaičių (4–5 indikatoriuje). Ši padėtis tinka įprastoms sąlygoms, tačiau prireikus galite keisti pastūmimo pirmyn-atgal padėtį.

Lenktuvą galima perkelti maždaug 155 mm (6 in) atstumu atgal, pakeičiant pastūmimo pirmyn-atgal cilindro padėtį ant pjaunamosios lenktuvų svertų, pritaikant jį tam tikroms pasėlių sąlygoms. Instrukcijas žr. [Pastūmimo pirmyn-atgal cilindro padėties keitimas, p. 173.](#)

Galite sukurti išankstines lenktuvo pastūmimo pirmyn-atgal nuostatas naudodami lenktuvų aukščio grąžinimo vienu palietimu funkciją. Norėdami nustatyti šią funkciją, skaitykite savo pradalginės javapjovės naudotojo vadovą.

Lenktuvų padėties indikatorius (A) yra kairiajame lenktuvų sverte. Laikiklis (B) yra lenktuvų pastūmimo pirmyn-atgal padėties žymeklis.

Jei norite pjauti tiesius stovinčius pasėlius, pasukite lenktuvus virš pjovimo agregatą (4–5 ant indikatoriaus).

Pasėliams, kurie yra žemai, susivėlę ar pasvirę, lenktuvus gali tekti perkelti priešais pjovimo agregatą (mažesnis skaičius indikatoriuje).

PASTABA:

Jei sunkiai surenkami išguldyti pasėliai, sureguliuokite pjaunamąją statesniu kampu. Instrukcijas žr. [3.9.5 Pjaunamosios kamps, p. 158.](#) Lenktuvų padėtį reguliuokite tik tada, kai sureguliosite pjaunamosios kampą.

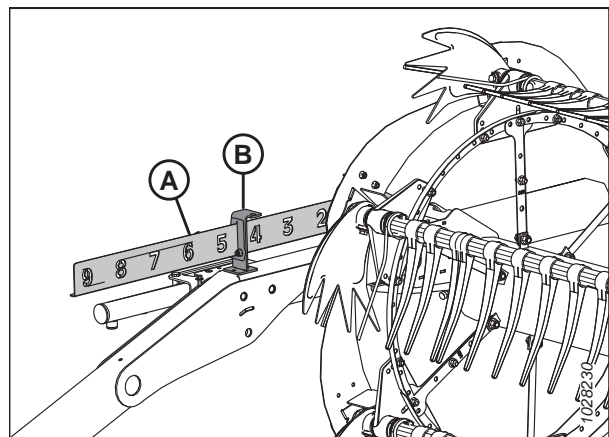

pav. 3.192: Pastūmimo pirmyn-atgal indikatorius

PASTABA:

Pjaudami pasėlius, kuriuos sudėtinga pasiekti, pvz., ryžius ar labai suplūktus pasėlius, kai reikia, kad lenktuvai būtų visiškai priekyje, nustatykite tokį lenktuvų virbų pasvirimą, kad tinkamai patektų ant transporterių. Instrukcijas žr. [3.9.13 Lenktuvų virbų pasvirimas, p. 181.](#)

Lenktuvų pastūmimo pirmyn-atgal padėties reguliavimas

Iš anksto gamykloje nustatyta lenktuvų padėtis tinka įprastomis sąlygomis, tačiau pastūmimo pirmyn-atgal padėtį galima reguliuoti, naudojant kabinos viduje esančius valdiklius.

Norėdami reguliuoti lenktuvų padėtį, atlikite toliau nurodytus veiksmus.

1. Valdykite hidraulikos sistemą, norėdami perkelti lenktuvus į norimą padėtį, o kaip atskaitos tašką naudokite pastūmimo pirmyn-atgal indikatorius (A). Laikiklis (B) yra padėties žymeklis.
2. Sureguliuavę kumštelio nustatymus patikrinkite atstumą nuo lenktuvų iki pjovimo agregato. Vadovaukitės šiomis instrukcijomis:
 - [4.13.1 Tarpas tarp lenktuvų ir pjovimo agregato, p. 437](#)
 - [4.13.2 Pasvirę lenktuvai, p. 445](#)

SVARBU:

Eksploatuojant lenktuvus per palinkusius į priekį, pirštai gali liestis su žeme. Naudodami lenktuvus šioje padėtyje, nuleiskite atramines plokšteles arba, jei reikia, pareguliuokite pjaunamosios pakreipimą, kad nepažeistumėte pirštų.

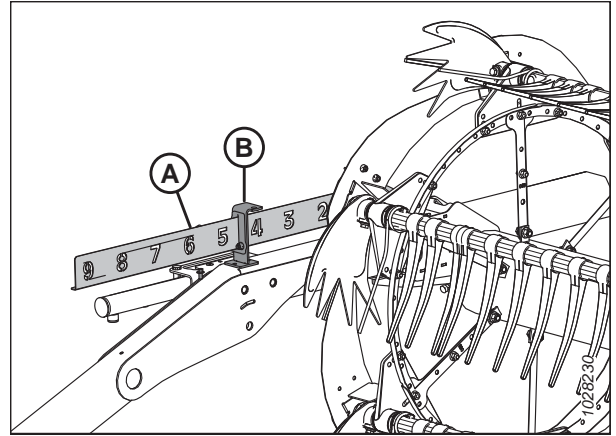

pav. 3.193: Pastūmimo pirmyn-atgal indikatorius

Pastūmimo pirmyn-atgal cilindry padėties keitimas

Siekiant atsižvelgti į tam tikras pasėlių pjovimo sąlygas, lenktuvus galima perkelti maždaug 155 mm (6 in) atgal, perstatant pastūmimo pirmyn-atgal cilindrus ant lenktuvų svirtų.



PAVOJUS

Kad išvengtumėte sužalojimų ar mirties dėl netikėto mašinos paleidimo, prieš dėl bet kokios priežasties pasikeldami nuo operatoriaus sėdynės visada sustabdykite variklį ir ištraukite uždegimo raktelį.



PAVOJUS

Įsitinkinkite, kad teritorijoje nėra pašalinių asmenų.

SVARBU:

Įsitinkinkite, kad visi pastūmimo pirmyn-atgal cilindrai yra toje pačioje padėtyje.

1. Užveskite variklį.
2. Nustatykite lenktuvų aukštį taip, kad lenktuvų svirtys būtų lygiagrečios žemės paviršiui.
3. Sustabdykite variklį ir ištraukite uždegimo raktelį.

OPERACIJA

4. Ištraukite kaištį (A), kuriuo daugiafunkcis įrankis pritvirtintas prie laikiklio, esančio ant kairiojo galinio skydo.
5. Išimkite daugiafunkcij įrankį (B). Vėl įstatykite kaištį.

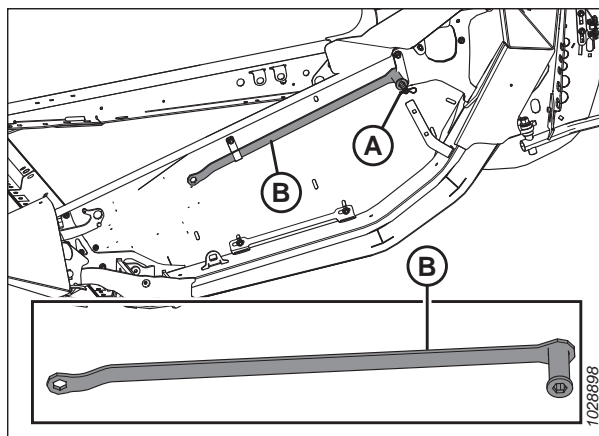

pav. 3.194: Kairysis galinis skydas

OPERACIJA

6. Žr. 3.195, p. 175 pav., kad nustatytumėte savo pjaunamosios tipo pastūmimo pirmyn-atgal cilindro reguliavimo procedūras. Iliustracijoje nurodytas skaičius reiškia vieną iš šių procedūrų:

- Informaciją apie lenktuvų svirtis su pastūmimo pirmyn-atgal reguliavimu [1] priekinėje dalyje, žr. 1, p. 176 žingsnį.
- Informaciją apie lenktuvų svirtis su pastūmimo pirmyn-atgal reguliavimu [2] galinėje dalyje, žr. 1, p. 177.

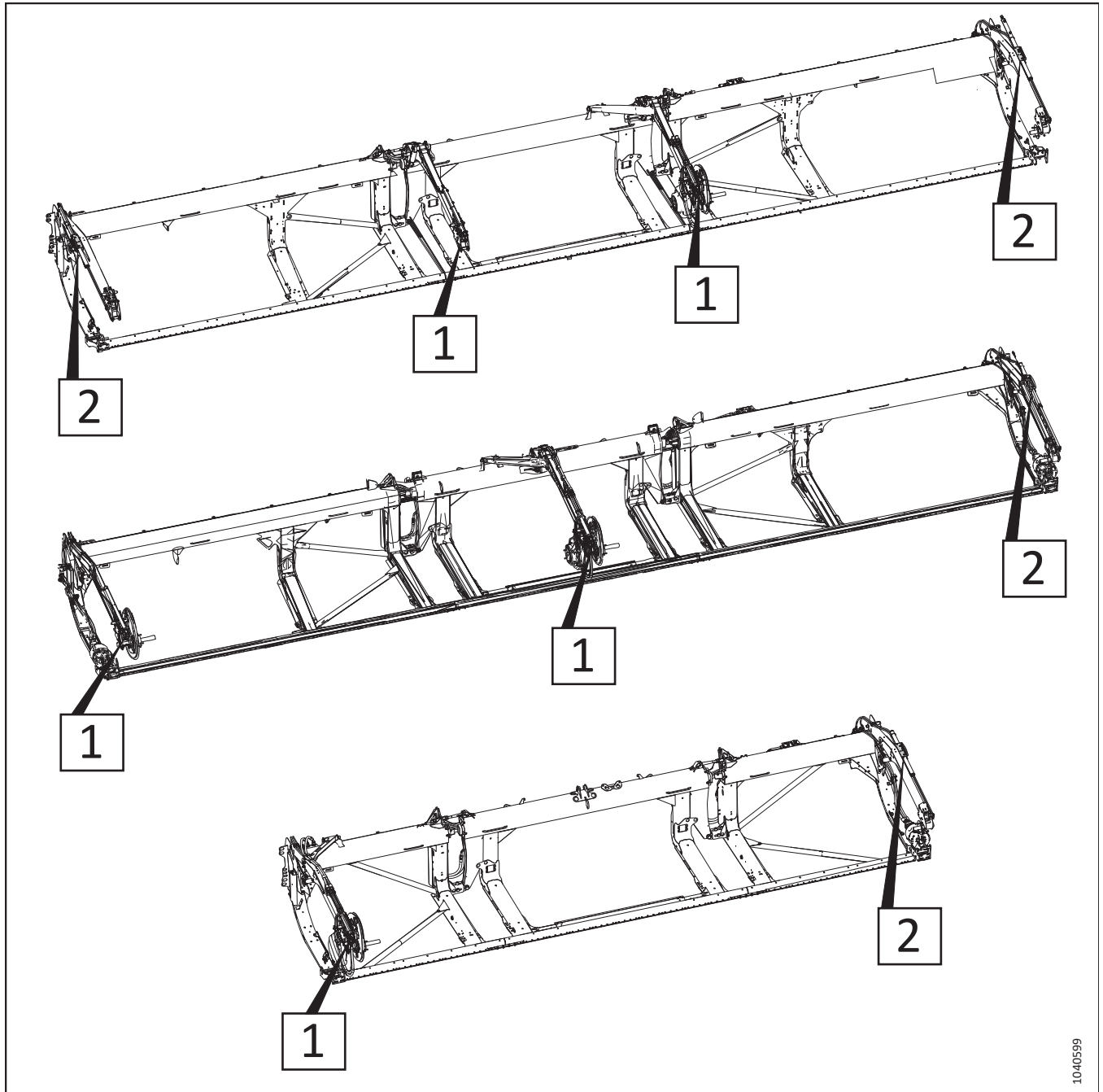

pav. 3.195: Reguliuojami pastūmimo pirmyn-atgal cilindrai – procedūros nuorodų numeriai

OPERACIJA

Jei norite pakeisti pastūmimo pirmyn-atgal cilindro lenktuvų padėtį, kuri reguliuojasi lenktuvų svirties priekinėje dalyje, atlikite šiuos veiksmus:

1. Nuimkite padalytą žiedinę jungtį (A), kaištį (B) ir plokščią poveržlę, (nepavaizduota) tvirtinančią reguliuojamą pastūmimo pirmyn-atgal cilindrą priekinėje padėtyje.

PASTABA:

Lenktuvų pavaros komponentai iliustracijoje nepavaizduoti.

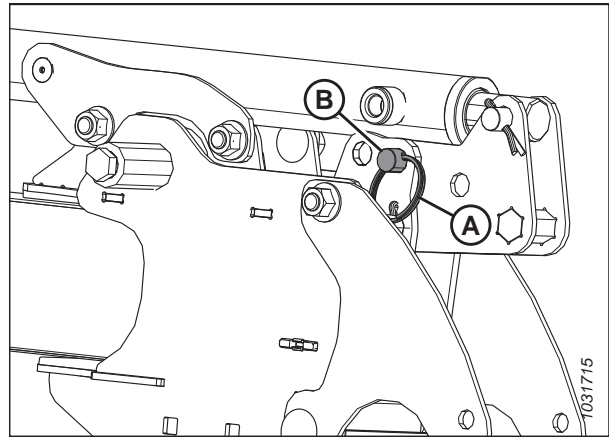

pav. 3.196: Pastūmimo pirmyn-atgal cilindro reguliavimas, 1 tipas – priekinė padėtis

2. Daugiafunkciu įrankiu (A) stumkite laikiklį (B) atgal, kol skylė (C) sutaps su anga (D). Lenktuvai judės atgal, kai laikiklis (B) suksis ant apatinio kaiščio (E).

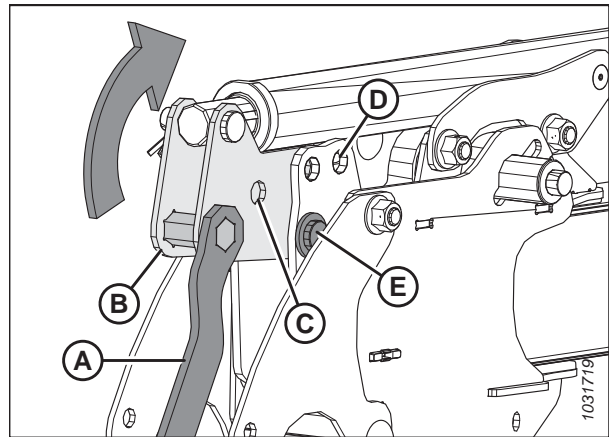

pav. 3.197: Pastūmimo pirmyn-atgal cilindro reguliavimas, 1 tipas – priekinė padėtis

3. Pritvirtinkite cilindrą užpakalinėje padėtyje, naudodami kaištį (A), plokščią poveržlę ir skiriamąjį žiedą (B).

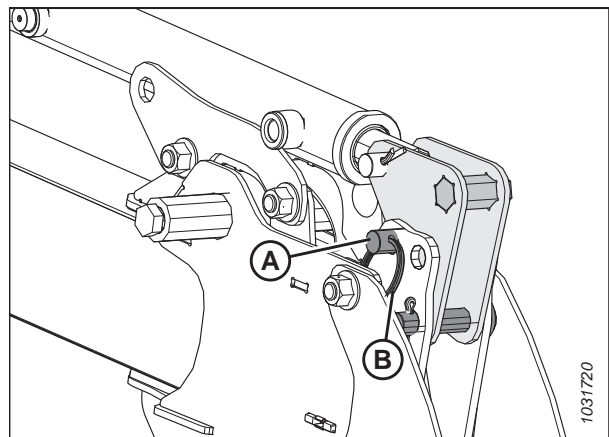

pav. 3.198: Pastūmimo pirmyn-atgal cilindro reguliavimas, 1 tipas – galinė padėtis

OPERACIJA

Jei norite pakeisti pastūmimo pirmyn-atgal cilindro lenktuvų padėtį, kuri reguliuojasi lenktuvų svirties galinėje dalyje, atlikite šiuos veiksmus:

PASTABA:

Tolesnėse iliustracijose parodytas cilindro laikiklis su išpjovomis montuojamas išorinėje lenktuvų svirties pusėje.

1. Nuimkite padalytą žiedinę jungtį (A) ir tvirtinimo kaištį (B), pritvirtinantį kairįjį cilindro priekinėje padėtyje ant cilindro laikiklio (C).

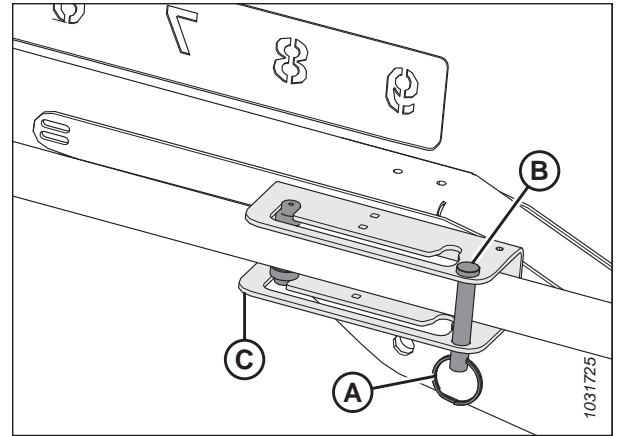

pav. 3.199: Pastūmimo pirmyn-atgal cilindro reguliavimas, 2 tipas – priekinė padėtis

2. Pastumkite cilindro kreipiamąsias (A) išilgai laikiklio lizdo į galinę padėtį (B).

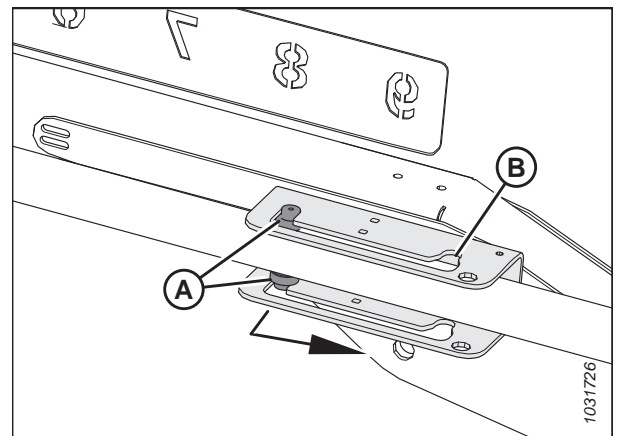

pav. 3.200: Pastūmimo pirmyn-atgal cilindro reguliavimas, 2 tipas – priekinė padėtis

OPERACIJA

- Įstatykite cilindą (A) ir padalytą žiedinę jungtį (B), kad cilindras būtų tvirtinamas galinėje padėtyje (C) ant laikiklio.

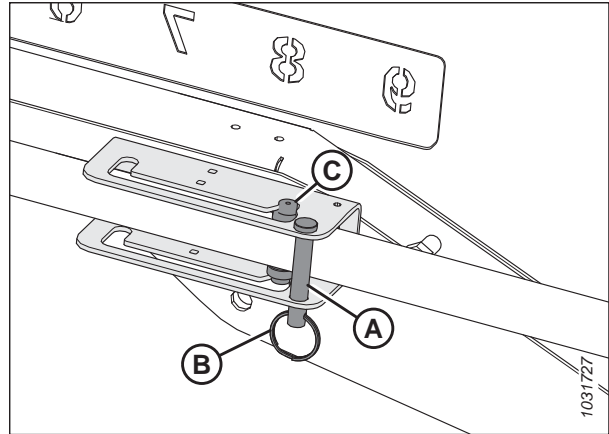

pav. 3.201: Pastūmimo pirmyn-atgal cilindro reguliavimas, 2 tipas – galinė padėtis

- Įsitikinkite, kad yra pakankamas atstumas tarp lenktuvų ir toliau nurodytų pjaunamosios dalių:
 - Galinis skydas
 - Lenktuvų atramos
 - Viršutinė kryžminė sraigė (jei ji sumontuota ant pjaunamosios)
- Jei reikia, sureguliuokite lenktuvų virbų žingsnį. Prireikus instrukcijų, žr. [3.9.13 Lenktuvų virbų pasvirimas, p. 181](#).

Lenktuvų pastūmimo pirmyn-atgal padėties jutiklio tikrinimas ir reguliavimas

Lenktuvų pastūmimo pirmyn-atgal padėties jutiklis nurodo lenktuvų padėtį priekinėje ir galinėje plokštumoje. Būtina kalibruoti jutiklio sverto kryptį ir jutiklio išvesties įtampos diapazoną.

PAVOJUS

Kad išvengtumėte sužalojimų ar mirties dėl netikėto mašinos paleidimo, prieš dėl bet kokios priežasties pasikeldami nuo operatoriaus sėdynės visada sustabdykite variklį ir ištraukite uždegimo raktelį.

PAVOJUS

Įsitikinkite, kad teritorijoje nėra pašalinių asmenų.

Jutiklio sverto krypties tikrinimas ir reguliavimas

- Kombainą pastatykite ant lygaus paviršiaus.
- Sustabdykite variklį ir ištraukite uždegimo raktelį.

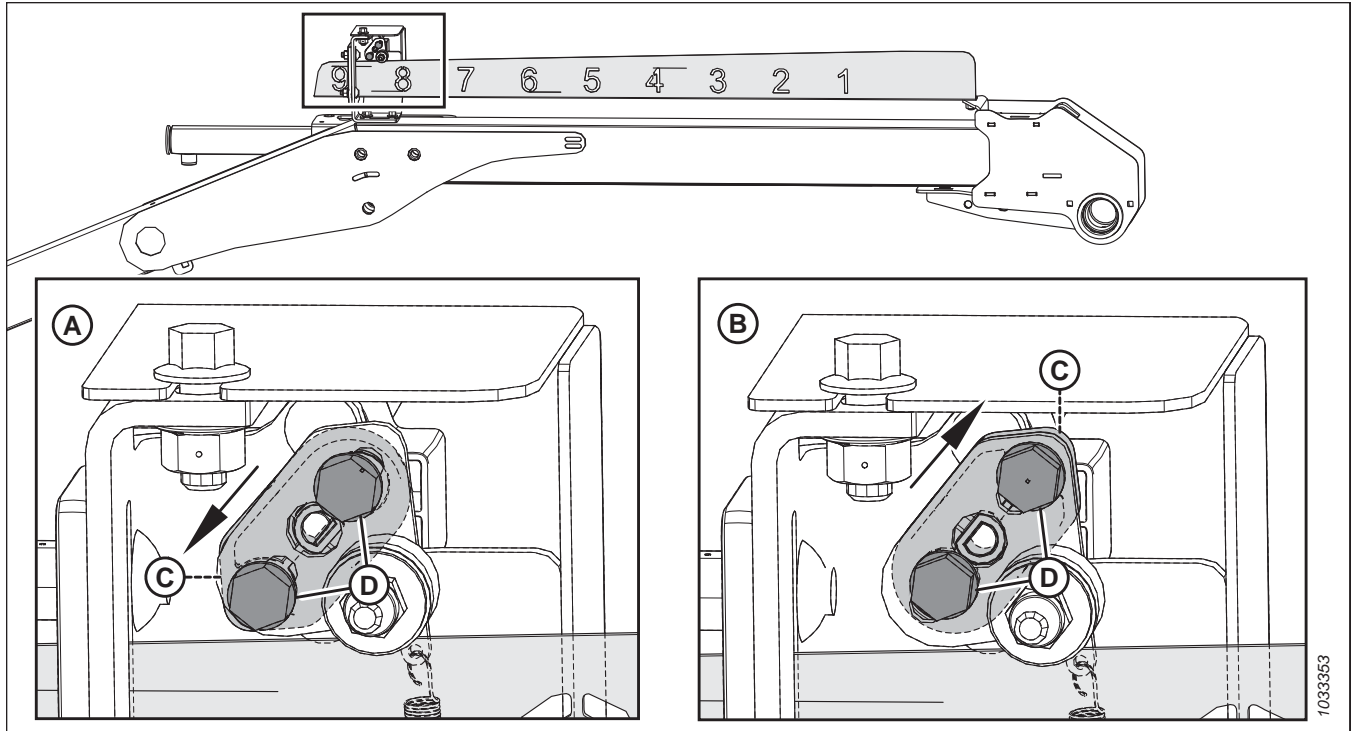

pav. 3.202: Jutiklio svorto konfigūracijos

A – Netinkama konfigūracija

B – „Case“ / „New Holland“ konfigūracija

C – jutiklio svertas

D – tvirtinimo elementas

3. Patikrinkite jutiklio svorto (C) ir tvirtinimo elemento (D) padėtį. Jei jutiklio svorto (C) kryptis netinkama, atjunkite ir vėl prijunkite tinkama kryptimi.

Jutiklio išvesties įtampos tikrinimas ir reguliavimas

4. Įjunkite stovėjimo stabdį.

SVARBU:

Norint išmatuoti pastūmimo pirmyn-atgal jutiklio išėjimo įtampą, variklis turi veikti ir tiekti jutikliui energiją.

5. Užveskite variklį.
6. Sureguliuokite lenktuvus, kad jie būtų kaip įmanoma labiau priekyje. Įsitikinkite, kad matmuo (A) (nuo jutiklio laikiklio iki indikatoriaus galo) yra 62–72 mm (2 3/8–2 3/4 in).

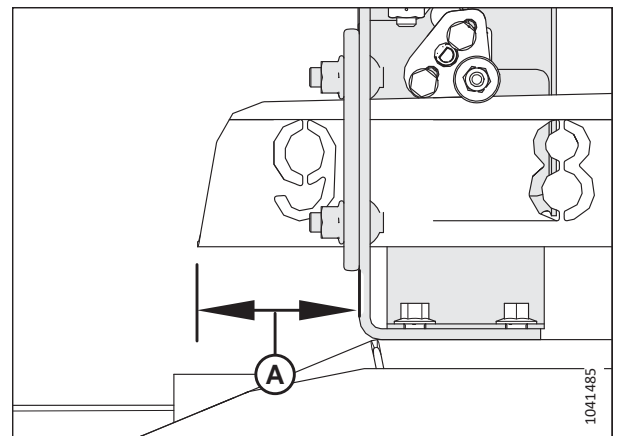

pav. 3.203: Pastūmimo pirmyn-atgal laikiklis

OPERACIJA

7. Norėdami išmatuoti įtampos diapazoną, naudokite kombaino ekraną arba voltmetrą (jei jutiklį matuojate rankiniu būdu). Jei naudojate voltmetrą, patikrinkite jutiklio įtampą (A) tarp 2 kontakto (žeminimas) ir 3 kontakto (signalas).
 - „Case“ ir „New Holland“ kombainų įtampos intervalas turi būti 0,7–1,1 V.
8. Sustabdykite variklį ir ištraukite uždegimo raktelį.

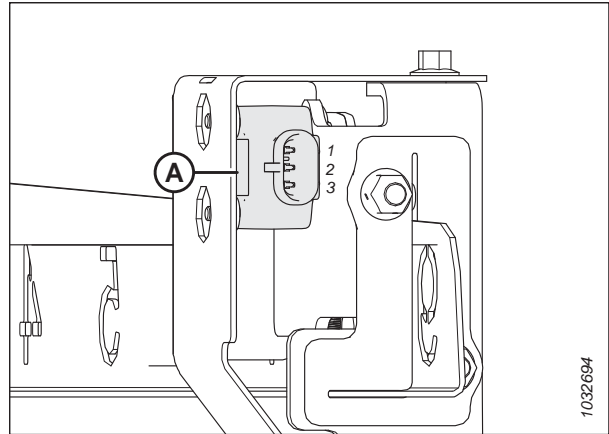

pav. 3.204: Pastūmimo pirmyn-atgal jutiklis

9. Jei reikia sureguliuoti, atlaisvinkite tvirtinimo elementą (A) ir sukite jutiklį (B), kol įtampa bus ties tinkamu diapazonu.
10. Kai jutiklis sureguliuotas, priveržkite tvirtinimo elementą iki 2,1 Nm (1,5 lbf-ft [18,6 lbf-in]).

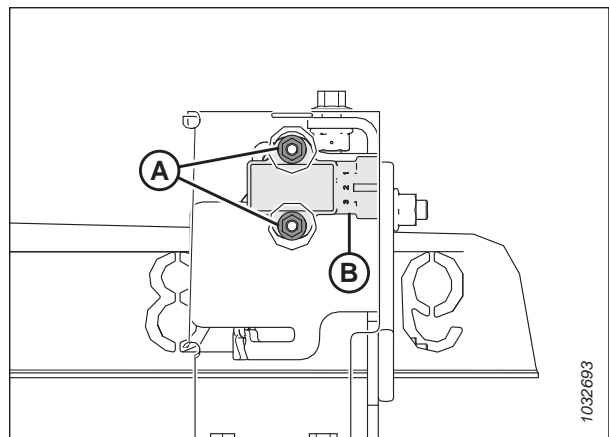

pav. 3.205: Pastūmimo pirmyn-atgal jutiklis

11. Įsitinkinkite, kad varžtas (A) laisvai sukasi. **NEPRIVERŽKITE** varžto.

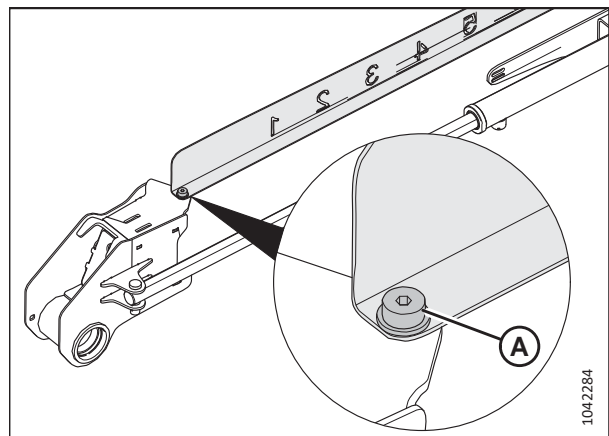

pav. 3.206: Indikatoriaus varžtas

3.9.13 Lenktuvų virbų pasvirimas

Lenktuvų virbų žingsnis apibūdina lenktuvų pirštų padėties plovimo agregato atžvilgiu. Jį galima keisti pakeičiant lenktuvų pastūmimo pirmyn-atgal padėties ir lenktuvų kumštelio nuostatą. Operatorius taip pat gali norėti pakeisti lenktuvo virbų pasvirimą, kad atitiktų skirtingas derliaus nuėmimo sąlygas.

Lenktuvo padėties pakeitimas labiausiai paveikia lenktuvo virbų pasvirimą. Kita vertus, kumštelio nuostatos pakeitimas daro mažesnę poveikį lenktuvų virbų pasvirimui. Pavyzdžiui, kai kumštelio padėties diapazonas yra 33° , atitinkamas piršto posvyrio diapazonas yra vos 5° žemiausiame lenktuvų pasukimo taške.

Norėdami pasiekti geriausių rezultatų, naudokite mažiausią kumštelio nuostatą, kuri pasėlius perduoda už galinio pjaunamosios krašto ir ant transporterių. Norėdami gauti daugiau informacijos, žr. [3.7.2 Pjaunamosios nuostatos, p. 69](#).

Lenktuvų kumštelio nuostatos

Keisdamas kumštelio padėties operatorius gali reguliuoti tašką, ties kuriu lenktuvo pirštai atsilenkia ir išberia surinktus javus į surinktuvę. Pateikiamos rekomendacijos dėl lenktuvo kumštelinių nuostatų esant įvairioms derliaus nuėmimo sąlygoms.

Nustatymo numeriai matomi virš kameros disko angų. Instrukcijas žr. [Lenktuvų kumštelio reguliavimas, p. 183](#).

PASTABA:

Norėdami sužinoti rekomenduojamą lenktuvo virbų pasvirimo nuostatą esant įvairioms derliaus nuėmimo sąlygoms, žr. [3.7.2 Pjaunamosios nuostatos, p. 69](#).

1 kumštelio padėtis, 5 arba 6 lenktuvų padėtis užtikrina tolygiausią pasėlių srautą į transporterius, nepurenant ir netrikdant medžiagos.

- Pasirinkus šią nuostatą pasėliai paleidžiami šalia plovimo agregato. Naudokite šią nuostatą, kai plovimo agregatas nuimant derlių yra ant žemės paviršiaus.
- Kai kurie javai nebus tiekiami toliau nei pjaunamasis agregatas, kai pjaunamasis agregatas yra pakeltas nuo žemės paviršiaus, o lenktuvas yra užlenktas. Todėl nustatykite lenktuvo greitį, kad jis būtų beveik lygus kombaino važiavimo greičiui.

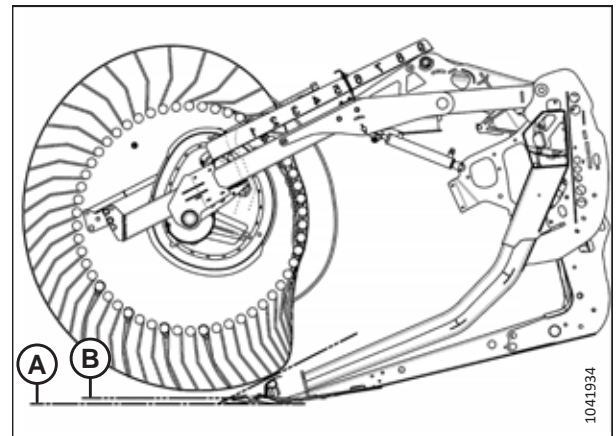

pav. 3.207: Piršto profilis – 1 kumštelio padėtis

2 kumštelio padėtis, 6 arba 7 lenktuvų padėtis yra rekomenduojama pradinė padėtis daugumai pasėlių ir sąlygų.

- Prieš reguliuodami kumštelio nuostatą, sureguliuokite lenktuvus pirmyn arba atgal ir bandykite pasėlius užkelti ant transporterio.
- Jei pasėliai stringa ant plovimo agregato ir lenktuvai negali užstumti pasėlių ant transporterio, padidinkite kumštelio nuostatą, kad pasėliai būtų stumiami už galinio plovimo agregato krašto.
- Jei pasėliai purenami arba jei sutrinka srautas per transporterius, sumažinkite kumštelio nuostatą.
- Esant šiai nuostatai lenktuvo pirštų galiukų greitis yra beveik 20 % didesnis už lenktuvo greitį.

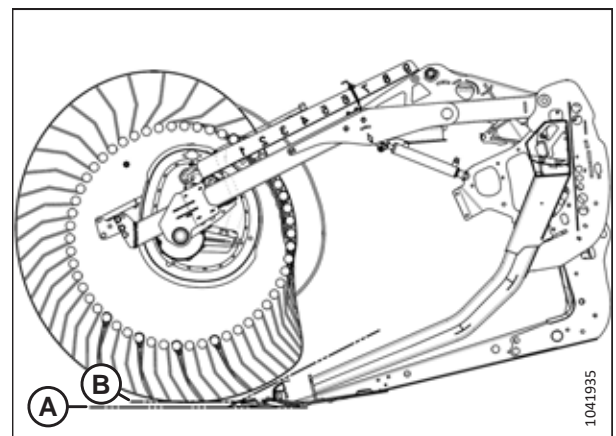

pav. 3.208: Piršto profilis – 2 kumštelio padėtis

OPERACIJA

3 kumštelio padėtis, 8 lenktuvų padėtis daugiausia naudojama ilgoms ražienoms.

- Ši padėtis leidžia lenktuvui pasislinkti pirmyn ir pakelti pasėlius per dangtį ant transporterių.
- Esant šiai nuostatai lenktuvo pirštų galiukų greitis yra beveik 30 % didesnis už lenktuvo greitį.

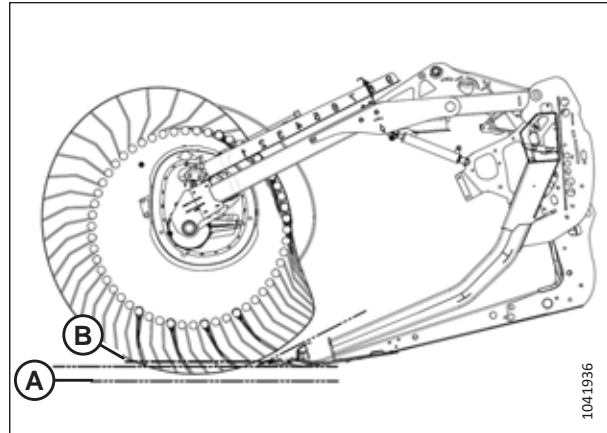

pav. 3.209: Piršto profilis – 3 kumštelio padėtis

4 kumštelio padėtis, minimalus pjaunamosios kampas, 9 lenktuvų padėtis – pjaunamoji palieka trumpesnes ražienas nuimant išguldytus javus (palyginus su visiškai į priekį pastumta pjaunamąja). Esant tokiam pjaunamosios kampui, lenktuvai vos paliečia žemės paviršių.

- Ši padėtis leidžia lenktuvui pasislinkti pirmyn ir pakelti pasėlius per dangtį ant transporterių.
- Esant šiai nuostatai lenktuvo pirštų galiukų greitis yra beveik 35 % didesnis už lenktuvo greitį.

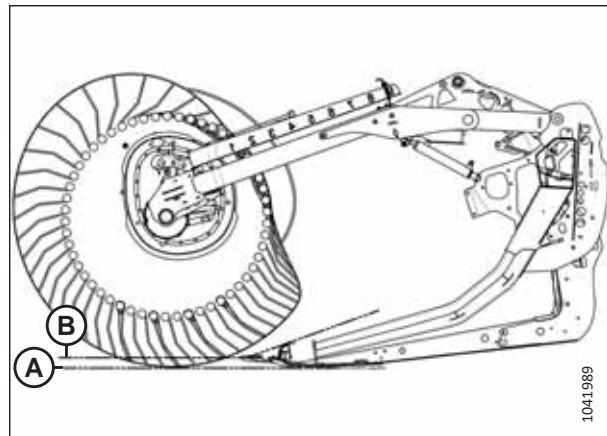

pav. 3.210: Piršto profilis – 4 kumštelio padėtis, minimalus pjaunamosios kampas

4 kumštelio padėtis, maksimalus pjaunamosios kampas, 9 lenktuvų padėtis sukuria maksimalų lenktuvų pasiekiamumą po pjaunamuoju agregatu išguldytiems pasėliams surinkti.

- Nustačius šią padėtį, paliekama daug ražienos, kai pjovimo aukštis yra maždaug 203 mm (8 in). Pjaunant drėgnas kultūras, pavyzdžiui, ryžius, galima padvigubinti kombaino važiavimo greitį, nes sumažėja pjaunamos medžiagos kiekis.
- Esant šiai nuostatai lenktuvo pirštų galiukų greitis yra beveik 35 % didesnis už lenktuvo greitį.

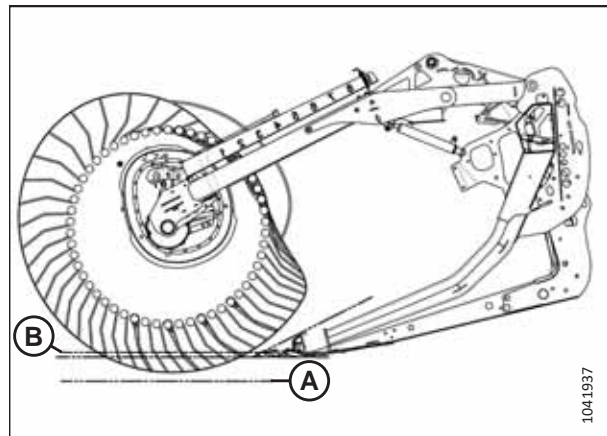

pav. 3.211: Piršto profilis – 4 kumštelio padėtis, maksimalus pjaunamosios kampas

OPERACIJA

PASTABA:

Naudojant didesnes kumštelių nuostatas, kai lenktuvo pastūmimo pirmyn-atgal padėtis nustatyta tarp 4 ir 5, ženkliai sumažėja transporterio našumas. Taip atsitinka, nes lenktuvo pirštai nuolat griebia javus, kurie jau juda transporteriais ir sutrikdomas į kombaino nuožulniąją kamerą tiekiamas srautas. Didelę kumštelių nuostatą rekomenduojama naudoti tik kai lenktuvas yra beveik arba visiškai nustatytas į visiško užlenkimo padėtį.

Lenktuvų kumštelių reguliavimas

Reguluokite lenktuvų kumštelį, kad pakeistumėte lenktuvų virbų pasvirimą.

SVARBU:

Tarpas tarp lenktuvo ir pjovimo agregato visada turi būti tikrinamas atlikus lenktuvo virbų pasvirimo ir pastūmimo pirmyn-atgal padėties pakeitimus.

Daugiau informacijos žr. [4.13.1 Tarpas tarp lenktuvų ir pjovimo agregato, p. 437](#).



PAVOJUS

Kad išvengtumėte sužalojimų ar mirties dėl netikėto mašinos paleidimo, prieš dėl bet kokios priežasties pasikeldami nuo operatoriaus sėdynės visada sustabdykite variklį ir ištraukite uždegimo raktelį.

PASTABA:

Jei yra keli lenktuvų kumšteliai, sureguliuokite juos visus.

1. Sustabdykite variklį ir ištraukite uždegimo raktelį.
2. Ištraukite kaištį (A), kuriuo daigafunkcis įrankis (B) pritvirtintas prie laikiklio, esančio ant kairiojo galinio skydo.

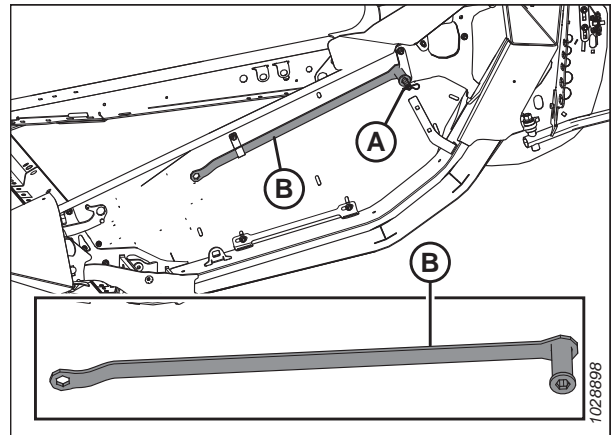

pav. 3.212: Kairysis galinis skydas

OPERACIJA

3. Naudodami daugiafunkcij įrankį pasukite fiksatoriaus kaištį (A) **PRIEŠ LAIKRODŽIO RODYKLĘ** kad atlaisvintumėte kumštelio diską.

SVARBU:

Užrakinimo / atrakinimo kryptis nurodyta ant kumštelio fiksatoriaus lipduko. Jėga sukant kumštelio fiksatorių neteisinga kryptimi galima sugadinti cilindrinus kaiščius.

4. Uždėkite daugiafunkcij įrankį ant varžto (B), pasukite kumštelio diską ir sulygiuokite fiksatoriaus kaištį (A) su norima kumštelio disko angos padėtimi (C) (1–4).

PASTABA:

Varžtas (B) yra privirintas prie kumštelio atramos.

5. Pasukite fiksatoriaus kaištį (A) **PAGAL LAIKRODŽIO RODYKLĘ**, kad užfiksuotumėte kumštelio diską.

SVARBU:

Prieš pradėdami naudoti mašiną, įsitikinkite, kad kumštelis tinkamai užfiksuotas.

6. Pakartokite pirmiau aprašytą procedūrą su visais lenktuvų kumšteliais.

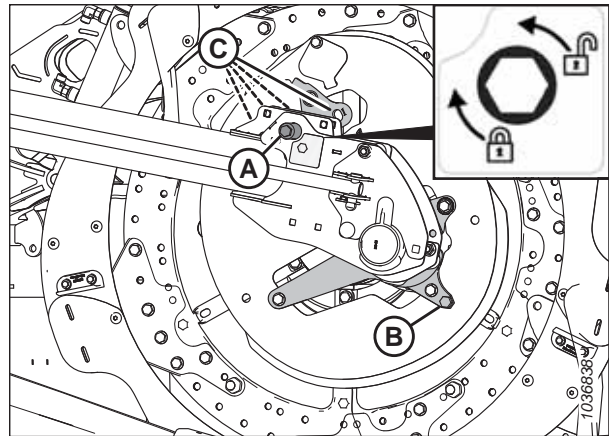

pav. 3.213: Kumštelio disko pozicijos

3.9.14 Viršutinė kryžminė sraigė

Viršutinė kryžminė sraigė (UCA) pagerina pasėlių tiekimą į pjaunamosios centrą esant sudėtingoms pasėlių pjovimo sąlygoms. Puikiai tinka didelio kiekio pašarų, avižų, rapsų, garstyčių ir kitų aukštų, krūminių, sunkiai prieinamų pasėlių derliaus nuėmimui.

Galite naudoti uždarymo vožtuvą (A), kad prireikus išjungtumėte UCA.

PASTABA:

Nors UCA yra išjungta, ją vis tiek reikia reguliariai tepti dėl sparnų judėjimo.

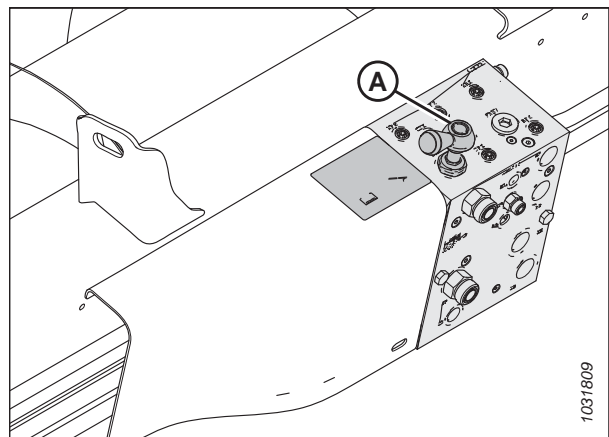

pav. 3.214: Uždarymo ventilis

Viršutinės kryžminės sraigės padėties reguliavimas – dviejų arba trijų dalių sraigės

Viršutinė kryžminė sraigė (UCA) turi reguliuojamą laikiklį, kuris leidžia reguliuoti padėtį atsižvelgiant į skirtingas derliaus nuėmimo sąlygas. Pjaunamosiose su trijų dalių sraigėmis yra du reguliuojami laikikliai – po vieną abiejuose centrinės sraigės galuose.

PASTABA:

Daugiau informacijos apie pirminio ir antrinio priekinių varžtų padėtį žr. 3.217, p. 185 pav.

OPERACIJA

Laikiklis (-iai) pritvirtintas (-i) užpakalinėje padėtyje, o priekinis varžtas (A) yra pagrindinėje padėtyje. Ši padėtis yra rekomenduojama konfigūracija daugeliu atvejų.

Kai priekinis varžtas (A) yra pagrindinėje padėtyje, sraigę ir lenktuvą saugu eksploatuoti bet kurioje padėtyje. Sraigės padėtį galima reguliuoti ribotai, keičiant laikiklio padėtį galinio varžto (B) atžvilgiu.

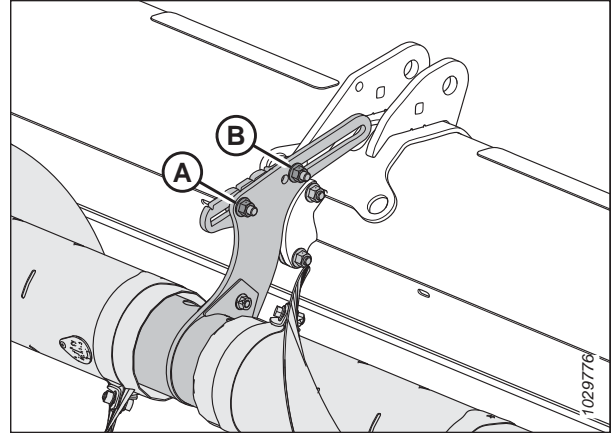

pav. 3.215: Pradinė reguliuojamų laikiklių padėtis – dvių dalių sraigė

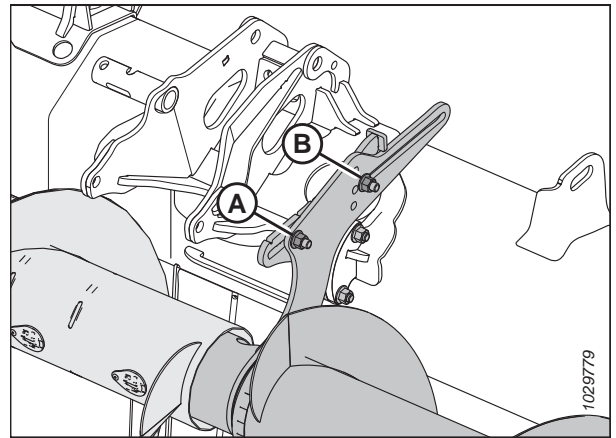

pav. 3.216: Pradinė reguliuojamų laikiklių padėtis – trijų dalių sraigė

Sraigės padėtį galima labiau sureguliuoti perkeltiant priekinį varžtą į antrinę padėtį (B). Jei norite pakelti arba nuleisti sraigę, trijų dalių sraigėms (2) galima pasirinkti papildomas antrines padėtis (B). Kai priekinis varžtas yra vienoje iš šių padėčių, pastūmimo pirmyn-atgal reguliavimas yra ribojamas, kad būtų išvengta trukdžių su tiekimo sraigė ir pjaunamosios rėmu.

SVARBU:

Kai priekinis varžtas yra vienoje iš antrinių padėčių (B), o lenktuvai yra galinėje padėtyje, lenktuvo pirštai ir kumštelio svertai gali liesti viršutinę kryžminę sraigę UCA. Kai lenktuvai yra pastumiami iki galo atgal (pvz., nuimant rapsų derlių), UCA taip pat turi būti pastumiami iki galo atgal, kad tarp lenktuvo pirštų ir sraigės būtų A pakankamas tarpas.

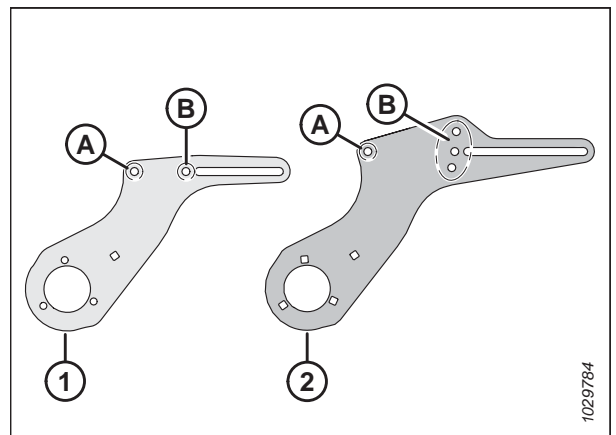

pav. 3.217: Reguluojamo laikiklio informacija

1 – dvių dalių sraigės laikiklis

2 – trijų dalių sraigės laikiklis

A – pagrindinė priekinio varžto padėtis

B – antrinė priekinio varžto padėtis (-ys)

OPERACIJA

Perkelkite sraigę į priekį norėdami

- padėti pernešti lengvus pasėlius, ypač ant šoninių kalvų;
- pagerinti lengvų pasėlių tiekimą;
- sumažinti lenktuvo pernešimą arba sumažinti pasėlių srauto sutrikimą dėl lenktuvo.

Perkelkite sraigę atgal norėdami

- padidinti sunkių pasėlių pernešimo tūrį.
- Laikykite sraigę arti deflektorių, kad augalai nepatektų už sraigės ir neapvyniotų jos.

Norėdami sureguliuoti sraigės padėtį, atlikite šiuos veiksmus:

1. Raskite reguliuojamą laikiklį.

PASTABA:

Dviejų dalių sraigėse reguliuojamas laikiklis išsikiša iš centrinės atramos mazgo. Trijų dalių sraigėse reguliuojamas laikiklis išsikiša iš centrinės sraigės galų.

PASTABA:

Pateiktoje iliustracijoje parodytas kairysis reguliuojamas laikiklis ant trijų dalių sraigės. Reguliuojamas laikiklis ant dviejų dalių sraigės atrodo panašiai, tačiau priekiniam varžtui numatyta tik viena antrinė padėtis, o ne trys. Daugiau informacijos rasite [3.217, p. 185](#) pav.

2. Jei norite, užmaukite priekinį varžtą ir veržlę (A). Dviejų dalių sraigėse priekinis varžtas ir veržlė gali būti dvejose vietose: pagrindinėje ir papildomoje. Trijų dalių sraigėse yra keturios galimos vietos: viena pagrindinė vieta ir trys papildomos vietos.
3. Atlaisvinkite priekinę veržlę (A) ir galinę veržlę (B) tik tiek, kad galėtų slysti reguliuojamas laikiklis.
4. Perkelkite laikiklį į norimą padėtį.
5. Vėl priveržkite veržles (A) ir (B). Priveržkite veržles iki 69 Nm (51 lbf ft).

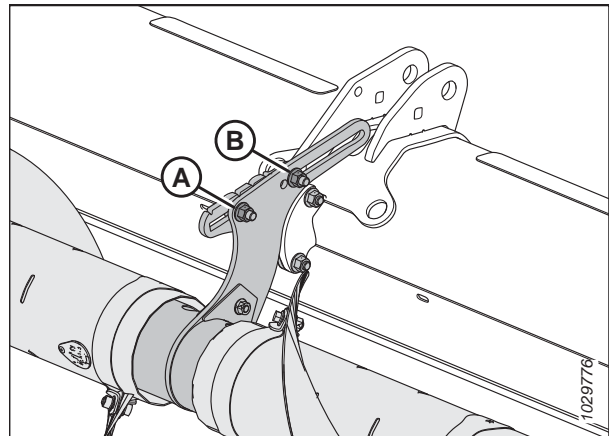

pav. 3.218: Pradinė reguliuojamų laikiklių padėtis – dviejų dalių sraigė

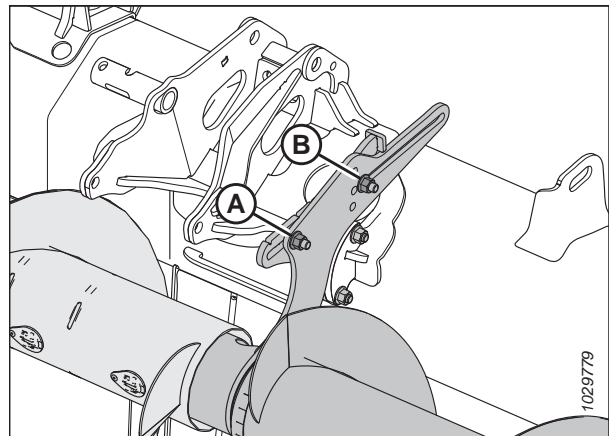

pav. 3.219: Pradinė reguliuojamų laikiklių padėtis – trijų dalių sraigė

6. Jei sumontuota trijų dalių UCA, pakartokite šiuos veiksmus ant antrojo reguliuojamo laikiklio.

SVARBU:

Įsitinkite, kad ant pjaunamųjų su trijų dalių sraigėmis abu laikikliai yra toje pačioje padėtyje.

7. Patikrinkite, ar nėra jokių trukdžių tarp lenktuvo pirštų ir UCA. Patikrinkite, ar kumštelinės svirtys ir UCA nesikerta visame hidraulinio lenktuvo priekinės ir galinės eigos diapazone. Instrukcijas žr. [Patikrinkite viršutinės kryžminės sraigės trukdžius, p. 187](#).

Patikrinkite viršutinės kryžminės sraigės trukdžius

Jei viršutinė kryžminė sraigė (UCA) nesureguliuota, ji gali liestis prie lenktuvo arba pjaunamosios rėmo. Reikia patikrinti tarpą tarp UCA ir tam tikrų pjaunamosios komponentų.

PAVOJUS

Kad išvengtumėte sunkių ar mirtinų kūno sužalojimų dėl netikėto mašinos paleidimo, prieš reguliuodami mašiną, sustabdykite variklį ir ištraukite uždegimo raktelį.

PAVOJUS

Įsitinkite, kad teritorijoje nėra pašalinių asmenų.

1. Užveskite variklį.
2. Sureguliuokite lenktuvus iki galo atgal.
3. Po pjovimo juosta abiejuose pjaunamosios galuose padėkite 254–356 mm (10–14 in) blokelius. Nuleiskite pjaunamąją ant blokų taip, kad pjaunamoji sudarytų šypsenos formą.
4. Sustabdykite variklį ir ištraukite uždegimo raktelį.
5. Rankiniu būdu pasukite UCA (A). Įsitinkite, kad tarpas tarp UCA ir priekinės dalies komponentų yra ne mažesnis kaip 10 mm (13/32 in) toliau nurodytose vietose.
 - Lenktuvo kumštelio svertai (B)
 - Lenktuvo pirštai (C)
 - Lenktuvo cilindro atramos (D)
 - Padalyto rėmo pjaunamosios: padalyto rėmo jungtis (E)
 - FD241, FD245 ir FD250: padalyto rėmo jungtis (E)
6. Jei reikia sureguliuoti tarpą tarp UCA ir priekinės dalies komponentų, pereikite prie *Viršutinės kryžminės sraigės padėties reguliavimas – dviejų arba trijų dalių sraigės, p. 184*.

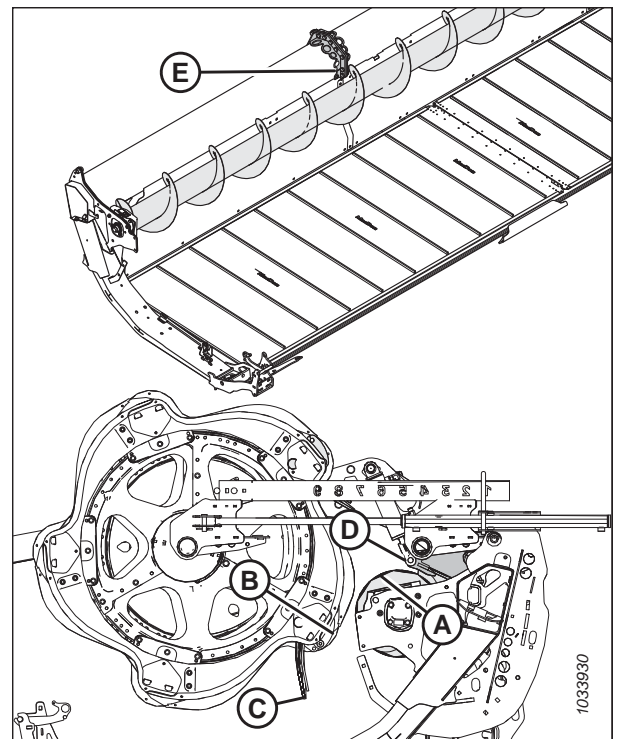

pav. 3.220: UCA tarpo patikrinimo vietos

3.9.15 Pasėlių skirtuvai

Nuimant derlių jį atskiria pasėlių skirtuvai. Nuimkite juos, kad būtų galima montuoti vertikalius dalgius, ir sumažinti transportavimo plotį.

Su visomis pjaunamosiomis pateikiami standartiniai pasėlių skirtukai. Taip pat galima įsigyti papildomus slankius pasėlių skirtuvus. Žr. *5.1.4 Slankūs pasėlių skirtuvai, p. 508*.

Pasėlių skirtuvų šalinimas

Pasėlių skirtuvai gali būti nuimti, kad būtų galima montuoti kitas dalis ar sumažinti transportavimo plotį.

PAVOJUS

Kad išvengtumėte sunkių ar mirtinų kūno sužalojimų dėl netikėto paleidimo ar pakeltos mašinos kritimo, prieš atlikdami bet kokius darbus po pjaunamąją visada sustabdykite variklį, ištraukite raktelį ir užfiksuokite apsaugines atramas.

PAVOJUS

Įsitikinkite, kad teritorijoje nėra pašalinių asmenų.

1. Užveskite variklį.
2. Nuleiskite lenktuvą ir pakelkite pjaunamąją. Žr. kombaino operatoriaus vadovą
3. Sustabdykite variklį ir ištraukite uždegimo raktelį.
4. Įjunkite apsaugines atramas. Žr. kombaino operatoriaus vadovą.
5. Atidarykite galinius gaubtus. Instrukcijas žr. *Pjaunamosios galinių gaubtų atidarymas, p. 42.*
6. Nuimkite vielokaištį (A).
7. Laikykitės už pasėlių skirtuvo (E).
8. Pasukite šešiabriaunį veleną (B) ant skirtuvo fiksiatoriaus (C) į priekį, kad jį nuimtumėte nuo varžto (D).

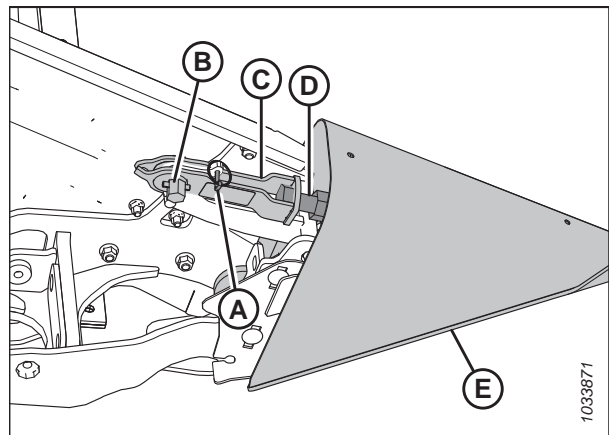

pav. 3.221: Pasėlių skirtuvas su fiksiatoriumi

9. Nuleiskite pasėlių skirtuvą (A) ir nuimkite nuo galinio skydo.
10. Uždarykite galinį gaubtą. Instrukcijas žr. *Pjaunamosios galinių gaubtų uždarymas, p. 43.*

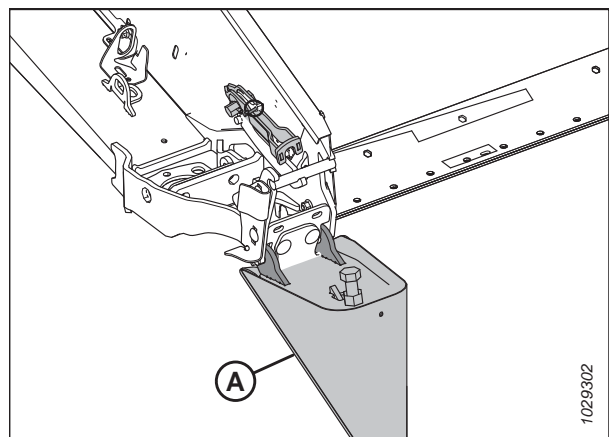

pav. 3.222: Pasėlių skirtuvas su fiksiatoriumi

OPERACIJA

11. Jei sumontuotas papildomas saugojimo laikiklis, ant laikiklio (B) uždėkite pasėlių skirtuvą (A).
12. Jei papildomas saugojimo laikiklis neįrengtas, pasėlių skirtuvus laikykite saugioje vietoje.

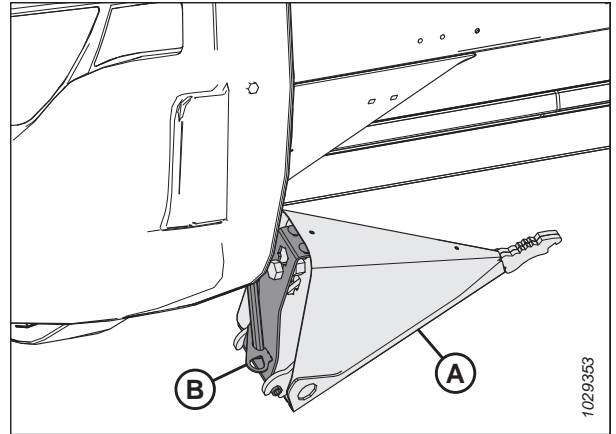

pav. 3.223: Pasirenkama pasėlių skirtuvo saugojimo vieta

Pasėlių skirtuvų montavimas

Atsižvelkite į šias instrukcijas, kad tinkamai sumontuotumėte pasėlių skirtuvus.



PAVOJUS

Kad išvengtumėte sunkių ar mirtinų kūno sužalojimų dėl netikėto paleidimo ar pakeltos mašinos kritimo, prieš atlikdami bet kokius darbus po pjaunamąją visada sustabdykite variklį, ištraukite raktelį ir užfiksuokite apsaugines atramas.



PAVOJUS

Įsitinkite, kad teritorijoje nėra pašalinių asmenų.

1. Užveskite variklį.
2. Iki galo nuleiskite lenktuvus.
3. Iki galo pakelkite pjaunamąją.
4. Sustabdykite variklį ir ištraukite uždegimo raktelį.
5. Užfiksuokite pjaunamosios apsaugines atramas. Prireikus instrukcijų, žr. Prireikus instrukcijų, žr. kombaino operatoriaus vadovą.
6. Jei sumontuotas papildomas saugojimo laikiklis, nuimkite pasėlių skirtuvą (A) nuo saugojimo vietos pakeldami jį taip, kad varžtas (B) išsitrauktų iš lizdo laikiklyje (C).
7. Jei papildomas saugojimo laikiklis **NESUMONTUOTAS**, pasėlių skirtuvus paimkite iš saugojimo vietos.
8. Atidarykite galinį gaubtą. Prireikus instrukcijų žr. [Pjaunamosios galinių gaubtų atidarymas, p. 42](#).

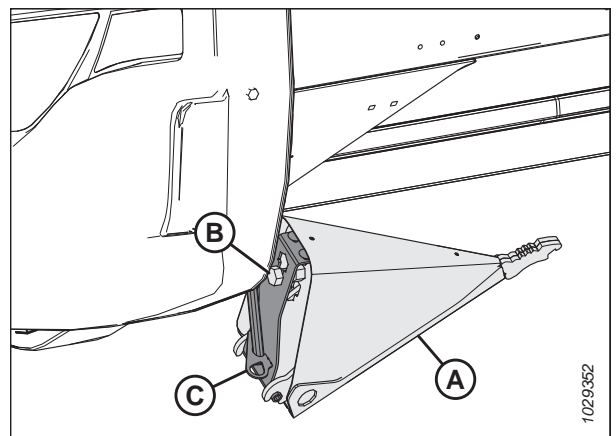

pav. 3.224: Pasirenkamas pasėlių skirtuvus

OPERACIJA

- Įkiškite pasėlių skirtuvo kilpas (A) į skylutes galiniame skyde, kaip parodyta.
- Išimkite vielokaištį (B) iš fiksatoriaus (C).

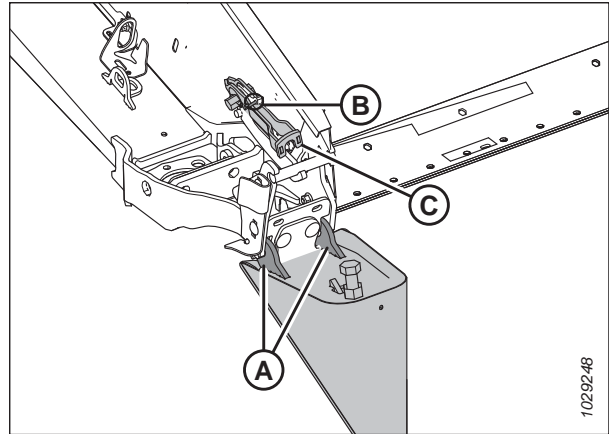

pav. 3.225: Pasėlių skirtuvas su fiksatoriumi

- Pakelkite priekinį fiksatoriaus galą (A) ir pasėlių skirtuvą (B).

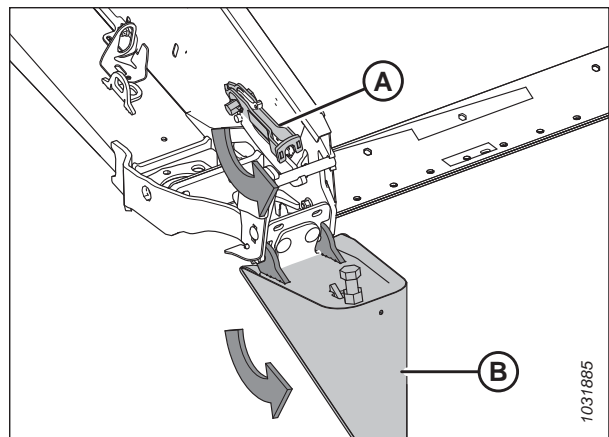

pav. 3.226: Pasėlių skirtuvas su fiksatoriumi

- Užfiksuokite fiksatorių (A) ant pasėlių skirtuvo varžto (B).
- Norėdami užfiksuoti fiksatorių, pasukite fiksatoriaus (A) šešiabriaunį veleną (D) prieš laikrodžio rodyklę.

PASTABA:

Šešiabriauniam velenui (D) reikia 40–54 Nm (30–40 lbf·ft) sukimo momento, kad uždarytumėte fiksatorių. Jei reikia sureguliuoti, atlaisvinkite fiksatorių (A) ir sureguliuokite varžtą (B), kad pareguliuotumėte reikiamą sukimo momentą.

- Užfiksuokite pasėlių skirtuvą vielokaiščiu (C).
- Uždarykite galinį gaubtą. Prireikus instrukcijų žr. [Pjaunamosios galinių gaubtų uždarymas, p. 43.](#)

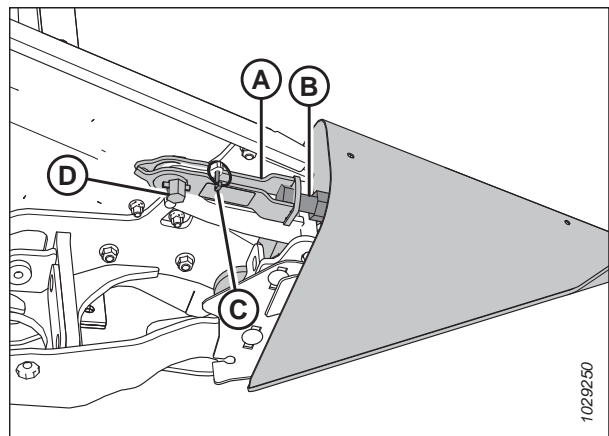

pav. 3.227: Pasėlių skirtuvas su fiksatoriumi

Slankių pasėlių skirtuvų atjungimas

Norėdami sumontuoti kitus priedus arba standartinius pasėlių skirtuvus, nuimkite slankius pasėlių skirtukus.

PAVOJUS

Siekdami išvengti kūno sužalojimų ar mirties netikėtai įsijungus ar nukritus pakeltai mašinai, visada išjunkite variklį ir ištraukite degimo raktelį prieš reguliuodami mašiną. NIEKADA nedirbkite ant neparemtos pjaunamosios arba nelįskite po ją, jeigu ji neparemta.

PAVOJUS

Įsitikinkite, kad teritorijoje nėra pašalinių asmenų.

1. Užveskite variklį.
2. Iki galo nuleiskite lenktuvus.
3. Pakelkite pjaunamąją 0,6–0,9 m (2–3 ft) nuo žemės paviršiaus.
4. Sustabdykite variklį ir ištraukite uždegimo raktelį.
5. Atidarykite galinį gaubtą.
6. Išimkite daugiafunkcij įrankį (A) iš kairiojo galinio skydo.
7. Atjunkite vielokaištį (B).
8. Sumontuokite daugiafunkcij įrankį (A) ant šešiabriaunio veleno (C).
9. Pasukite daugiafunkcij įrankį žemyn iki fiksatorius (D) atsijungs nuo varžto (E).
10. Pakelkite fiksatorių (D) aukštyn ir atjunkite nuo varžto (E).

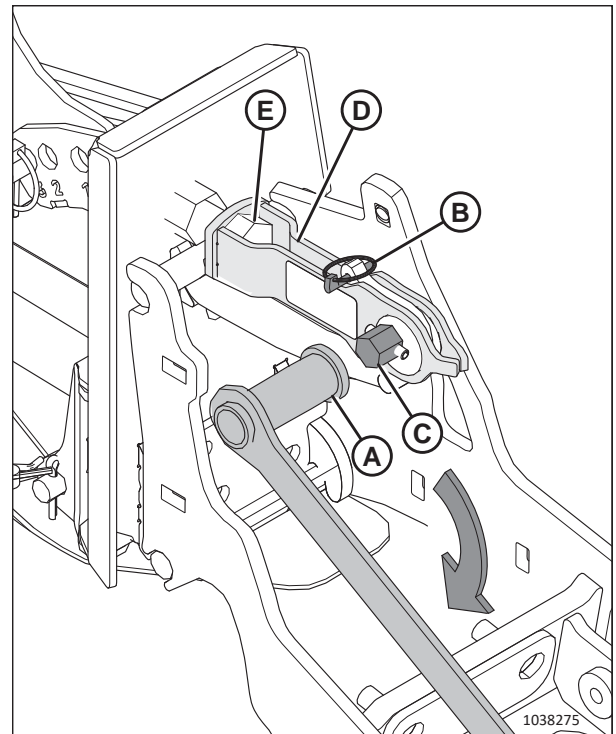

pav. 3.228: Sumontuotas slankus pasėlių skirtukas

OPERACIJA

11. Pakreipkite slankųjį pasėlių skirtuvą pirmyn ir ištraukite iš pjaunamosios.
12. Iš naujo įstatykite vielokaištį (A).
13. Uždarykite galinį gaubtą.
14. Pakartokite veiksmus nuo 5, p. 191 iki 13, p. 192 priešingoje pjaunamosios pusėje, kad nuimtumėte slankųjį pasėlių skirtuvą priešingoje pusėje.

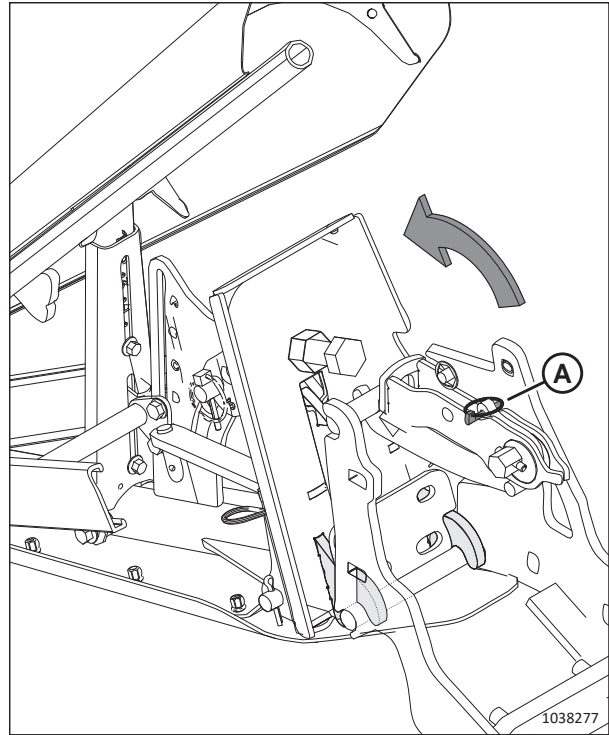

pav. 3.229: Atjungtas fiksatorius

Slankių pasėlių skirtuvų montavimas

Atsižvelkite į šias instrukcijas, kad tinkamai sumontuotumėte slankius pasėlių skirtuvus prie pjaunamosios.

PAVOJUS

Siekdami išvengti kūno sužalojimų ar mirties netikėtai įsijungus ar nukritus pakeltai mašinai, visada išjunkite variklį ir ištraukite degimo raktelį prieš reguliuodami mašiną. NIEKADA nedirbkite ant neparemtos pjaunamosios arba nelįskite po ją, jeigu ji neparemta.

PAVOJUS

Įsitikinkite, kad teritorijoje nėra pašalinių asmenų.

1. Užveskite variklį.
2. Iki galo nuleiskite lenktuvus.
3. Pakelkite pjaunamąją 0,6–0,9 m (2–3 ft) nuo žemės paviršiaus.
4. Sustabdykite variklį ir ištraukite uždegimo raktelį.
5. Atidarykite galinius gaubtus.

OPERACIJA

6. Atjunkite vielokaištį (A) nuo greitaveikio fiksatoriaus (B).
7. Pritvirtinkite daugiafunkcij įrankį (C) (laikomas ant kairiojo galinio skydo) prie šešiabriaunio veleno (D) ir pasukite, kad atjungtumėte fiksatorių (B).
8. Jei sumontuoti pasėlių skirtuvai (E), nukelkite fiksatorių (B) nuo varžto (F) ir patraukite šonan pasėlių skirtuvus.

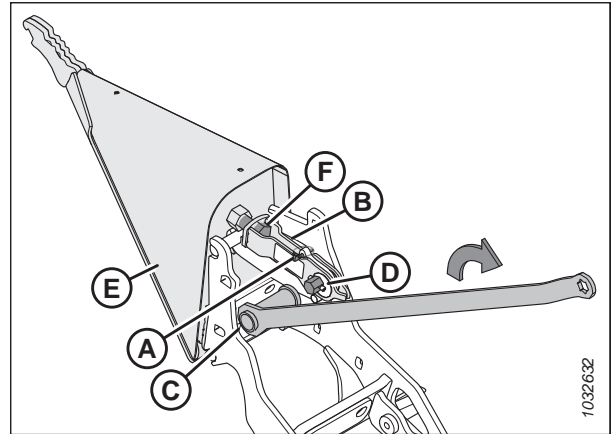

pav. 3.230: Sumontuotas pasėlių skirtuvai

9. Įstatykite pasėlių skirtuvo ašas (A) į pjaunamosios rėmo angas.

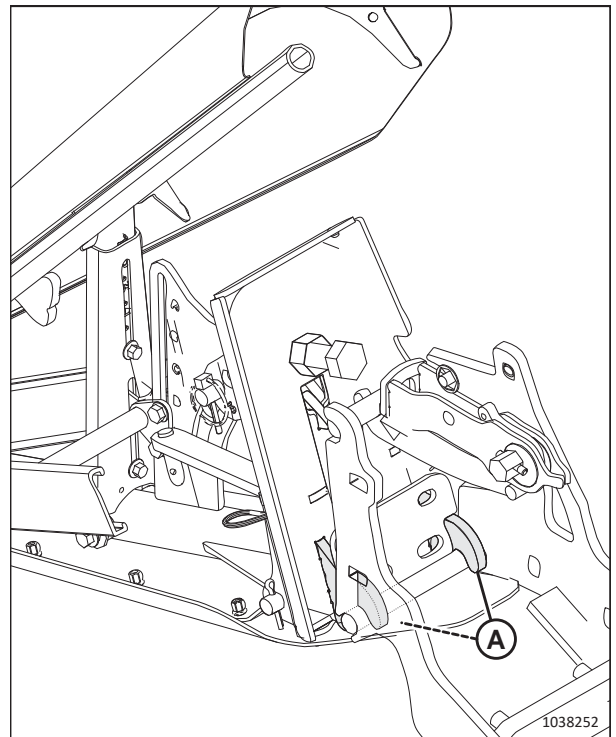

pav. 3.231: Pasėlių skirtuvo montavimas

OPERACIJA

10. Pakelkite priekinį greitaveikio fiksatoriaus galą (A) ir pasukite pasėlių skirtuvą (B) aukštyn į nustatytą padėtį.

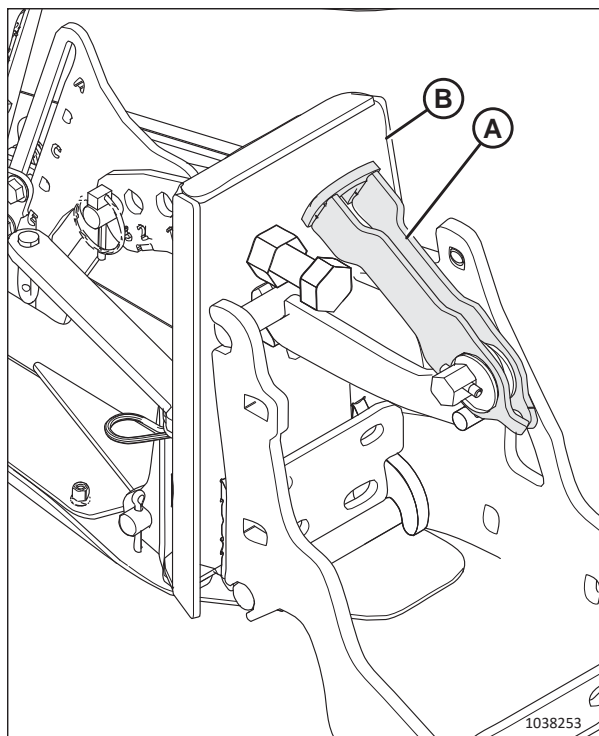

pav. 3.232: Greitaveikis fiksatorius

11. Užfiksukite greitaveikį fiksatorių (A) ant varžto.
12. Patikrinkite, ar fiksatorius tvirtai priglunda ir pasėlių skirtuvo stabdiklis (B) liečiasi su pjaunamosios stabdikliu (C).

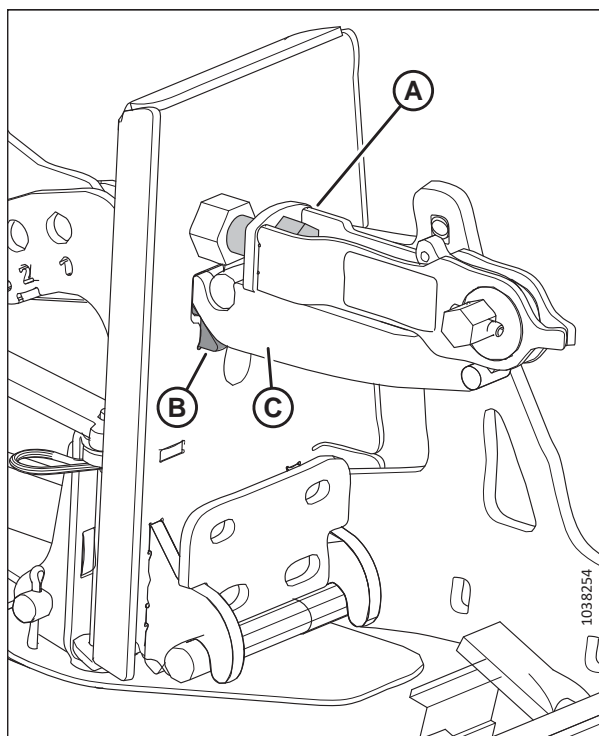

pav. 3.233: Prie pjaunamosios pritvirtintas pasėlių skirtuvas

OPERACIJA

13. Jei fiksatorių reikia reguliuoti, atsukite veržlę (A) ir reguliuokite varžto (B) ilgį iki bus priveržta iki 40-54 Nm (30–40 lbf·ft) ant šešiabriaunio veleno (C) ir uždarytas fiksatorius.
14. Vėl priveržkite veržlę (A).
15. Pritvirtinkite daugiafunkcij įrankį (D) ant šešiabriaunio veleno (C) ir pasukite daugiafunkcij įrankį, kad užfiksotumėte fiksatorių.
16. Prijunkite vielokaištį (E), kad užfiksotumėte greitaveikį fiksatorių.
17. Pakartokite veiksmus nuo 6, p. 193 iki 16, p. 195 priešingoje pjaunamosios pusėje, kad sumontuotumėte pasėlių skirtuvą priešingoje pusėje.
18. Uždarykite galinius gaubtus. Instrukcijas žr. žr. *Pjaunamosios galinių gaubtų uždarymas, p. 43*.
19. Patikrinkite paviršiaus kopijavimą. Instrukcijas žr. *Pjaunamosios paviršiaus kopijavimo sistemos tikrinimas ir reguliavimas, p. 134*.
20. Sparno balanso tikrinimas. Instrukcijas žr. *3.9.4 Sparnų balanso tikrinimas ir reguliavimas, p. 154*

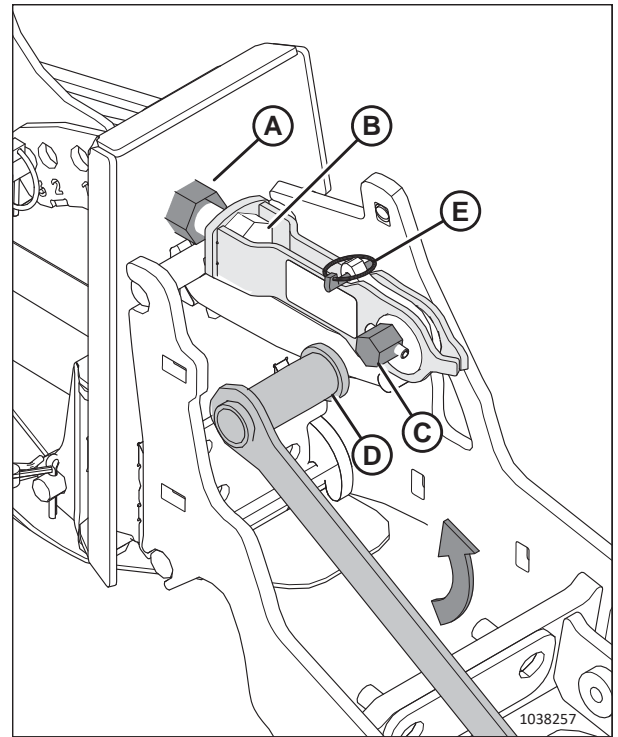

pav. 3.234: Fiksatoriaus reguliavimas

Slankių pasėlių skirtuvų reguliavimas

Pasėlių skirtuvus galima reguliuoti pagal įvairias pasėlių sąlygas.



PAVOJUS

Siekdami išvengti kūno sužalojimų ar mirties netikėtai įsijungus ar nukritus pakeltai mašinai, visada išjunkite variklį ir ištraukite degimo raktelį prieš reguliuodami mašiną. NIEKADA nedirbkite ant neparemtos pjaunamosios arba nelįskite po ją, jeigu ji neparemta.



PAVOJUS

Įsitinkinkite, kad teritorijoje nėra pašalinių asmenų.

1. Užveskite variklį.
2. Iki galo nuleiskite lenktuvus.
3. Pakelkite pjaunamąją 0,6–0,9 m (2–3 ft) nuo žemės paviršiaus.
4. Sustabdykite variklį ir ištraukite uždegimo raktelį.

OPERACIJA

5. Vadovaukitės schema pagal ražienos aukščio diapazoną ir lenktuvo konfigūraciją.

- Laukas, kuriame ražienų aukštis 50–125 mm (2–5 in), dvigubų arba trigubų lenktuvų pjaunamosios: žr. [6, p. 197](#) veiksmą.
- Laukas, kurio ražienų aukštis 20–100 mm (3/4–4 in), dvigubų arba trigubų lenktuvų pjaunamosios: žr. [7, p. 198](#) veiksmą.
- Pjovimo agregatas ant žemės, laukas, kuriame ražienų aukštis 16–50 mm (5/8–2 in), dvigubų arba trigubų lenktuvų pjaunamosios: žr. [8, p. 199](#) veiksmą.
- Laukas, kuriame ražienų aukštis 50–125 mm (2–5 in), viengubų lenktuvų pjaunamosios: žr. veiksmą [9, p. 200](#).
- Lauko ražienos aukštis 20–100 mm (3/4–4 in), viengubų lenktuvų pjaunamosios: žr. veiksmą [10, p. 201](#).
- Pjovimo agregatas ant žemės, laukas, kuriame ražienų aukštis 16–50 mm (5/8–2 in), viengubų lenktuvų pjaunamosios: žr. veiksmą [11, p. 202](#).

Lentelė 3.24 Slankaus pasėlių skirtuovo nuostatos – pjaunamoji su dvigubu ar trigubu lenktuvu, lauko ražienos aukštis 50–125 mm (2–5 in)

	Ražienos aukštis	Pjaunamosios kampas ⁶⁰	Pjaunamosios atraminės plokštelės	Apatinis stabdiklis	Kūginio antgalio pirmyn-atgal padėties reguliavimas	Viršutinio deflektoriaus aukštis	Šoninio deflektoriaus aukštis	Viršutinio deflektoriaus šoninis strypas
Statūs pasėliai	125 mm (5 col.)	A	Žėmyn	2	1 arba 3	1	C	Vidun
	50 mm (2 col.)	E	Žėmyn	1	1 arba 3	1,5	C	Vidun
Išgulę	125 mm (5 col.)	A	Žėmyn	2	3 arba 4	1	C	Išorėn
	50 mm (2 col.)	E	Žėmyn	1	3 arba 4	2	D	Išorėn
Stipriai išgulusių ⁶¹	125 mm (5 in)	A	Žėmyn	2	4	3	D	Išorėn
	125 mm (5 col.)	A	Žėmyn	2	5	4	D	Išorėn
	50 mm (2 col.)	E	Žėmyn	1	4	3	C	Išorėn
	50 mm (2 col.)	E	Žėmyn	1	5	4	C	Išorėn

6. Sureguliuokite pjaunamąją vadovaudamiesi lentelės eilute, kur nurodytos pasėlių sąlygos ir ražienos aukštis.

a. Sureguliuokite pjaunamosios kampą.

b. Sureguliuokite pjaunamosios atramines plokšteles.

c. Sureguliuokite slankų pasėlių skirtuvą (apatinis stabdiklis ir viršutinio deflektoriaus šoninis strypas) ir patikrinkite, ar esant nustatytam apatinio stabdiklio judesio diapazonui **NĖRA** sąlyčio su lenktuvu atramomis ar lenktuvu. Instrukcijas žr. nuo veiksmo 12, p. 203 iki 18, p. 206.

60. A (maž.) – E (didž.)

61. pasėlių danga iki 150 mm (6 in)

Lentelė 3.25 Slankaus pasėlių skirtuovo nuostatos – pjaunamoji su dvigubu ar trigubu lenktuvu, lauko ražienos aukštis 20–100 mm (3/4–4 in)

	Ražienos aukštis	Pjaunamosios kampas ⁶²	Pjaunamosios pagrindinės plokštelės	Apatinis stabdiklis	Kūginio antgalio pirmyn-atgal padėties reguliavimas	Viršutinio deflektoriaus aukštis	Šoninio deflektoriaus aukštis	Viršutinio deflektoriaus šoninis strypas
Statūs pasėliai	100 mm (4 col.)	A	Viduryrs	2	1 arba 3	1	C	Vidun
	20 mm (3/4 col.)	E	Viduryrs	1	1 arba 3	1	C	Vidun
Išgulė	100 mm (4 col.)	A	Viduryrs	2	3	1	C	Išorėn
	100 mm (4 col.)	A	Viduryrs	2	4	2	C	Išorėn
	20 mm (3/4 col.)	E	Viduryrs	1	3	1	D	Išorėn
	20 mm (3/4 col.)	E	Viduryrs	1	4	2	D	Išorėn
Stipriai išgulusių ⁶³	100 mm (4 in)	A	Viduryrs	2 arba 3	4	3	D	Išorėn
	100 mm (4 col.)	A	Viduryrs	2 arba 3	5	4	D	Išorėn
	20 mm (3/4 col.)	E	Viduryrs	1	4	3	C	Išorėn
	20 mm (3/4 col.)	E	Viduryrs	1	5	4	C	Išorėn

7. Sureguliuokite pjaunamąją vadovaudamiesi lentelės eilute, kur nurodytos pasėlių sąlygos ir ražienos aukštis.

a. Sureguliuokite pjaunamosios kampą.

b. Sureguliuokite pjaunamosios atramines plokšteles.

c. Sureguliuokite slankų pasėlių skirtuvą (apatinis stabdiklis ir viršutinio deflektoriaus šoninis strypas) ir patikrinkite, ar esant nustatytam apatinio stabdiklio judesio diapazonui **NĖRA** sąlyčio su lenktuvu atramomis ar lenktuvu. Instrukcijas žr. nuo veiksmo 12, p. 203 iki 18, p. 206.

62. A (maž.) – E (didž.)

63. pasėlių danga iki 150 mm (6 in)

Lentelė 3.26 Slankaus pasėlių skirtuvo nuostatos – pjaunamoji su dvigubu ar trigubu lenktuvu, pjovimo juosta ant žemės paviršiaus, lauko ražienos aukštis 16–50 mm (5/8–2 in)

8. Sureguliuokite pjaunamąją vadovaudamiesi lentelės eilute, kur nurodytos pasėlių sąlygos ir ražienos aukštis.									
a. Sureguliuokite pjaunamosios kampa.									
b. Sureguliuokite pjaunamosios atramines plokšteles.									
c. Sureguliuokite slankų pasėlių skirtuvą (apatinis stabdiklis ir viršutinio deflektoriaus šoninis strypas) ir patikrinkite, ar esant nustatytam apatinio stabdiklio judesio diapazonui NERA sąlyčio su lenktuvu atramomis ar lenktuvu. Instrukcijas žr. nuo veiksmo 12, p. 203 iki 18, p. 206.									
	Ražienos aukštis	Pjaunamosios kampas ⁶⁴	Pjaunamosios pagrindinės plokštelės	Apatinis stabdiklis	Kūginio antgalio pirmyn-atgal padėties reguliavimas	Viršutinio deflektoriaus aukštis	Šoninio deflektoriaus aukštis	Viršutinio deflektoriaus šoninis strypas	
Statūs pasėliai	50 mm (2 col.)	A	Aukštn	2	1 arba 3	1	C	Vidun	
	16 mm (5/8 col.)	E	Aukštn	1	1	2	C	Vidun	
	16 mm (5/8 col.)	E	Aukštn	1	3	1	C	Vidun	
Išgulė	50 mm (2 col.)	A	Aukštn	2	3	1	C	Išorėn	
	50 mm (2 col.)	A	Aukštn	3	4	1	C	Išorėn	
	16 mm (5/8 col.)	E	Aukštn	1	3 arba 4	2	D	Išorėn	
	50 mm (2 in)	A	Aukštn	2 arba 3	4	3	D	Išorėn	
Stipriai išgulusių⁶⁵	50 mm (2 col.)	A	Aukštn	2 arba 3	5	4	D	Išorėn	
	16 mm (5/8 col.)	E	Aukštn	1	4	2,5	C	Išorėn	
	16 mm (5/8 col.)	E	Aukštn	1	5	4	C	Išorėn	

64. A (maž.) – E (didž.)

65. pasėlių danga iki 150 mm (6 in)

Lentelė 3.27 Slankaus pasėlių skirtuvo nuostatos – pjaunamoji su viengubu lenktuvu, lauko ražienos aukštis 50–125 mm (2–5 in)

9. Sureguliuokite pjaunamąją vadovaudamiesi lentelės eilute, kur nurodytos pasėlių sąlygos ir ražienos aukštis.										
a. Sureguliuokite pjaunamosios kampa.										
b. Sureguliuokite pjaunamosios atramines plokšteles.										
c. Sureguliuokite slankų pasėlių skirtuvą (apatinis stabdiklis ir viršutinio deflektoriaus šoninis strypas) ir patikrinkite, ar esant nustatytam apatinio stabdiklio judesio diapazonui NĖRA sąlyčio su lenktuvo atramomis ar lenktuvu. Instrukcijas žr. nuo 12, p. 203 iki 18, p. 206 veiksmo.										
	Ražienos aukštis	Pjaunamosios kampa ⁶⁶	Pjaunamosios atraminės plokštelės	Apatinis stabdiklis	Kūginio antgalio pirmyn-atgal padėties reguliavimas	Viršutinio deflektoriaus aukštis	Šoninio deflektoriaus aukštis	Viršutinio deflektoriaus šoninis strypas		
Stovintys ar išguldyti pasėliai	125 mm (5 in)	A	Žemyn	2	4	1	A–E	Vidun arba išorėn		
	50 mm (2 in)	E	Žemyn	1	5	2,5	A–E	Vidun arba išorėn		
Stipriai išgulusių ⁶⁷	125 mm (5 in)	A	Žemyn	2	4	1	A–E	Vidun arba išorėn		
	50 mm (2 in)	E	Žemyn	1	5	2,5	A–E	Vidun arba išorėn		

66. A (maž.) – E (didž.)

67. pasėlių danga iki 150 mm (6 in)

Lentelė 3.28 Slankaus pasėlių skirtuvas nuostatos – pjaunamoji su viengubų lenktuvų pjaunamąja, lauko ražienos aukštis 20–100 mm (3/4–4 in)

	Ražienos aukštis	Pjaunamosios kampas ⁶⁸	Pjaunamosios atraminės plokštelės	Apatinis stabdiklis	Kūginio antgalio pirmyn-atgal padėties reguliavimas	Viršutinio deflektoriaus aukštis	Šoninio deflektoriaus aukštis	Viršutinio deflektoriaus šoninis strypas
Stovintys ar išguldyti pasėliai	100 mm (4 in)	A	Vidury	2	5	1	A–E	Vidun arba išorėn
	20 mm (3/4 in)	E	Vidury	1	5	2,5	A–E	Vidun arba išorėn
Stipriai išgulusių ⁶⁹	100 mm (4 in)	A	Vidury	2	4	1	A–E	Vidun arba išorėn
	20 mm (3/4 in)	E	Vidury	1	5	2,5	A–E	Vidun arba išorėn

10. Sureguliuokite pjaunamąją vadovaudamiesi lentelės eilute, kur nurodytos pasėlių sąlygos ir ražienos aukštis.

- Sureguliuokite pjaunamosios kampą.
- Sureguliuokite pjaunamosios atraminės plokštelės.
- Sureguliuokite slankų pasėlių skirtuvą (apatinis stabdiklis ir viršutinio deflektoriaus šoninis strypas) ir patikrinkite, ar esant nustatytam apatinio stabdiklio judesio diapazonui **NĖRA** sąlyčio su lenktuvo atramomis ar lenktuvu. Instrukcijas žr. nuo 12, p. 203 iki 18, p. 206 veiksmo.

68. A (maž.) – E (didž.)

69. pasėlių danga iki 150 mm (6 in)

Lentelė 3.29 Slankaus pasėlių skirtuvo nuostatos – pjaunamoji su viengubu lenktuvu, pjovimo juosta ant žemės paviršiaus, lauko ražienos aukštis 16–50 mm (5/8–2 in)

	11. Sureguliuokite pjaunamąją vadovaudamiesi lentelės eilute, kur nurodytos pasėlių sąlygos ir ražienos aukštis.							
	a. Sureguliuokite pjaunamosios kampa.							
	b. Sureguliuokite pjaunamosios atramines plokšteles.							
	c. Sureguliuokite slankų pasėlių skirtuvą (apatinis stabdiklis ir viršutinio deflektoriaus šoninis strypas) ir patikrinkite, ar esant nustatytam apatinio stabdiklio judesio diapazonui NERA sąlyčio su lenktuvu atramomis ar lenktuvu. Instrukcijas žr. nuo 12, p. 203 iki 18, p. 206 veiksmo.							
	Ražienos aukštis	Pjaunamosios kampas ⁷⁰	Pjaunamosios atraminės plokštelės	Apatinis stabdiklis	Kūginio antgalio pirmyn-atgal padėties reguliavimas	Viršutinio deflektoriaus aukštis	Šoninio deflektoriaus aukštis	Viršutinio deflektoriaus šoninis strypas
Stovintys ar išguldyti pasėliai	50 mm (2 in)	A	Aukštyn	2	4	1	A–E	Vidun arba išorėn
	16 mm (5/8 in)	E	Aukštyn	1	5	2,5	A–E	Vidun arba išorėn
Stipriai išgulusių⁷¹	50 mm (2 in)	A	Aukštyn	2	4	1	A–E	Vidun arba išorėn
	16 mm (5/8 in)	E	Aukštyn	1	5	2,5	A–E	Vidun arba išorėn

70. A (maž.) – E (didž.)

71. pasėlių danga iki 150 mm (6 in)

OPERACIJA

12. **Sustojimas žemyn** Nuimkite kaištį (A) nuo apkabos kaiščio tada nuimkite apkabos kaištį. Išsaugokite kaištį ir apkabos kaištį vėlesniam naudojimui.
13. Pakreipkite skirtuvą ir įstatykite apkabos kaištį į angas, sunumeruotas nuo „1“ iki „3“. Užfiksuokite apkabos kaištį kaiščiu.

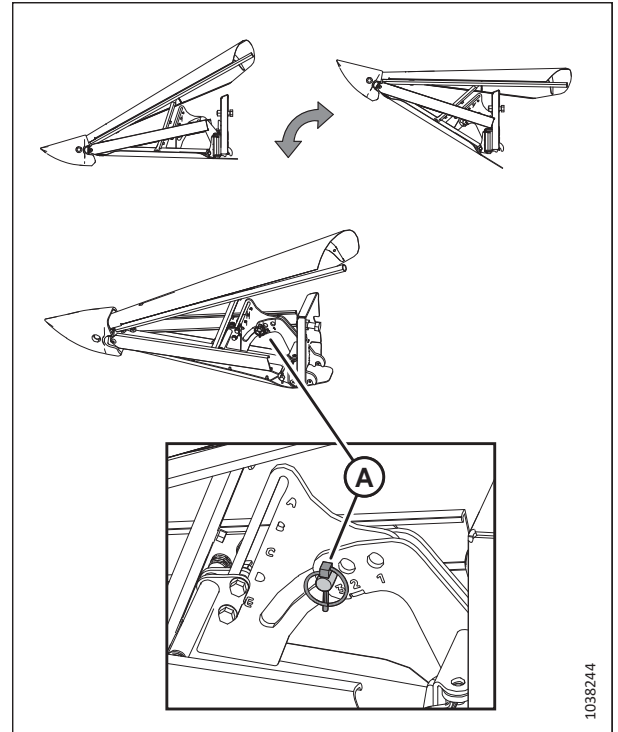

pav. 3.235: Apatinio stabdiklio reguliavimas

14. **Kūginio antgalio padėties pirmyn-atgal reguliavimas** Atsukite varžtą (A), įstumkite ar ištraukite vamzdį ir sumontuokite varžtą vienoje iš penkių vamzdžio angų.

PASTABA:

- Pavyzdyje (B) varžtas įstatytas į „1“ vamzdžio angą.
- (C) pavyzdyje varžtas įstatytas į „5“ angą.

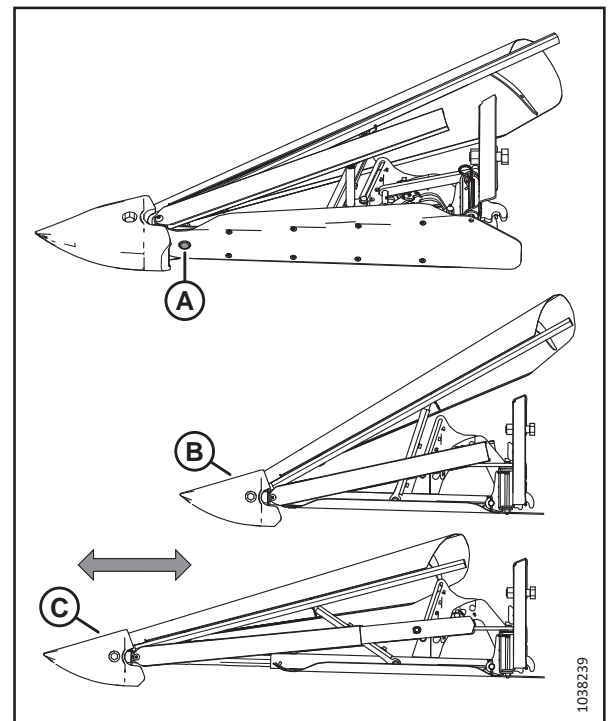

pav. 3.236: Kūginio antgalio pirmyn-atgal reguliavimas

OPERACIJA

15. **Viršutinio deflektoriaus aukštis** Atlaisvinkite varžtų (A) veržles. Paslinkite centrinę atramą ties norima nuostata (nuo 1 iki 4,5) ir priveržkite veržles.

- Sulygiuokite taškus su atrama, kad nustatytumėte pusės vertės reikšmes. Pavyzdyje (B) yra nustatyta 2,5.
- Sulygiuokite skaičių su atrama, kad nustatytumėte visos vertės reikšmes. Pavyzdyje (C) yra nustatyta 2.

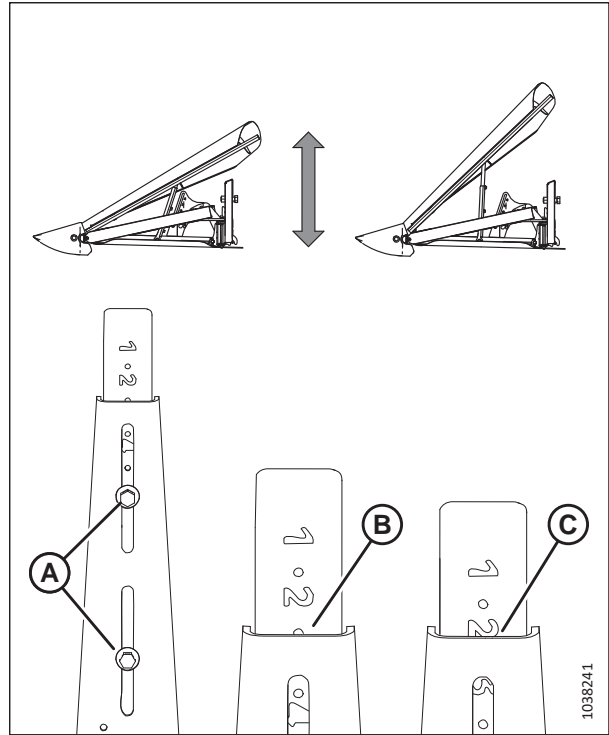

pav. 3.237: Viršutinio deflektoriaus aukščio reguliavimas

16. **Šoninio deflektoriaus aukštis** Atlaisvinkite varžtų (A) veržles. Paslinkite deflektorių iki įrantos (B) ties norima nuostata (nuo A iki E) ir priveržkite veržles.

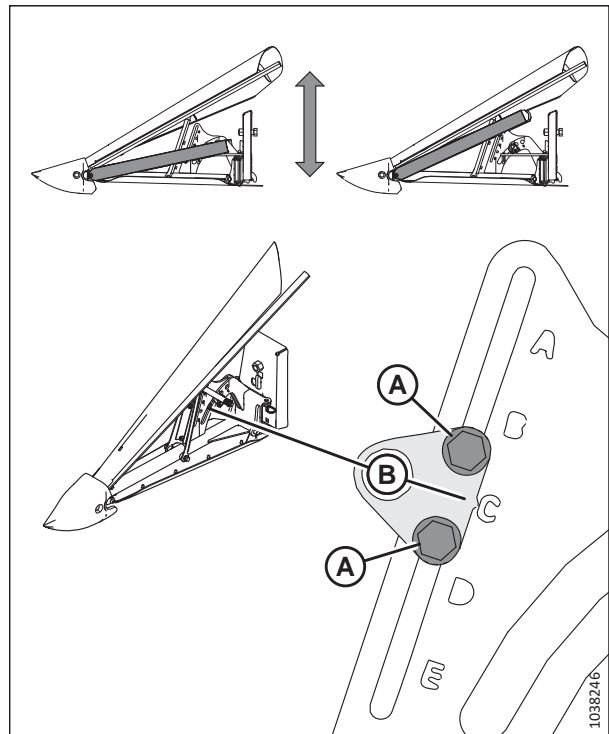

pav. 3.238: Šoninio deflektoriaus aukščio reguliavimas

OPERACIJA

- Viršutinio deflektoriaus šoninis strypas** Atlaisvinkite veržlę (A) ir varžtą (B), tada palenkite strypą (C). Priveržkite veržlę (A) iki 39 Nm (29 lbf ft). Priveržkite varžtą (B) iki 52 Nm (38 lbf-ft).

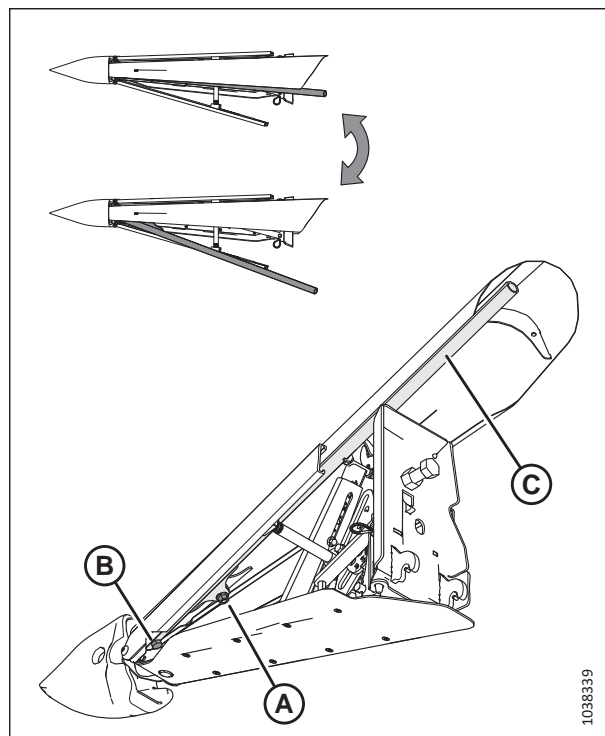

pav. 3.239: Viršutinio deflektoriaus šoninio strypo reguliavimas

OPERACIJA

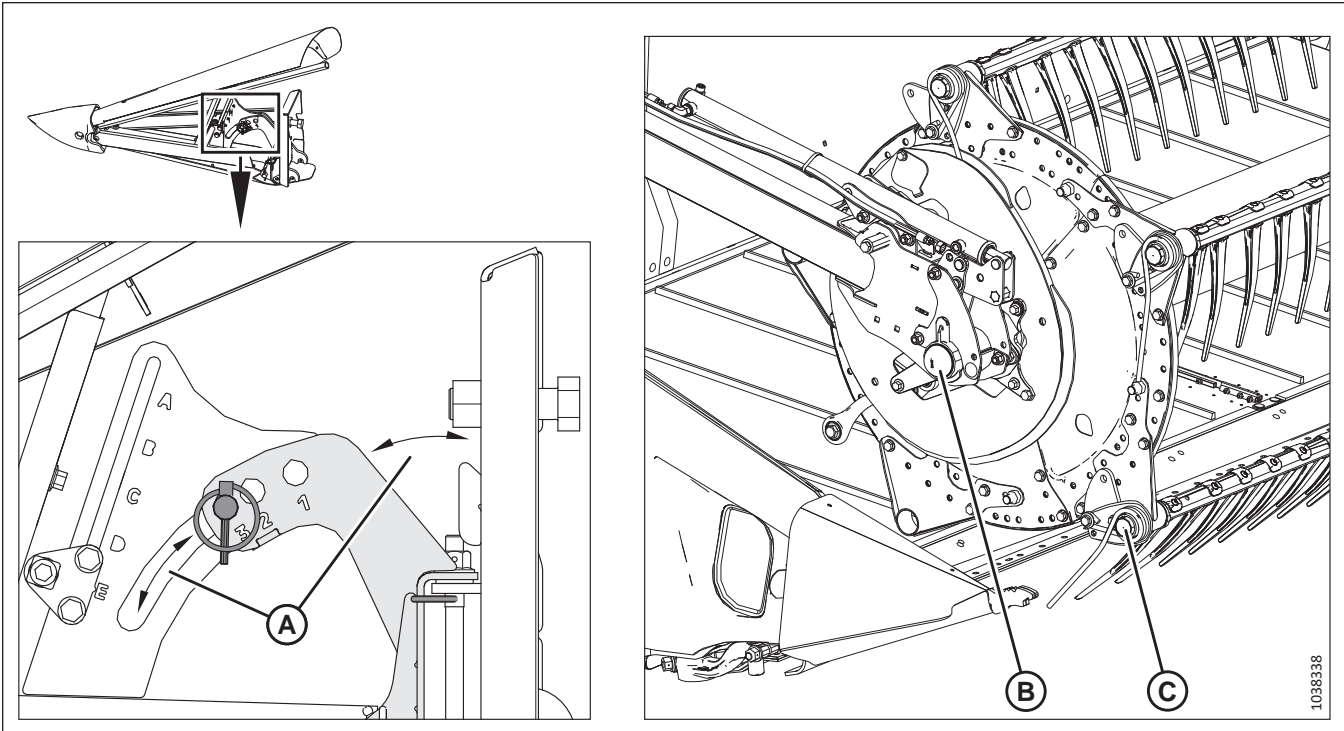

pav. 3.240: Slankaus pasėlių skirtuvo judesio diapazonas

18. **Judesių diapazono tikrinimas** Pakelkite ir nuleiskite slankų pasėlių skirtuvą judesio (A) diapazone, nustatytame nuleidimo stabdikliu. Patikrinkite, ar slankus skirtuvas **NELIEČIA** lenktuvo atramų (B) ar lenktuvo (C).

SVARBU:

Tikrindami, ar slankūs pasėlių skirtuvai nesikerta su **VIENGUBU LENKTUVU**, taip pat įsitikinkite, kad slankūs pasėlių skirtuvai **NESILIEČIA** su lenktuvo pavara.

3.9.16 Pasėlių skirtuvo strypai

Naudokite pasėlių skirtuvo strypus kartu su pasėlių skirtuvais. Jie padeda atskirti pjaunamus javus. Pasėlių skirtuvo strypai labiausiai praverčia, kai pasėliai yra išsikrūmiję arba suplūkti. Stovinčiuose pasėliuose naudokite tik pasėlių skirtuvus.

Toliau pateiktoje lentelėje nurodyta, kurios augalus reikėtų nuimti su skirtuvo strypais, o kurios – be skirtuvo strypų.

Lentelė 3.30 Rekomenduojamas pasėlių skirtuvo strypų naudojimas

Su skirtuvo strypais		Be skirtuvo strypų
Liucerna	Suplūkti javai	Valgomosios pupelės
Rapsai	Žirniai	Sorgai
Linai	Sojos pupelės	Ryžiai
Žolių sėklos	Sudano žolė	Sojos pupelės
Lėšiai	Žieminis pašaras	Stovintys javai

OPERACIJA

Pasėlių skirtuvo strypų nuėmimas

Pasėlių pertvarų strypus galima nuimti nuo pasėlių pertvarų galų ir laikyti ant pjaunamosios.

1. Atsukite varžtą (B) ir nuimkite pasėlių skirtuvo strypą (A) nuo abiejų pjaunamosios pusių.

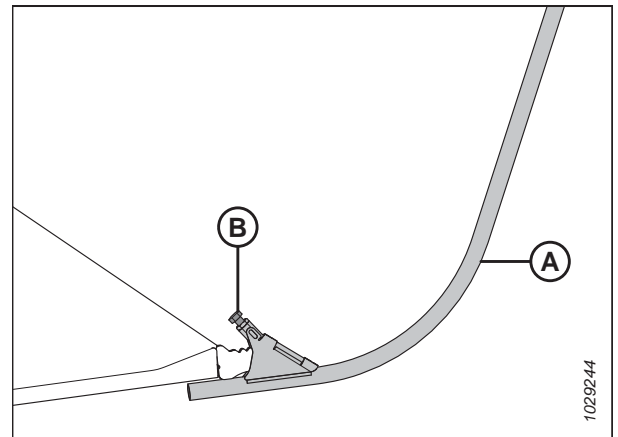

pav. 3.241: Pasėlių skirtuvo strypas

2. Abu pasėlių skirtuvo strypus (B) laikykite ant dešiniojo galinio skydo.
3. Užfiksuokite strypus vielokaiščiu (A).

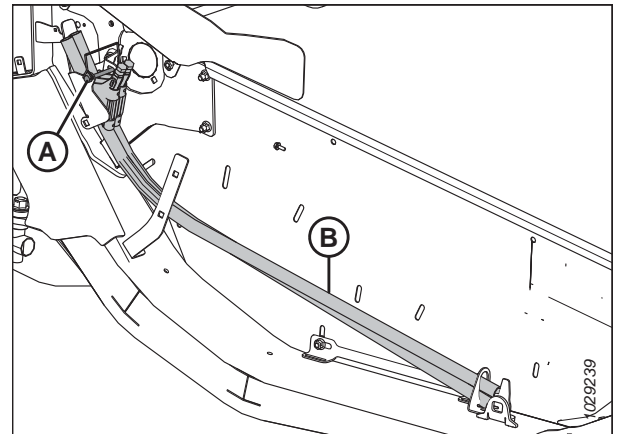

pav. 3.242: Dešinysis galinis skydas

Pasėlių skirtuvo strypų montavimas

Pasėlių skiriamųjų strypų galuose galima sumontuoti strypus, kad būtų lengviau atskirti vešlius pasėlius.

1. Atidarykite dešinįjį galinį gaubtą. Instrukcijas žr. [Pjaunamosios galinių gaubtų atidarymas, p. 42](#).

OPERACIJA

2. Atlaisvinkite fikساتorių (A), tvirtinantį skirtuvo strypus (B) prie pjaunamosios galinio skydo. Išimkite skirtuvo strypus iš jų laikymo vietos.
3. Iš naujo įstatykite vielokaištį (A).

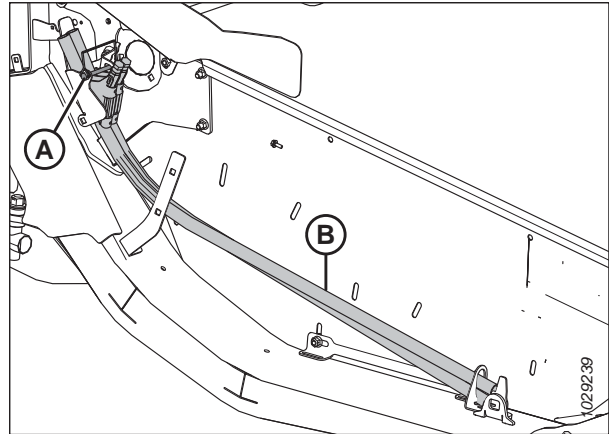

pav. 3.243: Skirtuvo strypai laikymo vietoje dešiniajame pjaunamosios galiniame skyde

4. Uždėkite pasėlių skirtuvo strypą (A) ant pasėlių skirtuvo galo, kaip parodyta. Priveržkite varžtus (B).
5. Pakartokite šią procedūrą, kad sumontuotumėte pasėlių skirtuvo strypus kitame pjaunamosios gale.
6. Uždarykite dešinįjį galinį gaubtą. Instrukcijas žr. [Pjaunamosios galinių gaubtų uždarymas, p. 43](#).

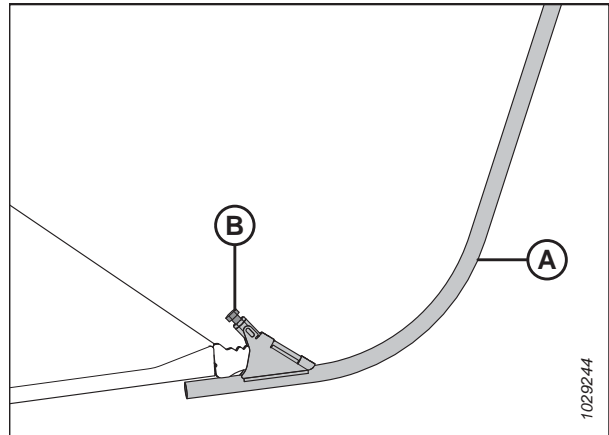

pav. 3.244: Skirtuvo strypas ant pasėlių skirtuvo

Pasirenkami ryžių skirtuvo strypai

Papildomos komplektacijos ryžių skirtuvo strypai padeda našiau kirsti aukštus ir susipynusius ryžių pasėlius. Juos galima sumontuoti pasėlių skirtuvų galuose.

Pasirenkamieji ryžių skirtuvo strypai pagerina aukštų ir susivėlusius ryžių pasėlių nuėmimo našumą. Norėdami gauti daugiau informacijos, žr. [5.1.7 Ryžių skirtuvo strypų rinkinys, p. 510](#).

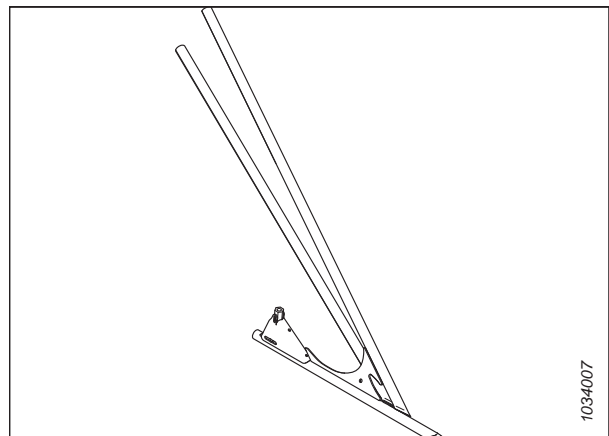

pav. 3.245: Pasirenkamas ryžių skirtuvo strypas

OPERACIJA

Ryžių skirtuvų strypai laikomi abiejų galinių skydų gale ant laikymo laikiklio (A) ir pritvirtinti vietoje kaiščiu (B). Šių strypų montavimas ir nuėmimas vyksta taip pat, kaip ir standartinių pasėlių skirtuvo strypų.

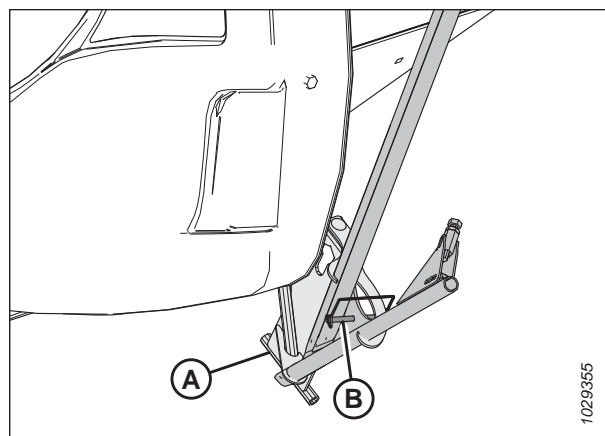

pav. 3.246: Ryžių skirtuvo strypo laikymas

1029355

3.10 Automatinio pjaunamosios aukščio valdymo sistema

„MacDon“ automatinio pjaunamosios aukščio valdymo (AHHC) funkcija veikia kartu su AHHC parinktimi, kuri yra prieinama tam tikriems kombainų modeliams.

Ant paviršiaus kopijavimo nuostatų indikatorių sumontuoti du Holo efekto jutikliai (A). Šie jutikliai siunčia signalus į kombainą, leisdami išlaikyti pastovų pjovimo aukštį ir optimalų paviršiaus kopijavimą, nuostata kai pjaunamoji seka žemės kontūrus.

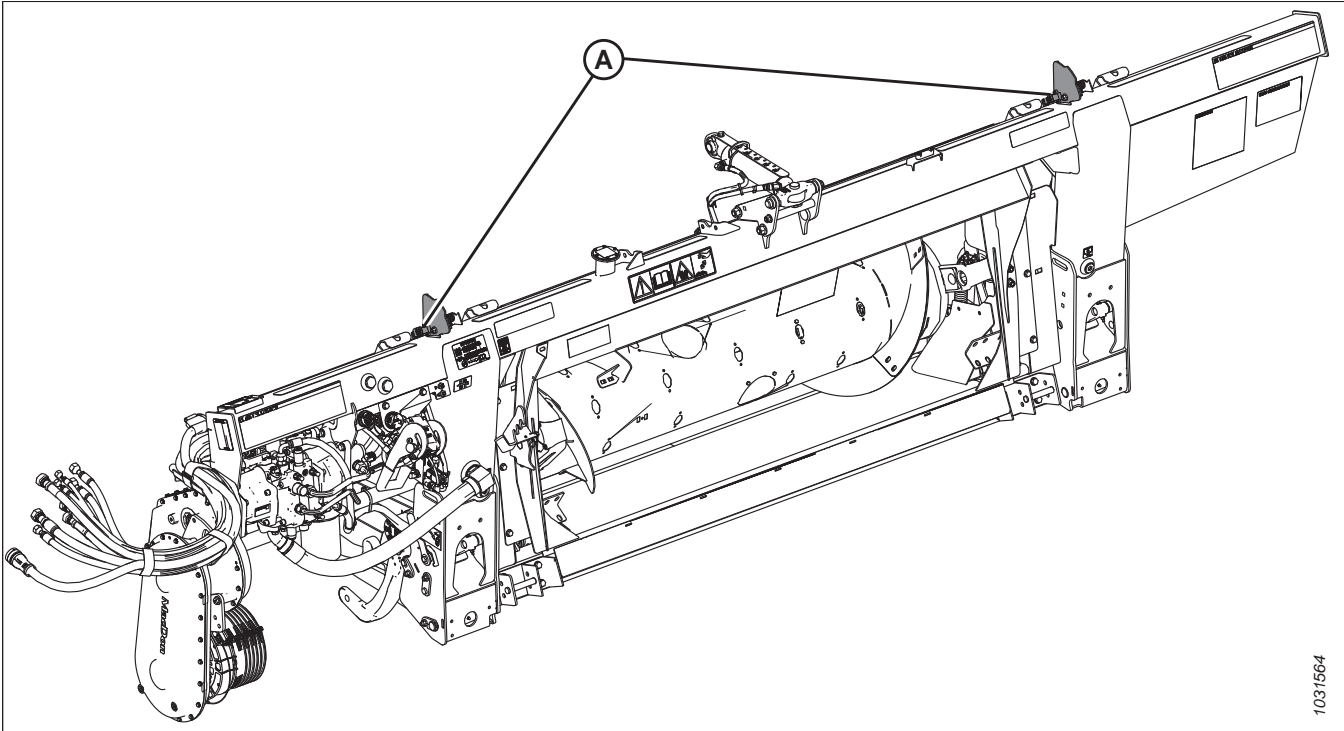

pav. 3.247: FM200 paviršiaus kopijavimo modulis

Prieš naudodami AHHC sistemą, atlikite toliau nurodytas užduotis:

1. Paruoškite kombainą naudoti AHHC funkciją (taikoma tik kai kuriems kombainų modeliams – žr. savo kombaino instrukcijas).
2. Sukalibruokite AHHC sistemoje naudojamus jutiklius, kad kombainas galėtų tinkamai interpretuoti paviršiaus kopijavimo modulio Holo efekto jutiklių duomenis. Daugiau informacijos žr. kombaino operatoriaus vadove.

Norėdami sukonfigūruoti AHHC sistemą konkrečiam kombaino modeliui, žr. atitinkamą procedūrą:

- [3.10.4 „Case IH“ 130 ir 140 serijos vidutinės klasės kombainai, p. 217](#)
- [3.10.5 „Case IH“, 120, 230, 240 ir 250 serijų kombainai, p. 227](#)

3.10.1 Automatinės pjaunamosios aukščio kontrolės jutiklio veikimas

Kartu su automatinio pjaunamosios aukščio kontrolės sistema (AHHC) tiekiami padėties jutikliai perduoda duomenis apie pjaunamosios aukštį į kombaino kompiuterį.

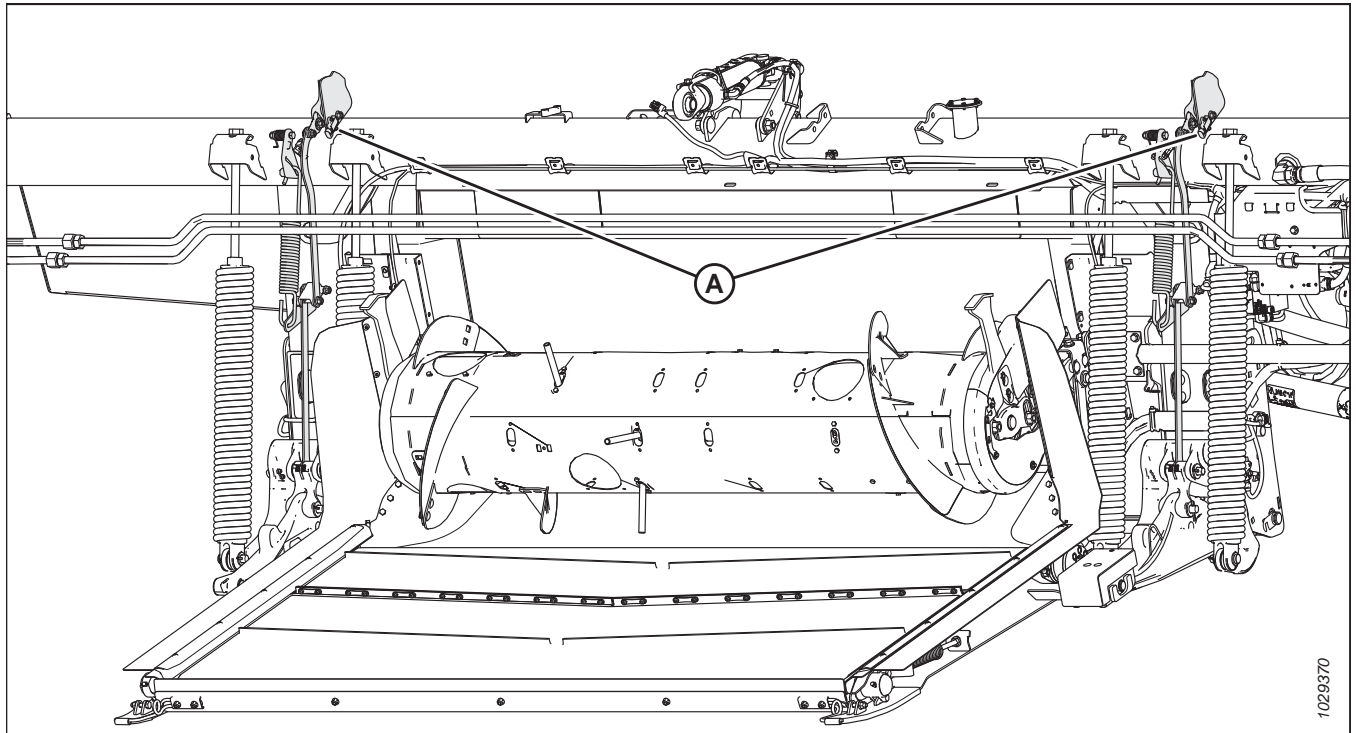

pav. 3.248: Aukščio valdymo jutiklių vietos ant paviršiaus kopijavimo modulio

Automatinio pjaunamosios aukščio valdymo jutiklių apžvalga

Ant paviršiaus kopijavimo indikatoriaus adatėlių (A) sumontuoti du Holo efekto jutikliai. Pjaunamajai kylant ir leidžiantis jutikliai perduoda pjaunamosios aukštį kombaino kompiuteriui. Kombaino kompiuteris, reaguodamas į aukštį, pakelia arba nuleidžia nuožulniąją kamerą, kad kombainas galėtų išlaikyti vienodą pjovimo aukštį.

Įprasta jutiklių darbinio signalo įtampa yra nuo 0,7 VDC iki 4,3 VDC. Padidėjus jutiklio įtampai, padidėja ir pjaunamosios aukštis, o sumažėjus jutiklio įtampai pjaunamosios aukštis sumažėja. Įvykus bet kokiam jutiklio klaidai signalas būna 0 V, o tai reiškia, kad jutiklis yra sugedęs arba yra per žema įvesties įtampa.

OPERACIJA

Automatinio pjaunamosios aukščio valdymo jutiklių įtampos diapazonai

Jutiklių pranešama įtampa būna ne mažesnė kaip 2,5 V (diapazonas [A]) ir ne didesnė kaip 4,0 V (diapazonas [C]). Idealus jutiklių įtampos diapazonas yra 0,7–4,3 V (C diapazonas), iš viso 3,6 V. Jei įtampa yra per arti žemo įtampos diapazono galo (D), kalibruoti AHHC sistemą bus sudėtinga. Tinkama jutiklio įtampa negali siekti mažiausios arba didžiausios įtampos diapazono vertės.

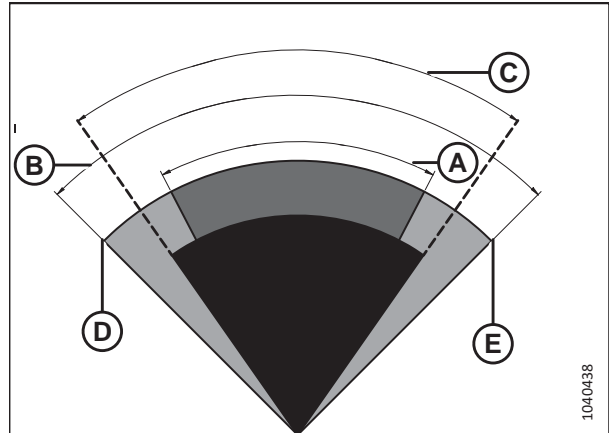

pav. 3.249: Optimalus jutiklio įtampos diapazonas

A – Minimalus įtampos diapazonas – 2,5 V B – Maksimalus įtampos diapazonas – 4,0 V

C – Idealus įtampos diapazonas – 3,3 V, nuo 0,7 iki 4,3 V D Minimali įtampa – 0,5 V

E Maksimali įtampa – 4,5 V

Jutikliui, kuris sukonfigūruotas taip, kad įtampos diapazonas (pvz., įtampos diapazonas [C]) yra per arti jutiklio apatinės įtampos ribos (D) arba aukštos įtampos ribos (E), bus sudėtinga išlaikyti jutiklio idealaus veikimo diapazono (A) 0,7–4,3 V ribas. Jei jutiklis praneša vertes, kurios viršija didžiausią įtampą (E) arba mažiausią įtampą (D), AHHC sistema nustos tinkamai veikti.

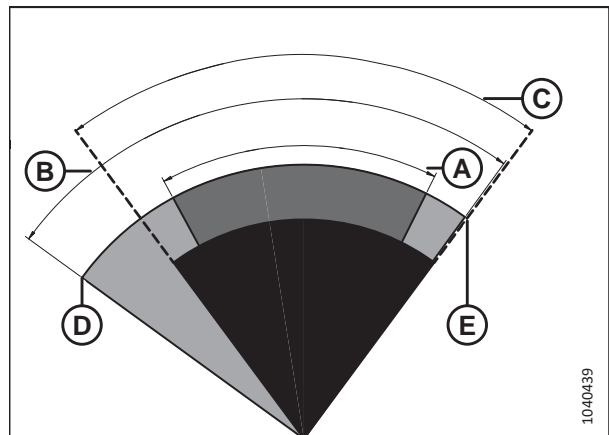

pav. 3.250: Jutiklio diapazonas nustatytas per arti įtampos ribos

A – Minimalus įtampos diapazonas – 2,5 V B – Maksimalus įtampos diapazonas – 4,0 V

C – Sukonfigūruotas įtampos diapazonas D Minimali įtampa – 0,5 V

E Maksimali įtampa – 4,5 V

OPERACIJA

Jutikliui, sukonfigūruotam taip, kad jo įtampos diapazonas būtų mažesnis nei 2,5 V (pvz., diapazonas [C]), bus sunku išlaikyti idealų 3,6 V diapazoną. Kombainas stengsis išlaikyti jutiklį siaurame nustatytame diapazone, todėl kombainas nuolat kels ir nuleis pjaunamąją, ieškodamas tinkamo pjaunamosios aukščio.

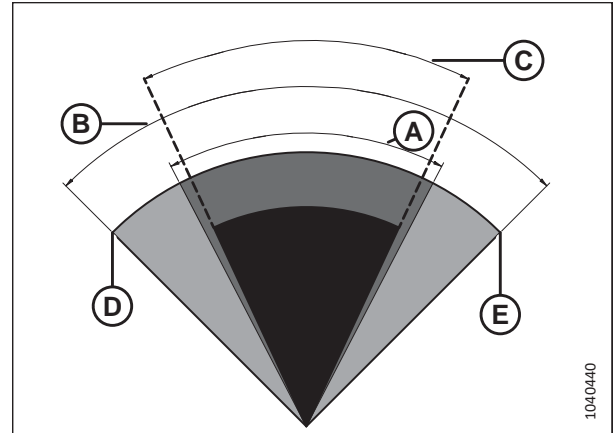

pav. 3.251: Per siauras jutiklio diapazonas

- A – Minimalus įtampos diapazonas – 2,5 V B – Maksimalus įtampos diapazonas – 4,0 V
C – Sukonfigūruotas įtampos diapazonas D Minimali įtampa – 0,5 V
E Maksimali įtampa – 4,5 V

3.10.2 Rekomenduojamos jutiklio išvesties įtampos kombainams

Automatinio pjaunamosios aukščio valdymo (AHHC) jutiklio išėjimas turi būti tam tikrame kiekvieno kombaino įtampos diapazone, kitaip AHHC funkcija neveiks tinkamai. Pateiktos rekomenduojamos apatinės ir viršutinės tinkamiausio AHHC veikimo įtampos vertės.

Lentelė 3.31 Kombaino įtampos ribos

Kombainas	Apatinė įtampos riba (V)	Viršutinė įtampos riba (V)	Minimalus diapazonas (V)
„Case IH“ 5088/6088/7088, 5130/6130/7130, 7010/8010, 7120/8120/9120, 7230/8230/9230 ir 7240/8240/9240	0,7	4,3	2,5

3.10.3 Įtampos ribų tikrinimas rankiniu būdu

Kad automatinė pjaunamosios aukščio sistema (AHHC) veiktų tinkamai, pjaunamosios aukščio jutiklių kombainui perduodamos įtampos turi būti nurodytame diapazone.

PASTABA:

Kai kuriuose kombainų modeliuose įtampa matoma iš kombaino kabinos.

PASTABA:

Jei sumontuotas P600 jungties standartinis kištukas, kištukas į kombainą perduoda abiejų jutiklių vidurkį. Jei sumontuotas P600 jungties pasirinktinis šoninio pakreipimo kištukas, kištukas į kombainą perduoda atskirus įtampos signalus iš abiejų jutiklių.

PAVOJUS

Kad išvengtumėte sužalojimų ar mirties dėl netikėto mašinos paleidimo, prieš dėl bet kokios priežasties pasikeldami nuo operatoriaus sėdynės visada sustabdykite variklį ir ištraukite uždegimo raktelį.

ĮSPĖJIMAS

Įsitinkite, kad teritorijoje nėra pašalinių asmenų.

1. Užveskite variklį.
2. Kombainą pastatykite ant lygaus paviršiaus.
3. Pjaunamąją pastatykite taip, kad pjovimo agregatas būtų 254–356 mm (10–14 col.) atstumu nuo žemės.

Jutiklio viršutinės įtampos ribos tikrinimas

4. Pratęskite apsauginį kampą, kol pjaunamosios kampo indikatorius (A) bus ties E ant centrinės trauklės.
5. Sustabdykite variklį ir ištraukite uždegimo raktelį.

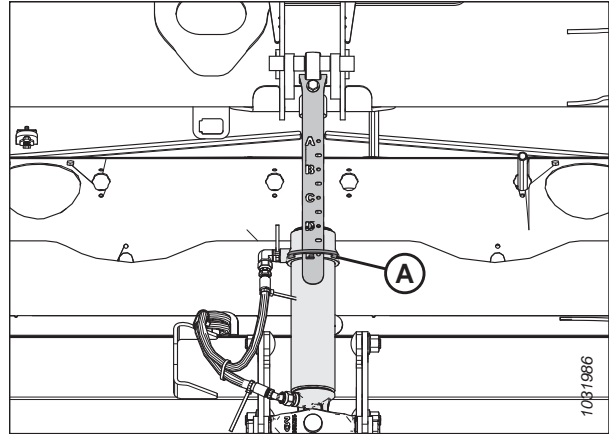

pav. 3.252: Centrinė trauklė

6. Patikrinkite, ar paviršiaus kopijavimo modulyje užrakto trauklė yra abiejose vietose yra ant apatinių stabdiklių (poveržlės [A] negalima pajudinti).

PASTABA:

Jei pjaunamoji yra **NE** ant apatinių atramų, įtampa gali išeiti už diapazono ribų, dėl ko gali sutrikti AHHC sistemos veikimas. Jei pjaunamoji ne ant apatinių atramų, instrukcijas žr. [3.11 Pjaunamosios lygiavimas](#), p. 248.

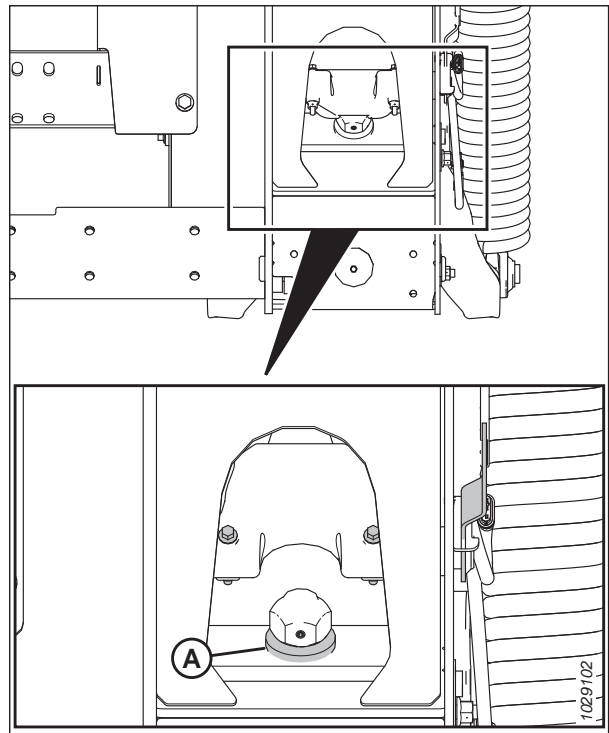

pav. 3.253: Apatinės atramos poveržlė

OPERACIJA

7. Jei rodyklė nėra virš nulio, atsukite varžtą (A) ir stumkite paviršiaus kopijavimo indikatorius plokštę (B), kol rodyklė (C) bus virš 0 (D). Priveržkite varžto (A) veržlę.

PASTABA:

Naudokite virš lipduko esantį nulinį tašką (E), kad teisingai nustatytumėte indikatorius rodyklę.

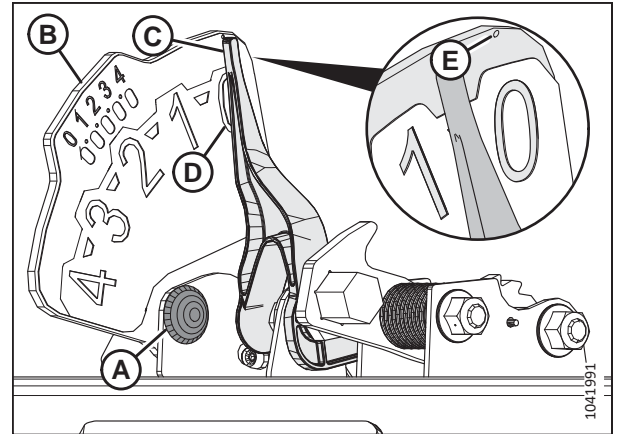

pav. 3.254: Paviršiaus kopijavimo indikatorius

8. Kairiojoje paviršiaus kopijavimo modulio dalyje suraskite jungtį P600 (A).
9. Nuimkite kištuko dangtelį (B).
10. Įstatykite raktelį ir pasukite jį į VEIKIMO padėtį.
11. Skaitmeniniu multimetru patikrinkite, ar jungtis P600 yra maitinama iš kombaino. Multimetras turėtų rodyti 5 V ties 7 kontaktu.

- 7 kontaktas – FM2215E – galia
- 8 kontaktas – FM2515E – žemė

12. Kairiojo jutiklio (1 ir 8 kontaktų) ir dešiniojo jutiklio (3 ir 8 kontaktų) rodomą įtampą jungtyje P600 palyginkite su viršutiniu diapazonu, nurodytu [3.10.2 Rekomenduojamos jutiklio išvesties įtampos kombainams, p. 213](#).

- 1 kontaktas – FM3326A – kairiojo jutiklio signalas
- 3 kontaktas – FM3328A – dešiniojo jutiklio signalas
- 8 kontaktas – FM2515E – žemė

PASTABA:

Kai paviršiaus kopijavimo modulio užrakto trauklė yra ant apatinių atramų, viršutiniai įtampos rodmenys abiejuose (kairiajame ir dešiniajame) jutikliuose turi būti vienodi.

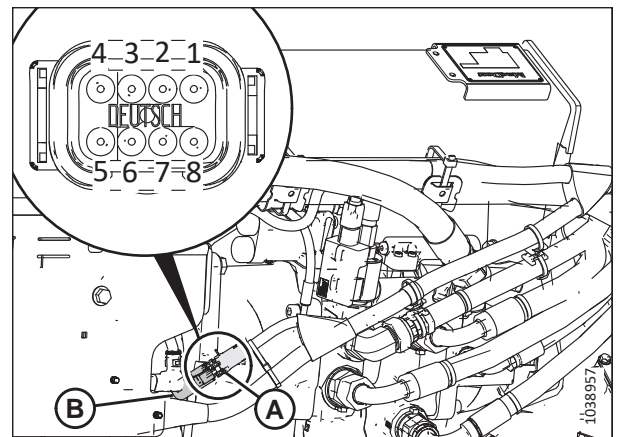

pav. 3.255: Jungtis P600 – vaizdas iš galo

OPERACIJA

13. Jei reikia sureguliuoti įtampą, atlaisvinkite veržles (A), pakeiskite jutiklio (B) padėtį indikatorius plokštėje ir priveržkite veržles (A) iki 3 Nm (2,2 lbf-ft / 22 lbf-in).

PASTABA:

Priverždami veržles, įsitikinkite, kad jutiklis (B) **NEJUDA** indikatorius plokštėje.

14. Pasukite raktelį į IŠJUNGIMO padėtį, ir ištraukite iš degimo spynelės.

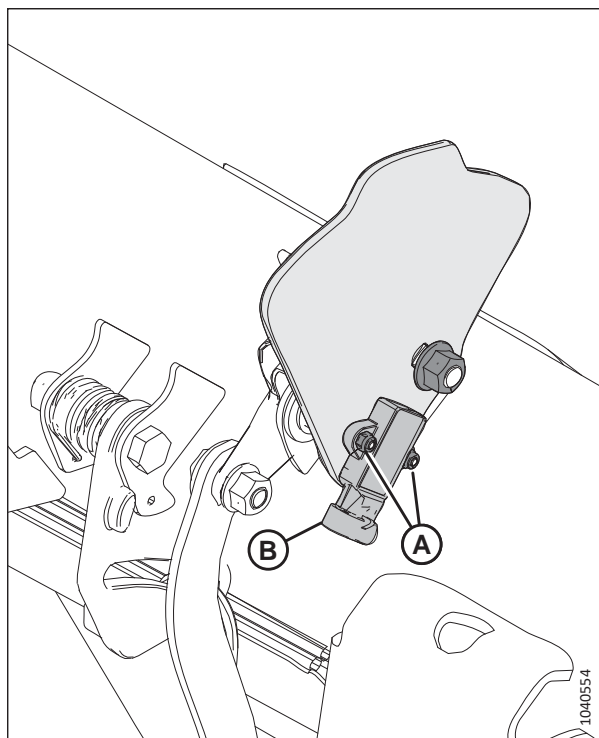

pav. 3.256: Kairiojo paviršiaus kopijavimo modulio indikatorius plokštė

Jutiklio žemos įtampos ribos tikrinimas

15. Pratęskite apsauginį kampą, kol pjaunamosios kampo indikatorius (A) bus ties E ant centrinės trauklės.
16. Visiškai nuleiskite pjaunamąją ant žemės.
17. Sustabdykite variklį ir ištraukite uždegimo raktelį.

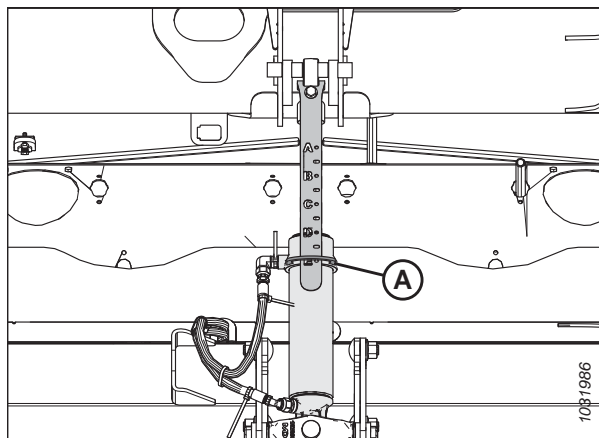

pav. 3.257: Centrinė trauklė

OPERACIJA

18. Paviršiaus kopijavimo indikatorius rodyklė (A) turėtų būti ties 4 (B).
19. Įstatykite raktelį ir pasukite jį į VEIKIMO padėtį.
20. Kairiojo jutiklio (1 ir 8 kontaktų) ir dešiniojo jutiklio (3 ir 8 kontaktų) rodomą įtampą jungtyje P600 palyginkite su apatine įtampa, nurodyta [3.10.2 Rekomenduojamos jutiklio išvesties įtamos kombainams, p. 213](#).
 - 1 kontaktas – FM3326A – kairiojo jutiklio signalas
 - 3 kontaktas – FM3328A – dešiniojo jutiklio signalas
 - 8 kontaktas – FM2515E – žemė
21. Jei reikia sureguliuoti įtampą, instrukcijas žr. [13, p. 216](#) žingsnyje.

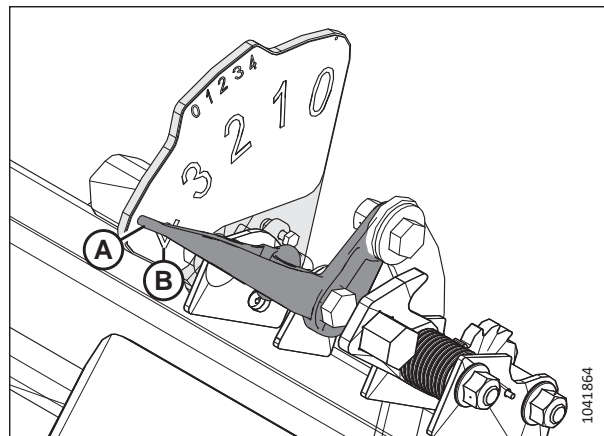

pav. 3.258: Kairysis paviršiaus kopijavimo indikatorius – vaizdas iš galo

3.10.4 „Case IH“ 130 ir 140 serijos vidutinės klasės kombainai

Norėdami suderinti pjaunamosios automatinę aukščio valdymo (AHHC) sistemą su „Case IH“ 130 ir 140 serijos vidutinės klasės kombainais, turite sukongigūruoti lenktuvų greičio nuostatas, nustatyti AHHC valdiklius ir sukalibruoti AHHC sistemą, kad užtikrintumėte tinkamą jos veikimą.

Įtamos diapazono tikrinimas iš kabinos – „Case IH“ 5130, 5140, 6130, 6140, 7130 ir 7140

Pjaunamosios automatinio aukščio valdymo jutiklis turi veikti konkrečiu įtamos diapazonu, kad tinkamai funkcionuotų.

PASTABA:

Po šio dokumento išleidimo kombaino valdikliai arba ekranas galėjo būti pakeisti. Naujausią informaciją rasite kombaino operatoriaus vadove.



PAVOJUS

Įsitikinkite, kad teritorijoje nėra pašalinių asmenų.

1. Užveskite variklį.
2. Pastatykite pjaunamąją 254–356 mm (10–14 in) virš žemės.
3. Atrakinkite pjaunamosios paviršiaus kopijavimo modulį. Instrukcijas žr. [Pjaunamosios paviršiaus kopijavimo užrakinimas / atrakinimas, p. 148](#).
4. Sustabdykite variklį ir ištraukite uždegimo raktelį.

OPERACIJA

- Patikrinkite, ar paviršiaus kopijavimo modulio užrakto trauklė yra abiejose vietose yra ant apatinių stabdiklių (poveržlės [A] negalima pajudinti).

PASTABA:

Jei pjaunamoji yra ne ant apatinių atramų atliekant kitus du veiksmus, įtampa gali išeiti už diapazono ribų, dėl ko gali sutrikti AHHC sistemos veikimas. Jei pjaunamoji ne ant apatinių atramų, instrukcijas žr. [3.11 Pjaunamosios lygiavimas](#), p. 248.

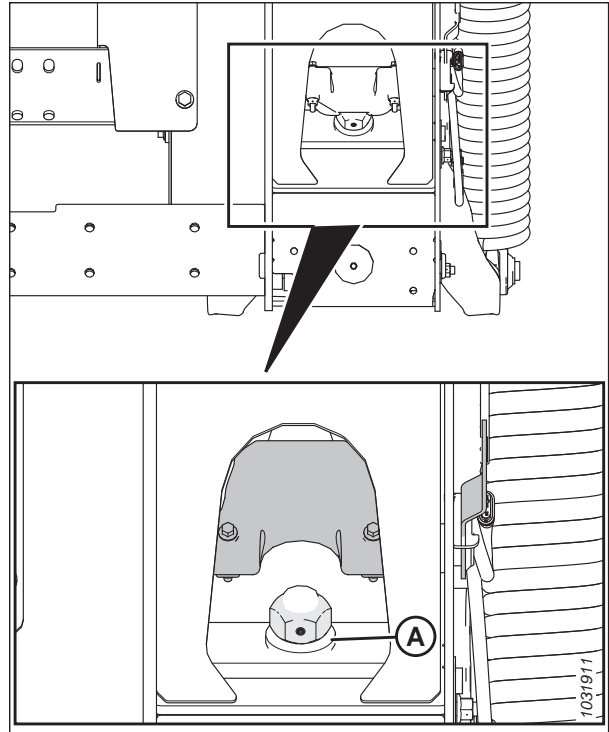

pav. 3.259: Paviršiaus kopijavimo modulio užraktas

- Jei rodyklė nėra virš nulio, atsukite varžtą (A) ir stumkite paviršiaus kopijavimo indikatorius plokštę (B), kol rodyklė (C) bus virš 0 (D). Priveržkite varžto (A) veržlę.

PASTABA:

Naudokite virš lipduko esantį nulinį tašką (E), kad teisingai nustatytumėte indikatorius rodyklę.

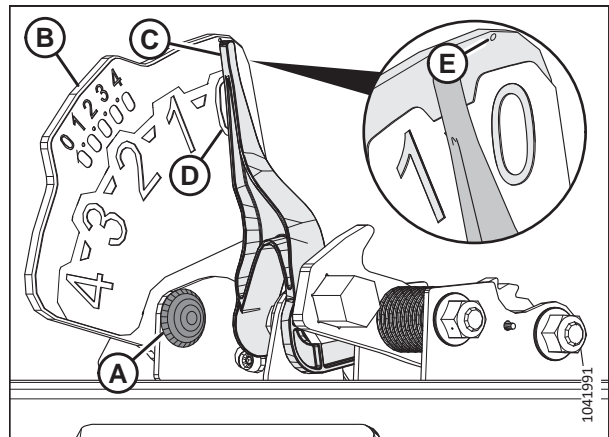

pav. 3.260: Paviršiaus kopijavimo indikatorius

OPERACIJA

- Įsitinkite, kad pjaunamosios paviršiaus kopijavimas atrakintas.
- Pagrindiniame kombaino ekrano puslapyje pasirinkite DIAGNOSTICS (diagnostika) (A). Rodomas puslapis DIAGNOSTICS (diagnostika).

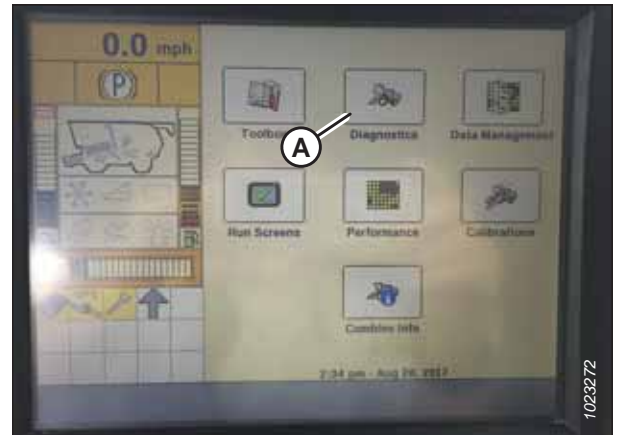

pav. 3.261: „Case IH“ kombaino ekranas

- Pasirinkite SETTINGS (nuostatos) (A). Rodomas puslapis SETTINGS (nuostatos).
- Meniu GROUP (grupė) pasirinkite HEADER (pjaunamoji) (B).

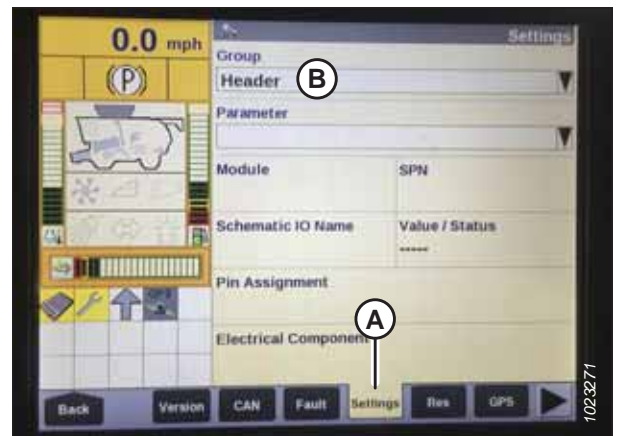

pav. 3.262: „Case IH“ kombaino ekranas

- Meniu PARAMETER (parametrai) pasirinkite LEFT HEIGHT/TILT SENSOR (kairysis aukščio / pakreipimo jutiklis) (A).



pav. 3.263: „Case IH“ kombaino ekranas

OPERACIJA

12. Puslapis SETTINGS (nuostatos) atnaujinamas, kad įtampa būtų rodoma VALUE/STATUS (vertė / būseną) lauke (A). Nuleiskite nuožulniąją kamerą iki galo ir pakelkite 254–356 mm (10–14 col.) nuo žemės, kad pamatytumėte visą įtamos rodmenų diapazoną.



pav. 3.264: „Case IH“ kombaino ekranas

Trumpasis pjaunamosios nuostatų vadovas – „Case IH“ 130 ir 140 serija

Pateikti rekomenduojami automatinio pjaunamosios aukščio valdymo sistemos (AHC) nustatymai FD2 serijos „FlexDraper“ pjaunamajai,, veikiančiai su „Case IH“ 130 ir 140 serijos kombainais.

PASTABA:

Po šio dokumento išleidimo kombaino valdikliai arba ekranas galėjo būti pakeisti. Naujausią informaciją rasite kombaino operatoriaus vadove.

Lentelė 3.32 Pjaunamosios nuostatos – „Case IH“ 130 ir 140 serija

Sąrankos parametras	Siūloma nuostata	
Pjovimo tipas	Platforma	
Pjaunamosios slėgio kitimas	Neįrengta	
HHC aukščio jautrumas ⁷²	Dviejų jutiklių sistema	250
	Vieno jutiklio sistema	180
HHC pakreipimo jautrumas	150	
Lenktuvo pavaros tipas	Standartinė 19 dantų varomoji žvaigždė	4
	Papildomos komplektacijos aukšto sukimo momento 14 dantų varomoji žvaigždė	5
	Papildomos komplektacijos aukšto sukimo momento 10 dantų varomoji žvaigždė	6
Lenktuvo aukščio jutiklis	Taip	
Automatinis pakreipimas	Dviejų jutiklių sistema	TAIP
	Vieno jutiklio sistema	NE

72. Jei padėties ieškoma darbo metu, sumažinkite nuostatą HHC HEIGHT SENSITIVITY (HHC aukščio jautrumas) kaskart po 20 taškų, kol nebebus ieškoma.

OPERACIJA

Pjaunamosios nustatymas kombaino ekrane – „Case IH“ 5130, 5140, 6130, 6140, 7130 ir 7140

Norėdami nustatyti pjaunamąją, kad veiktų su kombainu, turite įjungti kombaino ekrano puslapį HEADER SETUP (pjaunamosios nustatymas).

PASTABA:

Po šio dokumento išleidimo kombaino valdikliai arba ekranas galėjo būti pakeisti. Naujausią informaciją rasite kombaino operatoriaus vadove.

1. Pagrindiniame kombaino ekrano puslapyje pasirinkite piktogramą TOOLBOX (įrankių dėžė) (A).

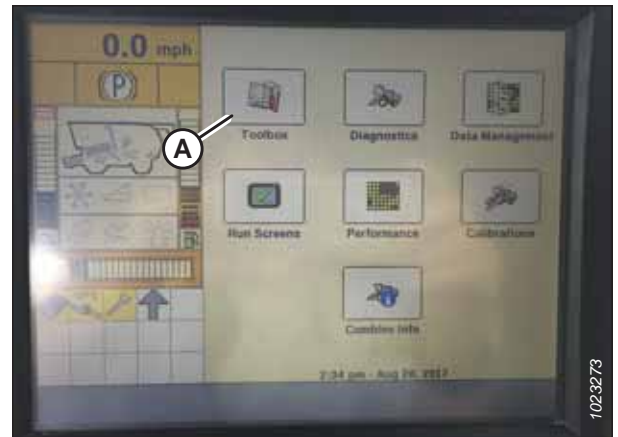

pav. 3.265: „Case IH“ kombaino ekranas

2. Pasirinkite kortelę HEAD 1 (1 pjaunamoji) (A). Įjungiamas puslapis HEADER SETUP (pjaunamosios nustatymas).

PASTABA:

Norint rasti kortelę HEAD 1 (1 pjaunamoji), gali tekti naudoti šonines rodykles (C).

3. Meniu CUTTING TYPE (pjovimo tipas) (B) pasirinkite PLATFORM (platforminis).

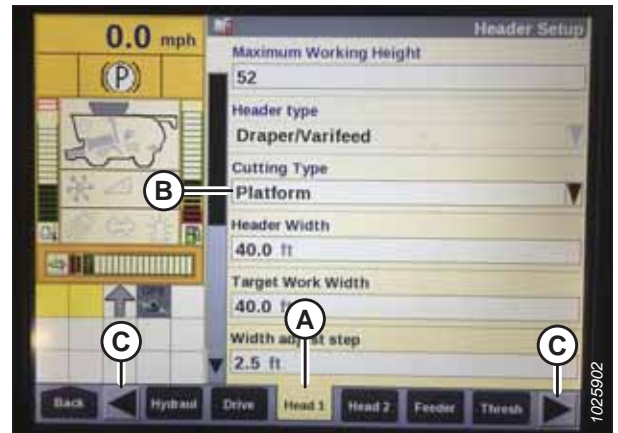

pav. 3.266: „Case IH“ kombaino ekranas

OPERACIJA

4. Pasirinkite kortelę HEAD 2 (2 pjaunamoji) (A). Rodomas puslapis HEADER SETUP 2 (2 pjaunamosios nustatymas).
5. Meniu HEADER PRESSURE FLOAT (pjaunamosios slėgio kitimas) (B) pasirinkite NOT INSTALLED (nejrengta).



pav. 3.267: „Case IH“ kombaino ekranas

6. Suraskite lauką HHC HEIGHT SENSITIVITY (HHC aukščio jautrumas) (A). Įveskite toliau nurodytas nuostatas.
 - **Dviejų jutiklių sistema:** Nustatykite HHC HEIGHT SENSITIVITY (pjaunamosios aukščio valdymo aukščio jautrumas) vertę 250.
 - **Vieno jutiklio sistema:** Nustatykite HHC HEIGHT SENSITIVITY (pjaunamosios aukščio valdymo aukščio jautrumas) vertę 180.

PASTABA:

Jei kombainas darbo metu nuolat kelia ir nuleidžia pjaunamąją (tokia veikseną vadinama „medžiokle“), sumažinkite HHC HEIGHT SENSITIVITY (pjaunamosios aukščio valdymo aukščio jautrumas) nustatymą 20 punktų, kol „medžioklė“ veikseną išnyks.

7. Nustatykite HHC TILT SENSITIVITY (pjaunamosios aukščio valdymo pakreipimo jautrumas) (B) vertę 150. Padidinkite arba sumažinkite šią reikšmę pagal poreikius.
8. Meniu REEL DRIVE TYPE (lenktuvų pavaros tipas) (A) pasirinkite vieną iš šių variantų:

- 4, jei kombainas naudojamas su standartinė 19 dantų pavaros žvaigžde.
- 5, jei kombainas naudojamas su pasirinktine didelio sukimo momento 14 dantų pavaros žvaigžde.
- 6, jei kombainas naudojamas su pasirinktine didelio sukimo momento 10 dantų pavaros žvaigžde.



pav. 3.268: „Case IH“ kombaino ekranas

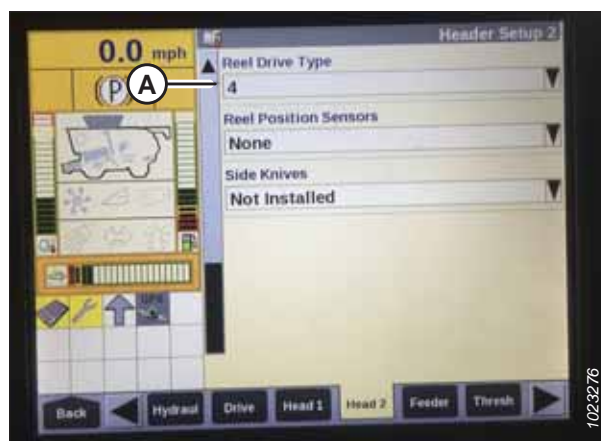

pav. 3.269: „Case IH“ kombaino ekranas

OPERACIJA

9. Meniu REEL HEIGHT SENSOR (lenktuvų aukščio jutiklis) (A) pasirinkite YES (taip).



pav. 3.270: „Case IH“ kombaino ekranas

10. Raskite lauką AUTOTILT (automatinis pakreipimas) (A).

- **Dviejų jutiklių sistema:** Pasirinkite YES (taip).
- **Vieno jutiklio sistema:** Pasirinkite NO (ne).



pav. 3.271: „Case IH“ kombaino ekranas

Automatinio pjaunamosios aukščio valdymo kalibravimas – „Case IH“ 5130, 5140, 6130, 6140, 7130 ir 7140 kombainai su senesne nei 28.00 programine versija

Automatinio pjaunamosios aukščio valdymo (AHHC) jutiklio išvestis turi būti sukalibruota kiekvienam kombainui atskirai.

PAVOJUS

Įsitinkinkite, kad teritorijoje nėra pašalinių asmenų.

PASTABA:

Po šio dokumento išleidimo kombaino valdikliai arba ekranas galėjo būti pakeisti. Naujausią informaciją rasite kombaino operatoriaus vadove.

PASTABA:

Jei nustatytas per lengvas pjaunamosios paviršiaus kopijavimas, gali būti nesukalibruota AHHC. Kad pjaunamoji neatsijungtų nuo paviršiaus kopijavimo modulio, atliekant kalibravimą gali reikėti nustatyti sunkesnio paviršiaus kopijavimo nuostatą.

OPERACIJA

1. Pagrindiniame ekrane pasirinkite mygtuką DIAGNOSTICS (diagnostika), tada pasirinkite skirtuką VERSION (versija) (A).
2. Įsitinkite, kad programinės įrangos versija yra **senesnė nei 28.00**. Jei programinės įrangos versija yra naujesnė nei 28.00, žr. *Automatinio pjaunamosios aukščio valdymo kalibravimas – „Case IH“ kombainai su 28.00 versijos arba naujesne programine įranga, p. 235*.



pav. 3.272: „Case IH“ kombaino ekranas

3. Įsitinkite, kad centrinė trauklė nustatyta į **D**.

PASTABA:

Baigę kalibravimą, nustatykite centrinę trauklę pagal pageidaujamą pjaunamosios kampą. Instrukcijas žr. [3.9.5 Pjaunamosios kampas, p. 158](#).

4. Patikrinkite, ar veikia visos elektros ir hidraulinės jungtys tarp pjaunamosios ir paviršiaus kopijavimo modulio.
5. Paleiskite kombaino variklį, bet **NEJUNKITE** separatoriaus ar nuožulniosios kameros.
6. Dešiniame pulte raskite PJAUNAMOSIOS VALDYMO jungiklį. Nustatykite PJAUNAMOSIOS VALDYMĄ į HT (AHC režimas).
7. Laikykite nuspaustą mygtuką ŽĖMYN 10 sekundžių, kol kombaino nuožulniosios kameros korpusas nusileis (nustos judėti).
8. Laikykite nuspaustą mygtuką AUKŠTYN, kol nuožulniosios kameros korpusas visiškai pakils. 5 sekundėms jis sustos 0,6 m (2 ft) virš žemės, tada kėlimas bus tęsiamas. Tai rodo, kad kalibravimo procedūra atlikta sėkmingai.
9. Jei kalibruojant paviršiaus kopijavimo modulis buvo pakeistas sunkesne verte, sureguliuokite pjaunamąją pagal rekomenduojamą paviršiaus kopijavimo modulio svorį.

Iš anksto nustatyto pjaunamosios pjovimo aukščio nustatymas – „Case IH“ 5130, 5140, 6130, 6140, 7130 ir 7140

Kombaino valdymo pulte galima iš anksto nustatyti kombaino pjaunamosios pjovimo ir pakėlimo padėtis.

PASTABA:

Po šio dokumento išleidimo kombaino valdikliai arba ekranas galėjo būti pakeisti. Naujausią informaciją rasite kombaino operatoriaus vadove.



PAVOJUS

Įsitinkite, kad teritorijoje nėra pašalinių asmenų.

OPERACIJA

PASTABA:

Indikatorius (A) turi būti **0** (B) padėtyje, o pjaunamoji nuo žemės turi būti 254–356 mm (10–14 in). Kai pjaunamoji yra ant žemės, indikatorius turėtų būti **1** (C) padėtyje esant žemam žemės spaudimui, o **4** (D) padėtyje – aukštam žemės spaudimui. Pasėlių ir dirvožemio sąlygos lemia naudojamo paviršiaus kopijavimo intensyvumą. Tinkamiausia yra kuo lengvesnė paviršiaus kopijavimo nuostata be pjaunamosios atšokimo ar pasėlių praleidimo. Naudojant sunkaus paviršiaus kopijavimo nuostatas per anksti susidėvi pjovimo agregato plokštės.

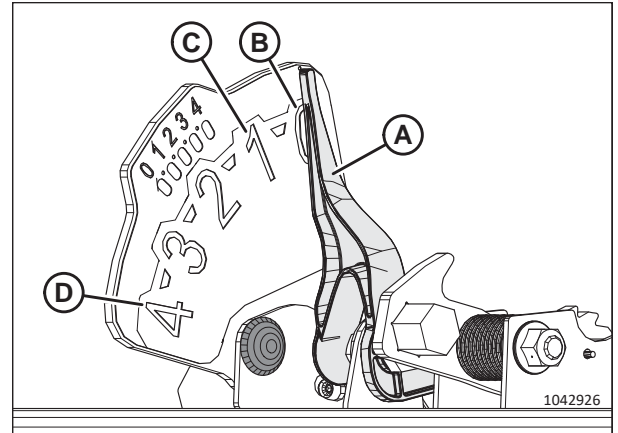

pav. 3.273: Paviršiaus kopijavimo indikatorius

1. Įjunkite separatorių ir pjaunamąją.
2. Perkelkite pjaunamąją į norimą pjovimo aukštį.
3. Paspauskite 1 mygtuke (A). Šalia mygtuko ima šviesti geltonas indikatorius.

PASTABA:

Visada nustatykite pjaunamosios padėtį **PRIEŠ** nustatydami lenktuvų padėtį. Jei pjaunamoji ir lenktuvai nustatomi vienu metu, lenktuvų nustatymas nebus išsaugotas.

4. Perkelkite lenktuvus į norimą darbinę padėtį.
5. Paspauskite 1 mygtuke (A). Šalia mygtuko įjungiamas geltonas indikatorius.
6. Perkelkite pjaunamąją į antrą norimą pjovimo aukštį.
7. Paspauskite mygtuką 2 (A). Šalia mygtuko įjungiamas geltonas indikatorius.
8. Perkelkite lenktuvus į norimą darbinę padėtį.
9. Paspauskite mygtuką 2 (A). Šalia mygtuko įjungiamas geltonas indikatorius.



pav. 3.274: „Case“ kombaino konsolė



pav. 3.275: „Case“ kombaino konsolė

OPERACIJA

Rodyklės aukštyn ir žemyn dabar turėtų būti rodomos kombaino ekrano puslapio RUN 1 (1 paleidimas) lauke MANUAL HEIGHT (rankinis aukštis) (A). Tai rodo, kad veikia automatinis pjaunamosios aukščio valdymas (AHHC).



pav. 3.276: „Case“ kombaino ekranas – 1 paleidimo puslapis

10. Norėdami įjungti išankstinius pjovimo aukščio nustatymus, aktyvinkite AHHC mygtuką (A), kad pjaunamoji būtų nuleista ant žemės. Norėdami įjungti pirmąjį išankstinį nustatymą, vieną kartą palieskite mygtuką. Norėdami įjungti antrąjį išankstinį nustatymą, dukart palieskite mygtuką.

Norėdami pakelti pjaunamąją iki didžiausio darbinio aukščio, laikykite nuspaudę mygtuką PERKELTI valdymo rankenos gale, spausdami mygtuką AHHC (A).



pav. 3.277: „Case“ kombaino valdymo rankena

11. Didžiausią darbinį aukštį galima reguliuoti kombaino ekrano puslapyje HEADER SETUP (pjaunamosios sąranka). Lauke (A) MAXIMUM WORKING HEIGHT (maksimalus darbo aukštis) (A) įveskite norimą aukštį.



pav. 3.278: „Case“ kombaino ekranas – pjaunamosios sąrankos puslapis

OPERACIJA

12. Jei reikia, vieno iš išankstinių nustatymų padėtį pakeiskite naudodami kombaino konsolės mygtuką (A).



pav. 3.279: „Case“ kombaino konsolė

3.10.5 „Case IH“, 120, 230, 240 ir 250 serijų kombainai

Siekdami įsitikinti, kad jūsų pjaunamosios automatinio aukščio valdymo (AHHC) sistema yra suderinama su kombainu, konfigūruokite lenktuvų greičio nuostatas, nustatykite AHHC valdiklius ir kalibruokite AHHC sistemą.

Įtampos diapazono tikrinimas kombaino kabinoje – „Case IH“, 120, 230, 240 ir 250 serijų kombainai

Norint, kad automatinė pjaunamosios aukščio valdymo (AHHC) sistema veiktų tinkamai, pjaunamosios aukščio jutikliai turi aptikti tinkamus įtampos rodmenis. Jutiklio išvesties duomenis galima peržiūrėti kombaino ekrane.

PASTABA:

Po šio dokumento išleidimo kombaino valdikliai arba ekranas galėjo būti pakeisti. Naujausią informaciją rasite kombaino operatoriaus vadove.

PAVOJUS

Įsitinkinkite, kad teritorijoje nėra pašalinių asmenų.

1. Užveskite variklį.
2. Pastatykite pjaunamąją 254–356 mm (10–14 in) virš žemės.
3. Atrakinkite pjaunamosios paviršiaus kopijavimo modulį. Instrukcijas žr. [Pjaunamosios paviršiaus kopijavimo užrakinimas / atrakinimas, p. 148](#).
4. Sustabdykite variklį ir ištraukite uždegimo raktelį.

OPERACIJA

- Patikrinkite, ar paviršiaus kopijavimo modulio užrakto trauklė yra abiejose vietose yra ant apatinių atramų (poveržlės [A] negalima pajudinti).

PASTABA:

Jei atliekant kitus du veiksmus pjaunamoji yra ne ant apatinių atramų, įtampa gali išeiti už diapazono ribų, o tai gali sutrikdyti automatinio pjaunamosios aukščio valdymo (AHC) sistemos veikimą. Jei pjaunamoji ne ant apatinių atramų, instrukcijas žr. [3.11 Pjaunamosios lygiavimas, p. 248](#).

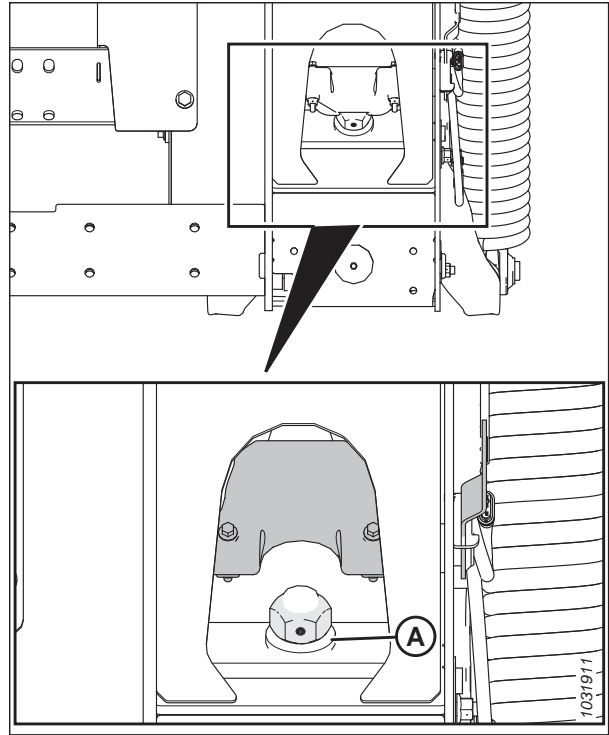

pav. 3.280: Paviršiaus kopijavimo modulio užraktas

- Jei rodyklė nėra virš nulio, atsukite varžtą (A) ir stumkite paviršiaus kopijavimo indikatorius plokštę (B), kol rodyklė (C) bus virš 0 (D). Priveržkite varžto (A) veržlę.

PASTABA:

Naudokite virš lipduko esantį nulinį tašką (E), kad teisingai nustatytumėte indikatorius rodyklę.

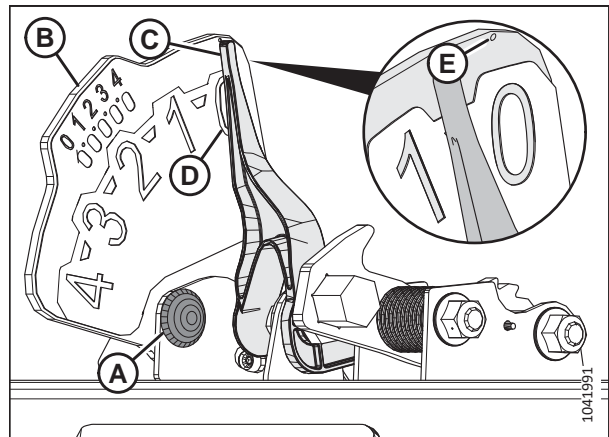

pav. 3.281: Paviršiaus kopijavimo indikatorius

OPERACIJA

7. Įsitinkite, kad pjaunamosios paviršiaus kopijavimo funkcija atrakinta.
8. Pagrindiniame puslapyje pasirinkite DIAGNOSTICS (diagnostika) (A). Atsidarys puslapis DIAGNOSTICS (diagnostika).
9. Pasirinkite SETTINGS (nuostatos). Įjungiamas puslapis SETTINGS (nuostatos).

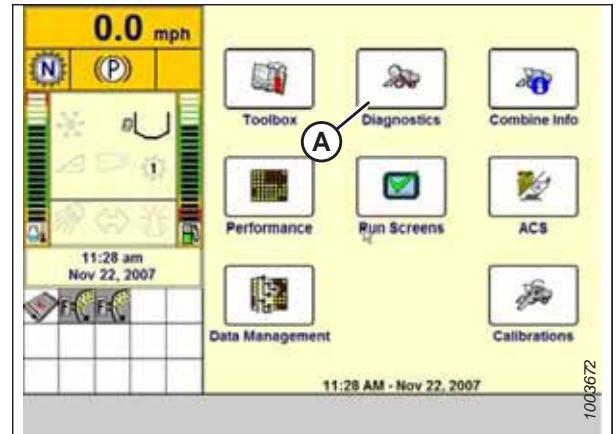

pav. 3.282: „Case IH“ kombaino ekranas

10. Pasirinkite GROUP (grupė) išskleidžiamajame meniu (A). Atsidaro dialogo langas GROUP (grupė).

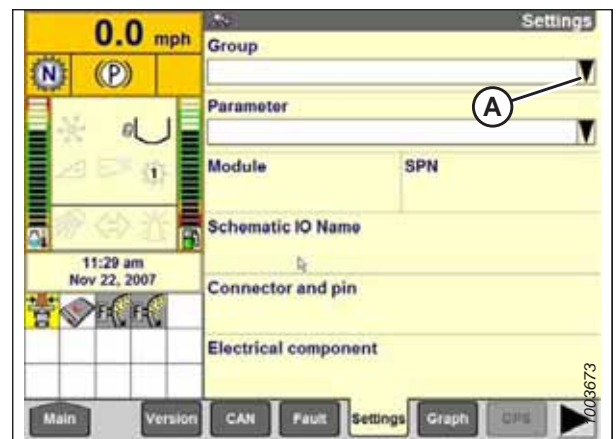

pav. 3.283: „Case IH“ kombaino ekranas

11. Pasirinkite HEADER HEIGHT / TILT (pjaunamosios aukštis / pakreipimas) (A). Atsidaro puslapis PARAMETER (parametrai).

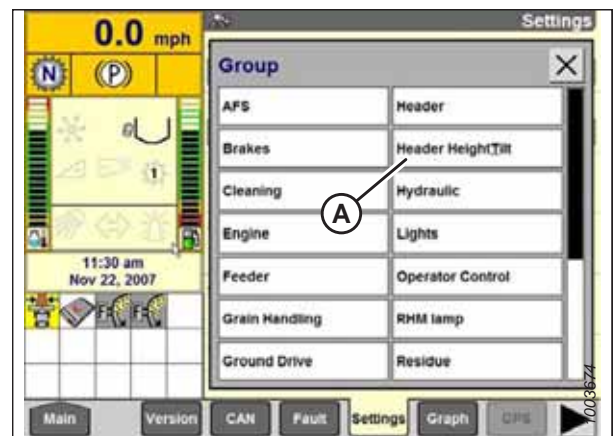

pav. 3.284: „Case IH“ kombaino ekranas

OPERACIJA

12. Pasirinkite LEFT HEADER HEIGHT SEN (kairysis pjaunamosios aukščio jutiklis) (A), tada paspauskite mygtuką GRAPH (diagrama) (B). Tikslī įtampa rodoma puslapio viršuje. Pakelkite ir nuleiskite pjaunamąją, kad pamatytumėte visą įtamos rodmenų diapazoną.

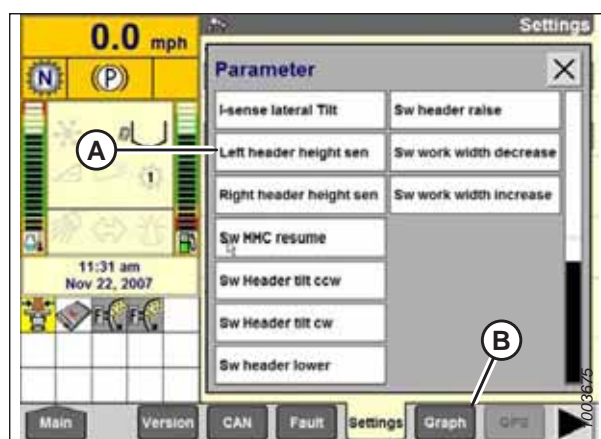

pav. 3.285: „Case IH“ kombaino ekranas

Trumpasis pjaunamosios nuostatų vadovas – „Case IH“ 120, 230, 240 ir 250 serija

Pateikti rekomenduojami automatinio pjaunamosios aukščio valdymo sistemos (AHHC) nustatymai FD2 serijos „FlexDraper“ pjaunamajai, veikiančiai su „Case IH“ 120, 230, 240 ir 250 serijos kombainais.

PASTABA:

Nustatymo parinktys skiriasi priklausomai nuo kombaino programinės įrangos versijos. Esant 28.00 ar naujesnei versijai, žr. 3.33, p. 230 lentelę; dėl senesnių versijų žr. 3.34, p. 231 lentelę.

Lentelė 3.33 Pjaunamosios nuostatos – „Case IH“ 120, 230, 240 ir 250 serija (28.00 ar naujesnė programinės įrangos versija)

Sąrankos parametras	Siūloma nuostata	
Pjaunamosios potipis	<ul style="list-style-type: none"> • Jei įdiegta 36.4.X.X ar naujesnė programinės įrangos versija: FD2/D2 SERIJA • Jei įdiegta senesnė nei 36.4.X.X programinės įrangos versija: 2000 	
Rėmo tipas	FLEXHEAD	
Pjaunamosios jutikliai	ĮJUNGTI	
Pjaunamosios slėgio kitimas	NE	
Aukščio / pakreipimo atsakas	GREITAS	
Automatinis aukščio nepaisymas	TAIP	
HHC aukščio jautrumas ⁷³	Dviejų jutiklių sistema	250
	Vieno jutiklio sistema	180
HHC pakreipimo jautrumas	150	
Lenktuvų aukščio jutiklis	TAIP	
Automatinis pakreipimas	Dviejų jutiklių sistema	TAIP
	Vieno jutiklio sistema	NE

73. Jei padėties ieškoma dirbant, sumažinkite nustatymo HHC HEIGHT SENSITIVITY (HHC aukščio jautrumas) vertę kaskart po 20 taškų, kol nebus ieškoma.

OPERACIJA

Lentelė 3.34 Pjaunamosios nuostatos – „Case IH“ 120, 230, 240 ir 250 serija (iki 28.00 programinės įrangos versijos)

Sąrankos parametras	Siūloma nuostata	
Pjaunamosios stilius	FLEXHEAD	
Automatinis lenktuvų greičio nuolydis	133	
Pjaunamosios slėgio kitimas	NE	
Lenktuvų pavara	HIDRAULIKA	
Lenktuvų pastūmimas pirmyn-atgal	TAIP	
HHC aukščio jautrumas ⁷⁴	Dviejų jutiklių sistema	250
	Vieno jutiklio sistema	180
HHC pakreipimo jautrumas	150	
Pastūmimo pirmyn-atgal valdiklis	TAIP	
HDR pakreipimas į priekį / atgal	TAIP	
Pjaunamosios tipas (HEAD2 skirtukas)	TRANSPORTERIS	
Pjovimo tipas	PLATFORMA	
Pjaunamosios plotis	Nustatyta pagal pjaunamosios specifikaciją	
Pjaunamosios naudojimas	Nustatyta pagal pjaunamosios specifikaciją	
Lenktuvų aukščio jutiklis	TAIP	
Automatinis pakreipimas	Dviejų jutiklių sistema	TAIP
	Vieno jutiklio sistema	NE

Automatinio pjaunamosios aukščio valdymo kalibravimas – „Case IH“ 120, 230, 240 ir 250 serijų kombainai su senesne nei 28.00 programinės įrangos versija

Automatinio pjaunamosios aukščio valdymo (AHHC) jutiklio išėjimas turi būti sukalibruotas kiekvienam kombainui atskirai, kitaip AHHC funkcija veiks netinkamai.



PAVOJUS

Įsitikinkite, kad teritorijoje nėra pašalinių asmenų.

PASTABA:

Procedūra taikoma kombainams su programinės įrangos versija, kuri yra žemesnė nei 28.00. Instrukcijas, kaip kalibruoti AHHC kombainams su 28.00 ar naujesne programinės įrangos versija, žr. [Automatinio pjaunamosios aukščio valdymo kalibravimas – „Case IH“ kombainai su 28.00 versijos arba naujesne programine įranga, p. 235](#).

PASTABA:

Po šio dokumento išleidimo kombaino valdikliai arba ekranas galėjo būti pakeisti. Naujausią informaciją rasite kombaino operatoriaus vadove.

PASTABA:

Jei nustatytas per lengvas pjaunamosios paviršiaus kopijavimas, gali būti nesukalibruota AHHC. Galite nustatyti sunkesnę paviršiaus kopijavimą, kad pjaunamoji neatsiskirtų nuo paviršiaus kopijavimo modulio.

74. Jei padėties ieškoma dirbant, sumažinkite nustatymo HHC HEIGHT SENSITIVITY (HHC aukščio jautrumas) vertę kaskart po 20 taškų, kol nebus ieškoma.

OPERACIJA

1. Įsitinkite, kad centrinė trauklė nustatyta į **D**.

PASTABA:

Baigę sąranką ir kalibravimą, nustatykite centrinę trauklę pagal pageidaujamą pjaunamosios kampą. Instrukcijas žr. [3.9.5 Pjaunamosios kampas, p. 158](#).

2. Patikrinkite, ar veikia visos elektros ir hidraulinės jungtys tarp pjaunamosios ir paviršiaus kopijavimo modulio.
3. Pagrindiniame puslapyje pasirinkite piktogramą TOOLBOX (įrankių dėžė) (A).

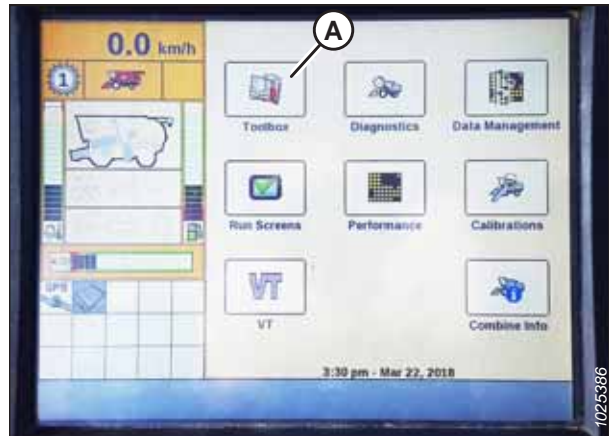

pav. 3.286: „Case IH“ kombaino ekranas

4. Pasirinkite kortelę HEADER (pjaunamoji) (A).

PASTABA:

Norint rasti kortelę HEADER (pjaunamoji), gali tekti naudoti šonines rodykles (C).

5. Nustatykite HEADER STYLE (pjaunamosios stilių) (B) į FLEXHEAD.



pav. 3.287: „Case IH“ kombaino ekranas

6. Nustatykite AUTO REELSPEED SLOPE (automatinį lenktuvų greičio nuolydį).

PASTABA:

AUTO REELSPEED SLOPE (automatinio lenktuvų greičio nuolydžio) vertė automatiškai palaiko lenktuvų greitį, palyginti su važiavimo greičiu. Pavyzdžiui, jei nustatyta vertė 133, lenktuvai suksis greičiau nei kombaino važiavimo greitis. Lenktuvų greitis turi būti didesnis už kombaino važiavimo greitį. Todėl sureguliuokite vertę pagal pasėlių sąlygas.

7. Nustatykite HEADER PRESSURE FLOAT (pjaunamosios slėgio kitimas) į NO (ne). Įsitinkite, kad REEL DRIVE (lenktuvų pavara) nustatyta į HYDRAULIC (hidraulinė).

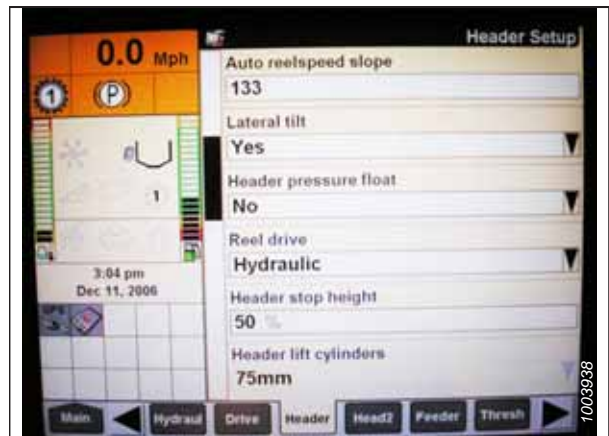

pav. 3.288: „Case IH“ kombaino ekranas

OPERACIJA

- Nustatykite REEL FORE-BACK (lenktuvų pastūmimas pirmyn-atgal) kaip YES (taip) (jei taikoma).

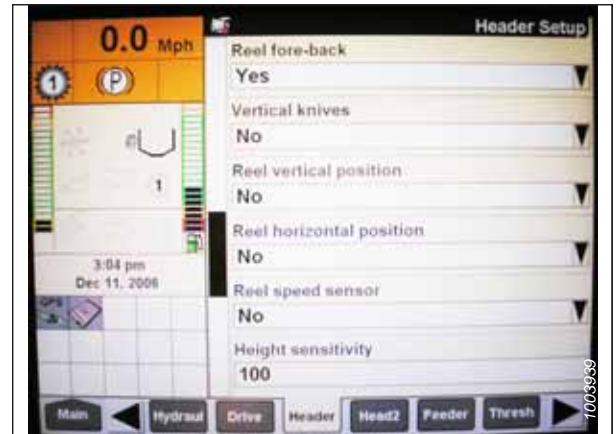

pav. 3.289: „Case IH“ kombaino ekranas

- Suraskite lauką (A) HHC HEIGHT SENSITIVITY (pjaunamosios aukščio valdymo aukščio jautrumas) ir nustatykite kaip nurodyta toliau.

- Dviejų jutiklių sistemos:** Nustatykite HHC HEIGHT SENSITIVITY (pjaunamosios aukščio valdymo aukščio jautrumas) vertę 250.
- Vieno jutiklio sistemos:** Nustatykite HHC HEIGHT SENSITIVITY (pjaunamosios aukščio valdymo aukščio jautrumas) vertę 180.

PASTABA:

Jei kombainas darbo metu nuolat kelia ir nuleidžia pjaunamąją (tokia veikseną vadinama „medžiokle“), sumažinkite HHC HEIGHT SENSITIVITY (pjaunamosios aukščio valdymo aukščio jautrumas) nustatymą 20 punktų, kol „medžioklė“ veiksena išnyks.

- Nustatykite HHC TILT SENSITIVITY (pjaunamosios aukščio valdymo pakreipimo jautrumas) (B) vertę 150. Pagal poreikį nustatykite jautrumą.
- Nustatykite FORE / AFT CONTROL (pastūmimo pirmyn-atgal valdymas) ir HDR FORE / AFT TILT (HDR pakreipimas į priekį ir atgal) kaip YES (taip) (jei taikoma).



pav. 3.290: „Case IH“ kombaino ekranas

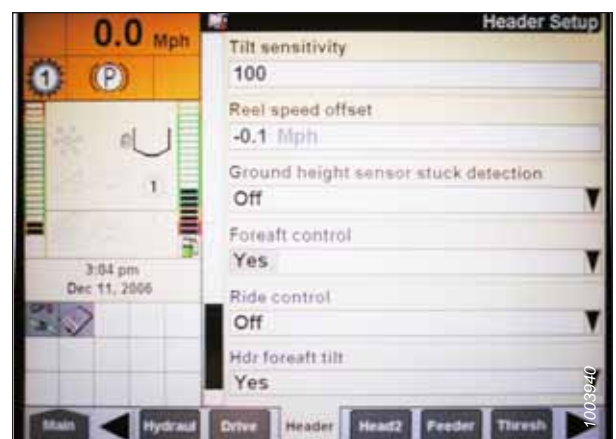

pav. 3.291: „Case IH“ kombaino ekranas

OPERACIJA

12. Paspauskite HEAD2 (2 pjaunamoji) (A) puslapio apačioje.
13. Patikrinkite, ar HEADER TYPE (pjaunamosios tipas) (B) yra nustatytas DRAPER (transportinė).

PASTABA:

Jei atpažinimo varžas yra prijungtas prie pjaunamosios laidų pynės, šio nustatymo negalėsite pakeisti.

14. Nustatykite CUTTING TYPE (plovimo tipas) (C) į PLATFORM (platforminis).
15. Nustatykite atitinkamas HEADER WIDTH (D) (pjaunamosios plotis) ir HEADER USAGE (pjaunamosios naudojimas) (E) vertes.

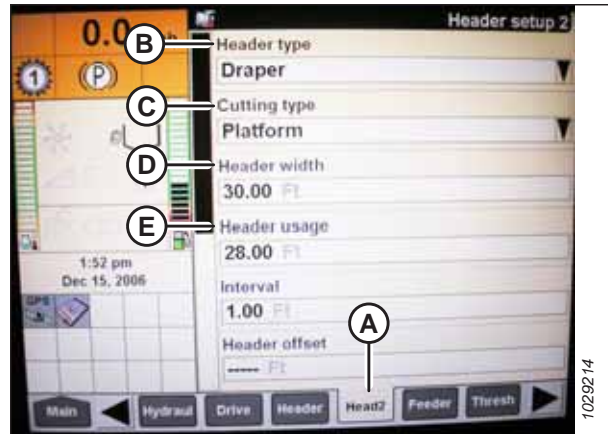

pav. 3.292: „Case IH“ kombaino ekranas

16. Meniu REEL HEIGHT SENSOR (lenktuvų aukščio jutiklis) pasirinkite YES (taip) (A).



pav. 3.293: „Case IH“ kombaino ekranas

17. Suraskite lauką AUTOTILT (automatinis pakreipimas) (A) ir nustatykite, kaip nurodyta toliau.

- **Dviejų jutiklių sistema:** Pasirinkite YES (taip).
- **Vieno jutiklio sistema:** Pasirinkite NO (ne).

PASTABA:

Jei pasirinktas sunkesnio paviršiaus kopijavimo nustatymas, norėdami atlikti AHHC kalibravimo procedūrą, pasibaigus kalibravimui nustatykite rekomenduojamą darbinį paviršiaus kopijavimo modulį.



pav. 3.294: „Case IH“ kombaino ekranas

OPERACIJA

Automatinio pjaunamosios aukščio valdymo kalibravimas – „Case IH“ kombainai su 28.00 versijos arba naujesne programine įranga

Kalibruokite kiekvieno kombaino automatinio pjaunamosios aukščio valdymo (AHHC) jutiklio išvestį.

PAVOJUS

Įsitinkinkite, kad teritorijoje nėra pašalinių asmenų.

PASTABA:

Po šio dokumento išleidimo kombaino valdikliai arba ekranas galėjo būti pakeisti. Naujausią informaciją rasite kombaino operatoriaus vadove.

1. Norėdami peržiūrėti programinės įrangos versiją, pasirinkite mygtuką DIAGNOSTICS (diagnostika) „Home“ (pagrindinis) ekrane, tada pasirinkite VERSION (versija) skirtuką (A).

PASTABA:

Jei nustatytas per lengvas pjaunamosios paviršiaus kopijavimas, gali būti nesukalibruota AHHC. Galite nustatyti sunkesnį paviršiaus kopijavimą, kad pjaunamoji neatsiskirtų nuo paviršiaus kopijavimo modulio.

2. Įsitinkinkite, kad programinės įrangos versija yra **28.00 arba naujesnė**.
3. Nustatykite pjaunamosios centrinę trauklę ties **D**.

PASTABA:

Baigę sąranką ir kalibravimą, nustatykite centrinę trauklę pagal pageidaujimą pjaunamosios kampa. Instrukcijas žr. [3.9.5 Pjaunamosios kamps, p. 158](#).

4. Pakelkite pjaunamąją ant apatinių atramų ir atrakinkite paviršiaus kopijavimo modulį.
5. Perkelkite sparnus į užrakintą padėtį.

Kombaino ekrano nuostatos

6. Pagrindiniame puslapyje pasirinkite piktogramą TOOLBOX (įrankių dėžė) (A).



pav. 3.295: „Case IH“ kombaino ekranas

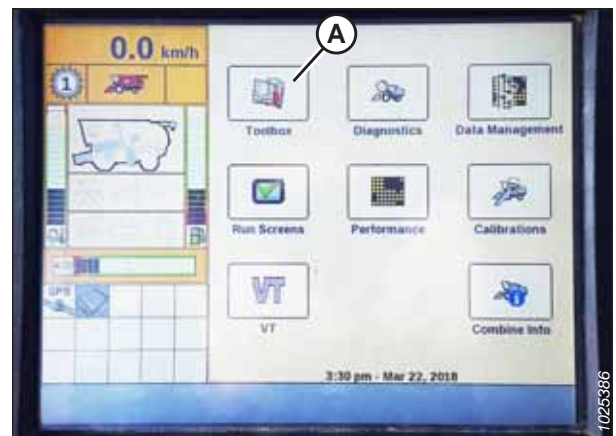

pav. 3.296: „Case IH“ kombaino ekranas

OPERACIJA

7. Pasirinkite kortelę HEAD 1 (1 pjaunamoji) (A).

PASTABA:

Norint rasti kortelę HEAD 1 (1 pjaunamoji), gali tekti naudoti šonines rodykles (B).

8. Suraskite laukelį HEADER SUB TYPE (pjaunamosios potipis) (C).

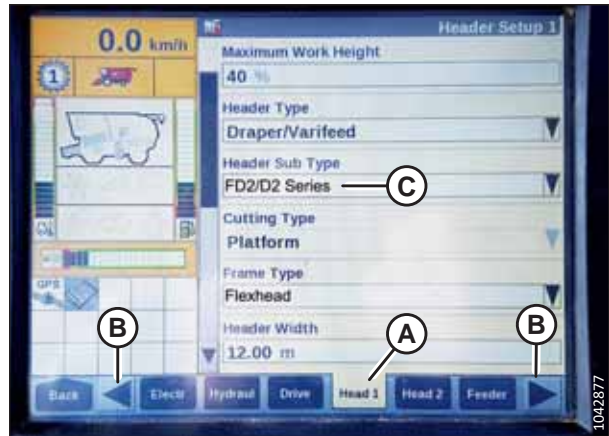

pav. 3.297: „Case IH“ kombaino ekranas

9. Laukelyje HEADER SUB TYPE (pjaunamosios potipis) pasirinkite šią reikšmę:

- Jei įdiegta 36.4.X.X arba naujesnė programinės įrangos versija, pasirinkite **FD2/D2 SERIES** (A).

PASTABA:

Pasirinkus FD2/D2 SERIJĄ, optimizuojamas AHHC veikimas FD2 ir D2 serijos pjaunamosiose.

- Jei įdiegta senesnė nei 36.4.X.X programinės įrangos versija, pasirinkite **2000** (B).



pav. 3.298: „Case IH“ kombaino ekranas

10. Grįžkite į puslapį HEAD 1 (1 pjaunamoji) ir išskleidžiamajame meniu FRAME TYPE (rėmo tipas) (A) pasirinkite FLEXHEAD.

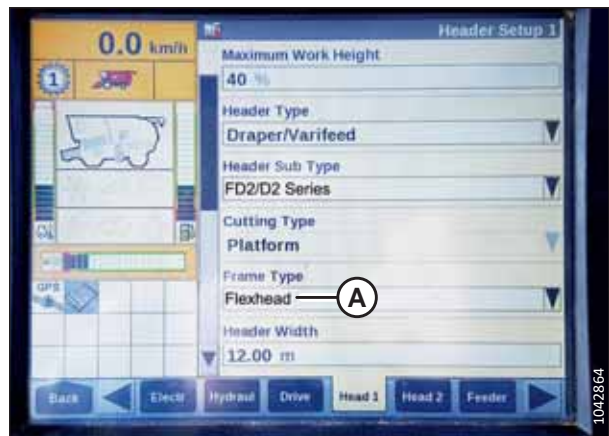

pav. 3.299: „Case IH“ kombaino ekranas

OPERACIJA

11. Pasirinkite kortelę HEAD 2 (2 pjaunamoji) (A).
12. Laukelyje HEADER SENSORS (pjaunamosios jutikliai) (B) pasirinkite ENABLE (įjungti).
13. Laukelyje HEADER PRESSURE FLOAT (pjaunamosios slėgio kitimas) (C) pasirinkite NO (ne).
14. Laukelyje HEIGHT/TILT RESPONSE (aukščio / pakreipimo atsakymas) (D) pasirinkite FAST (greitai).
15. Lauke AUTO HEIGHT OVERRIDE (automatinio aukščio nepaisymas) (E) pasirinkite YES (taip).
16. Norėdami pereiti į kitą puslapį, paspauskite rodyklę žemyn (F).
17. Suraskite lauką (A) HHC HEIGHT SENSITIVITY (pjaunamosios aukščio valdymo aukščio jautrumas) ir nustatykite kaip nurodyta toliau.

- **Vieno jutiklio sistema:** Nustatykite HHC HEIGHT SENSITIVITY (pjaunamosios aukščio valdymo aukščio jautrumas) vertę į 180.
- **Dviejų jutiklių sistema:** Nustatykite HHC HEIGHT SENSITIVITY (pjaunamosios aukščio valdymo aukščio jautrumas) vertę į 250.

PASTABA:

Jei kombainas darbo metu nuolat kelia ir nuleidžia pjaunamąją (tokia veiksmas vadinama „medžioklė“), sumažinkite HHC HEIGHT SENSITIVITY (pjaunamosios aukščio valdymo aukščio jautrumas) nustatymą 20 punktų, kol „medžioklė“ veiksena išnyks.

18. Nustatykite HHC TILT SENSITIVITY (pjaunamosios aukščio valdymo pakreipimo jautrumas) (B) vertę 150. Pagal poreikį nustatykite jautrumą.
19. Meniu REEL HEIGHT SENSOR (lenktuvų aukščio jutiklis) pasirinkite YES (taip) (A).

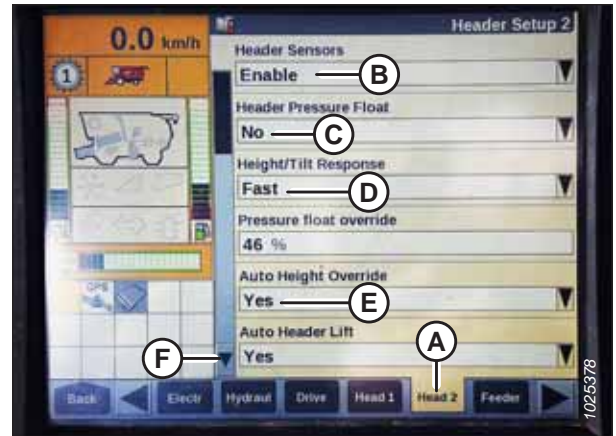

pav. 3.300: „Case IH“ kombaino ekranas



pav. 3.301: „Case IH“ kombaino ekranas



pav. 3.302: „Case IH“ kombaino ekranas

OPERACIJA

20. Slinkite iki lauko AUTOTILT (automatinis pakreipimas) (A) ir nustatykite, kaip nurodyta toliau.
- **Dviejų jutiklių sistema:** Pasirinkite YES (taip).
 - **Vieno jutiklio sistema:** Pasirinkite NO (ne).



pav. 3.303: „Case IH“ kombaino ekranas

Automatinio pjaunamosios aukščio valdymo kalibravimas

21. Kombaino ekrane pasirinkite CALIBRATION (kalibravimas) ir paspauskite rodyklę dešinėn kad įjungtumėte informacijos langelį.
22. Pasirinkite HEADER (pjaunamoji) (A) ir paspauskite ENTER. Bus atidarytas dialogo langas CALIBRATION (kalibravimas).

PASTABA:

Naršymo klavišais AUKŠTYN ir ŽEMYN perjunkite parinktis.

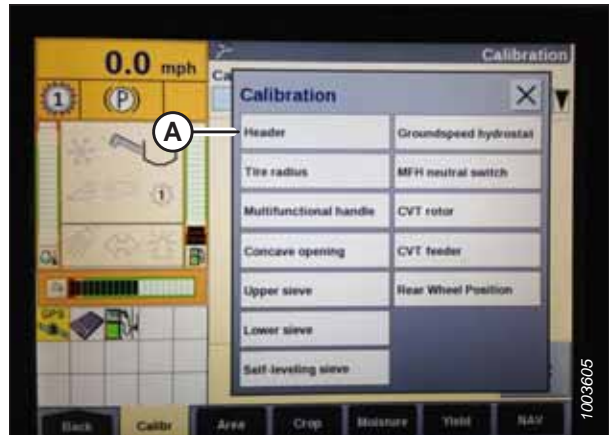

pav. 3.304: „Case IH“ kombaino ekranas

23. Atlikite nurodytus kalibravimo veiksmus. Tęsiant kalibravimo procesą, ekranas bus automatiškai atnaujinamas ir rodomas paskesnis veiksmas.

PASTABA:

Paspaudus klavišą ESC bet kurio veiksmo metu ar sistemai būnant be apkrovos ilgiau nei 3 minutes bus sustabdyta kalibravimo procedūra.

PASTABA:

Žr. kombaino operatoriaus vadovą, kur pateikiami klaidų kodų paaiškinimai.

24. Atlikus visus veiksmus, puslapyje rodomas pranešimas CALIBRATION SUCCESSFUL (kalibravimas sėkmingas). Išeiškite iš meniu CALIBRATION (kalibravimas) paspausdami klavišą ENTER arba ESC.

PASTABA:

Jei nustatytas sunkesnis paviršiaus kopijavimas, norėdami atlikti paviršiaus kalibravimą, pasibaigus kalibravimui nustatykite rekomenduojamą darbinį paviršiaus kopijavimą.



pav. 3.305: „Case IH“ kombaino ekranas

OPERACIJA

25. Įsitinkite, kad AUTO HEIGHT (automatinio aukščio) piktograma (A) pasirodo ekrane ir rodoma taip, kaip parodyta vietoje (B). Kai pjaunamoji nustatyta pjauti pažeme, tai patikrina, ar kombainas teisingai naudoja pjaunamojoje esantį jutiklį žemės spaudimui aptikti.

PASTABA:

Piktogramos (A) ir (B) ekrane pasirodo tik įjungus separatorių ir pjaunamąją, tada valdymo pulte paspaudus mygtuką HEADER RESUME (tęsti pjaunamąją).

PASTABA:

Laukas AUTO HEIGHT (automatinis aukštis) (B) gali būti rodomas bet kuriame skirtuke RUN (paleidimas), nebūtinai RUN 1 (1 paleidimas).



pav. 3.306: „Case IH“ kombaino ekranas

Lenktuvų aukščio jutiklio įtampos tikrinimas – „Case IH“ kombainai

Lenktuvo aukščio jutiklių išėjimo įtampą galima patikrinti kombaino kabinos ekrane.



PAVOJUS

Įsitinkite, kad teritorijoje nėra pašalinių asmenų.

PASTABA:

Po šio dokumento išleidimo kombaino valdikliai arba ekranas galėjo būti pakeisti. Naujausią informaciją rasite kombaino operatoriaus vadove.

1. Pagrindiniame kombaino ekrano puslapyje pasirinkite DIAGNOSTICS (diagnostika) (A). Rodomas puslapis DIAGNOSTICS (diagnostika).

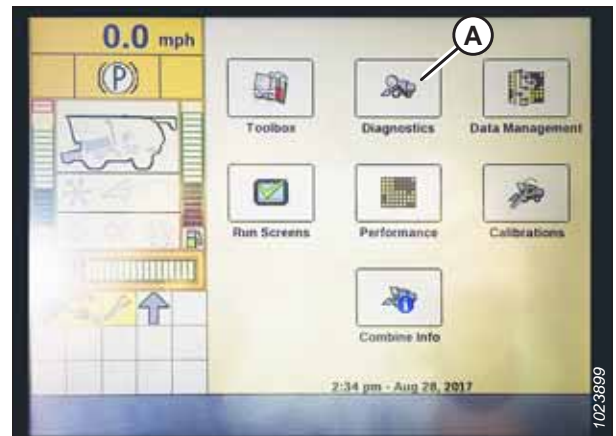

pav. 3.307: „Case IH“ kombaino ekranas

OPERACIJA

2. Pasirinkite kortelę SETTINGS (nuostatos) (A). Rodomas puslapis SETTINGS (nuostatos).
3. Meniu GROUP (grupė) pasirinkite HEADER (pjaunamoji) (B).
4. Meniu PARAMETER (parametrai) pasirinkite REEL VERTICAL POSITION (lenktuvų vertikali padėtis) (C).



pav. 3.308: „Case IH“ kombaino ekranas

5. Pasirinkite kortelę GRAPH (pjaunamoji) (A). Rodoma diagrama REEL VERTICAL POSITION (lenktuvų vertikali padėtis).
6. Nuleiskite lenktuvus, kad peržiūrėtumėte žemą įtampą (B). Įtampa turi būti 4,1–4,3 V.
7. Pakelkite lenktuvus, kad peržiūrėtumėte žemą įtampą (C). Įtampa turi būti 0,7–0,9 V.
8. Jei kuri nors įtampa yra už diapazono ribų, žr. *Lenktuvų aukščio jutiklio tikrinimas ir reguliavimas, p. 168*.

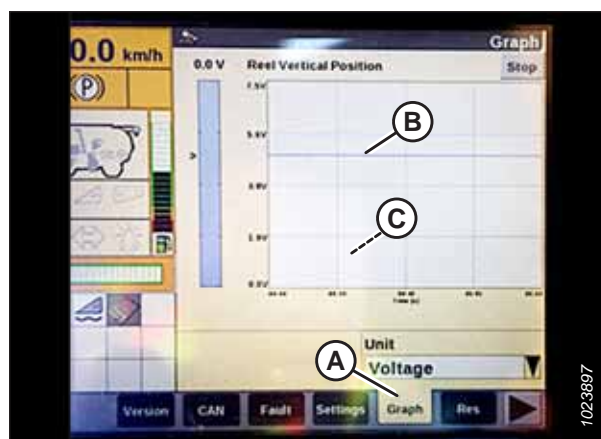

pav. 3.309: „Case IH“ kombaino ekranas

Išankstinis pjovimo aukščio nustatymas – „Case IH“, 120, 230, 240 ir 250 serijos kombainai

Sukonfigūravus automatinio pjaunamosios aukščio valdymo (AHHC) sistemą veikti su pjaunamąja, galima sukonfigūruoti pjovimo aukštį. Iš anksto nustatytas pjovimo aukštis – tai pjaunamosios aukštis, kurį AHHC sistema bandys išlaikyti kombainui judant į priekį.

PAVOJUS

Įsitikinkite, kad teritorijoje nėra pašalinių asmenų.

PASTABA:

Po šio dokumento išleidimo kombaino valdikliai arba ekranas galėjo būti pakeisti. Naujausią informaciją rasite kombaino operatoriaus vadove.

OPERACIJA

PASTABA:

Indikatorius (A) turi būti 0 (B) padėtyje, o pjaunamoji nuo žemės turi būti 254–356 mm (10–14 in). Kai pjaunamoji yra ant žemės, indikatorius turėtų būti 1 (C) padėtyje esant žemam žemės spaudimui, o 4 (D) padėtyje – aukštam žemės spaudimui. Pasėlių ir dirvožemio sąlygos lemia naudojamo paviršiaus kopijavimo intensyvumą. Tinkamiausia yra kuo lengvesnė nuostata be pjaunamosios atšokimo ar pasėlių praleidimo. Naudojant sunkias nuostatas per anksti nusidėvi pjovimo agregato plokštės.

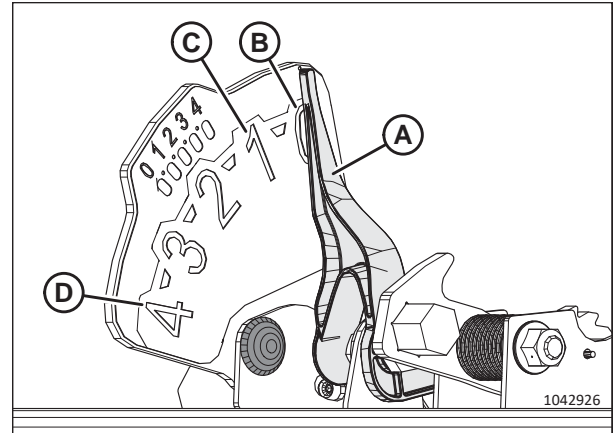

pav. 3.310: Paviršiaus kopijavimo indikatorius

1. Įjunkite separatorių ir pjaunamąją.
2. Perkelkite pjaunamąją į norimą pjovimo aukštį.
3. Paspauskite NUSTATYMO #1 jungiklį (A). Švies lemputė šalia jungiklio (A).

PASTABA:

Norėdami tiksliai sureguliuoti, naudokite jungiklį (C).

PASTABA:

Nustatydami išankstines nuostatas, prieš nustatydami lenktuvų padėtį visada nustatykite pjaunamosios padėtį. Jei pjaunamoji ir lenktuvai nustatomi vienu metu, lenktuvų nustatymas nebus išsaugotas.

4. Perkelkite lenktuvus į norimą darbinę padėtį.
5. Paspauskite NUSTATYMO #1 jungiklį (A). Švies lemputė šalia jungiklio (A).
6. Perkelkite pjaunamąją į antrą norimą pjovimo aukštį.
7. Paspauskite NUSTATYMO #2 jungiklį (B). Švies lemputė šalia jungiklio (B).
8. Perkelkite lenktuvus į antrą norimą darbinę padėtį.
9. Paspauskite NUSTATYMO #2 jungiklį (B). Užsidegs šalia jungiklio (B) esanti lemputė.



pav. 3.311: „Case“ kombainų valdikliai

OPERACIJA

10. Norėdami perjungti nuostacius, paspauskite HEADER RESUME (tęsti pjaunamąją) (A).
11. Norėdami pakelti pjaunamąją, paspauskite ir palaikykite PERKĖLIMO mygtuką (B) valdymo rankenos gale, ir paspauskite jungiklį TĘSTI DARBĄ PJAUNAMAJA (A). Norėdami nuleisti pjaunamąją, vieną kartą paspauskite jungiklį TĘSTI DARBĄ PJAUNAMAJA (A), kad grįžtumėte į iš anksto nustatytą pjaunamosios aukštį.

PASTABA:

Paspaudus PJAUNAMOSIOS PAKĖLIMO / NULEIDIMO jungiklius (C) ir (D), išjungiamas AUTOMATINIO AUKŠČIO režimas. Paspauskite jungiklį TĘSTI DARBĄ PJAUNAMAJA (A), kad vėl įjungtumėte režimą AUTO HEIGHT (automatinis aukštis).



pav. 3.312: „Case“ kombainų valdikliai

Lenktuvų atbulinės eigos funkcija – „Case IH“ kombainai

Sumontavus „Case“ rinkinį 91826802, „Case IH Flagship“ kombainuose lenktuvai gali būti keičiami kartu su nuožulniaja kamera.



PAVOJUS

Įsitinkinkite, kad teritorijoje nėra pašalinių asmenų.

PASTABA:

Po šio dokumento išleidimo kombaino valdikliai arba ekranas galėjo būti pakeisti. Naujausią informaciją rasite kombaino operatoriaus vadove.

1. Pagrindiniame puslapyje pasirinkite TOOLBOX (įrankių dėžė) (A).
2. Pasirinkite kortelę HEAD 1 (1 pjaunamoji) (A).

PASTABA:

Norint rasti kortelę HEAD 1 (1 pjaunamoji), gali tekti naudoti šonines rodykles (B).

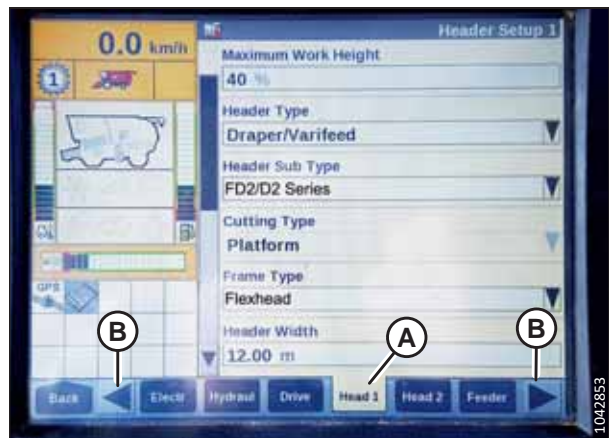

pav. 3.313: „Case IH“ kombaino ekranas

OPERACIJA

- Suraskite lauką HEADER SUB TYPE (pjaunamosios potipis).
- Laukelyje HEADER SUB TYPE (pjaunamosios potipis) pasirinkite šią reikšmę:

- Jei įdiegta 36.4.X.X arba naujesnė programinės įrangos versija, pasirinkite **FD2/D2 SERIES** (A).

PASTABA:

Pasirinkus FD2/D2 SERIJĄ, optimizuojamas AHHC veikimas FD2 ir D2 serijos pjaunamosiose.

- Jei įdiegta senesnė nei 36.4.X.X programinės įrangos versija, pasirinkite **2000** (B).



pav. 3.314: „Case IH“ kombaino ekranas

- Grįžkite į puslapį HEAD 1 (1 pjaunamoji) ir išskleidžiamajame meniu FRAME TYPE (rėmo tipas) (A) pasirinkite FLEXHEAD.

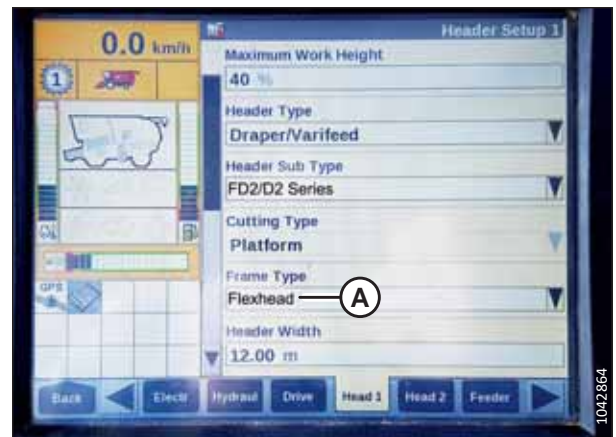

pav. 3.315: „Case IH“ kombaino ekranas

- Pasirinkite kortelę HEAD 2 (2 pjaunamoji) (A).
- Laukelyje HEADER SENSORS (pjaunamosios jutikliai) (B) pasirinkite ENABLE (įjungti).
- Laukelyje HEADER PRESSURE FLOAT (pjaunamosios slėgio kitimas) (C) pasirinkite NO (ne).
- Laukelyje HEIGHT/TILT RESPONSE (aukščio / pakreipimo atsakymas) (D) pasirinkite FAST (greitai).
- Laukelyje HEIGHT/TILT RESPONSE (aukščio / pakreipimo atsakymas) (D) pasirinkite FAST (greitai).

PASTABA:

Laukelyje AUTO HEADER LIFT (automatinis pjaunamosios pakėlimas) (E) galima nustatyti naudotojo norimą reikšmę.

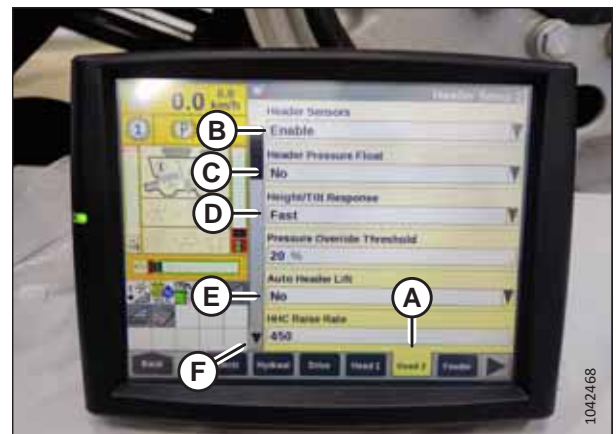

pav. 3.316: „Case IH“ kombaino ekranas

OPERACIJA

10. Norėdami pereiti į kitą puslapį, paspauskite rodyklę žemyn (F).
11. Laukelyje HYDRAULIC REEL (hidrauliniai lenktuvai) (A) pasirinkite YES (taip).
12. Laukelyje HYDRAULIC REEL REVERSE (hidraulinių lenktuvų atbulinė eiga) (B) pasirinkite YES (taip).



pav. 3.317: „Case IH“ kombaino ekranas

13. Lauke OVERLAP MODE (persidengimo režimas) (A) pasirinkite MANUAL (rankinis).
14. Laukelyje WORK WIDTH RESET (darbinio pločio nustatymas) (B) pasirinkite MANUAL (rankinis).

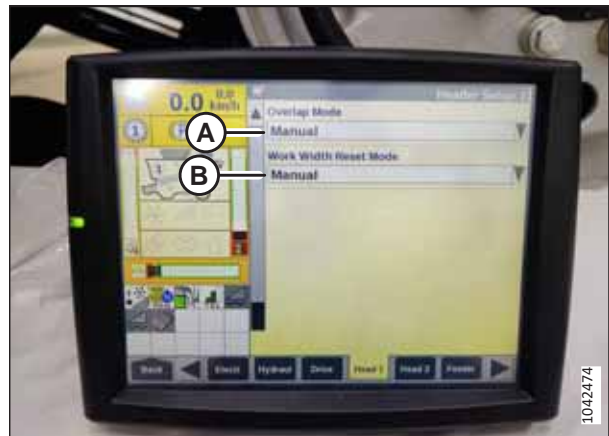

pav. 3.318: „Case IH“ kombaino ekranas

Šoninio transporterio greičio valdymas – „Case IH“ kombainai

Šoninio diržo greitį galima reguliuoti jutikliniame ekrane, jei naudojama 34 ar naujesnė programinės įrangos versija.

PAVOJUS

Įsitikinkite, kad teritorijoje nėra pašalinių asmenų.

PASTABA:

Po šio dokumento išleidimo kombaino valdikliai arba ekranas galėjo būti pakeisti. Naujausią informaciją rasite kombaino operatoriaus vadove.

OPERACIJA

1. Pasirinkite kortelę HEAD 1 (1 pjaunamoji) (A).

PASTABA:

Norint rasti kortelę HEAD 1 (1 pjaunamoji), gali tekti naudoti šonines rodykles (B).

2. Suraskite laukelį HEADER SUB TYPE (pjaunamosios potipis) (C).



pav. 3.319: „Case IH“ kombaino ekranas

3. Laukelyje HEADER SUB TYPE (pjaunamosios potipis) pasirinkite:

- Jei įdiegta 36.4.X.X arba naujesnė programinės įrangos versija, pasirinkite **FD2/D2 SERIES** (A).

PASTABA:

Pasirinkus FD2 SERIJĄ, optimizuojamas AHHC veikimas FD2 ir D2 serijos pjaunamosiose.

- Jei įdiegta senesnė nei 36.4.X.X programinės įrangos versija, pasirinkite **2000** (B).



pav. 3.320: „Case IH“ kombaino ekranas

4. Naudodami slankiuostę (A) raskite žemiau esantį laukelį LATERAL BELT SPD (šoninio diržo greitis) (B).

PASTABA:

Šoninio diržo greitį galima sureguliuoti naudojant šonines rodykles (C). Sureguliaavę diržo greitį, pasirinkite ENTER (D).

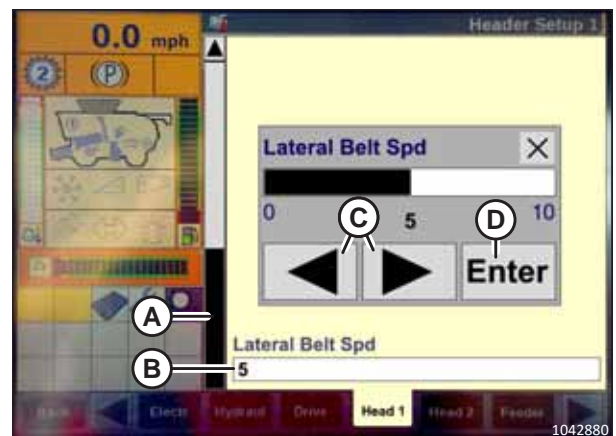

pav. 3.321: „Case IH“ kombaino ekranas

OPERACIJA

5. Eikite į kortelę RUN4 (A).
6. Laukelyje WORK CONDITION (darbo sąlygos) (B) pasirinkite AUTO-DEFAULT (automatinės – numatytosios).

PASTABA:

Šoninio diržo greitį galima reguliuoti pasirinkus laukelį LATERAL BELT SPD (šoninio diržo greitis) (C).

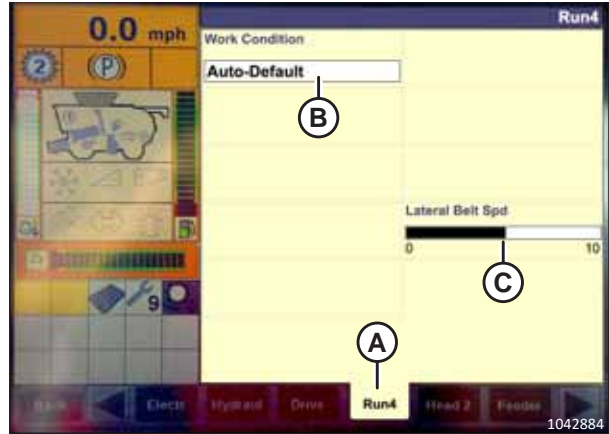

pav. 3.322: „Case IH“ kombaino ekranas

Lenktuvų greičio jutiklio suderinamumas – „Case IH“ kombainai

Lenktuvo greičio nustatymus galima reguliuoti jutikliniame ekrane, jei naudojama 34 ar naujesnė programinės įrangos versija.



PAVOJUS

Įsitinkite, kad teritorijoje nėra pašalinių asmenų.

PASTABA:

Po šio dokumento išleidimo kombaino valdikliai arba ekranas galėjo būti pakeisti. Naujausią informaciją rasite kombaino operatoriaus vadove.

1. Pasirinkite kortelę HEAD 2 (2 pjaunamoji) (A).

PASTABA:

Norint rasti kortelę HEAD 2 (2 pjaunamoji), gali tekti naudoti šonines rodykles (C).

2. Laukelyje REEL SPEED SENSOR (lenktuvų greičio jutiklis) (B) pasirinkite YES (taip).

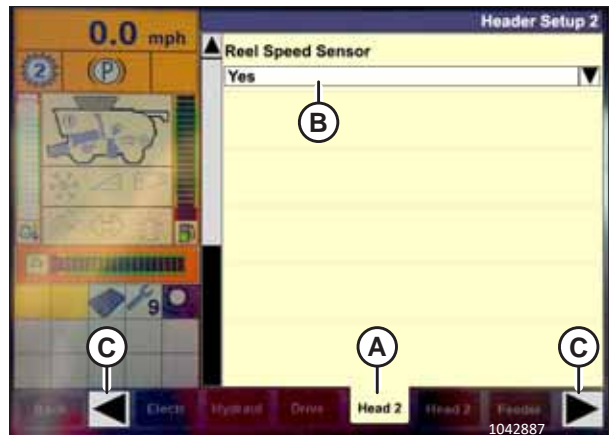

pav. 3.323: „Case IH“ kombaino ekranas

OPERACIJA

3. Pasirinkite kortelę HEAD 2 (2 pjaunamoji) (A).
4. Raskite laukelį REEL SPROCKETS RATIO (lenktuvų žvaigždžių santykis) (B) ir pasirinkite reikiamą žvaigždžių santykį.

PASTABA:

Numatytasis žvaigždžių santykio nustatymas yra 19/56, dar galima pasirinkti 10/56 arba 20/52.



pav. 3.324: „Case IH“ kombaino ekranas

3.11 Pjaunamosios lygiavimas

Paviršiaus kopijavimo modulis yra nustatytas gamykloje taip, kad būtų užtikrintas tinkamas pjaunamosios lygis, ir jo paprastai reguliuoti nereikia. Tačiau prireikus koreguoti pateikta reikiama procedūra.

Prieš bandydami išlyginti pjaunamąją:

- Įsitikinkite, kad kombaino padangos pripūstos tinkamu slėgiu.
- Įsitikinkite, kad kombaino nuožulnioji kamera yra sulygiuota. Instrukcijas žr. kombaino operatoriaus vadove.
- Įsitikinkite, kad paviršiaus kopijavimo modulario viršus yra lygus ir lygiagretus su kombaino nuožulniajai kamerai patikrindami paviršiaus kopijavimo modulį gulsčiu.

SVARBU:

Paviršiaus kopijavimo modulario spyruoklės **NĖRA** naudojamos pjaunamajai sulygiuoti.

Jei pjaunamoji nėra sulygiuota, atlikite toliau nurodytus veiksmus:



PAVOJUS

Kad išvengtumėte sužalojimų ar mirties dėl netikėto mašinos paleidimo, prieš dėl bet kokios priežasties pasikeldami nuo operatoriaus sėdynės visada sustabdykite variklį ir ištraukite uždegimo raktelį.



PAVOJUS

Įsitikinkite, kad teritorijoje nėra pašalinių asmenų.

1. Užveskite variklį.
2. Kombainą pastatykite ant lygaus paviršiaus.
3. Patikrinkite pjaunamąją, kad nustatytumėte, kuri jos pusė yra per aukšta, o kuri – per žema.
4. Sustabdykite variklį ir ištraukite uždegimo raktelį.
5. Užrakinkite pjaunamosios sparnus. Instrukcijas žr. *Veikimas standžiuoju režimu, p. 151*.
6. Patikrinkite ir, jei reikia, sureguliuokite paviršiaus kopijavimo modulį. Instrukcijas žr. *Pjaunamosios paviršiaus kopijavimo sistemos tikrinimas ir reguliavimas, p. 134*.

OPERACIJA

7. Atjunkite abu pjaunamosios kopijavimo užraktus, atitraukdami kopijavimo užrakto rankeną (A) nuo kopijavimo modulių ir pastumdami kopijavimo užrakto rankeną žemyn į padėtį (B) (ATRAKINTA).

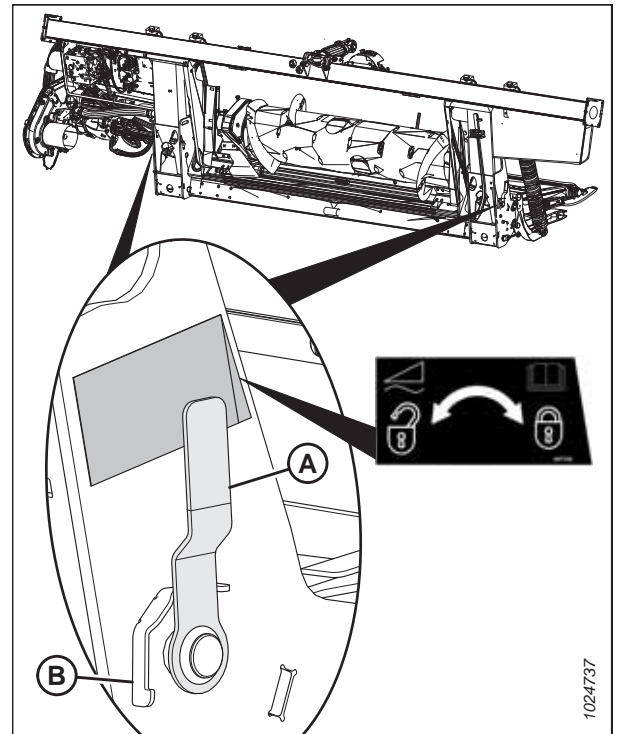

pav. 3.325: Pjaunamosios paviršiaus kopijavimo modulių užraktas užrakintoje padėtyje

8. Dešiniojoje pjaunamosios pusėje atlikite vieną pasukimą (1/4–1/2 pasukimo) prieš laikrodžio rodyklę ir sulygiuokite veržlę (A) su pjaunamąja. Kol kas **NEATLIKITE** paviršiaus kopijavimo modulių užrakto veržlės koregavimų šioje pjaunamosios pusėje.

SVARBU:

Veržlės (A) pasukimas daugiau nei du pasukimus bet kuria kryptimi gali sugadinti tinkamą pjaunamosios paviršiaus kopijavimo modulių veikimą.

PASTABA:

Sukant paviršiaus kopijavimo modulių užrakto veržlę pagal laikrodžio rodyklę, pakeliama ta pjaunamosios pusė, o sukant prieš laikrodžio rodyklę, ta pjaunamosios pusė nuleidžiama.

PASTABA:

Nustatymo varžto (B) atsukti nereikia norint reguliuojamą veržlę (A) pasukti iki pusės pasukimo.

9. Taip pat sureguliuokite paviršiaus kopijavimo modulių užrakto veržlę apatinėje pjaunamosios pusėje prieš laikrodžio rodyklę. Pavyzdžiui, jei aukštesnėje pjaunamosios pusėje buvo atliktas 1/4 pasukimo prieš laikrodžio rodyklę reguliavimas, žemesnėje pjaunamosios pusėje atlikite 1/4 pasukimo pagal laikrodžio rodyklę reguliavimą.

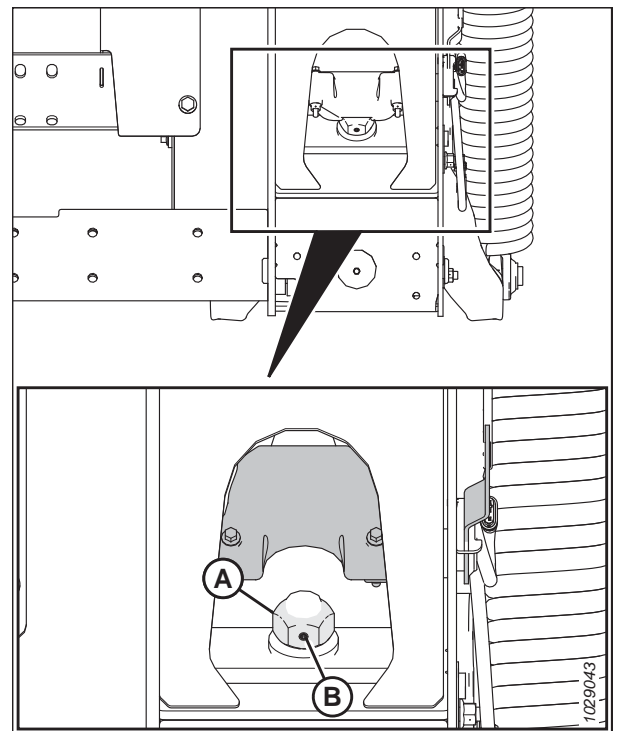

pav. 3.326: Paviršiaus kopijavimo modulių užraktas – dešinė

OPERACIJA

10. Nustatykite paviršiaus kopijavimo indikatorių į nulinę reikšmę atlaisvindami varžtą (A) ir stumdami paviršiaus kopijavimo indikatorius plokštę (B), kol rodyklė (C) bus ties 0 (D). Priveržkite varžto (A) veržlę.

PASTABA:

Naudokite virš lipduko esantį nulinį tašką (E), kad teisingai nustatytumėte indikatorius rodyklę.

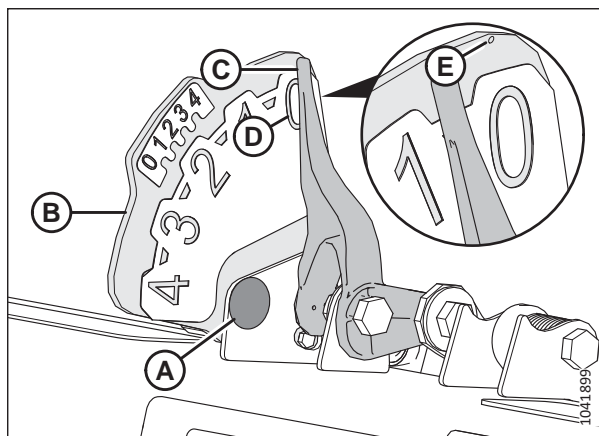

pav. 3.327: Paviršiaus kopijavimo indikatorius

11. Prižiūrėkite, kad tarp rėmo ir kreipiamosios svirties būtų mažiausiai 2–3 mm (1/8 in) tarpas (A).
12. Sulygiavę pjaunamąją, patikrinkite paviršiaus kopijavimą. Instrukcijas žr. *Pjaunamosios paviršiaus kopijavimo sistemos tikrinimas ir reguliavimas*, p. 134.

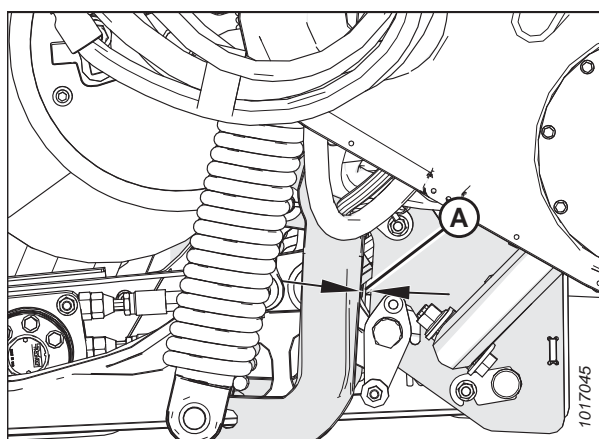

pav. 3.328: Kreipiamoji svirtis

3.12 Užstrigusio pjovimo agregato tvarkymas

Jei pjovimo agregatas veikia netinkamai, pašalinkite iš pjovimo agregato visas kliūtis.



PAVOJUS

Kad išvengtumėte sunkių ar mirtinų kūno sužalojimų dėl netikėto paleidimo ar pakeltos mašinos kritimo, prieš pakildami nuo operatoriaus sėdynės visada sustabdykite variklį ir ištraukite raktelį, o prieš atlikdami bet kokius darbus po mašina užfiksuokite apsaugines atramas.



PAVOJUS

Įsitikinkite, kad teritorijoje nėra pašalinių asmenų.



ĮSPĖJIMAS

Dirbdami prie ar tvarkydami dalgius, visada mūvėkite storas pirštines.

SVARBU:

Nuleidžiant besisukančius lenktuvus ar užsikimšusį pjovimo agregatą, bus sugadinti lenktuvų komponentai.

1. Užveskite variklį.
2. Sustabdykite mašinos judesį priekine eiga ir atjunkite pjaunamosios pavaras.
3. Pakelkite pjaunamąją, kad ji neužsipildytų nešvarumais.
4. Apsukite kombaino nuožulniąją kamerą, ir variklio pjaunamosios pavarą. Jei pjovimo agregatas vis tiek užstrigęs, pereikite prie kito veiksmo.
5. Jei strigimas **NĖRA** pašalinamas, atjunkite pjaunamosios pavaros sankabą ir galą pakelkite pjaunamąją iki.
6. Sustabdykite variklį ir ištraukite uždegimo raktelį.
7. Užfiksuokite pjaunamosios apsaugines atramas. Instrukcijas žr. kombaino operatoriaus vadove.
8. Išvalykite pjovimo agregatą.

3.13 Paviršiaus kopijavimo modulio užstrigusio tiekimo transporterio tvarkymas

Tarp tiekimo transporterio ir tiekimo platformos kartais įstringa pjaunami javai. Vadovaukitės šia procedūra, kad saugiai pašalintumėte kliūtis iš paviršiaus kopijavimo modulio tiekimo transporterio.

PAVOJUS

Įsitikinkite, kad teritorijoje nėra pašalinių asmenų.

1. Užveskite variklį.
2. Sustabdykite mašinos judesį priekine eiga ir atjunkite pjaunamosios pavaras.
3. Šiek tiek atkelkite pjaunamąją ir pakelkite lenktuvus.
4. Nustatykite šoninio transporterio greitį ties 0.
5. Įjunkite atbulinę kombaino tiekimo eigą, kaip nurodyta gamintojo specifikacijose (skirtingų kombainų modelių atbulinis tiekimas veikia skirtingai) ir įjunkite pjaunamosios pavarą.
6. Kai įstringę javai pašalinti, lėtai didinkite šoninio transporterio greitį iki ankstesniojo nustatyto greičio.

3.14 Pervežimas

Pjaunamąją galima transportuoti dviem būdais: ją galima pritvirtinti prie kombaino priekio arba vilkti už kombaino ar žemės ūkio traktoriaus.

Norėdami gauti daugiau informacijos, žr.:

- [3.14.1 Pjaunamosios transportavimas ant kombaino, p. 253](#)
- [3.14.2 Vilkimas, p. 253](#)

3.14.1 Pjaunamosios transportavimas ant kombaino

Esant geram matomumui, pjaunamąją galite transportuoti pritvirtintą prie kombaino.



ĮSPĖJIMAS

NEVAŽIUOKITE naktį prasto matomumo sąlygomis (pvz., esant rūkui ar lietui) su kombainu pritvirtinę pjaunamąją. Tokiomis sąlygomis gali nesimatyti viso pjaunamosios pločio.



DĖMESIO

- Prieš transportuodami keliu pasitikslinkite vietos įstatymų reikalavimus dėl pločio, apšvietimo arba ženklinimo.
- Paisykite kombaino operatoriaus vadove pateikiamų rekomenduojamų pervežimo, vilkimo ir pan. procedūrų.
- Atjunkite pjaunamosios pavaros sankabą, kai įvažiuojate ar išvažiuojate iš lauko.
- Prieš važiuodami keliu įsitikinkite, kad žibintai švarūs ir tinkamai veikia. Įjunkite geltoną signalinį švyturėlį, kad jus gerai matytų kiti eismo dalyviai. Keliaudami keliais visada naudokite žibintus.
- Važiuodami keliu **NENAUDOKITE** lauko žibintų – jie gali suklaidinti kitus vairuotojus.
- Prieš važiuodami keliu, nuvalykite transporto priemonės ženklą ir atšvaitus, sureguliuokite galinio vaizdo veidrodėlius ir nuvalykite langus.
- Iki galo nuleiskite lenktuvus ir pakelkite pjaunamąją, išskyrus tuo atveju, jei transportuojate pjaunamąją kalvota vietoje.
- Saugokitės kliūčių pakelėse, priešpriešinių eismo dalyvių ir tiltų.
- Važiuodami nuokalne sumažinkite greitį ir laikykite pjaunamąją pakeltą į mažiausią aukštį, kad būtų geriausias stabilumas, jei dėl kokios nors priežasties reikėtų sustoti. Kalno apačioje visiškai pakelkite pjaunamąją, kad ji nesiliestų su žeme.

3.14.2 Vilkimas

Pjaunamąsias su „EasyMove™“ transportavimo sistema galima vilkti už kombaino ar žemės ūkio paskirties traktoriaus ne didesniu nei 32 km/h (20 mph) greičiu.

Prireikus instrukcijų, žr. velkančiojo automobilio operatoriaus vadovą.

OPERACIJA

Pjaunamosios tvirtinimas prie velkančiosios transporto priemonės

Pjaunamąją galima vilkti tinkamai sukonfigūruota pradalgine javapjove, kombainu arba žemės ūkio traktoriumi.

DĖMESIO

Paisykite toliau pateikiamų instrukcijų, kad neprarastumėte transporto priemonės kontrolės ir nebūtų sužaloti žmonės ir (ar) sugadinta mašina.

- Velkančiosios transporto priemonės svoris privalo viršyti ir pjaunamosios svorį, kad būtų tinkamai velkama ir stabdoma.
- Pjaunamajai vilkti naudokite tik kombainą arba žemės ūkio traktorių.
- Patikrinkite, ar iki galo nuleisti lenktuvai ir atremti ant atraminių svertų, kad transportuojama pjaunamoji būtų stabili. Jei pjaunamoji yra su hidrauliniu lenktuvų pastūmimu pirmyn-atgal, jokia būdu nejunkite pastūmimo pirmyn-atgal jungčių tarpusavyje arba nesujunkite kontūro, nes transportuojant lenktuvai gali pasislinkti pirmyn.
- Įsitikinkite, ar visi kaiščiai tvirtai užfiksuoti transportavimo padėtyje ties ratų atramomis, pjovimo agregato atrama ir sukabintuvu.
- Prieš transportuodami pjaunamąją patikrinkite padangų būklę ir padangų slėgį.
- Sujunkite sukabintuvą su velkančiąja transporto priemone naudodami tinkamą sukabintuvo kaištį su spyruoklės fiksavimo kaišiu ar kitu tinkamu tvirtinimo elementu.
- Pritvirtinkite apsauginę sukabintuvo grandinę prie velkančiojo automobilio. Sureguliuokite apsauginės grandinės ilgį, kad ji būtų pakankamai ilga posūkiui atlikti.
- Sujunkite pjaunamosios septynių kontaktų jungtį su atitinkamu velkančiojo automobilio lizdu. (septynių kontaktų lizdą galima įsigyti iš bendrovės atstovo atsarginių detalių skyriaus).
- Patikrinkite, ar tinkamai veikia žibintai ir nuvalykite lėtai judančios transporto priemonės ženklą ir kitus atšvaitus. Naudokite mirksinčius įspėjamuosius žibintus (nebent tai būtų draudžiama įstatymu).

Atsargumo priemonės velkant pjaunamąją

Peržiūrėkite perspėjimų sąrašą prieš pritvirtindami ir vilkdami pjaunamąją už kombaino ar žemės ūkio paskirties traktoriaus.

DĖMESIO

Paisykite toliau pateikiamų instrukcijų, kad neprarastumėte kontrolės ir nebūtų sužaloti žmonės ir (ar) sugadinta mašina:

- **NEVIRŠYKITE 32 km/h (20 mph) greičio.**
- Sumažinkite važiavimo greitį iki 8 km/val. (5 mph) važiuodami slidžiu ar nelygiu paviršiumi.
- Atlikite posūkius tik labai mažu greičiu (8 km/val. (5 mph) ar lėčiau), nes sukantis pjaunamoji juda ne taip stabiliai. **NEDIDINKITE greičio, kai pradodate ar baigiate posūkį.**
- Paisykite visų savo šalies kelių eismo taisyklių, kai transportuojate pjaunamąją viešaisiais keliais. Naudokite geltonus mirksinčius signalinius švyturėlius (nebent tai būtų draudžiama įstatymu).

3.14.3 Perjungimas iš pervežimo į važiavimo lauku padėtį (papildoma komplektacija)

Po to, kai pjaunamoji bus transportuota į naują vietą, modifikuokite pjaunamąją į lauko padėtį.

Kairiojo išorinio rato perjungimas iš pervežimo į darbinę padėtį – „ContourMax™“ papildoma komplektacija

Kairįjį išorinį ratą reikia perjungti į darbinę padėtį iš transportavimo padėties.

PAVOJUS

Kad išvengtumėte sunkių ar mirtinų kūno sužalojimų dėl netikėto paleidimo ar pakeltos pjaunamosios kritimo, prieš atlikdami darbus po pjaunamąją, sustabdykite variklį, ištraukite raktelį ir užfiksuokite apsaugines atramas. Jei naudojate kėlimo įtaisą pjaunamajai paremti, prieš tęsdami veiksmus įsitikinkite, kad pjaunamoji yra gerai pritvirtinta.

PAVOJUS

Įsitikinkite, kad teritorijoje nėra pašalinių asmenų.

1. Užveskite variklį.
2. Iki galo pakelkite pjaunamąją.
3. Sustabdykite variklį ir ištraukite uždegimo raktelį.
4. Įjunkite apsaugines pjaunamosios apsaugines atramas ar paremkite pjaunamąją ant bloką, pastatę ant lygaus paviršiaus. Jei naudojate blokus pjaunamajai paremti, patikrinkite, ar pjaunamoji pakelta apyt. 914 mm (36 in) nuo žemės paviršiaus.
5. Nuimkite vielokaištį (A).
6. Atjunkite fiksavimo kaištį (B).
7. Paslinkite rato konstrukciją (C) iš saugojimo laikiklio (D).

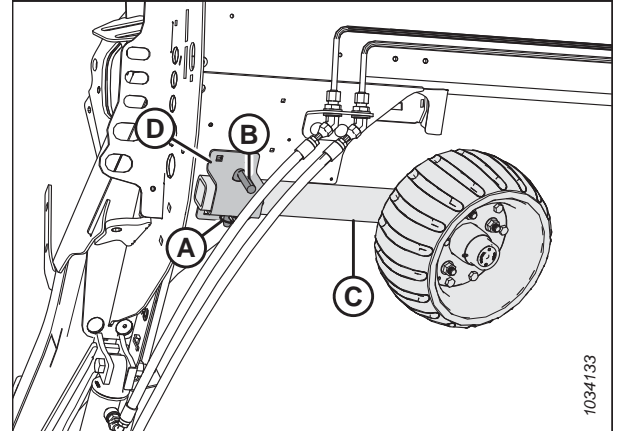

pav. 3.329: Kairiojo rato konstrukcija

OPERACIJA

8. Pasukę ratą į vidų, sulygiuokite rato konstrukciją (C) su izoliatoriaus konstrukcija, ir paslinkite jį pjaunamosios priekio link, iki kaiščių angos bus sulygiuotos.
9. Įstatykite fiksavimo kaištį (B).
10. Įstatykite vielokaištį (A).

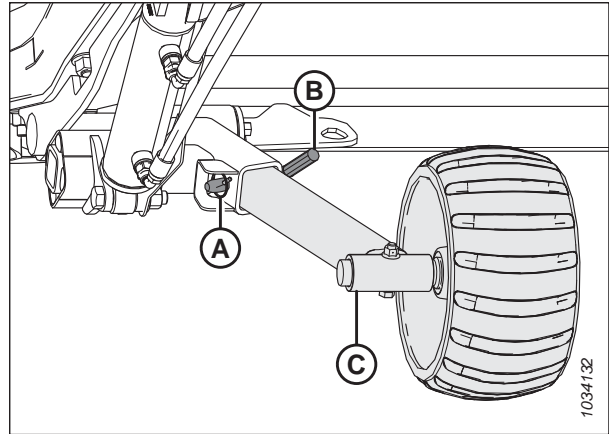

pav. 3.330: Kairiojo rato konstrukcija

Standžios vilkties atjungimas

Išimkite standžią vilktį iš pervežimo vietos, kai modifikuojate pjaunamąją iš pervežimo padėties.

1. Užblokuokite pjaunamosios padangas ratų blokais (A), kad nenuriedėtų pjaunamoji.



pav. 3.331: Padangų blokavimas

2. Atjunkite elektros jungtį (A) ir apsauginę grandinę (B) nuo velkančiojo automobilio ir padėkite į laikymo padėtį, kaip pavaizduota.
3. Jei atjungiate standžią vilktį su prailginimo elementu, pereikite prie veiksmo 4, p. 257. Jei atjungiate standžią vilktį be prailginimo elemento, pereikite prie veiksmo 16, p. 258.

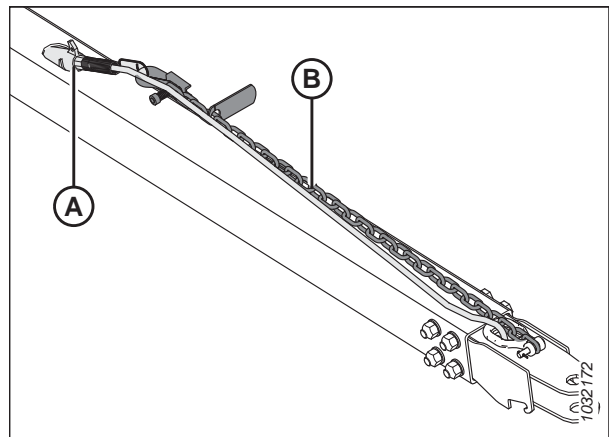

pav. 3.332: Standžios vilkties surinkimas

OPERACIJA

Standžios vilkties su prailginimo elementu atjungimas

4. Atjunkite standžios vilkties laidų pynę (A) nuo prailginimo elemento laidų pynės (B).
5. Išimkite vielokaištį (C) nuo fiksatoriaus.

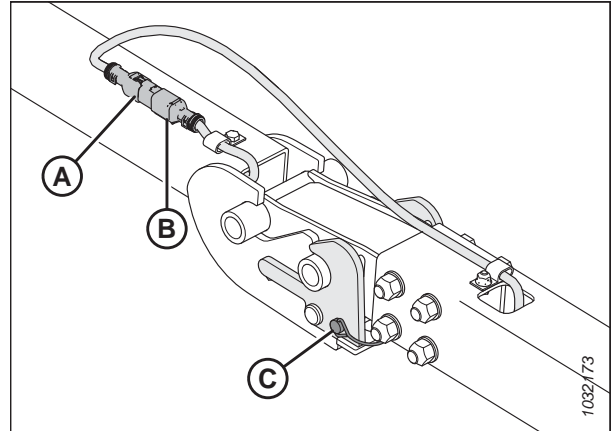

pav. 3.333: Standi vilktis / prailginimo elemento laidų pynė

6. Pritvirtinkite standžios vilkties laidų pynę (A) laikymo vietoje.
7. Pakelkite sukabintuvą prie sukabintuvo jungties, kad perkeltumėte svorį nuo fiksatoriaus. Keldami patraukite fiksatoriaus rankeną (B), kad atitrauktumėte standžios vilkties kilpą, tada lėtai nuleiskite konstrukciją ant žemės.
8. Pakelkite standžios vilkties (C) galą ir atitraukite nuo prailginimo elemento (D).

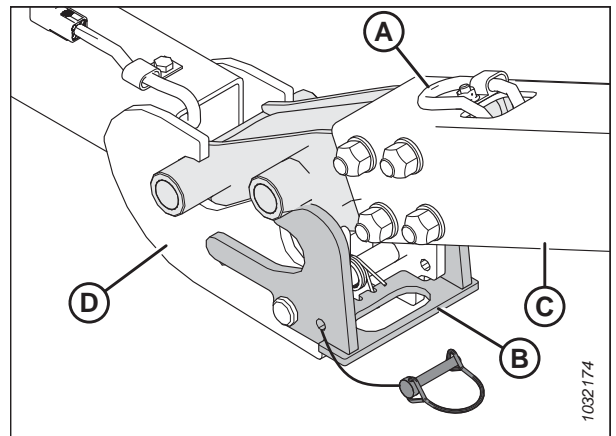

pav. 3.334: Standi vilktis / prailginimo elemento jungtis

9. Atjunkite standžios vilkties prailginimo elemento elektros laidų pynę (A) nuo kairiosios pasukamos laidų pynės (B).

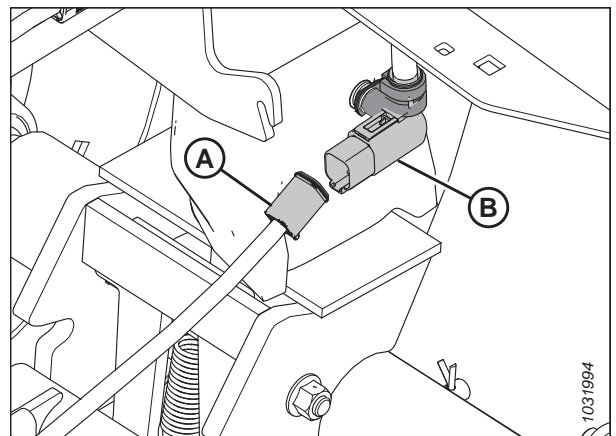

pav. 3.335: Standžios vilkties elektros jungtis

OPERACIJA

10. Išimkite vielokaištį (A) nuo transportavimo ašies (B).
11. Pastumkite fiksiatorių (C), kad atlaisvintumėte prailginimo elementą (D).

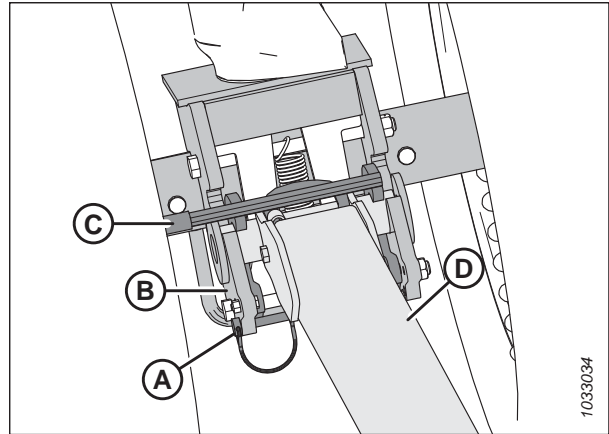

pav. 3.336: Standžios vilkties prailginimo elementas ir transportavimo ašis

12. Pakelkite prailginimo elementą (A) ir atitraukite nuo transportavimo ašies (B).
13. Pritvirtinkite prailginimo diržus (C) vilkimo sijos prailginimo vamzdžio (A) viduje.
14. Vėl pritvirtinkite vielokaištį kairiojoje transportavimo ašyje, kad būtų saugiai sujungta.
15. Apie standžios vilkties saugojimo padėtį žr. *Standžios vilkties laikymas, p. 259*.

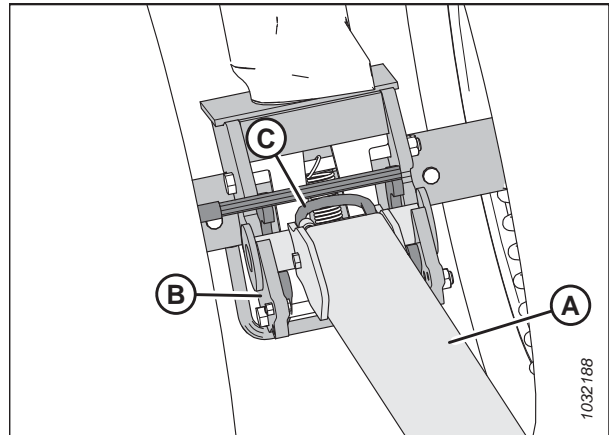

pav. 3.337: Fiksatoriaus atjungtas nuo prailginimo elemento

Standžios vilkties be prailginimo elemento atjungimas

16. Atjunkite standžios vilkties prailginimo elemento elektros laidų pynę (A) nuo kairiosios pasukamos laidų pynės (B).

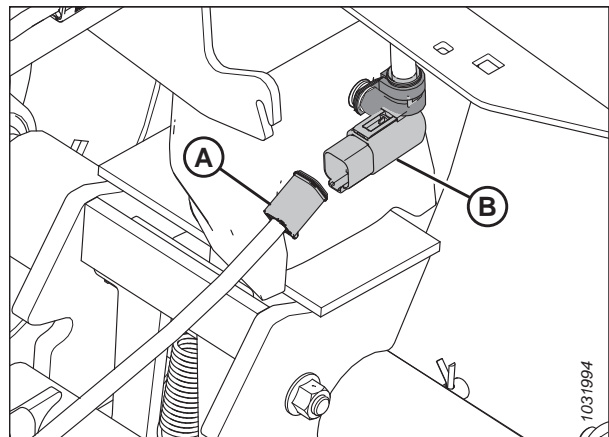

pav. 3.338: Standžios vilkties elektros jungtis

OPERACIJA

17. Išimkite vielokaištį (A), paspauskite fikساتorių (B), kad atlaisvintumėte standžią vilktį.

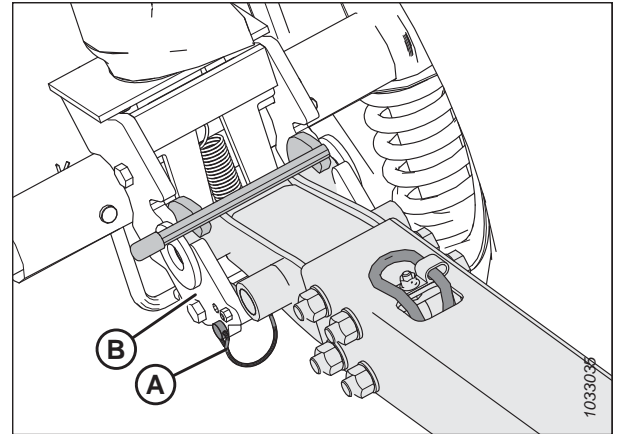

pav. 3.339: Standi vilktis ir kairioji transportavimo ašis

18. Pakelkite standžią vilktį (A) ir atitraukite nuo transportavimo ašies.
19. Vėl pritvirtinkite vielokaištį kairiojoje transportavimo ašyje, kad būtų saugiai sujungta.
20. Apie standžios vilkties saugojimo padėtį žr. *Standžios vilkties laikymas, p. 259.*

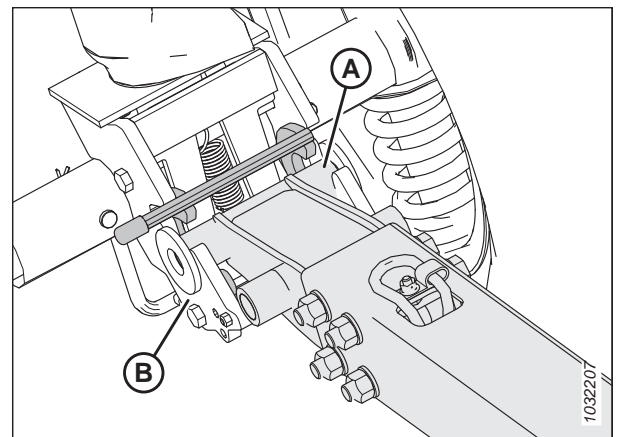

pav. 3.340: Standi vilktis ir kairioji transportavimo ašis

Standžios vilkties laikymas

Kai nenaudojama, laikykite vilkimo siją galiniame vamzdyje.

Standžios vilkties prailginimo elementas

1. Uždėkite standžios vilkties prailginimo elemento (A) vamzdelio galą (B) ant kaiščio (C).
2. Pasukite standžios vilkties prailginimo elementą ties svirtelę (D).

PASTABA:

Norėdami apsaugoti, kad dėl kratymo neatsikabintų standžios vilkties prailginimo elementas, patikrinkite, ar prailginimo elemento strypas įtvirtintas laikiklyje (E).

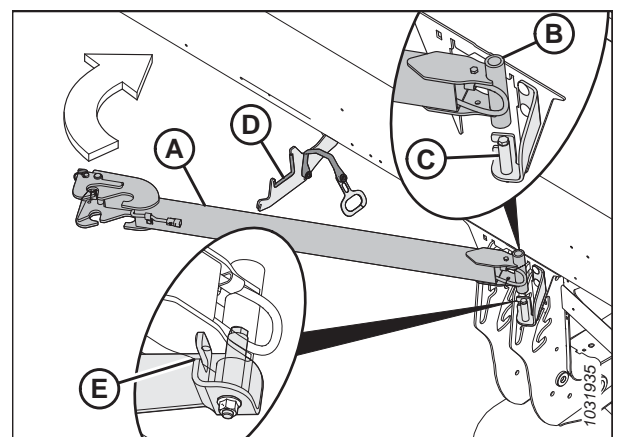

pav. 3.341: Standžios vilkties prailginimo elemento saugojimas

OPERACIJA

- Užfiksukite standžios vilkties prailginimo elementą prikabindami dirželį su rankena (A) ant svirtelės įrantos (B).

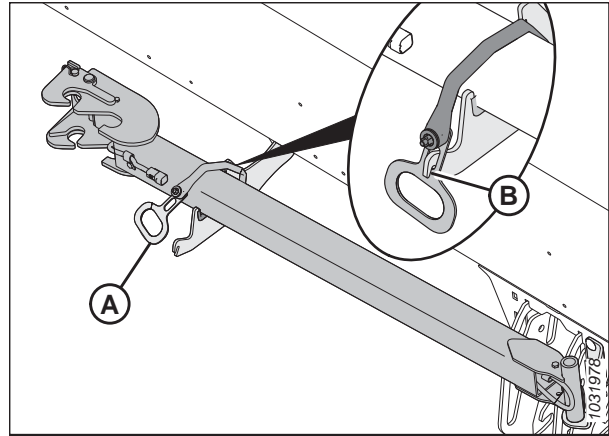

pav. 3.342: Standžios vilkties prailginimo elemento saugojimas

Standi vilktis

- Atidarykite kairįjį galinį gaubtą. Instrukcijas žr. *Pjaunamosios galinių gaubtų atidarymas, p. 42.*
- Pakreipę vilkimo grandinę ir laidų pynę (A) aukštyn, įstatykite standžiosios vilkties sukabintuvo galą (B) į kairįjį galinį vamzdį.

SVARBU:

Pjaunamosios galinis gaubtas dėl aiškumo buvo pašalintas iš iliustracijos.

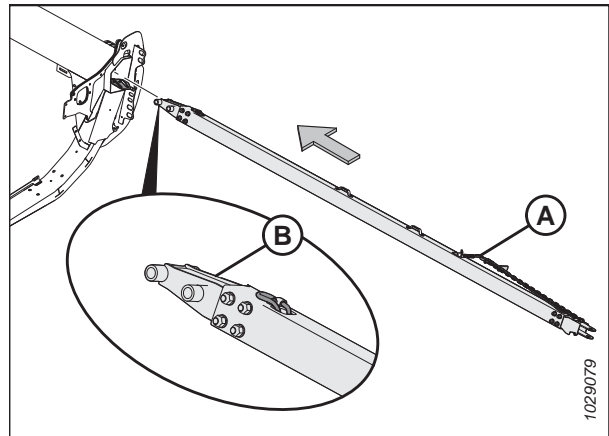

pav. 3.343: Sukabintuvo galas

- Įstumkite standžią vilktį į galinį vamzdį iki kabliai (A) bus įstatyti į atraminio kampo (B) angas.
- Uždarykite pjaunamosios galinį gaubtą. Instrukcijas žr. *Pjaunamosios galinių gaubtų uždarymas, p. 43.*

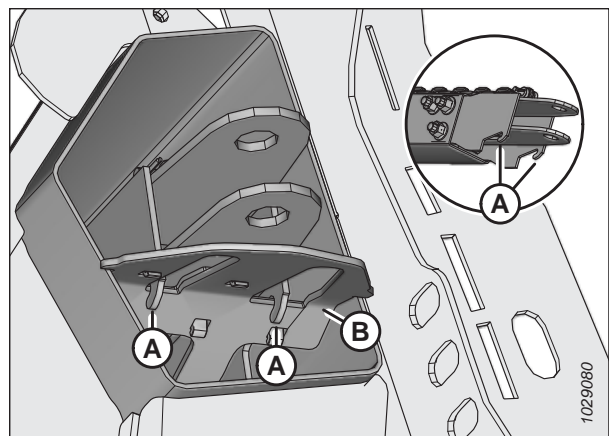

pav. 3.344: Apkabos pusės fiksavimo kabliai

OPERACIJA

Priekinių (kairioji pusė) ratų nustatymas į važiavimo lauku padėtį

Ši procedūra nurodo, kaip perjungti ratus į aukščiausią saugojimo padėtį. Tačiau gali būti, kad norėsite naudoti žemesnę padėtį, kad ratai prilaikytų pjaunamąją dirbant lauke.

PASTABA:

Šioje procedūroje daroma prielaida, kad vilkimo sija jau yra nuimta. Standžios vilkties nuėmimo instrukcijas žr. *Standžios vilkties atjungimas, p. 256*.



PAVOJUS

Kad išvengtumėte sunkių ar mirtinų kūno sužalojimų dėl netikėto paleidimo ar pakeltos mašinos kritimo, prieš atlikdami bet kokius darbus po pjaunamąją visada sustabdykite variklį, ištraukite raktelį ir užfiksuokite apsaugines atramas.



PAVOJUS

Įsitikinkite, kad teritorijoje nėra pašalinių asmenų.

1. Užveskite variklį.
2. Kelkite pjaunamąją, kol transportavimo ratai bus pakelti 51–102 mm (2–4 in) nuo žemės paviršiaus.
3. Sustabdykite variklį ir ištraukite uždegimo raktelį.
4. Užfiksuokite pjaunamosios apsaugines atramas. Instrukcijas žr. kombaino operatoriaus vadove.
5. Pasukite kairįjį ratų bloką (A) 90° kampu parodyta kryptimi.

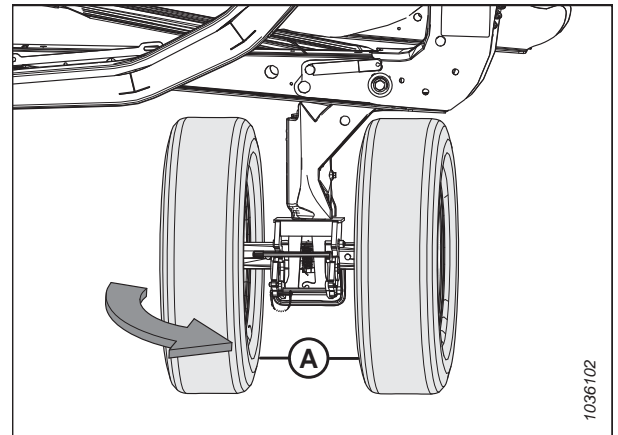

pav. 3.345: Kairieji transportavimo ratai pervežimo režimu

OPERACIJA

6. Ištraukite vielokaištį (A). Patraukite rankeną (B), kad sukabintumėte fiksatorių (C) – tai neleis transportavimo ratų blokui sukintis.

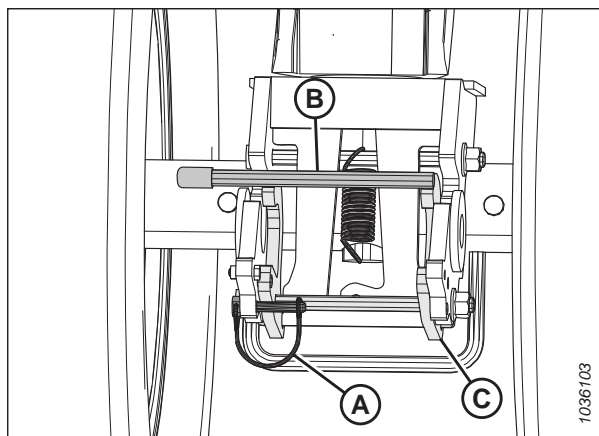

pav. 3.346: Kairieji transportavimo ratai – sukimosi fiksatorius sukabintas

7. Užfiksukite fiksatorių (B) vielokaiščiu (A).

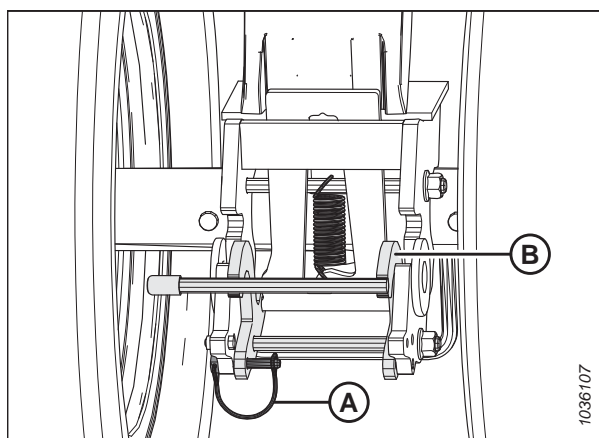

pav. 3.347: Kairieji transportavimo ratai – sukimosi fiksatorius atkabintas

8. Norėdami atrakinti ašį, koja spauskite varžtą (B) ir tuo pat metu stumkite rankeną (A) žemyn.

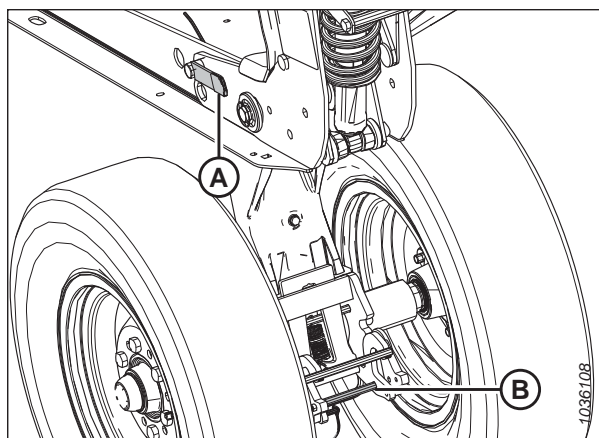

pav. 3.348: Kairieji transportavimo ratai – atlaisvinta ašis

OPERACIJA

9. Pakelkite rankeną (A) tuo pat metu traukdami rankeną (B), kad pakeltumėte kairįjį ratų bloką į aukščiausią saugojimo padėtį.

PASTABA:

Dalys iliustracijoje dėl aiškumo nepavaizduotos.

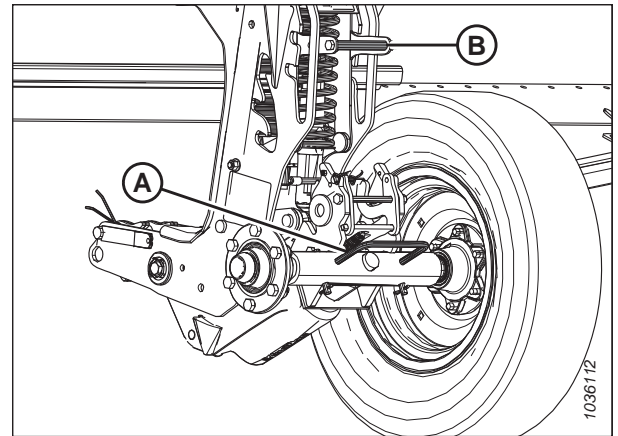

pav. 3.349: Kairieji transportavimo ratai aukščiausioje saugojimo padėtyje

10. Įsitinkite, kad kaištis (A) yra aukščiausioje saugojimo padėtyje plokštėje (B).

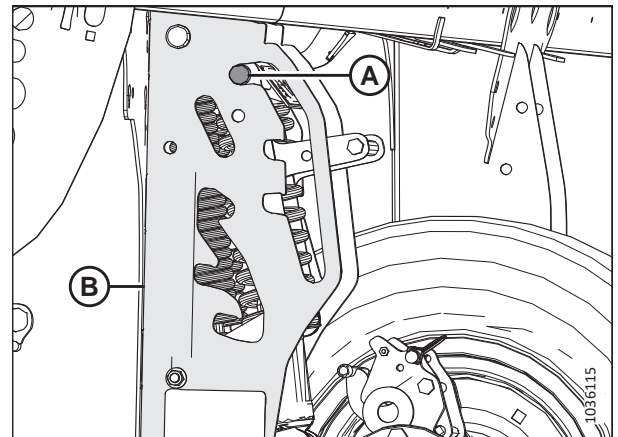

pav. 3.350: Kairiųjų transportavimo ratų ašies kaištis aukščiausioje saugojimo padėtyje

Galinių (dešinioji pusė) ratų perjungimas į važiavimo lauku padėtį

Ši procedūra nurodo, kaip perjungti ratus į aukščiausią saugojimo padėtį. Tačiau gali būti, kad norėsite naudoti žemesnę padėtį, kad ratai prilaikytų pjaunamąją dirbant lauke.

PAVOJUS

Kad išvengtumėte sunkių ar mirtinų kūno sužalojimų dėl netikėto paleidimo ar pakeltos mašinos kritimo, prieš atlikdami bet kokius darbus po pjaunamąją visada sustabdykite variklį, ištraukite raktelį ir užfiksuokite apsaugines atramas.

PAVOJUS

Įsitinkite, kad teritorijoje nėra pašalinių asmenų.

1. Užveskite variklį.
2. Kelkite pjaunamąją, kol transportavimo ratai bus pakelti 51–102 mm (2–4 in) nuo žemės paviršiaus.

PASTABA:

Pakelkite pjaunamąją pakankamai aukštai, kad įstatytumėte apsaugines atramas; norėdami atlikti šią procedūrą, turėsite atlikti veiksmus po pjaunamąją.

OPERACIJA

PASTABA:

Jei norint užfiksuoti apsaugines atramas reikia pakelti iki patogesnio aukščio, paremkite pjaunamąją blokais pakelę ją tiek, kad transportavimo ratai būtų 51–102 mm (2–4 in) virš žemės.

3. Sustabdykite variklį ir ištraukite uždegimo raktelį.
4. Užfiksuokite pjaunamosios apsaugines atramas. Instrukcijas žr. kombaino operatoriaus vadove.
5. Ištraukite vielokaištį (A) iš dešinėsios transportavimo ašies fiksatoriaus.
6. Paremkite dešiniąją transportavimo ašį naudodami rato rankeną (B), tada pastumkite rankeną (C), kad atjungtumėte dešiniąją transportavimo ašį nuo pjaunamosios rėmo.
7. Nuleiskite dešiniąją transportavimo ašį ant žemės naudodami rato rankeną (B).
8. Įstatykite vielokaištį (A) atgal fiksatorių.

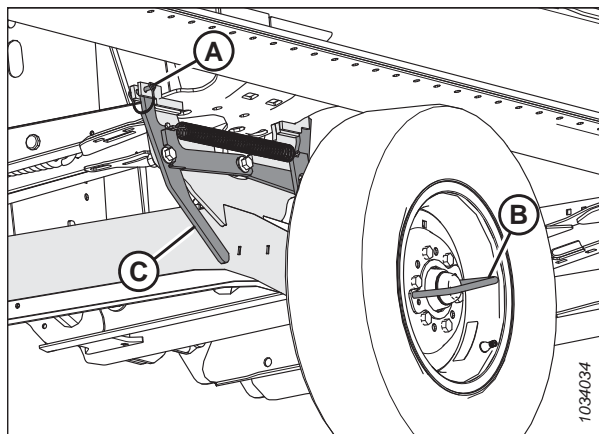

pav. 3.351: Dešinioji transportavimo ašis, užfiksuota transportavimo padėtyje

9. Naudodami rato rankeną, pakelkite ir pasukite dešiniąją transportavimo ašį (A) parodyta kryptimi.

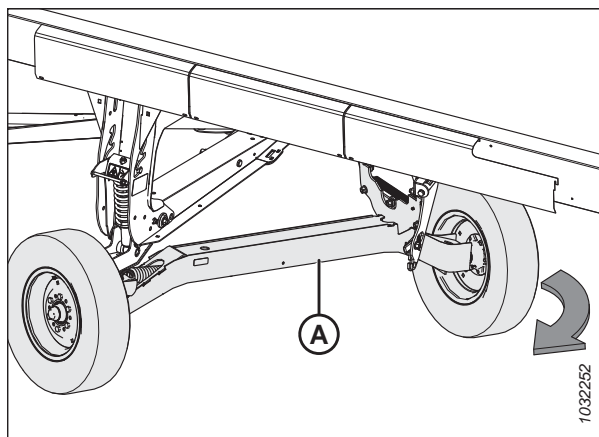

pav. 3.352: Dešinėsios transportavimo ašies pasukimas

OPERACIJA

10. Naudodami rato rankeną (A), pakelkite ir nustatykite dešiniąją transportavimo ašį (B) ties atrama (C), kad įjungtumėte fikساتorių (D).

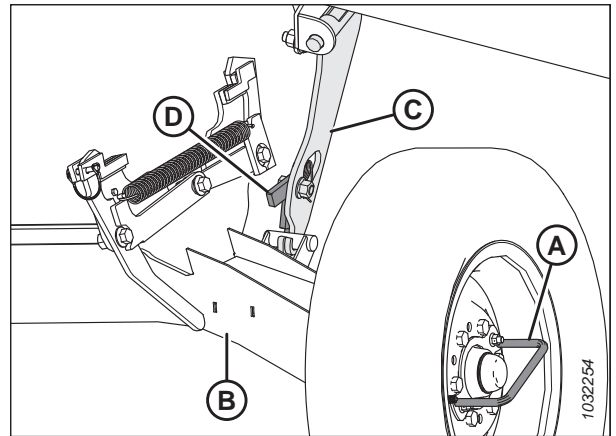

pav. 3.353: Dešinioji transportavimo ašis, užfiksuota darbinėje padėtyje

11. Patraukite transportavimo aukščio reguliavimo rankeną (A) ir pakelkite pasukimo rankeną (B), kad perkeltumėte ašį į aukščiausią saugojimo padėtį. Įsitinkite, kad kaištis (C) yra aukščiausioje saugojimo padėtyje, kaip parodyta.
12. Sureguliuokite dešinėsios transportavimo kojos atraminės plokštelės padėtį taip, kad ji atitiktų kitų atraminių plokštelių padėtį. Instrukcijas žr. *Vidinių atraminių plokštelių reguliavimas, p. 130.*

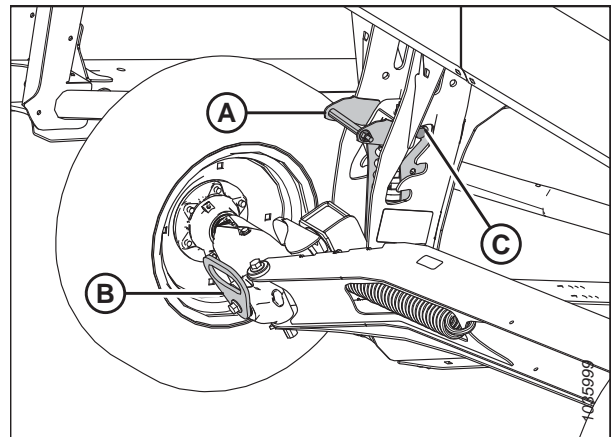

pav. 3.354: Dešinieji transportavimo ratai aukščiausioje saugojimo padėtyje

3.14.4 Perjungimas iš važiavimo lauku į transportavimo padėtį (papildoma komplektacija)

Prieš transportuodami pjaunamąją į naują vietą, modifikuokite ją į transportavimo padėtį.

Kairiojo išorinio rato perjungimas iš darbinės į transportavimo padėtį

Kairįjį išorinį ratą reikia perjungti į transportavimo padėtį, kad būtų galima vilkti pjaunamąją.

PAVOJUS

Kad išvengtumėte sunkių ar mirtinų kūno sužalojimų dėl netikėto paleidimo ar pakeltos pjaunamosios kritimo, prieš atlikdami darbus po pjaunamąją, sustabdykite variklį, ištraukite raktelį ir užfiksuokite apsaugines atramas. Jei naudojate kėlimo įtaisą pjaunamajai paremti, prieš tęsdami veiksmus įsitinkite, kad pjaunamoji yra gerai pritvirtinta.

PAVOJUS

Įsitinkite, kad teritorijoje nėra pašalinių asmenų.

1. Užveskite variklį.
2. Iki galo pakelkite pjaunamąją.

OPERACIJA

3. Sustabdykite variklį ir ištraukite uždegimo raktelį.
4. Įjunkite apsaugines pjaunamosios apsaugines atramas ar paremkite pjaunamąją ant bloką, pastatę ant lygaus paviršiaus. Jei naudojate blokus pjaunamajai paremti, patikrinkite, ar pjaunamoji pakelta apyt. 914 mm (36 in) nuo žemės paviršiaus.
5. Nuimkite vielokaištį (A).
6. Atjunkite fiksavimo kaiščius (B).
7. Slinkite kairiojo rato konstrukciją (C) pjaunamosios galinės dalies link.

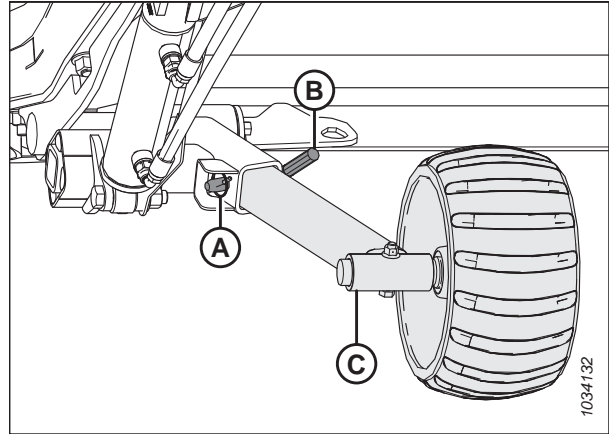

pav. 3.355: Kairiojo rato konstrukcija

8. Ratą pasukus išorės link, įstumkite kairiojo rato konstrukciją (C) į saugojimo laikiklį (D).
9. Įstatykite fiksavimo kaištį (B).
10. Įstatykite vielokaištį (A).

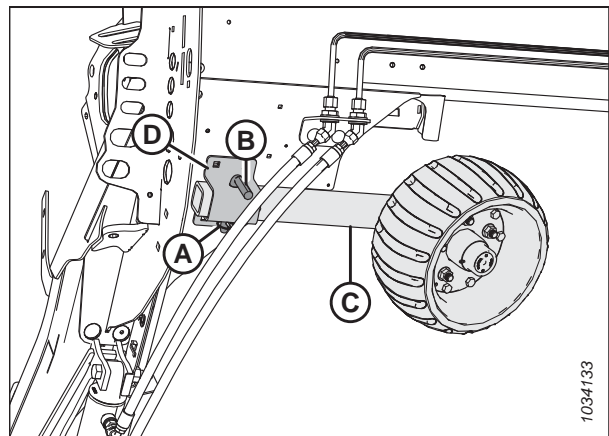

pav. 3.356: Kairiojo rato konstrukcija

Priekinių (kairioji pusė) ratų nustatymas į transportavimo padėtį

Priekiniai (kairieji) ratai yra arčiausiai velkančiosios transporto priemonės. Norėdami paruošti pjaunamąją transportavimui, nuleiskite ratus ant žemės ir pasukite juos važiavimo kryptimi.

⚠ PAVOJUS

Kad išvengtumėte sunkių ar mirtinų kūno sužalojimų dėl netikėto paleidimo ar pakeltos mašinos kritimo, prieš atlikdami bet kokius darbus po pjaunamąją visada sustabdykite variklį, ištraukite raktelį ir užfiksuokite apsaugines atramas.

⚠ PAVOJUS

Įsitinkinkite, kad teritorijoje nėra pašalinių asmenų.

⚠ DĖMESIO

Stovėkite toliau nuo ratų ir atsargiai atjunkite trauklę; atjungus mechanizmą ratai staigiai nusileis.

OPERACIJA

1. Užveskite variklį.
2. Iki galo pakelkite pjaunamąją.
3. Sustabdykite variklį ir ištraukite uždegimo raktelį.
4. Įjunkite apsaugines pjaunamosios apsaugines atramas ar paremkite pjaunamąją ant bloką, pastatę ant lygaus paviršiaus. Jei naudojate blokus pjaunamajai paremti, patikrinkite, ar pjaunamoji pakelta apyt. 914 mm (36 in) nuo žemės paviršiaus.
5. Nustatykite manevrinį ratą į transportavimo padėties aukštį (žemiausia anga). Patraukite pakabos rankeną (A) išorėn ir paspauskite žemyn ašies rankeną (B) iki bus pasiekta transportavimo padėtis.

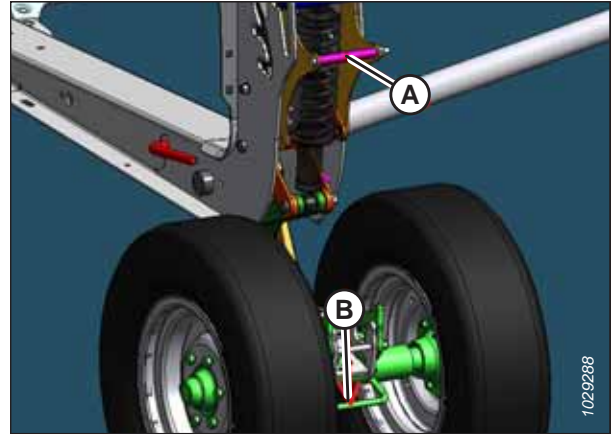

pav. 3.357: Priekiniai transportavimo ratai

6. Užfiksukite kairiąją transportavimo ašį pastumdami ašies rankeną (A) pirmyn, iki įsijungs fiksatorius.
7. Patraukite atgal ašies rankeną ir įsitikinkite, kad fiksatorius iki galo užsifiksavęs.



pav. 3.358: Priekiniai transportavimo ratai

OPERACIJA

- Atjunkite kaištį (A) tvirtinantį fiksatorių.
- Pastumkite ašies rankeną (B), kad atrakintumėte rato konstrukciją.

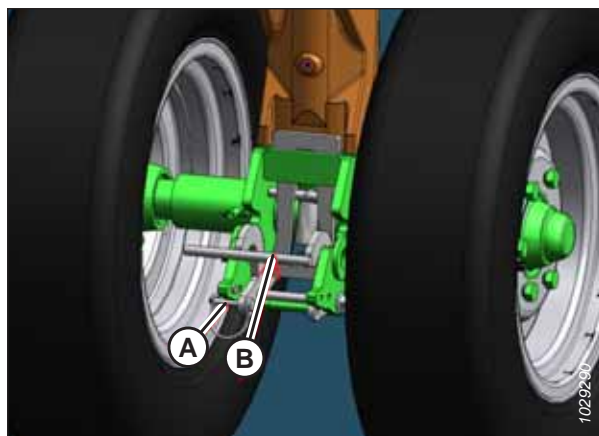

pav. 3.359: Priekiniai transportavimo ratai

- Pasukite priekinio kairiojo rato konstrukciją (A) laikrodžio rodyklės kryptimi 90° kampu.

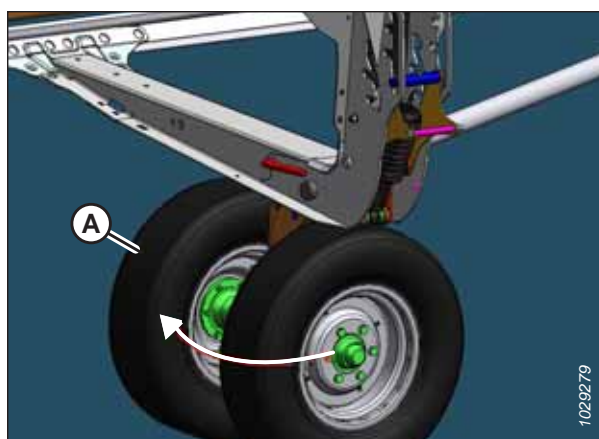

pav. 3.360: Priekiniai transportavimo ratai

Galinių (dešinioji pusė) ratų perjungimas į transportavimo padėtį

Prieš transportuojant pjaunamąją ją būtina modifikuoti į transportavimo padėtį.

! PAVOJUS

Kad išvengtumėte sunkių ar mirtinų kūno sužalojimų dėl netikėto paleidimo ar pakeltos mašinos kritimo, prieš atlikdami bet kokius darbus po pjaunamąją visada sustabdykite variklį, ištraukite raktelį ir užfiksuokite apsaugines atramas.

! DĖMESIO

Stovėkite toliau nuo ratų ir atsargiai atjunkite trauklę; atjungus mechanizmą ratai staigiai nusileis.

- Visiškai pakelkite dešinėsios transportavimo ašies atraminę plokštelę. Instrukcijas žr. [Vidinių atraminių plokštelių reguliavimas, p. 130](#).

OPERACIJA

2. Nustatykite manevrinį ratą į transportavimo padėties aukštį (žemiausia anga) toliau nurodytu būdu:
 - Jei yra viršutinėje angoje, pastumkite rankeną (A), kad atjungtumėte.
 - Jei yra vidurinėje angoje, patraukite rankeną (A), kad atjungtumėte.
3. Patraukite pakabos rankeną (A) išorėn ir pastumkite ašies rankeną (B) žemyn.

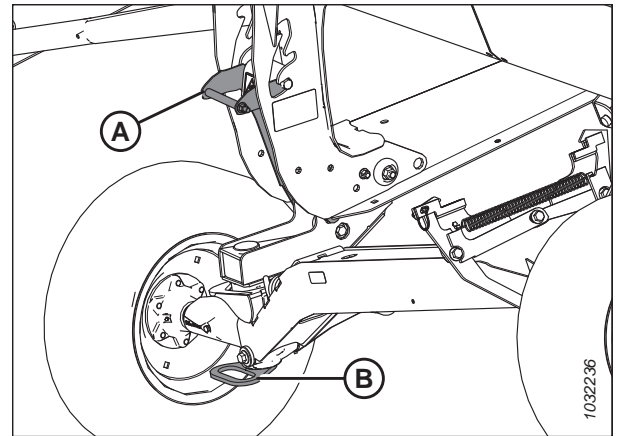

pav. 3.361: Manevriniai ratai

4. Paspauskite žemyn fiksiatorių (A) prie dešinėsios darbinės atramos (B), kad atraktumėte.

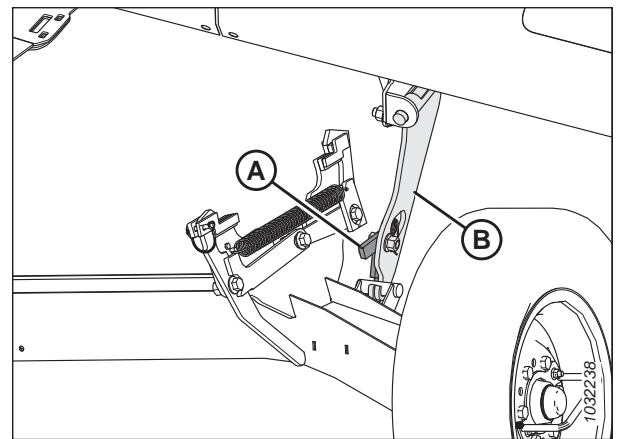

pav. 3.362: Dešinioji darbinė atrama

5. Pakelkite rato rankeną (A), kad atjungtumėte dešiniąją transportavimo ašį (B) nuo dešinėsios darbinės atramos (C), tada nuleiskite dešiniąją transportavimo ašį ant žemės.

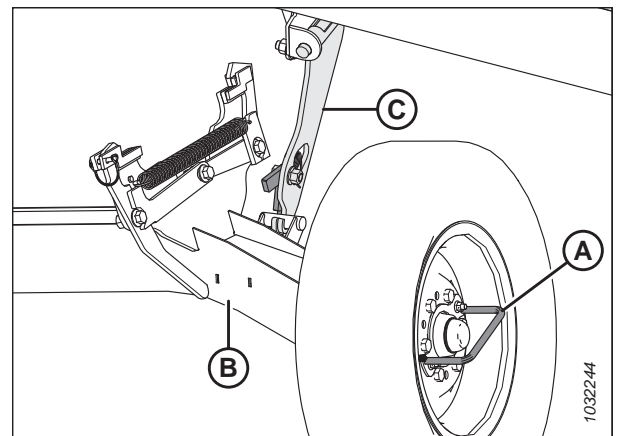

pav. 3.363: Dešinioji darbinė atrama

OPERACIJA

6. Naudodami rato rankeną pasukite dešiniąją transportavimo ašį (A) po pjaunamosios rėmu.

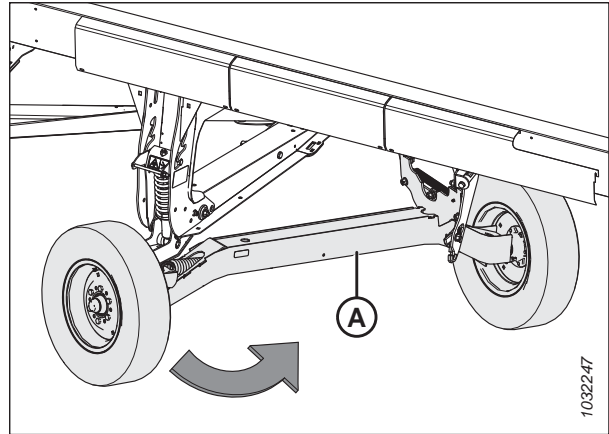

pav. 3.364: Dešinioji transportavimo ašis

7. Atjunkite kaištį (A) nuo dešinėsios transportavimo ašies fiksatoriaus.
8. Pakelkite dešiniąją transportavimo ašį už rato rankenos (B) iki užsifiksuos fiksatorius.
9. Paspauskite rato rankeną (B) žemyn, kad būtų užfiksuotas fiksatorius.
10. Užfiksuokite fiksatorių vėl sumontuodami kaištį (A).

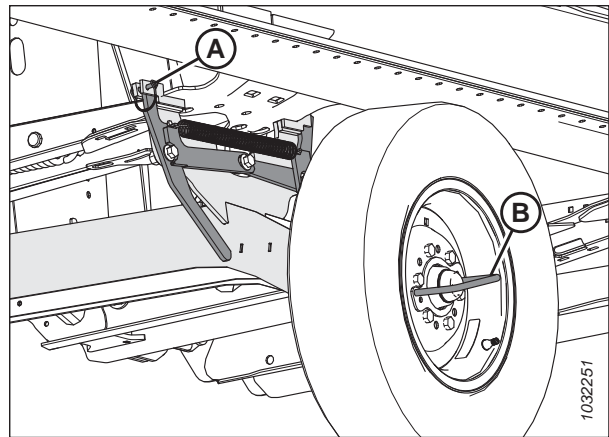

pav. 3.365: Dešinioji transportavimo ašis

Standžios vilkties išėmimas iš saugojimo padėties

Modifikuojant pjaunamąją į transportavimo padėtį, būtina nuimti vilkimo siją iš jos užpakalinio vamzdžio laikymo vietos.

Standžios vilkties prailginimo elementas

1. Atjunkite diržą (A) nuo svirtelės (B), kad atlaisvintumėte standžios vilkties prailginimo elementą (C).
2. Pasukite standžios vilkties prailginimo elementą, kad atkabintumėte nuo kaiščio (D).
3. Pakelkite standžios vilkties prailginimo elementą (C) nuo kaiščio (D).

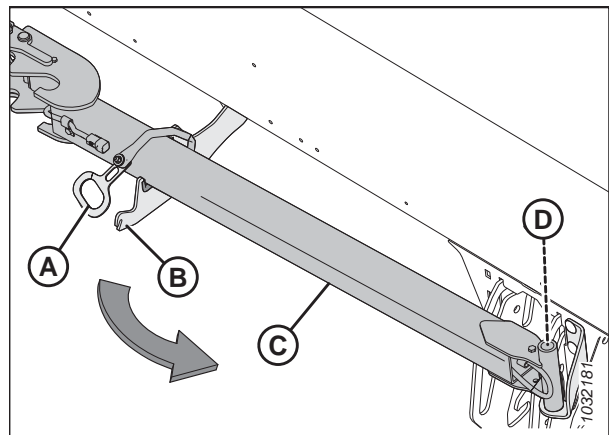

pav. 3.366: Standžios vilkties prailginimo elementas saugojimo padėtyje

OPERACIJA

Standi vilktis

4. Atidarykite kairįjį galinį gaubtą. Instrukcijas žr. *Pjaunamosios galinių gaubtų atidarymas, p. 42.*
5. Traukite vilkimo siją į priekį, kol ji atsirems į stabdiklį. Pakelkite vilkimo siją, kad atjungtumėte apkabos stabdiklį (C) ir kablį (A) nuo atraminio kampo (B), tada ištraukite iš vamzdžio.

PASTABA:

Galinio vamzdžio gaubtas iliustracijoje permatomas.

6. Išstumkite vilkimo siją iš pjaunamosios galinio vamzdžio.

PASTABA:

Neprisilieskite prie arti esančių hidraulinių žarnų ir elektros grandinių.

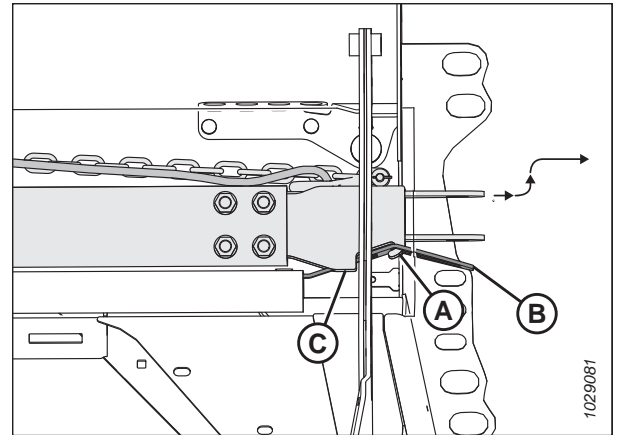

pav. 3.367: Standi vilktis saugojimo padėtyje

Standžios vilkties tvirtinimas

Standi vilktis yra dviejų dalių, todėl ją galima lengviau padėti į saugojimo vietą ir tvarkyti.

1. Užblokuokite pjaunamosios padangas ratų blokais (A), kad nenuriedėtų pjaunamoji.
2. Išimkite standžią vilktį iš saugojimo padėties. Instrukcijas žr. *Standžios vilkties išėmimas iš saugojimo padėties, p. 270.*
3. Jei tvirtinate standžią vilktį ir pailginimo elementą, pereikite prie 4, p. 272 veiksmo. Jei tvirtinate tik standžią vilktį, pereikite prie 18, p. 273 veiksmo.



pav. 3.368: Padangų blokavimas

Standžios vilkties ir prailginimo elemento tvirtinimas

4. Atjunkite vielokaištį (A) nuo kairiosios transportavimo ašies (B).
5. Stumkite pailginimo elementą (D) į kairiosios transportavimo ašies (B) kilpas, kol užsifikuos fikсatorius (C).
6. Vėl įstatykite vielokaištį (A) į transportavimo ašį, kad užfikсuotumėte prailginimo elementą.
7. Ištraukite prailginimo laidų pynės (E) galą iš prailginimo vamzdžio.

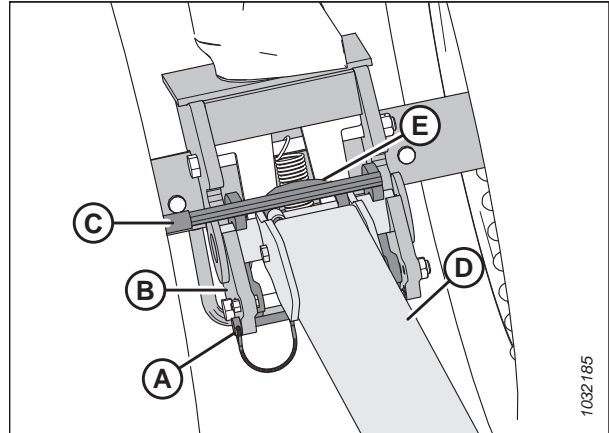

pav. 3.369: Standžios vilkties prailginimo elementas iki transportavimo ašies

8. Sujunkite prailginimo laidų pynę (A) su kairiosios transportavimo ašies laidų pynę (B).

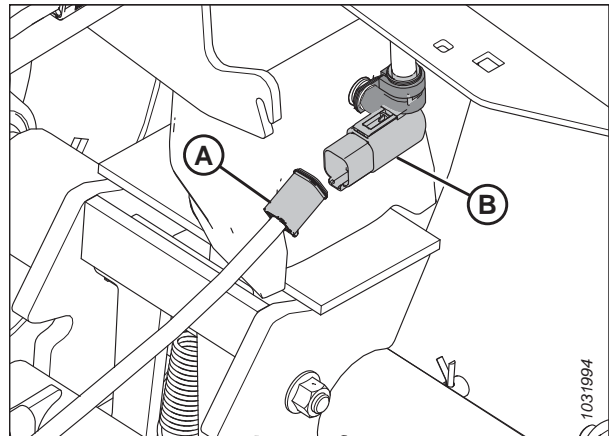

pav. 3.370: Standžios vilkties elektros jungtis

9. Atjunkite vielokaištį (E) nuo fikсatoriaus (B).
10. Nustatykite standžios vilkties (C) galą ant prailginimo elemento kilpų, tada nuleiskite standžią vilktį ant žemės.
11. Pakelkite pailginimo elementą (D), kad fikсatorius (B) būtų sujungtas su standžiąja vilktimi (C).
12. Išimkite standžios vilkties laidų pynės (A) galą iš laikymo vietos.

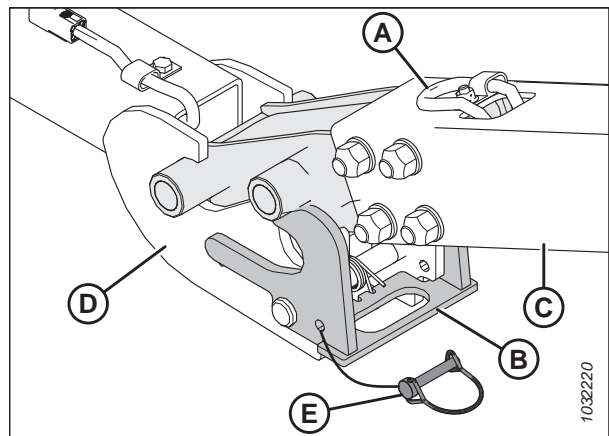

pav. 3.371: Standi vilktis ir prailginimo elementas

OPERACIJA

13. Sujunkite standžios vilkties laidų pynę (A) su prailginimo laidų pynę (B).
14. Vėl sumontuokite vielokaištį (C), kad užfiksuotumėte standžią vilktį.

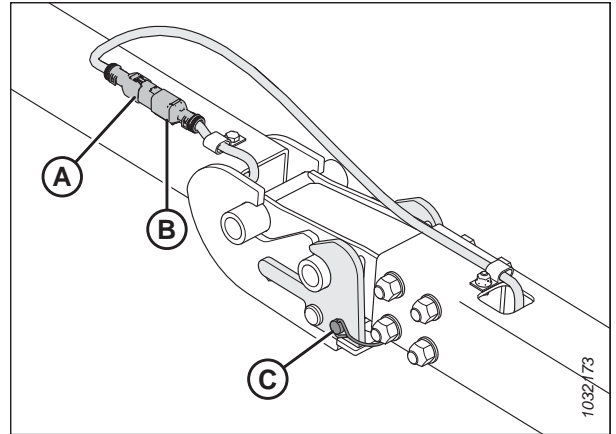

pav. 3.372: Standi vilktis / prailginimo elemento laidų pynė

15. Iš laikymo vietos išimkite standžios vilkties laidų pynę (A) ir apsauginę grandinę (B).
16. Sujunkite standžios vilkties laidų pynę su automobiliu ir pritvirtinkite apsauginę grandinę tarp standžios vilkties ir velkančiojo automobilio.
17. Įjunkite velkančiojo automobilio 4 krypčių mirksinčius švyturėlius ir patikrinkite, ar veikia visi pjaunamosios žibintai.

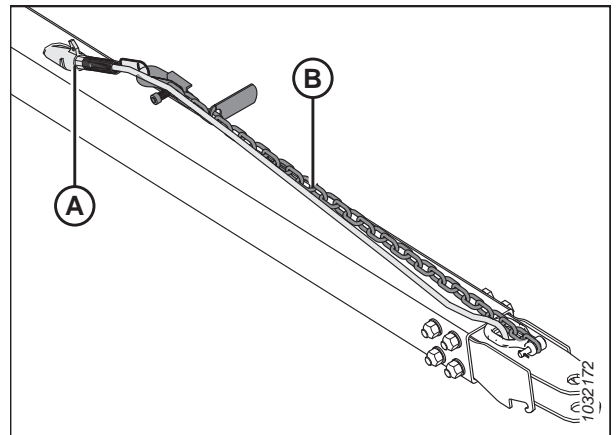

pav. 3.373: Standžios vilkties laidų pynė

Tik standžios vilkties montavimas

18. Atjunkite vielokaištį (A) nuo kairiosios transportavimo ašies (B).
19. Stumkite standžią vilktį (C) į kairiosios transportavimo ašies (B) kilpas, kol užsifiksuos fikсatorius (D).
20. Vėl įstatykite vielokaištį (A) į transportavimo ašį, kad užfiksuotumėte standžią vilktį.
21. Ištraukite standžios vilkties laidų pynės (E) galą.

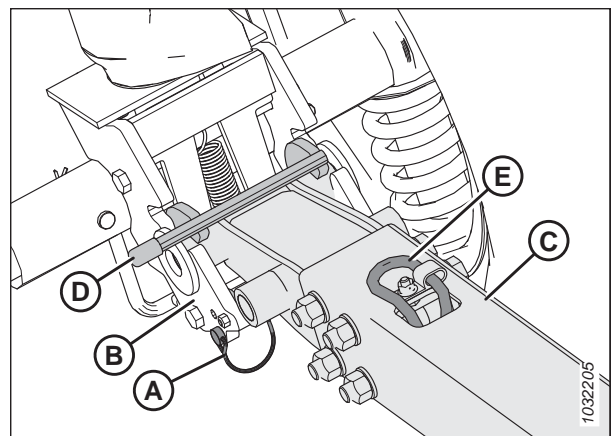

pav. 3.374: Standi vilktis ir kairioji transportavimo ašis

OPERACIJA

22. Sujunkite prailginimo laidų pynę (A) su kairiosios transportavimo ašies laidų pynę (B).

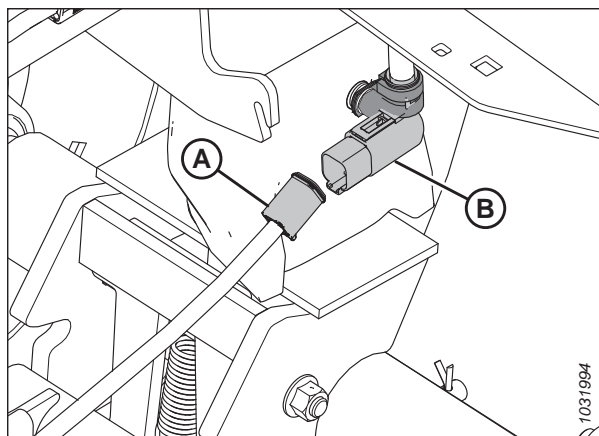

pav. 3.375: Standžios vilkties elektros jungtis

23. Iš laikymo vietos išimkite standžios vilkties laidų pynę (A) ir apsauginę grandinę (B).
24. Sujunkite standžios vilkties laidų pynę su automobiliu ir pritvirtinkite apsauginę grandinę tarp standžios vilkties ir velkančiojo automobilio.
25. Įjunkite velkančiojo automobilio 4 krypčių mirksinčius švyturėlius ir patikrinkite, ar veikia visi pjaunamosios žibintai.

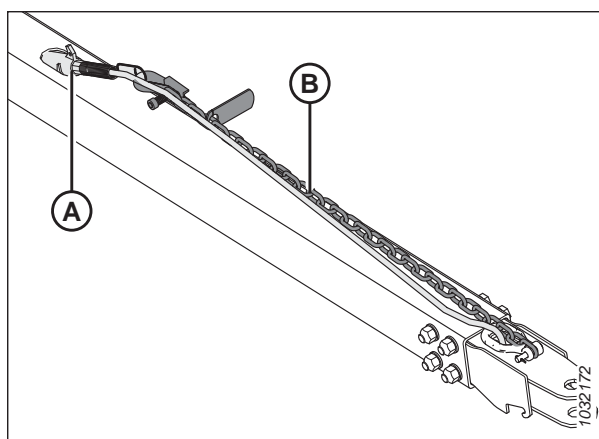

pav. 3.376: Standžios vilkties laidų pynė

3.15 Pjaunamosios saugojimas

Tinkamai saugant pjaunamąją pailgėja jos tarnavimo laikas.



ĮSPĖJIMAS

Niekada nevalykite pjaunamosios benzinu, žibalu ar kitomis lakiosiomis medžiagomis. Šios medžiagos gali būti toksiškos ir (arba) degios.



DĖMESIO

Uždenkite pjovimo agregatą ir dalgio apsaugas, kad netyčia prisilietę nesusižalotumėte.

1. Kruopščiai nuvalykite pjaunamąją.
2. Jei įmanoma, laikykite pjaunamąją sausoje, apsaugotoje vietoje. Jei pjaunamąją laikote lauke, uždenkite vandeniu nelaidžiu brezentu ar kita apsaugine medžiaga.

PASTABA:

Jei pjaunamąją laikote lauke, atjunkite transporterius ir laikykite juos tamsioje, sausoje vietoje. Jei transporterių nenuimate, nuleiskite pjovimo agregatą, kad ant transporterių nesikauptų vanduo ir sniegas. Ant pjaunamosios susikaupęs vanduo ir sniegas apkrauna transporterius ir pjaunamosios rėmą.

3. Paremkite pjaunamąją ant bloką, kad pjovimo agregatas būtų pakeltas nuo žemės.
4. Iki galo nuleiskite lenktuvus. Jei pjaunamąją laikote lauke, pririškite lenktuvus prie rėmo, kad nepasisuktų pučiant vėjui.
5. Kad pjaunamoji nerūdytų, perdažykite visus nusitrynusius ar suskilinėjusius dažytus paviršius.
6. Atlaisvinkite pavaros diržus.
7. Kruopščiai sutepkite pjaunamąją. Palikite tepalo perteklių ant tvirtinimo elementų, kad į guolius nepatektų drėgmės.
8. Sutepkite tepalu atvirus sriegius, cilindrų kotus ir slankius komponentų paviršius.
9. Patikrinkite, ar nėra susidėvėjusių pjaunamosios komponentų ir, jei reikia, suremontuokite.
10. Patikrinkite, ar nėra sulūžusių pjaunamosios komponentų ir užsakykite atsargines detales iš atstovo. Neatidėliodami šių detalių remonto, sutaupysite laiko ir jėgų per kitą darbų sezoną.
11. Pakeiskite trūkstamas dalis. Priveržkite atsilaisvinusius tvirtinimo elementus iki rekomenduojamos priveržimo vertės. Norėdami gauti daugiau informacijos, žr. *7.1 Sukimo momentų specifikacijos, p. 541*.

Skyrius 4: Techninė priežiūra

Šiame skyriuje pateikta informacija, kaip atlikti reguliarią mašinos techninę priežiūrą ir nereguliarus remonto darbus. „Techninė priežiūra“ reiškia suplanuotas užduotis, padedančias palaikyti saugų ir efektyvų mašinos veikimą; „remontas“ reiškia mašinos dalių remonto ir keitimo darbus. Prireikus išsamių procedūrų, kreipkitės į mašinos pardavėją.

Detalių katalogas pateikiamas plastikiniame vadovo dėkle prie dešinėsios pjaunamosios atramos galinės dalies.

Registruokite darbo valandas ir naudokite pateikiamus techninės priežiūros įrašus (žr. [4.2.1 Priežiūros grafikas / įrašas, p. 278](#)), kad sektumėte techninės priežiūros grafiką.

4.1 Mašinos parengimas priežiūrai

Prieš pradėdami mašinos remonto darbus, peržiūrėkite visas atsargumo priemones.



PAVOJUS

Kad išvengtumėte sunkių ar mirtinų kūno sužalojimų dėl netikėto paleidimo ar pakeltos mašinos kritimo, prieš pakildami nuo operatoriaus sėdynės visada sustabdykite variklį ir ištraukite raktelį, o prieš atlikdami bet kokius darbus po mašina užfiksuokite apsaugines atramas.



DĖMESIO

Siekdami išvengti sužalojimų, paisykite atsargumo priemonių prieš atlikdami pjaunamosios priežiūros darbus ar atidarydami pavaros gaubtus.



PAVOJUS

Įsitikinkite, kad teritorijoje nėra pašalinių asmenų.

Prieš atlikdami mašinos remonto darbus, atlikite toliau nurodytus veiksmus.

1. Užveskite variklį.
2. Iki galo nuleiskite pjaunamąją. Jei priežiūros darbu reikia atlikti pakėlus pjaunamąją, visada įjunkite apsaugines atramas.
3. Sustabdykite variklį ir ištraukite uždegimo raktelį.
4. Įjunkite stovėjimo stabdį.
5. Palaukite, kol sustos visos judančios dalys.

4.2 Techninės priežiūros reikalavimai

Reguliariai atliekami techninės priežiūros darbai yra geriausias būdas apsaugoti mašiną nuo ankstyvo nusidėvėjimo ir gedimų. Paisant techninės priežiūros grafiko mašinos tarnavimo laikas bus ilgesnis. Registruokite darbo valandas, naudokite pateikiamus techninės priežiūros įrašus ir darykite techninės priežiūros įrašų kopijas (žr. [4.2.1 Priežiūros grafikas / įrašas, p. 278](#)).

Reguliaros techninės priežiūros reikalavimai nustatyti pagal priežiūros intervalus. Jei nurodomas daugiau nei vienas priežiūros laiko intervalas, (pvz., 100 valandų arba kasmet), atlikite mašinos priežiūros darbus pagal tai, kuris intervalas pasibaigia anksčiau.

SVARBU:

Rekomenduojami intervalai nustatyti esant vidutinėms darbo sąlygoms. Mašinos techninės priežiūros darbus atlikite dažniau, jei mašina dirbama esant sudėtingoms sąlygoms (pvz., ypač dulkėtoje aplinkoje, esant labai didelėms apkrovoms ir pan.).

Atlikdami mašinos priežiūros darbus, žr. atitinkamą šio techninės priežiūros skyriaus skirsnį ir naudokite tik nurodytus skysčius ir tepalus. Žr. galinio viršelio vidinę pusę, kur nurodyti rekomenduojami eksploataciniai skysčiai ir tepalai.



DĖMESIO

Laikykitės visų saugos pranešimų. Instrukcijas žr. [1 Sauga, p. 1](#) ir [4.1 Mašinos parengimas priežiūrai, p. 277](#).

4.2.1 Priežiūros grafikas / įrašas

Registruodamas priežiūros darbus naudotojas gali sekti, kada jie buvo atlikti.

Veiksmas:		✓ – Patikrinti	● – Sutepti	▲ – Keisti
	Valandos skaitiklio rodmenys			
	Priežiūros data			
	Darbus atliko:			
Pirmasis naudojimas		Žr. 4.2.2 Eksploatacijos pradžios patikra, p. 281 .		
Sezono pabaiga		Žr. 4.2.4 Įrangos techninė priežiūra – sezono pabaiga, p. 282 .		
10 valandų arba kasdien (atsižvelgiant į tai, kuris intervalas baigiasi anksčiau)				
✓	Hidraulinės žarnos ir linijos; žr. 4.2.5 Hidraulinių žarnų ir kontūrų tikrinimas, p. 282 ⁷⁵			
✓	Dalgio sekcijos, apsaugos ir laikikliai; žr. 4.8 Dalgis, p. 345 ⁷⁵			
✓	Padangų slėgis, žr. 4.16.3 Padangų slėgio tikrinimas, p. 493 ⁷⁵			
●	Tiekimo transporterio voleliai; žr. Kas 10 val., p. 284			
✓	Trauklės laikiklio kabliai; žr. 4.10.7 Trauklės laikiklio kablių tikrinimas, p. 412 ⁷⁵			
✓	Ašies varžtų sukimo momentas; žr. 4.16.2 Transportavimo bloko ratų priveržimo tikrinimas, p. 491			
25 val.				
✓	Hidraulinės alyvos lygis rezervuare; žr. 4.4.1 Alyvos lygio tikrinimas hidrauliniame bake, p. 304 ⁷⁵			
●	Dalgio galvutės; žr. Kas 25 val., p. 285 ⁷⁵			
50 val. arba kasmet				
●	transmisija ir transmisijos universalūs lankstai; žr. Kas 50 val., p. 286			

75. „MacDon“ rekomenduoja registruoti kasdienės priežiūros darbus, kaip įrodymą, kad mašina tinkamai prižiūrima.

4.2.2 Eksploatacijos pradžios patikra

Atliekant patikrą eksploatacijos pradžioje yra tikrinami diržai, eksploataciniai skysčiai ir atliekama bendroji mašinos patikra, ar nėra atsilaisvinusių tvirtinimo elementų ar kitų susirūpinimą keliančių sričių. Atliekant patikrą eksploatacijos pradžioje yra užtikrinama, kad visi komponentai galėtų ilgai veikti neatliekant priežiūros ar keitimo darbų. Eksploatacijos pradžios patikros laikotarpis yra pirmosios 50 darbo valandų po pradinio mašinos įjungimo.

Patikros intervalas	Elementas	Žr.
5 min.	Patikrinkite hidraulinės alyvos lygį bake (tikrinkite alyvos lygį po pirmojo paleidimo ir užpildę hidraulinės žarnos alyva).	<i>4.4.1 Alyvos lygio tikrinimas hidrauliniame bake, p. 304</i>
5 val.	Patikrinkite, ar nėra atsilaisvinusios techninės įrangos, ir ją priveržkite pagal reikiamą sukimo momento specifikaciją.	<i>7.1 Sukimo momentų specifikacijos, p. 541</i>
10 val.	Patikrinkite sraigės pavaros grandinės įtempimą.	<i>Tiekimo sraigės pavaros grandinės įtempimo tikrinimas – nuodugnasis metodas, p. 325</i>
10 val.	Patikrinkite dalgio pavarų dėžės tvirtinimo varžtus.	<i>Tvirtinimo varžtų tikrinimas, p. 386</i>
10 val.	Sutepkite tiekimo transporterio guolius.	<i>Kas 10 val., p. 284</i>
50 val.	Pakeiskite paviršiaus kopijavimo modulio pavarų dėžės alyvą.	<i>Pjaunamosios pavaros pagrindinės pavarų dėžės alyvos keitimas, p. 299</i>
50 val.	Pakeiskite paviršiaus kopijavimo modulio hidraulinės alyvos filtrą.	<i>4.4.4 Alyvos filtro keitimas, p. 306</i>
50 val.	Pakeiskite dalgio pavarų dėžės tepalą.	<i>Dalgio pavarų dėžės alyvos keitimas, p. 386</i>
50 val.	Patikrinkite pavarų dėžės grandinės įtempimą.	<i>4.6.5 Grandinės įtempimo reguliavimas – pagrindinė pavarų dėžė, p. 318</i> ir <i>4.6.6 Grandinės įtempimo reguliavimas – galinė pavarų dėžė, p. 319</i>

4.2.3 Įrangos techninė priežiūra – prieš sezoną

Kiekvieno darbinio sezono pradžioje reikia atlikti įrangos tikrinimo ir techninės priežiūros darbus.



DĖMESIO

- Peržiūrėkite šį vadovą, kad atnaujintumėte žinias apie saugą ir darbines rekomendacijas.
- Peržiūrėkite visus saugos lipdukus ir kitus ant pjaunamosios esančius lipdukus. Atkreipkite dėmesį į pavojingas zonas.
- Patikrinkite, ar tinkamai sumontuoti ir pritvirtinti visi gaubtai ir apsaugos. Niekada nekeiskite ir neišimkite saugos įrangos.
- Įsitinkite, ar suprantate ir turite įgūdžių, kaip saugiai naudotis visais valdikliais. Žinokite, koks mašinos galingumas ir darbinės charakteristikos.
- Patikrinkite, ar turite pirmosios pagalbos rinkinį ir gesintuvą. Žinokite, kur jie yra ir kaip jais naudotis.

TECHNINĖ PRIEŽIŪRA

1. Iki galo sutepkite mašiną. Instrukcijas žr. *4.3 Tepimas, p. 284*.
2. Atlikite visus metinės patikros darbus. Instrukcijas žr. *4.2.1 Priežiūros grafikas / įrašas, p. 278*.

4.2.4 Įrangos techninė priežiūra – sezono pabaiga

Kiekvieno eksploatavimo sezono pabaigoje patikrinkite ir atlikite reikiamos įrangos techninę priežiūrą.

PAVOJUS

Įsitinkinkite, kad teritorijoje nėra pašalinių asmenų.

ĮSPĖJIMAS

Niekada nevalykite benzinu, žibalu ar kitomis lakiosiomis medžiagomis. Šios medžiagos gali būti toksiškos ir (arba) degios.

DĖMESIO

Uždenkite pjovimo agregatą ir dalgio apsaugas, kad netyčia prisilietę nesusižalotumėte.

1. Kruopščiai nuvalykite pjaunamąją.
 2. Jei įmanoma, laikykite pjaunamąją sausoje, apsaugotoje vietoje. Jei pjaunamąją laikote lauke, uždenkite ją vandeniui nelaidžiu brezentu ar kita apsaugine medžiaga.
- PASTABA:**
- Jei pjaunamąją laikote lauke, atjunkite transporterius ir laikykite juos tamsioje, sausoje vietoje. Jei transporterių **NENUIMATE**, nuleiskite pjovimo agregatą, kad ant transporterių nesikaupytų vanduo ir sniegas. Ant pjaunamosios susikaupęs vanduo ir sniegas apkrauna transporterius ir pjaunamosios rėmą.
3. Paremkite pjaunamąją ant blokų, kad pjovimo agregatas būtų pakeltas nuo žemės.
 4. Iki galo nuleiskite lenktuvus. Jei pjaunamąją laikote lauke, pririškite lenktuvus prie rėmo, kad nepasisuktų pučiant vėjui.
 5. Kad pjaunamoji nerūdytų, perdažykite visus nusitrynusius ar suskilinėjusius dažytus paviršius.
 6. Atlaisvinkite pavaros diržus.
 7. Kruopščiai sutepkite pjaunamąją. Palikite tepalo perteklių ant tvirtinimo elementų, kad į guolius nepatektų drėgmės.
 8. Sutepkite tepalu atvirus sriegius, cilindrų kotus ir slankius komponentų paviršius.
 9. Sutepkite dalgį. Žr. galinio viršelio vidinę pusę, kur nurodyti rekomenduojami tepalai.
 10. Patikrinkite, ar nėra sulūžusių pjaunamosios komponentų ir užsakykite atsargines detales iš atstovo. Neatidėliodami šių detalių remonto, sutaupysite laiko ir jėgų kito darbų sezono pradžioje.
 11. Priveržkite atsilaisvinusius tvirtinimo elementus. Priveržimo specifikacijas žr. *7.1 Sukimo momentų specifikacijos, p. 541* skyriuje.

4.2.5 Hidraulinių žarnų ir kontūrų tikrinimas

Kasdien patikrinkite, ar sandarios hidraulinės žarnos ir linijos.

PAVOJUS

Įsitinkinkite, kad teritorijoje nėra pašalinių asmenų.

PAVOJUS

Kad išvengtumėte sunkių ar mirtinų kūno sužalojimų dėl netikėto mašinos paleidimo, prieš reguliuodami mašiną, visada sustabdykite variklį ir ištraukite uždegimo raktelį.

ĮSPĖJIMAS

- Saugokitės aukšto slėgio veikiamų skysčių. Pratekėjęs skystis gali prasiskverbti pro odą ir sunkiai sužaloti.
- Prieš atjungdami hidraulinės linijas, sumažinkite slėgį hidraulinėje sistemoje. Prieš padidindami slėgį hidraulinėje sistemoje, priveržkite visas sistemos jungtis.
- Būkite atokiau nuo kaiščių angų ir purkštukų, nes pro juos gali prasiskverbti aukšto slėgio veikiamas skystis.
- Jei po oda pateko kokio nors skysčio, jį chirurginiu būdu turi pašalinti tokios sužalojimus gydantis gydytojas, nes to nepadarius per kelias valandas gali pasireikšti gangrena.



pav. 4.1: Hidraulinio slėgio keliamas pavojus

- Ieškokite nuotėkio naudodami kartono arba popieriaus gabalą.

SVARBU:

Prižiūrėkite, kad hidraulinių jungčių antgaliai ir jungtys būtų švarūs. Į sistemą patekus dulkių, nešvarumų ar pašalinių medžiagų gali būti sugadinta hidraulinė sistema. **Nebandykite** atlikti šios srities hidraulinės sistemos priežiūros darbų. Surenkant tiksliąsias jungtis, jos turi būti visiškai švarios.

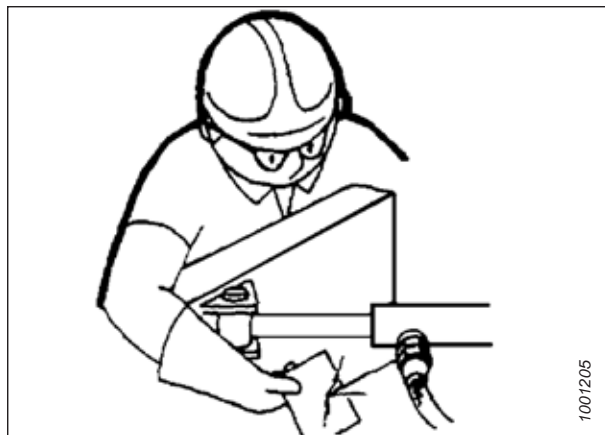

pav. 4.2: Hidraulinių nuotėkių tikrinimas

1. Užveskite variklį.
2. Įjunkite pjaunamąją. Kai ji veikia, pakelkite ir nuleiskite pjaunamąją bei lenktuvą. Ištraukite ir įtraukite lenktuvą. Leiskite paveikti 10 minučių.
3. Sustabdykite variklį ir ištraukite uždegimo raktelį.
4. Kai mašina būna pastovėjusi kelias valandas, apeikite ją ir patikrinkite žarnas, linijas arba tvirtinimo elementus, ar pro juos nėra pratekėję alyvos.

4.3 Tepimas

Mašinos tepimo vietas yra paženklinėti lipdukais, kuriuose pavaizduotas tepalo švirškštas ir tepimo intervalas pagal pjaunamosios darbo valandas.

Žr. galinio viršelio vidinę pusę, kur pateikiama informacija apie rekomenduojamus tepalus.

Registruokite pjaunamosios darbo valandas. Naudokite šiame vadove pateikiamus techninės priežiūros užrašus, kad sektumėte, kokios ir kada buvo atliktos pjaunamosios techninės priežiūros procedūros. Norėdami gauti daugiau informacijos, žr. [4.2.1 Priežiūros grafikas / įrašas, p. 278](#).

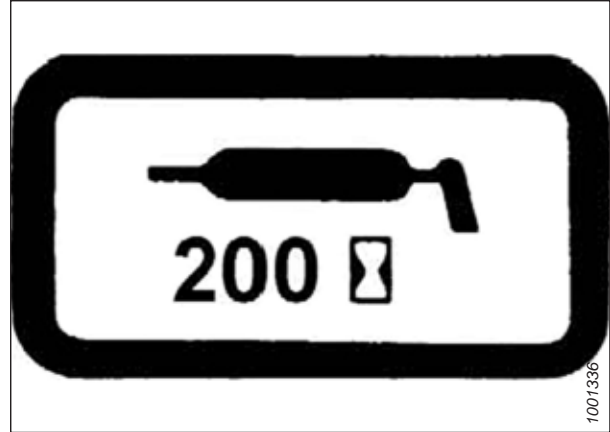

pav. 4.3: Tepimo intervalo lipdukas

4.3.1 Tepimo intervalai

Tepimo intervalai nurodyti pagal pjaunamosios darbo valandas. Geriausias būdas užtikrinti, kad techninės priežiūros darbai būtų atliekami laiku – vesti tikslus techninės priežiūros užrašus.

Kas 10 val.

Reikia atlikti kasdienės priežiūros darbus, kad mašinos eksploatacinės savybės būtų optimalios. Taip pat galima apžiūrėti mašiną, kad būtų lengviau anksti identifikuoti problemas.

Jei nenurodyta kitaip, naudokite aukštai temperatūrai ir ypač aukštam slėgiui skirtą (EP2) ličio pagrindo tepalą su maks. 1 % molibdeno disulfido (NLGI, 2 rūšis).

SVARBU:

Tepdami guolį (A) nuvalykite nešvarumus ir tepalo perteklių aplink guolį. Patikrinkite guolio ir guolio korpuso būklę. Sutepkite guolį, kol pro sandariklį prasiskverbs tepalas. Po tepimo nuvalykite tepalo perteklių.

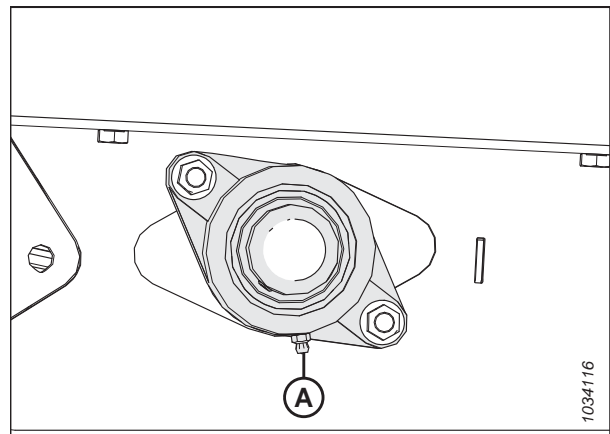

pav. 4.4: Tiekimo transporterio pavaros volelis

TECHNINĖ PRIEŽIŪRA

SVARBU:

Tepdami guolį (A) nuvalykite nešvarumus ir tepalo perteklių aplink guolio korpusą. Patikrinkite volelio ir guolio korpuso būklę. Sutepkite guolį, kol pro sandariklį prasiskverbs tepalas. Naujos pjaunamosios pradiniam tepimui gali prireikti 5–10 papildomų tepalo įpurškimų. Po tepimo nuvalykite tepalo perteklių.

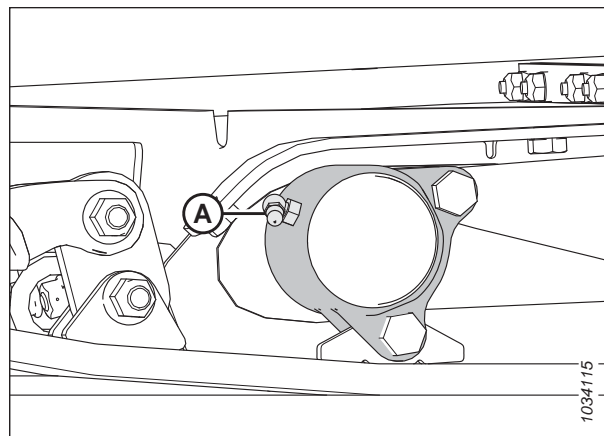

pav. 4.5: Tiekimo transporterio atraminis volelis

Kas 25 val.

Reikia reguliariai atlikti techninės priežiūros darbus, kad mašinos eksploatacinės savybės būtų optimalios. Taip pat galima apžiūrėti mašiną, kad būtų lengviau anksti identifikuoti problemas.

Jei nenurodyta kitaip, naudokite aukštai temperatūrai ir ypač aukštam slėgiui skirtą (EP2) ličio pagrindo tepalą su maks. 1 % molibdeno disulfido (NLGI, 2 rūšis).

Tepkite dalgio galvutę (A) kas 25 valandas. Sutepę dalgio galvutę, patikrinkite, ar ant kelių pirmųjų apsaugų nėra per didelio įkaitimo požymių. Jei reikia, sumažinkite dalgio galvutės slėgį paspausdami tepimo taško kontrolinį rutulį.

SVARBU:

NEGALIMA per daug įleisti tepalo į dalgio galvutę. Per daug įleidus tepalo į dalgio galvutę, slėgis veikia dalgį ir jis trinasi į apsaugas, todėl atsiranda perteklinis nusidėvėjimas dėl prigludimo. Tepkite paspausdami mechaninį tepalo švirkštą tik vieną ar du paspaudimus (**NENAUDOKITE** elektrinio tepalo švirkšto). Jei ertmei užpildyti būtina paspausti tepalo švirkštą daugiau nei šešis ar aštuonis kartus, pakeiskite dalgio galvutės sandariklį. Instrukcijas žr. [4.8.3 Dalgio galvutės guolio atjungimas](#), p. 348.

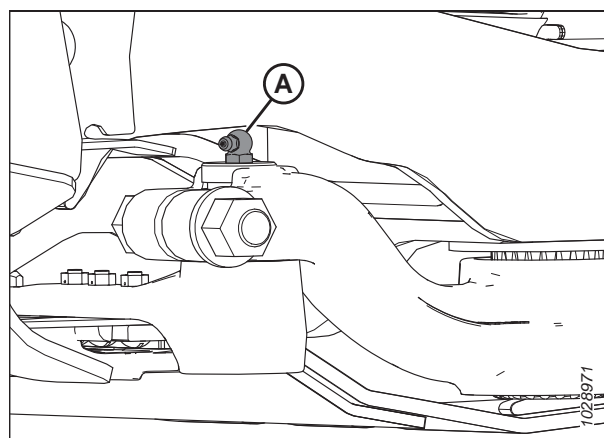

pav. 4.6: Dalgio galvutė

Kas 50 val.

Reikia atlikti priežiūros darbus, kad mašinos eksploatacinės savybės būtų optimalios. Taip pat galima apžiūrėti mašiną, kad būtų lengviau anksti identifikuoti problemas.

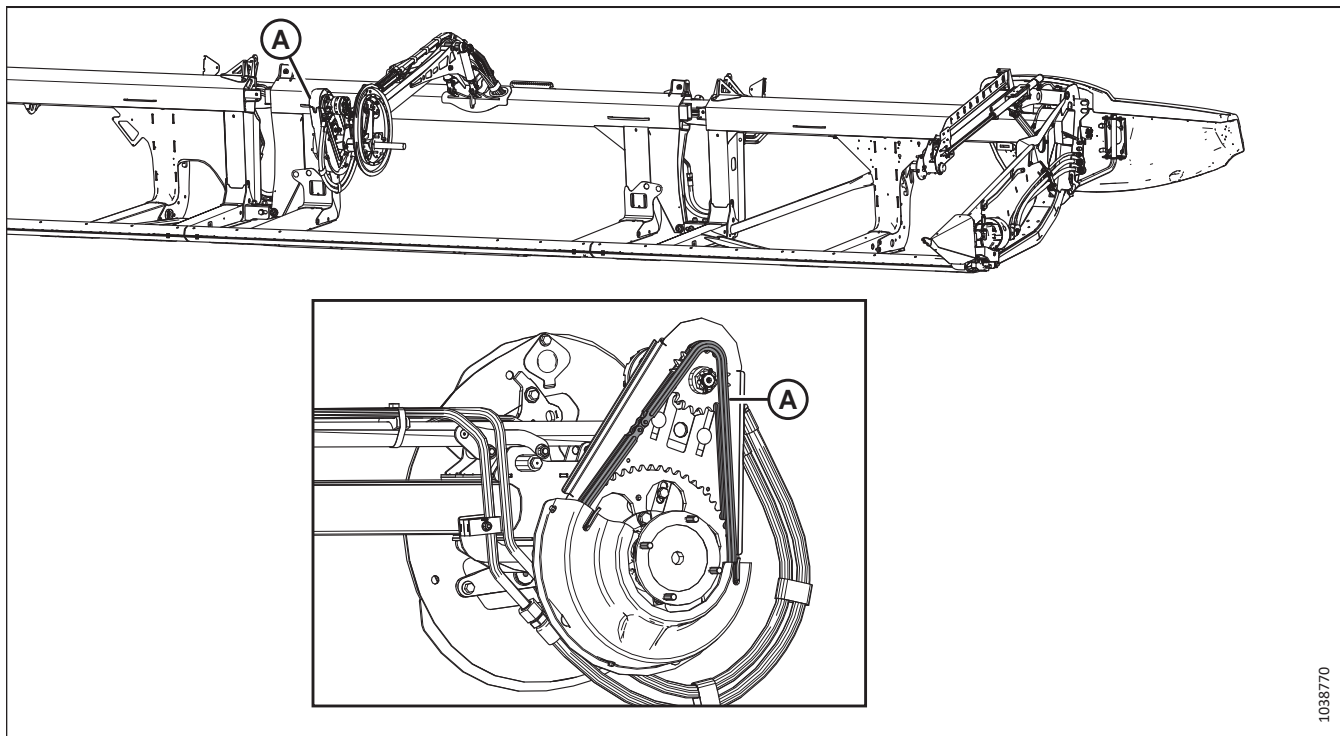

1038770

pav. 4.7: Lenktuvai

A – lenktuvo pavaros grandinė. Apie grandinės tepimą žr. [4.3.3 Lenktuvų pavaros grandinės tepimas, p. 296](#).

SVARBU:

Naudokite grandinės alyvą, kurios klampa 40 °C temperatūroje yra 100–150 cSt (paprastai vidutinio sunkumo arba sunkioji grandinės alyva), arba mineralinę alyvą „Sae 20W50“, kurioje nėra ploviklių ar tirpiklių.

PASTABA:

Jei per kitą tepimo intervalą grandinė bus sausa, tepkite ją dažniau.

TECHNINĖ PRIEŽIŪRA

Jei nenurodyta kitaip, naudokite aukštai temperatūrai ir ypač aukštam slėgiui skirtą (EP2) ličio pagrindo tepalą su maks. 1 % molibdeno disulfido (NLGI, 2 rūšis).

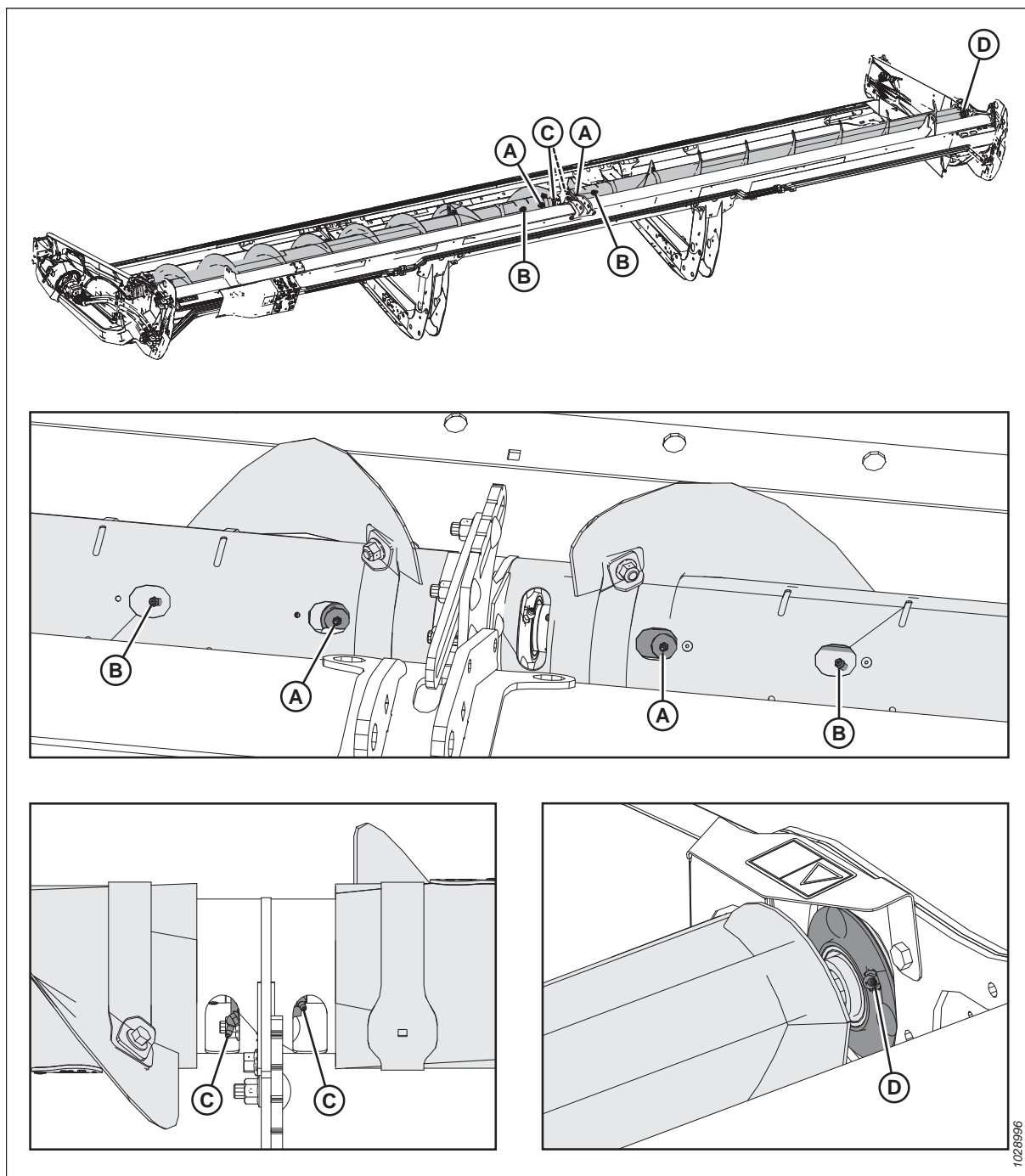

pav. 4.8: Dviejų dalių viršutinė kryžminė sraigė

A – viršutinės kryžminės sraigės „U“ formos jungtys (dviuose vietose)
C – viršutinės kryžminės sraigės centriniai guoliai (dviuose vietose)

B – viršutinės kryžminės sraigės slankios stebulės (dviuose vietose)
D – dešinysis galinis guolis

SVARBU:

Viršutinę kryžminę sraigę (UCA) būtina reguliariai tepti netgi kai yra išjungta, nes viršutinės kryžminės sraigės (UCA) komponentai juda, kai pjaunamoji yra palenkama (neatsižvelgiant į tai, ar sraigė sukasi, ar ne).

TECHNINĖ PRIEŽIŪRA

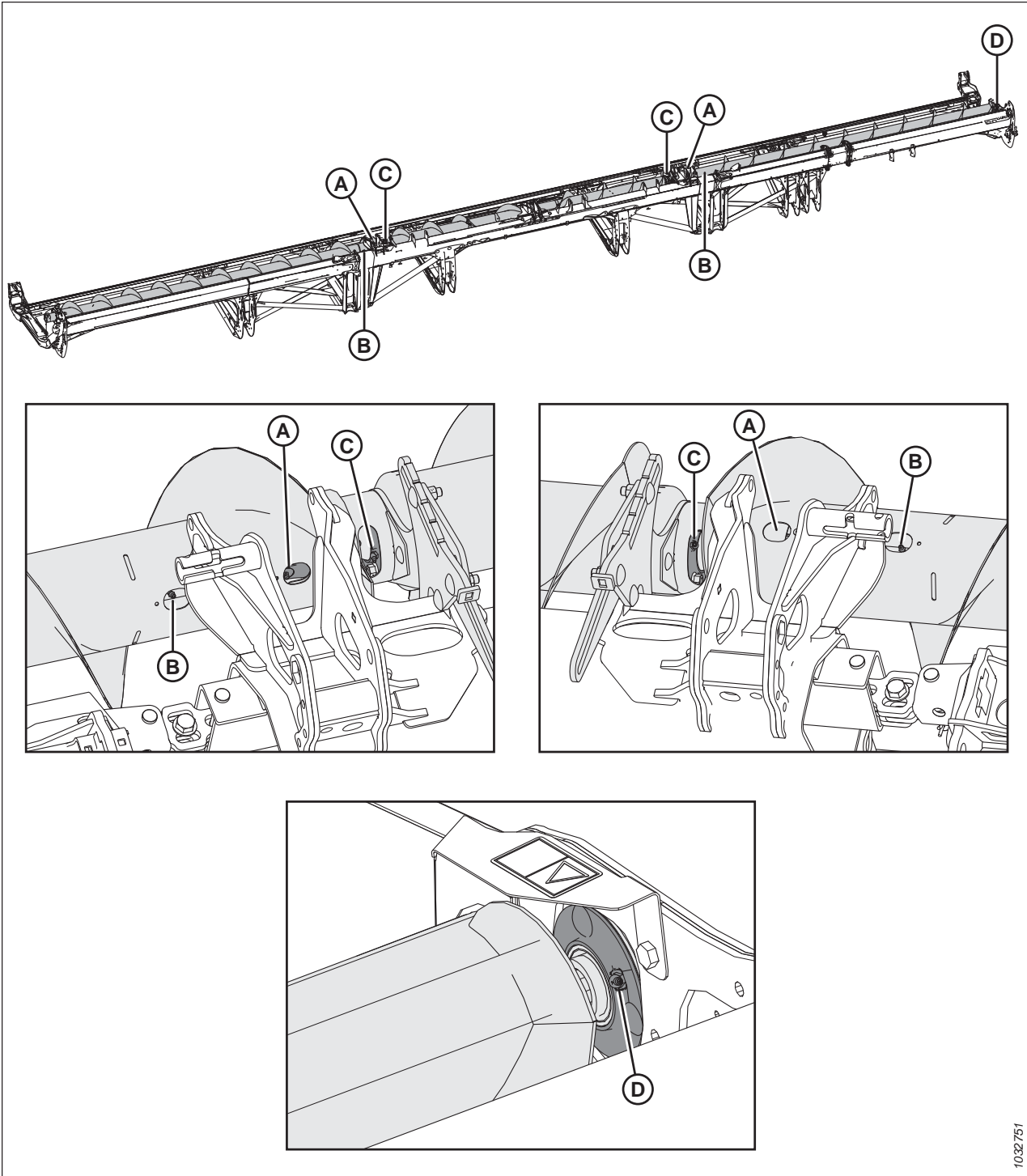

1032751

pav. 4.9: Trijų dalių viršutinė kryžminė sraigė

A – viršutinės kryžminės sraigės „U“ formos jungtys (dviejose vietose)
C – viršutinės kryžminės sraigės centriniai guoliai (dviejose vietose)

B – viršutinės kryžminės sraigės slankios stebulės (dviejose vietose)
D – dešinysis galinis guolis

SVARBU:

Viršutinę kryžminę sraigę (UCA) būtina reguliariai tepti netgi kai yra išjungta, nes viršutinės kryžminės sraigės (UCA) komponentai juda, kai pjaunamoji yra palenkama (neatsižvelgiant į tai, ar sraigė sukasi, ar ne).

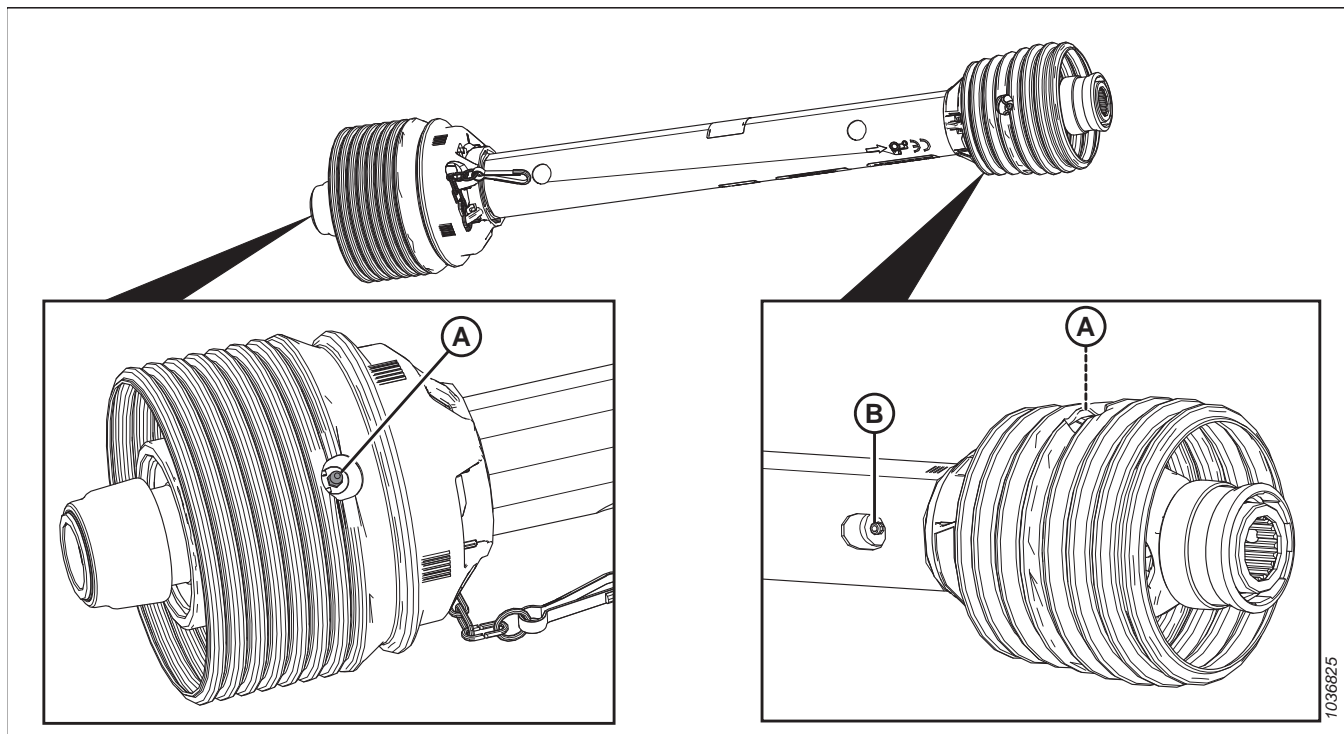

pav. 4.10: FM200

A – universalioji transmisija (dviejose vietose)

B – transmisijos slankioji jungtis⁷⁶

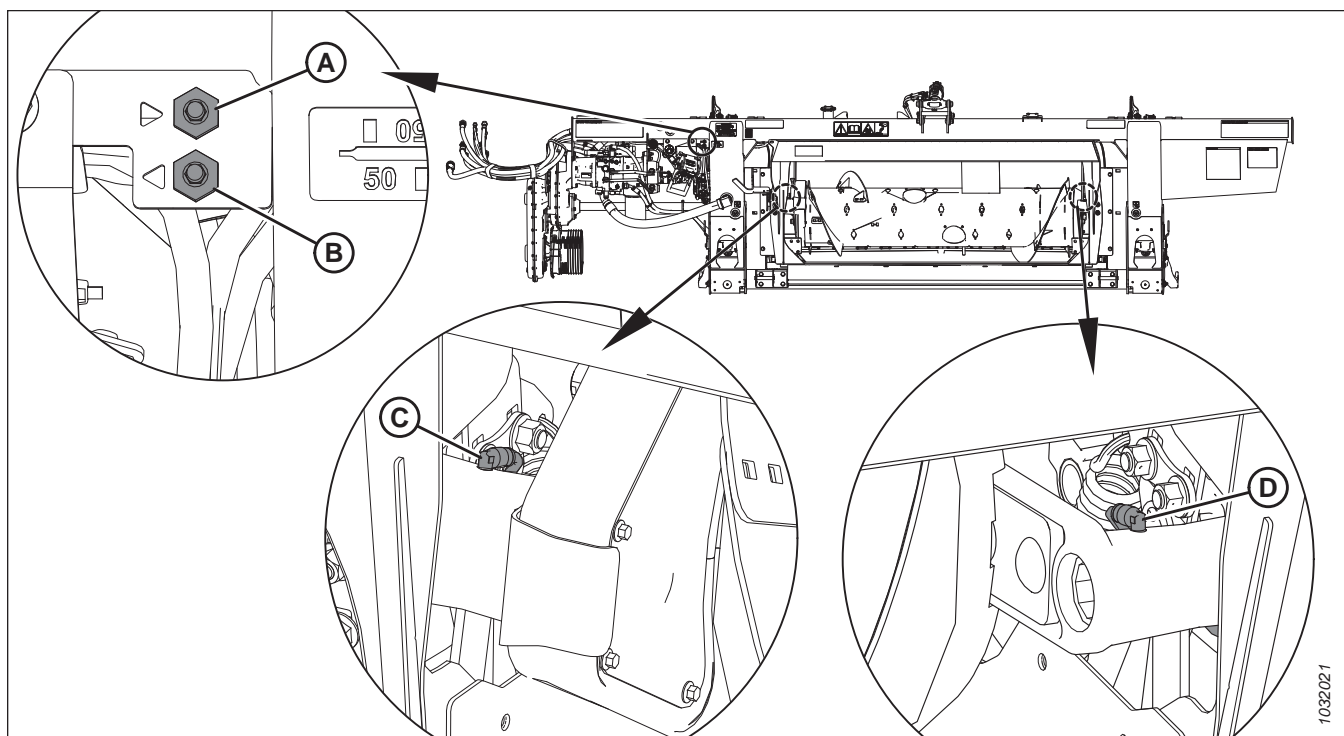

pav. 4.11: FM200

A – sraigės ašies centralizuoto tepimo linija (dešinioji pusė)
C – sraigės ašis (kairioji pusė)

B – sraigės ašies centralizuoto tepimo linija (kairioji pusė)
D – sraigės ašis (dešinioji pusė)

76. Naudokite aukštai temperatūrai ir ypač aukštam slėgiui skirtą (EP2) ličio pagrindo tepalą su ne daugiau nei 10 % molibdeno disulfido (NLGI, 2 rūšis).

TECHNINĖ PRIEŽIŪRA

Kas 100 val.

Reikia atlikti priežiūros darbus, kad mašinos eksploatacinės savybės būtų optimalios. Taip pat galima apžiūrėti mašiną, kad būtų lengviau anksti identifikuoti problemas.

Jei nenurodyta kitaip, naudokite aukštai temperatūrai ir ypač aukštam slėgiui skirtą (EP2) ličio pagrindo tepalą su maks. 1 % molibdeno disulfido (NLGI, 2 rūšis).

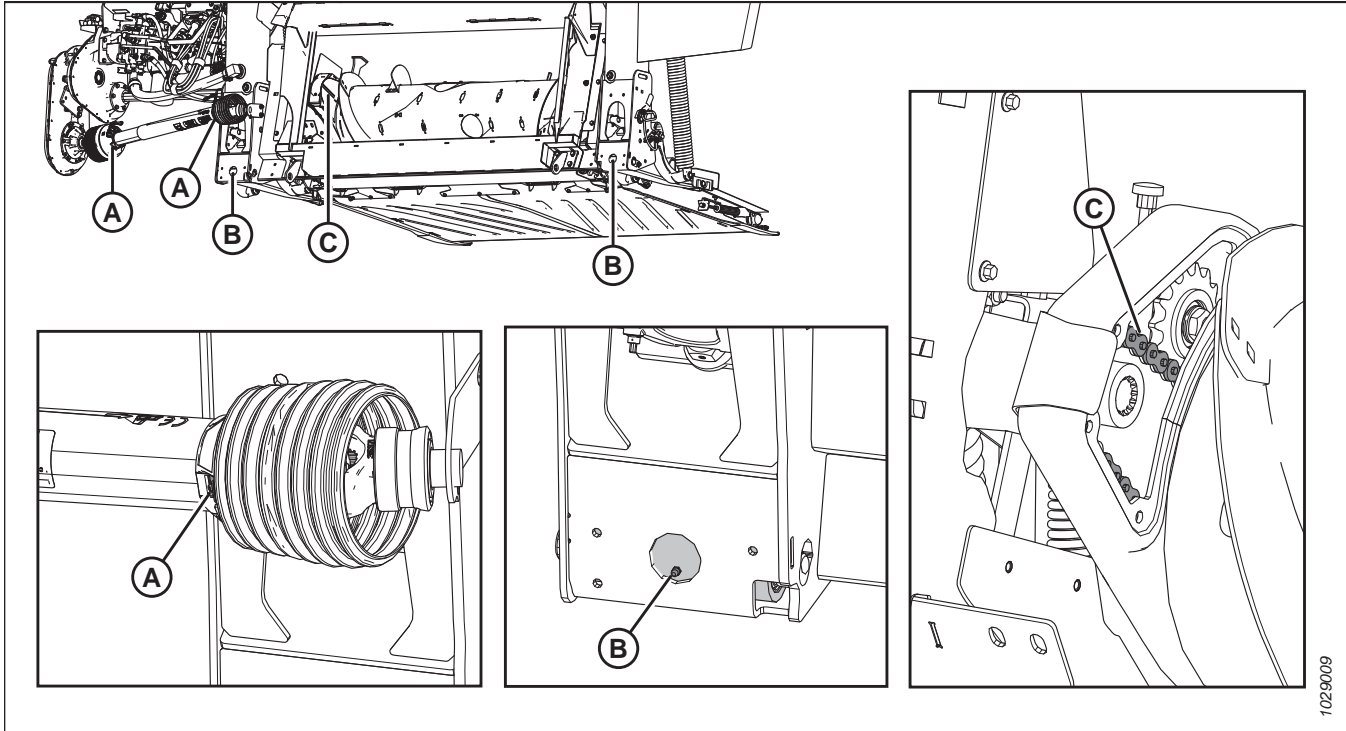

pav. 4.12: FM200

A – transmisijos apsaugos (abu galai)

B – paviršiaus kopijavimo įrenginio švytuoklė (kairė ir dešinė)

C – sraigės pavaros grandinė. Apie grandinės tepimą žr. 4.3.4 Sraigės pavaros grandinės tepimas, p. 296.

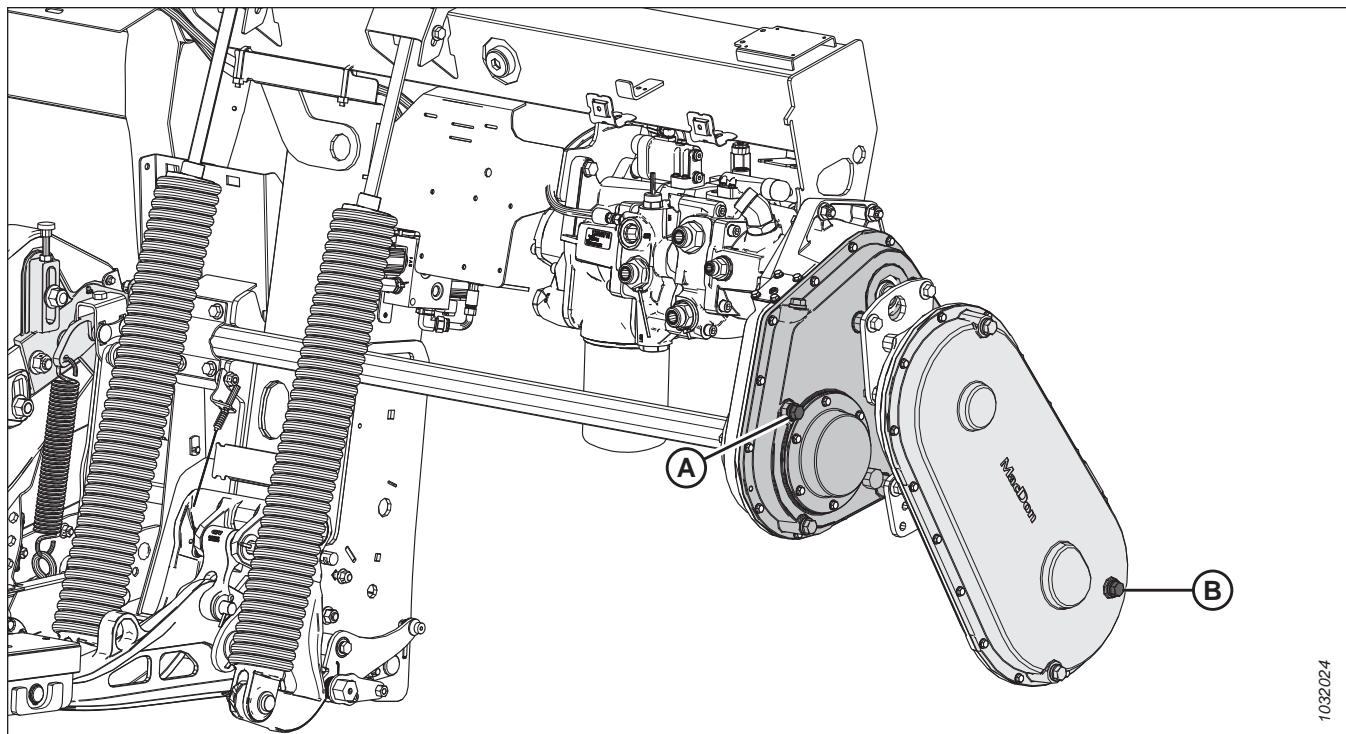

1032024

pav. 4.13: FM200

A – pagrindinės pavarų dėžės alyvos lygis. Apie pagrindinės pavarų dėžės tepimą žr. 4.3.5 *Pjaunamosios pavaros pagrindinės pavarų dėžės tepimas*, p. 298.
 B – galinės pavarų dėžės alyvos lygis. Apie galinės pavarų dėžės tepimą žr. 4.3.6 *Pjaunamosios pavaros galinės pavarų dėžės tepimas*, p. 300.

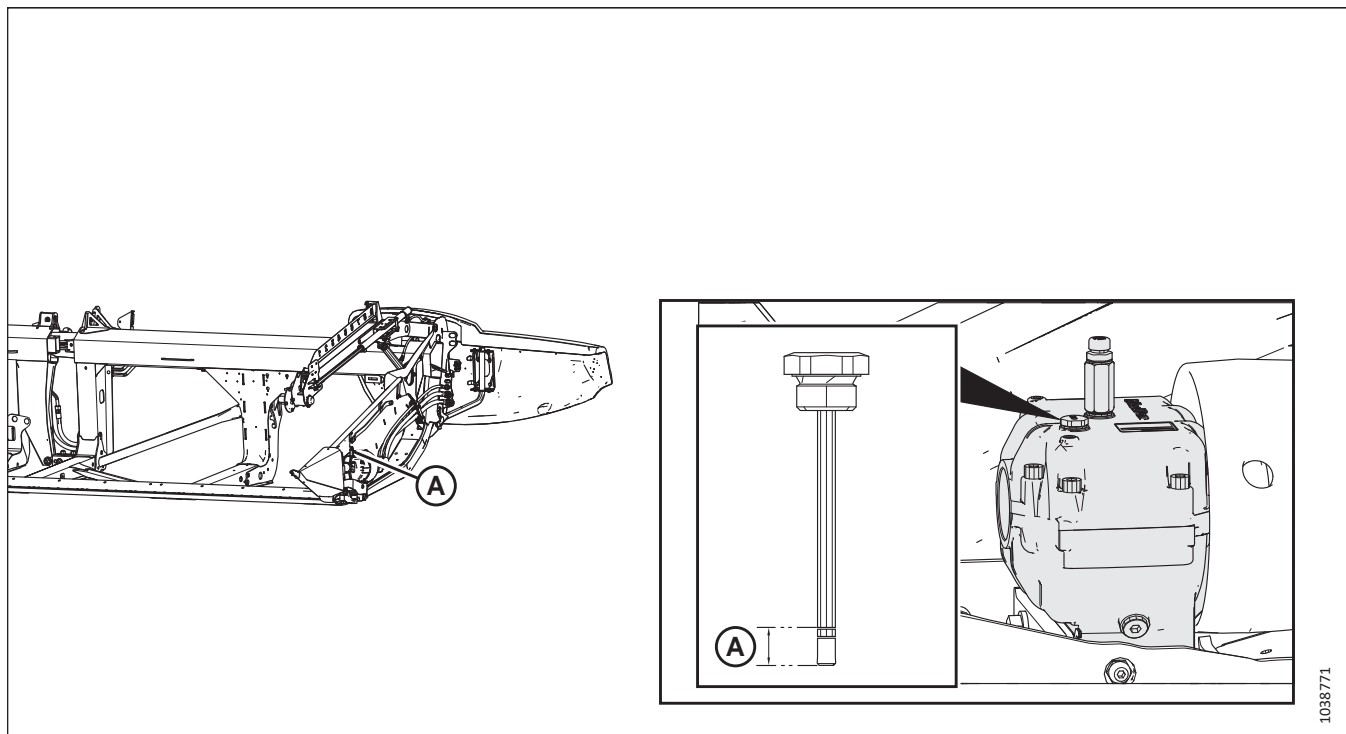

1038771

pav. 4.14: Dalgio pavarų dėžė

A – dalgio pavarų dėžės alyvos lygis. Apie dalgio pavarų dėžės tepimą žr. *Dalgio pavarų dėžės alyvos lygio tikrinimas*, p. 385.

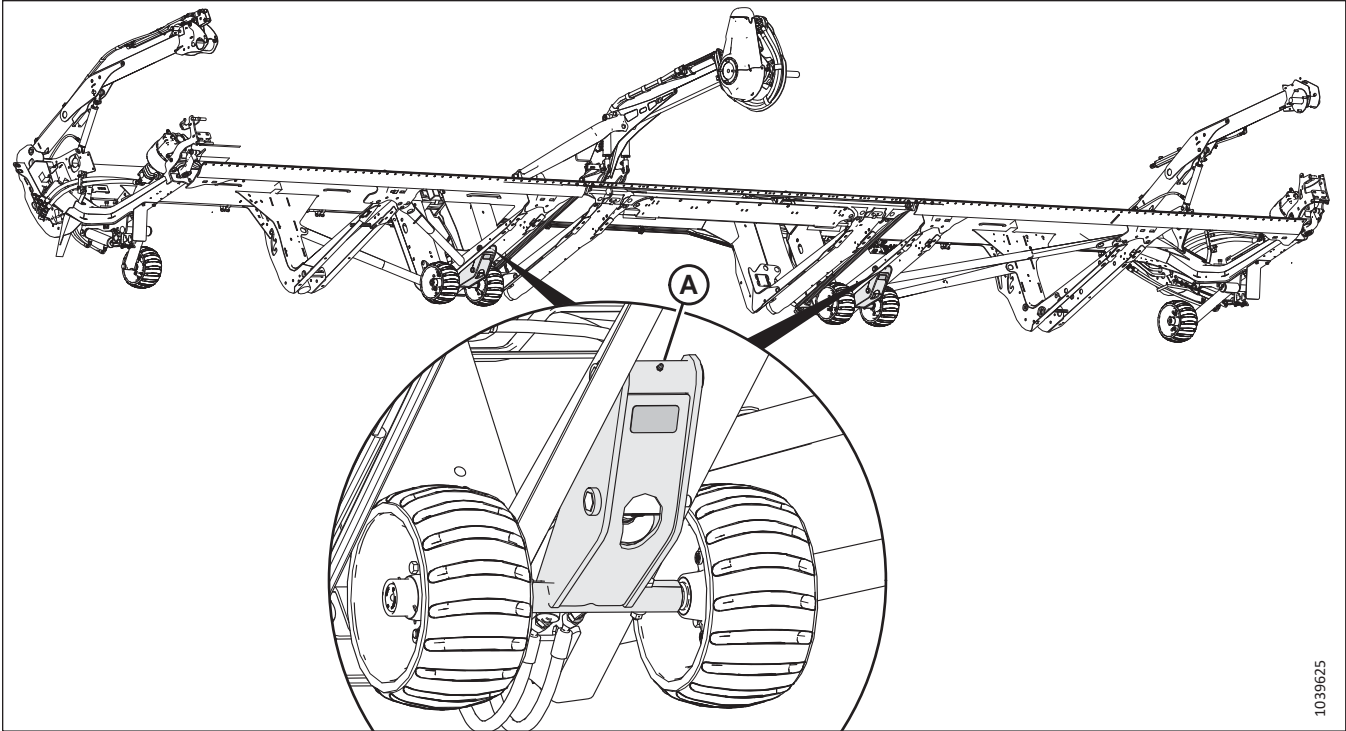

1039625

pav. 4.15: Vidinio kontūro ratų konstrukcijos

A – vidinių ratų konstrukcijos (dvi vietos)

Kas 250 val.

Reikia atlikti priežiūros darbus, kad mašinos eksploatacinės savybės būtų optimalios. Taip pat galima apžiūrėti mašiną, kad būtų lengviau anksti identifikuoti problemas.

Jei nenurodyta kitaip, naudokite aukštai temperatūrai ir ypač aukštam slėgiui skirtą (EP2) ličio pagrindo tepalą su maks. 1 % molibdeno disulfido (NLGI, 2 rūšis).

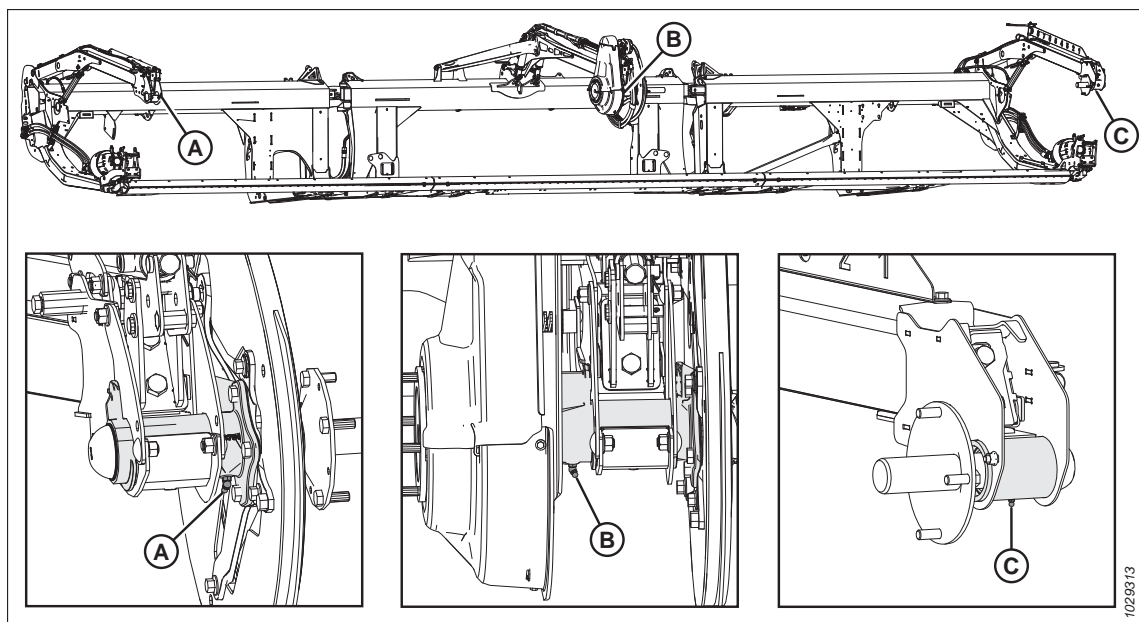

pav. 4.16: Lenktuvai

A – lenktuvų dešinysis guolis (vienoje vietoje)

B – lenktuvų centrinis guolis (vienoje vietoje)

C – lenktuvų kairysis guolis (vienoje vietoje)

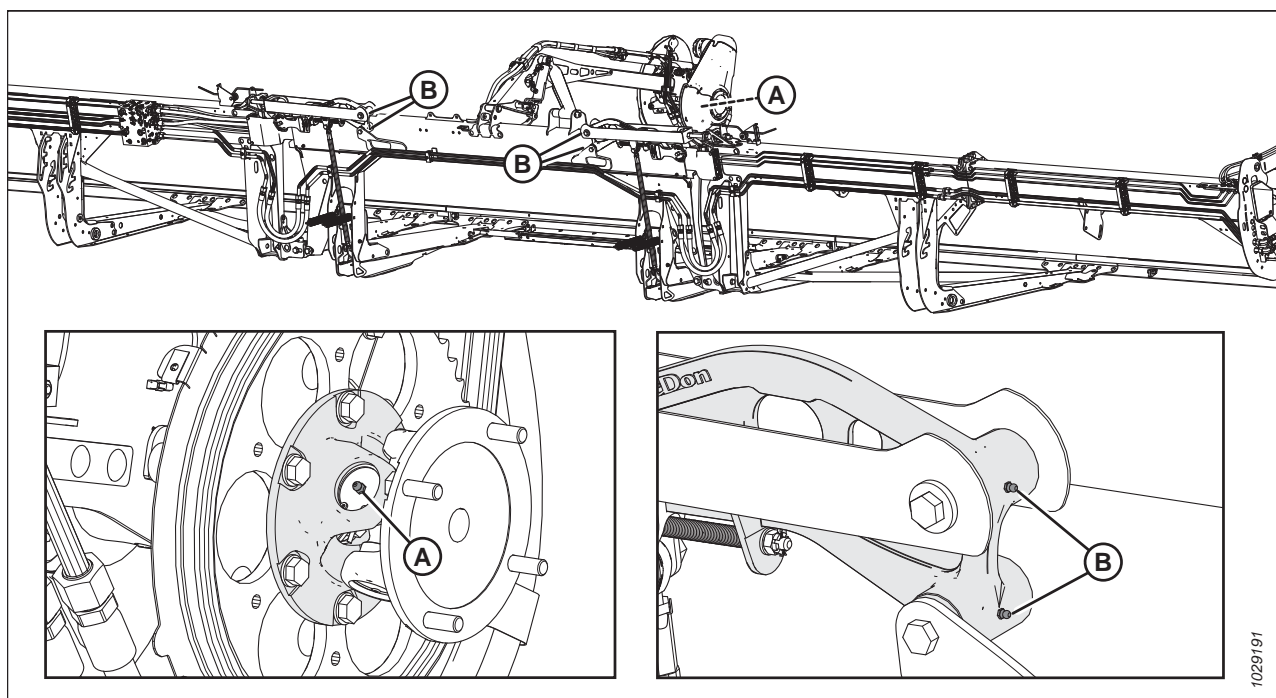

pav. 4.17: Lenktuvai

A – lenktuvų „U“ formos jungtis (vienoje vietoje)⁷⁷

B – lanksti trauklė (dviejose vietose), abiejose pusėse

77. „U“ formos jungtis yra su atnaujintu viršutinės kryžminės sraigės ir guolio tepimo rinkiniu. Nebetepkite „U“ formos jungties, kai tepti tampa sunku ar jungtyje nebetelpa daugiau tepalo. Per daug sutepę „U“ formos jungtį, ją sugadinsite. Tepant pirmą kartą pakanka paspausti nuo šešių iki aštuonių kartų. Dažniau tepkite „U“ formos jungtį, nes ji dėvisi ir jai reikia daugiau nei šešių paspaudimų.

Kas 500 val.

Reikia atlikti priežiūros darbus, kad mašinos eksploatacinės savybės būtų optimalios. Taip pat galima apžiūrėti mašiną, kad būtų lengviau anksti identifikuoti problemas.

Jei nurodyta kitaip, naudokite aukštai temperatūrai ir ypač aukštam slėgiui skirtą (EP2) ličio pagrindo tepalą su maks. 1 % molibdeno disulfido (NLGI, 2 rūšis).

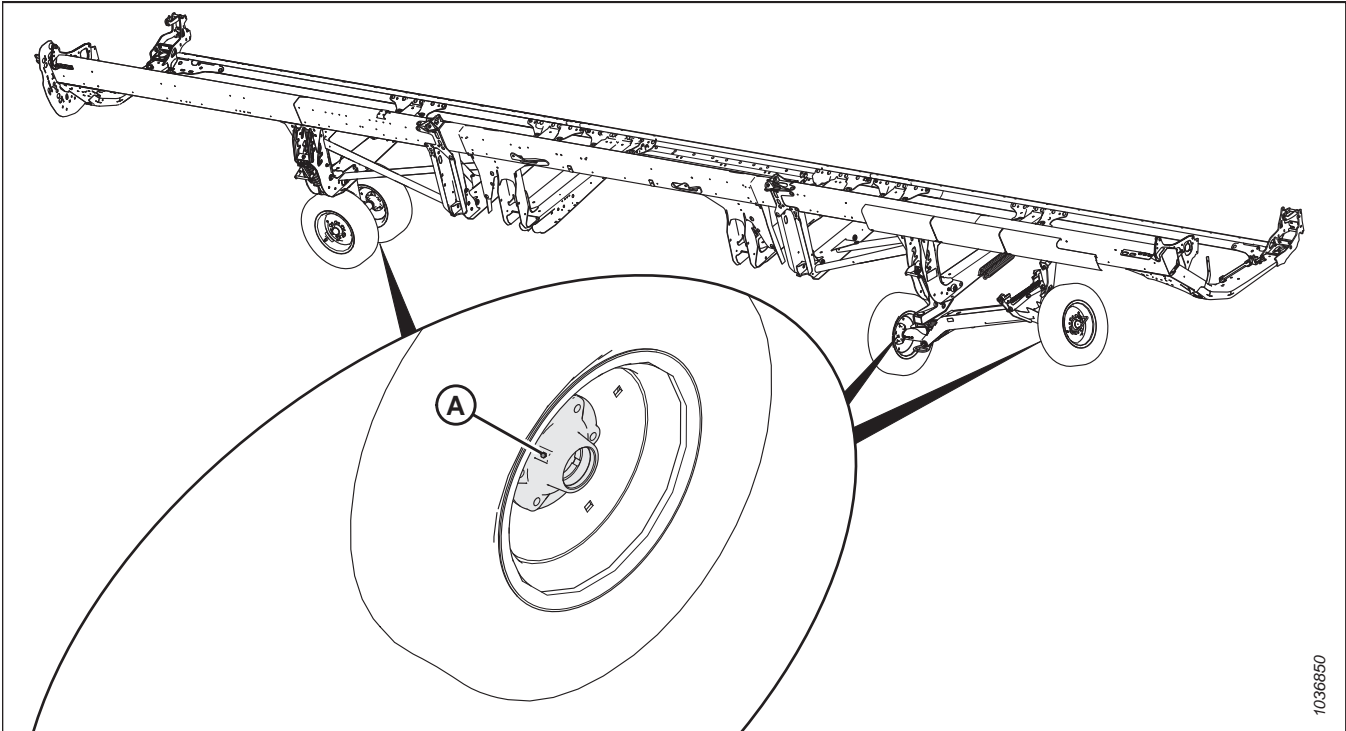

pav. 4.18: Kas 500 val.

A – ratų guoliai (keturiose vietose)

4.3.2 Tepimo procedūra

Mašinos tepimo taškai yra paženklinėti lipdukais, kuriuose pavaizduotas tepalo švirkštas ir tepimo intervalas pagal darbo valandas. Tepimo taškų išdėstymo lipdukai yra ant pjaunamosios ir dešiniojoje paviršiaus kopijavimo modulio pusėje.

PAVOJUS

Kad išvengtumėte sužalojimų ar mirties dėl netikėto mašinos paleidimo, prieš dėl bet kokios priežasties pasikeldami nuo operatoriaus sėdynės visada sustabdykite variklį ir ištraukite uždegimo raktelį.

TECHNINĖ PRIEŽIŪRA

Žr. galinio viršelio vidinę pusę, kur nurodyti rekomenduojami tepalai.

Registruokite darbo valandas ir naudokite pateiktus techninės priežiūros įrašus, kad galėtumėte sekti techninės priežiūros grafiką; žr. 4.2.1 *Priežiūros grafikas / įrašas, p. 278*.

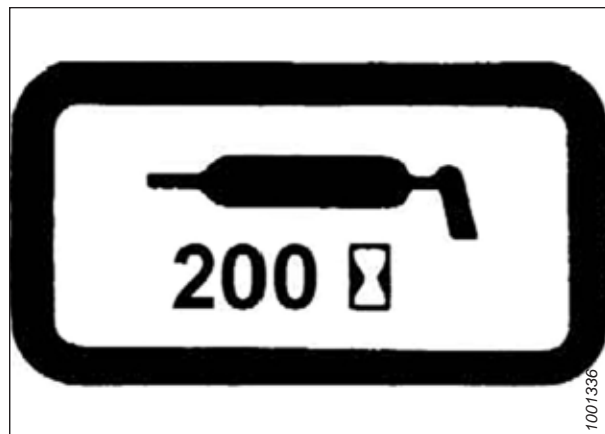

pav. 4.19: Tepimo intervalo lipdukas

1. Prieš tepdami tepalo jungtį, nuvalykite ją švaria šluoste, kad į jungtį nepatektų purvo ir smėlio.

SVARBU:

Naudokite tik švarų, aukštai temperatūrai ir ypač aukštam slėgiui tinkamą tepalą.

2. Tepalo švirkštu įšvirkškite tepalą pro tepimo tašką, iki jis prasiskverbs pro tepimo tašką (išskyrus tuos atvejus, kai nurodyta kitaip).
3. Palikite tepalo perteklių ant tepimo taško, kad apsaugotų nuo nešvarumų.
4. Nedelsdami pakeiskite atsilaisvinusius ar sulūžusius tepimo taškus.
5. Atjunkite ir kruopščiai nuvalykite tepimo tašką, pro kurį neprasiskverbia tepalas. Išvalykite tepalo praleidimo kanalą. Jei reikia, pakeiskite tepimo tašką.

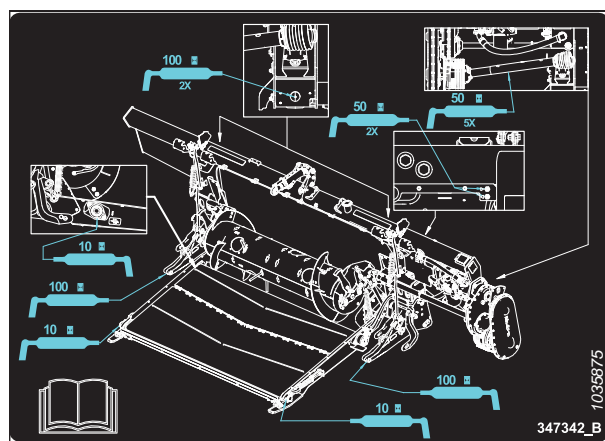

pav. 4.20: FM200 tepimo taškų išdėstymo lipdukas

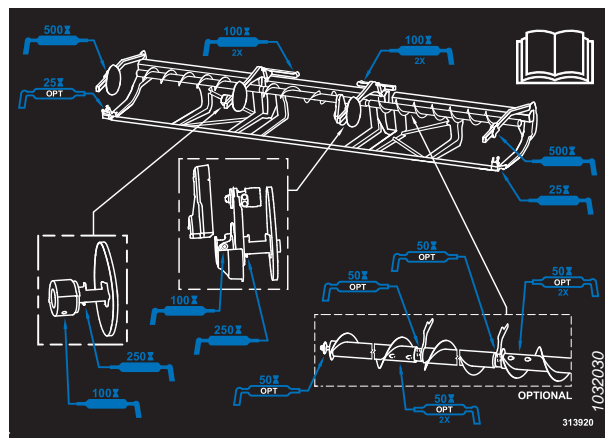

pav. 4.21: FD2 serijos tepimo taškų išdėstymo lipdukas

4.3.3 Lenktuvų pavaros grandinės tepimas

Tepimas apsaugo grandinę ir varomąsias žvaigždes nuo nusidėvėjimo.

PAVOJUS

Kad išvengtumėte sužalojimų ar mirties dėl netikėto mašinos paleidimo, prieš dėl bet kokios priežasties pasikeldami nuo operatoriaus sėdynės visada sustabdykite variklį ir ištraukite uždegimo raktelį.

PAVOJUS

Įsitikinkite, kad teritorijoje nėra pašalinių asmenų.

SVARBU:

NENAUDOKITE tepalo ar variklinės alyvos lenktuvo pavaros grandinei sutepti.

1. Atjunkite lenktuvų pavaros gaubtą. Instrukcijas žr. *Lenktuvų pavaros gaubto nuėmimas, p. 49*.

SVARBU:

Naudokite grandinės alyvą, kurios klampumas 100–150 cSt esant 40 °C (104 °F) (paprastai vidutinio sunkumo arba sunkią grandinės alyvą), arba mineralinę alyvą (SAE 20W50), kurioje nėra ploviklių ar tirpiklių.

2. Alyvos skardine, teptuku arba aerozoliu užtepkite nedidelį kiekį grandinės alyvos ant vidinės grandinės (A) pusės. Rankiniu būdu sukite lenktuvus, kad suteptumėte grandinę.
3. Sumontuokite lenktuvų pavaros gaubtą. Instrukcijas žr. *Lenktuvų pavaros gaubto montavimas, p. 51*.
4. Užveskite variklį. Prireikus instrukcijų, žr. kombaino operatoriaus vadovą.
5. Kelioms minutėms įjunkite pjaunamąją ir lenktuvus, kad alyva pasiskirstytų ant grandinės.

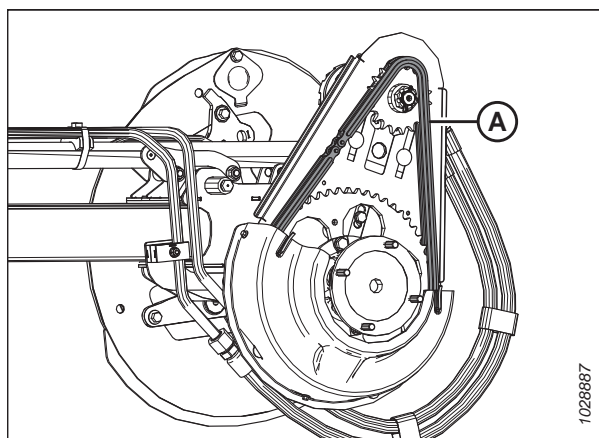

pav. 4.22: Pavaros grandinė

4.3.4 Sraigės pavaros grandinės tepimas

Tepkite sraigės pavaros grandinę vadovaudamiesi techninės priežiūros grafike nurodytu intervalu.

PASTABA:

Sraigės pavaros grandinę galima tepti, kai paviršiaus kopijavimo modulis yra prijungtas prie kombaino. Tačiau lengviau tai atlikti, kai paviršiaus kopijavimo modulis yra atkabintas nuo pjaunamosios.

PAVOJUS

Kad išvengtumėte sužalojimų ar mirties dėl netikėto mašinos paleidimo, prieš dėl bet kokios priežasties pasikeldami nuo operatoriaus sėdynės visada sustabdykite variklį ir ištraukite uždegimo raktelį.

Sraigės pavaros gaubtą sudaro viršutinis gaubtas, apatinis gaubtas ir metalinis patikros skydelis. Norint atlikti šią procedūrą, reikia nuimti tik metalinį patikros skydelį.

1. Sustabdykite variklį ir ištraukite uždegimo raktelį.

TECHNINĖ PRIEŽIŪRA

2. Atjunkite keturis varžtus (A) ir metalinį patikros skydelį (B). Išsaugokite varžtus.

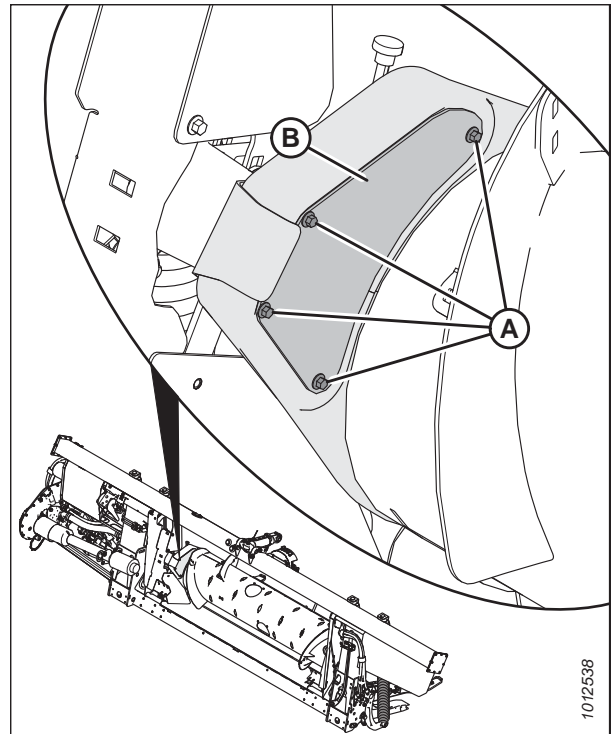

pav. 4.23: Sraigės pavaros patikros skydelis

3. Gausiai sutepkite tepalu grandinę (A), pavaros žvaigždę (B) ir atraminę žvaigždę (C).
4. Jei reikia, pasukite sraigę ir sutepkite daugiau grandinės sričių.

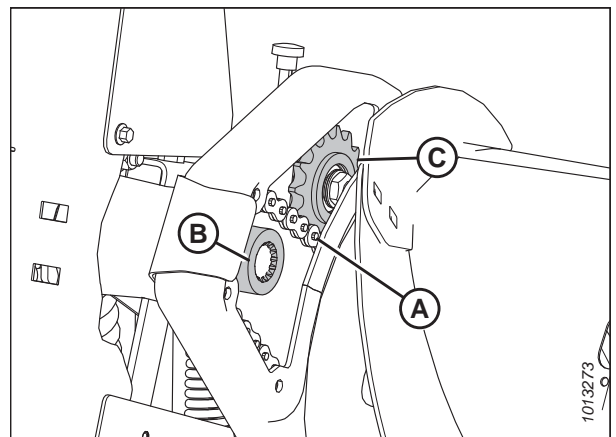

pav. 4.24: Sraigės pavaros grandinė

5. Vėl uždėkite metalinį patikros skydelį (B). Tvirtinkite skydelį keturiais varžtais (A).

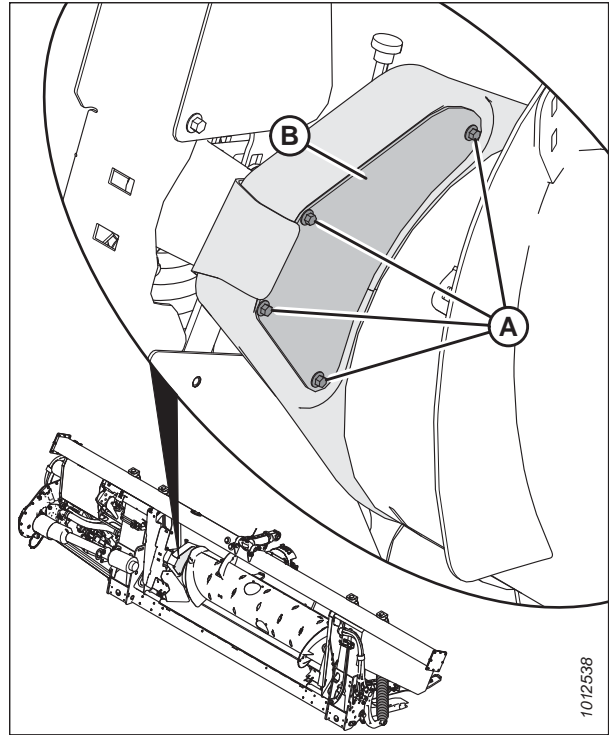

pav. 4.25: Sraigės pavaros patikros skydelis

4.3.5 Pjaunamosios pavaros pagrindinės pavarų dėžės tepimas

Pjaunamosios pavaros pagrindinės pavarų dėžės alyvos lygio tikrinimas

Alyvos lygį pjaunamosios pavaros pavarų dėžėje tikrinkite kas 100 valandų.

PAVOJUS

Kad išvengtumėte sužalojimų ar mirties dėl netikėto mašinos paleidimo, prieš dėl bet kokios priežasties pasikeldami nuo operatoriaus sėdynės visada sustabdykite variklį ir ištraukite uždegimo raktelį.

PAVOJUS

Įsitikinkite, kad teritorijoje nėra pašalinių asmenų.

1. Iki galo nuleiskite pjaunamąją.
2. Sustabdykite variklį ir ištraukite uždegimo raktelį.

TECHNINĖ PRIEŽIŪRA

3. Išimkite alyvos lygio tikrinimo kaištį (A) iš pagrindinės pavarų dėžės (B) ir įsitinkite, ar alyvos lygis yra ties angos apačia.
4. Jei reikia, įpilkite alyvos. Instrukcijas žr. *Alyvos pylimas į pjaunamosios pavaros pagrindinę pavarų dėžę*, p. 299.
5. Vėl įstatykite alyvos lygio tikrinimo angos kaištį (A).

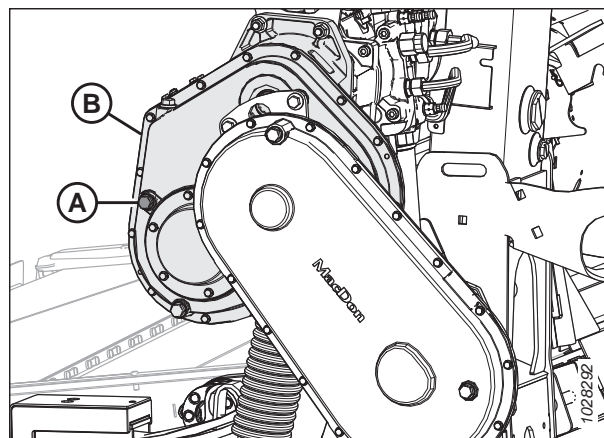

pav. 4.26: Pjaunamosios pavaros pagrindinė pavarų dėžė

Alyvos pylimas į pjaunamosios pavaros pagrindinę pavarų dėžę

Pagrindinė pavarų dėžė turi pildymo, tikrinimo ir išleidimo kaiščius, kad būtų galima greitai patikrinti pavarų dėžės alyvos būklę ar ją pakeisti.



PAVOJUS

Kad išvengtumėte sužalojimų ar mirties dėl netikėto mašinos paleidimo, prieš dėl bet kokios priežasties pasikeldami nuo operatoriaus sėdynės visada sustabdykite variklį ir ištraukite uždegimo raktelį.

1. Sustabdykite variklį ir ištraukite uždegimo raktelį.
2. Ištraukite pylimo angos kaištį (B) ir alyvos lygio tikrinimo angos kaištį (A) iš pagrindinės pavarų dėžės.
3. Įpilkite alyvos pro pylimo angą (B), kol ji prasiskverbs pro alyvos lygio tikrinimo angą (A). Žr. galinio viršelio vidinę pusę, kur nurodyti rekomenduojami eksploataciniai skysčiai ir tepalai.
4. Vėl įstatykite alyvos lygio tikrinimo angos kaištį (A) ir pylimo angos kaištį (B).

PASTABA:

Alyvos išleidimo kaištis yra įmagnetintas. Įsitinkite, kad magnetinis kamštis yra alyvos išleidimo padėtyje.

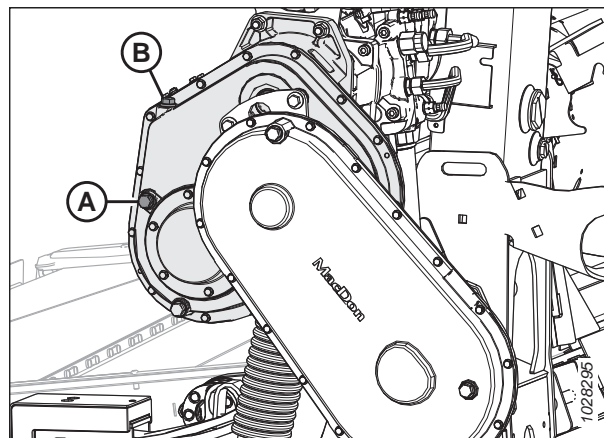

pav. 4.27: Pjaunamosios pavaros pagrindinė pavarų dėžė

Pjaunamosios pavaros pagrindinės pavarų dėžės alyvos keitimas

Keiskite pjaunamosios pavaros pavarų dėžės alyvą po pirmųjų 50 darbo valandų, o po to kas 1000 val. (arba 3 metus).



PAVOJUS

Kad išvengtumėte sužalojimų ar mirties dėl netikėto mašinos paleidimo, prieš dėl bet kokios priežasties pasikeldami nuo operatoriaus sėdynės visada sustabdykite variklį ir ištraukite uždegimo raktelį.

ĮSPĖJIMAS

Įsitikinkite, kad teritorijoje nėra pašalinių asmenų.

1. Užveskite variklį.
2. Įjunkite pjaunamąją, kad įšiltų alyva.
3. Pakelkite ar nuleiskite pjaunamąją, kad nustatytumėte alyvos išleidimo angos kaištį (A) ties žemiausiu tašku.
4. Sustabdykite variklį ir ištraukite uždegimo raktelį.
5. Padėkite tinkamą indą (apyt. 4 litrų [1 JAV gal.]) po pavarų dėžės išleidimo anga, kad surinktumėte alyvą.
6. Išsukite alyvos išleidimo angos kaištį (A) ir pylimo angos kaištį (C).
7. Leiskite alyvai nutekėti.
8. Įstatykite alyvos išleidimo angos kaištį (A) ir išimkite alyvos lygio tikrinimo kaištį (B).
9. Įpilkite alyvos pro pylimo angą (C), kol ji ištekės pro alyvos lygio tikrinimo angą (B). Žr. galinio viršelio vidinę pusę, kur nurodyti rekomenduojami tepalai.

PASTABA:

Pagrindinėje pavarų dėžėje telpa maždaug 2,75 litro (2,9 kvortos) alyvos.

10. Įstatykite alyvos lygio tikrinimo angos kaištį (B) ir pylimo angos kaištį (C).

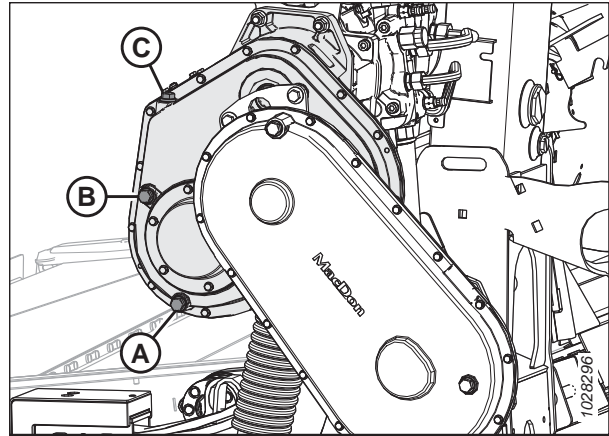

pav. 4.28: Pjaunamosios pavaros pagrindinė pavarų dėžė

4.3.6 Pjaunamosios pavaros galinės pavarų dėžės tepimas

Pjaunamosios pavaros galinės pavarų dėžės alyvos lygio tikrinimas

Alyvos lygį pjaunamosios pavaros pavarų dėžėje tikrinkite kas 100 valandų.

PAVOJUS

Kad išvengtumėte sužalojimų ar mirties dėl netikėto mašinos paleidimo, prieš dėl bet kokios priežasties pasikeldami nuo operatoriaus sėdynės visada sustabdykite variklį ir ištraukite uždegimo raktelį.

PAVOJUS

Įsitikinkite, kad teritorijoje nėra pašalinių asmenų.

1. Iki galo nuleiskite pjaunamąją.
2. Sustabdykite variklį ir ištraukite uždegimo raktelį.

TECHNINĖ PRIEŽIŪRA

3. Išimkite alyvos lygio kamštį (A) iš galinės pavarų dėžės. Alyva turi būti ties angos lygiu.
4. Jei galinėje pavarų dėžėje yra nepakankamas alyvos kiekis, išimkite pylimo kaištį (B) ir įpilkite alyvos. Instrukcijas žr. *Alyvos pylimas į pjaunamosios pavaros galinę pavarų dėžę, p. 301.*
5. Vėl įstatykite alyvos lygio tikrinimo angos kaištį (A).

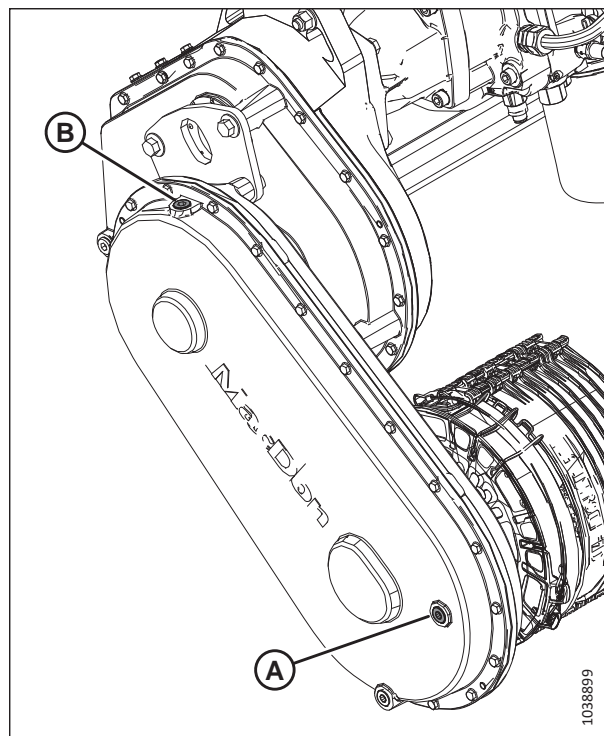

pav. 4.29: Pjaunamosios pavaros galinė pavarų dėžė

Alyvos pylimas į pjaunamosios pavaros galinę pavarų dėžę

Galinė pavarų dėžė turi pildymo, tikrinimo ir išleidimo kaiščius, kad būtų galima greitai patikrinti pavarų dėžės alyvos būklę ar ją pakeisti.



PAVOJUS

Kad išvengtumėte sužalojimų ar mirties dėl netikėto mašinos paleidimo, prieš dėl bet kokios priežasties pasikeldami nuo operatoriaus sėdynės visada sustabdykite variklį ir ištraukite uždegimo raktelį.



PAVOJUS

Įsitinkinkite, kad teritorijoje nėra pašalinių asmenų.

1. Užveskite variklį.
2. Nuleiskite pjovimo agregatą ant žemės ir patikrinkite, ar galinė pavarų dėžė nustatyta į darbinę padėtį.
3. Sustabdykite variklį ir ištraukite uždegimo raktelį.

TECHNINĖ PRIEŽIŪRA

4. Ištraukite pylimo angos kaištį (B) ir alyvos lygio tikrinimo angos kaištį (A).
5. Įpilkite alyvos į pildymo angą (B), kol alyva išbėgs iš angos (A). Žr. galinio viršelio vidinę pusę, kur nurodyti rekomenduojami eksploataciniai skysčiai ir tepalai.
6. Vėl įstatykite alyvos lygio tikrinimo angos kaištį (A) ir pylimo angos kaištį (B). Priveržkite kaiščius iki 30–40 Nm (22–30 lbf·ft).

PASTABA:

Alyvos išleidimo kaištis yra įmagnetintas. Įsitinkite, kad magnetinis kamštis yra alyvos išleidimo padėtyje.

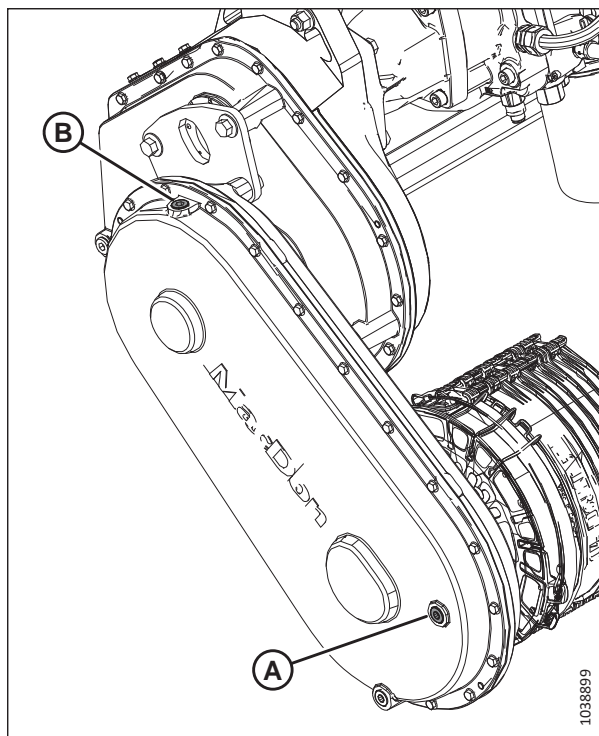

pav. 4.30: Pjaunamosios pavaros galinė pavarų dėžė

Pjaunamosios pavaros galinės pavarų dėžės alyvos keitimas

Keiskite pjaunamosios pavaros pavarų dėžės alyvą po pirmųjų 50 darbo valandų, o po to kas 1000 val. (arba 3 metus).

PAVOJUS

Kad išvengtumėte sužalojimų ar mirties dėl netikėto mašinos paleidimo, prieš dėl bet kokios priežasties pasikeldami nuo operatoriaus sėdynės visada sustabdykite variklį ir ištraukite uždegimo raktelį.

PAVOJUS

Įsitinkite, kad teritorijoje nėra pašalinių asmenų.

1. Užveskite variklį.
2. Įjunkite pjaunamąją, kad įšiltų alyva.

TECHNINĖ PRIEŽIŪRA

3. Pakelkite ar nuleiskite pjaunamąją, kad nustatytumėte alyvos išleidimo angos kaištį (A) ties žemiausiu tašku.
4. Sustabdykite variklį ir ištraukite uždegimo raktelį.
5. Padėkite tinkamą indą (apyt. 4 litrų [1 JAV gal.]) po pavarų dėžės išleidimo anga, kad surinktumėte alyvą.
6. Išsukite alyvos išleidimo angos kaištį (A) ir pylimo angos kaištį (C).
7. Leiskite alyvai nutekėti.
8. Įstatykite alyvos išleidimo angos kaištį (A).

SVARBU:

Alyvos išleidimo kaištis yra įmagnetintas. Įsitinkite, kad magnetinis kaištis yra alyvos išleidimo padėtyje (A).

9. Išimkite alyvos lygio tikrinimo angos kaištį (B).
10. Įpilkite alyvos pro pylimo angą (C), kol ji ištekės pro alyvos lygio tikrinimo angą (B). Žr. galinio viršelio vidinę pusę, kur nurodyti rekomenduojami tepalai.

PASTABA:

Pjaunamosios pavarų dėžėje telpa maždaug 2,25 litro (2,4 kvortos) alyvos.

11. Įstatykite alyvos lygio tikrinimo angos kaištį (B) ir pylimo angos kaištį (C).

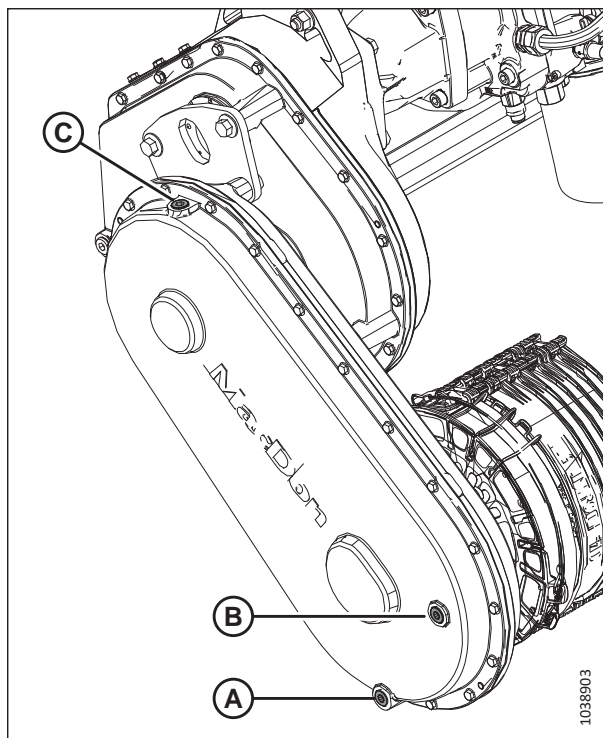

pav. 4.31: Pjaunamosios pavaros galinė pavarų dėžė

4.4 Hidraulika

Paviršiaus kopijavimo modulio rėmas veikia kaip alyvos bakas. Žr. galinio viršelio vidinę pusę, kur nurodyti paviršiaus kopijavimo modulio alyvai taikomi reikalavimai.

4.4.1 Alyvos lygio tikrinimas hidrauliniame bake

Alyvos lygį pjaunamosios hidraulinės alyvos rezervuare galite patikrinti per paviršiaus kopijavimo modulio stebėjimo stiklą.

PAVOJUS

Kad išvengtumėte sužalojimų ar mirties dėl netikėto mašinos paleidimo, prieš dėl bet kokios priežasties pasikeldami nuo operatoriaus sėdynės visada sustabdykite variklį ir ištraukite uždegimo raktelį.

PAVOJUS

Įsitikinkite, kad teritorijoje nėra pašalinių asmenų.

PASTABA:

Hidraulinės alyvos lygį tikrinkite, kai hidraulinė alyva šalta.

1. Nuleiskite pjaunamąją ant žemės.
2. Visiškai įtraukite centrinę traukę.
3. Sustabdykite variklį ir ištraukite uždegimo raktelį.
4. Toliau nurodytu būdu patikrinkite, ar alyvos lygis yra tinkamas pagal darbinį paviršių.
 - **Lygus reljefas:** alyva turi užpildyti maždaug pusę (A) matuoklio.
 - **Šlaitinis reljefas:** alyva turi užpildyti apytiksliai tris ketvirtadalius (B) matuoklio.

PASTABA:

Gali prireikti šiek tiek sumažinti alyvos lygį, jeigu aplinkos temperatūra viršija 35 °C (95 °F); taip išvengsite alyvos perpildymo per alsuoklio vamzdelį.

PASTABA:

Jei sumontuotas įpylimo kaklelio pailginimo rinkinys (B7542), alyvos lygio specifikaciją galite naudoti net tada, kai pjaunamoji stovi ant lygaus reljefo.

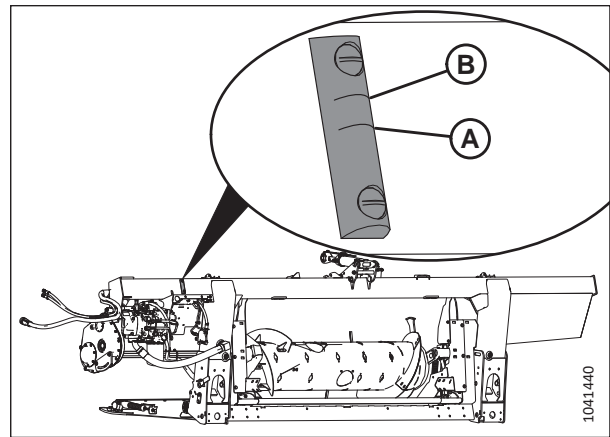

pav. 4.32: Alyvos lygio stebėjimo matuoklis

4.4.2 Alyvos pylimas į hidraulinį baką

Jei hidrauliniame bake yra mažai alyvos arba ji buvo išleista, įpilkite daugiau alyvos.

PAVOJUS

Kad išvengtumėte sužalojimų ar mirties dėl netikėto mašinos paleidimo, prieš dėl bet kokios priežasties pasikeldami nuo operatoriaus sėdynės visada sustabdykite variklį ir ištraukite uždegimo raktelį.

PAVOJUS

Įsitikinkite, kad teritorijoje nėra pašalinių asmenų.

1. Užveskite variklį.
2. Įjunkite pjaunamąją, kad įšiltų alyva.
3. Sustabdykite variklį ir ištraukite uždegimo raktelį.
4. Nuvalykite nešvarumus ar šiukšles nuo pylimo angos dangtelio (A).

DĖMESIO

Alyvos bake gali būti slėgis. Lėtai atsukite dangtelį.

5. Pasukite pylimo angos dangtelį (A) prieš laikrodžio rodyklę, kad nuimtumėte.
6. Pilkite į hidraulinę baką šiltos alyvos (apyt 21 °C [70 °F]) iki bus pasiektas tinkamas lygis. Informacija, kaip patikrinti hidraulinės alyvos lygį, žr. [4.4.1 Alyvos lygio tikrinimas hidrauliniame bake, p. 304](#).

SVARBU:

Šilta alyva pro tinklinį filtrą tekės geriau, nei šalta alyva.
NENUIMKITE tinklinio filtro.

PASTABA:

Hidraulinės alyvos bako talpa yra maždaug 95 l (25 gal).

7. Vėl uždėkite pylimo angos dangtelį (A).
8. Vėl patikrinkite alyvos lygį.

4.4.3 Alyvos keitimas hidrauliniame bake

Keiskite hidraulinę alyvą bake kas 1000 val. arba 3 metus (atsižvelgiant į tai, kuris intervalas baigiasi anksčiau).

PAVOJUS

Kad išvengtumėte sužalojimų ar mirties dėl netikėto mašinos paleidimo, prieš dėl bet kokios priežasties pasikeldami nuo operatoriaus sėdynės visada sustabdykite variklį ir ištraukite uždegimo raktelį.

PAVOJUS

Įsitinkinkite, kad teritorijoje nėra pašalinių asmenų.

1. Užveskite variklį.
2. Įjunkite pjaunamąją, kad įšiltų alyva.
3. Sustabdykite variklį ir ištraukite uždegimo raktelį.

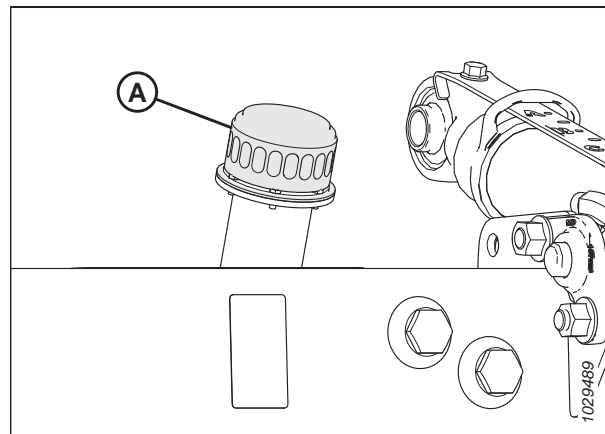

pav. 4.33: Alyvos bako pylimo angos dangtelis

TECHNINĖ PRIEŽIŪRA

- Po abiem alyvos išleidimo kaiščiais (A) pastatykite ne mažesnės kaip 50 l (13 gal) talpos indą.
- Išimkite alyvos išleidimo angos kaiščius (A) su 7/8 in šešiabriauniu lizdu. Leiskite alyvai visiškai ištekėti.
- Įstatykite alyvos išleidimo angos kaiščius (A).
- Jei reikia, pakeiskite alyvos filtrą. Instrukcijas žr. [4.4.4 Alyvos filtro keitimas](#), p. 306.
- Įpilkite alyvos į rezervuarą. Instrukcijas žr. [4.4.2 Alyvos pylimas į hidraulinį baką](#), p. 304.

PASTABA:

Hidraulinės alyvos bako talpa yra maždaug 95 l (25 gal).

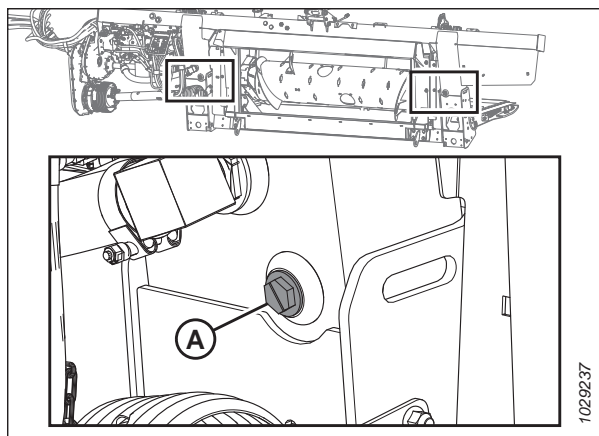

pav. 4.34: Bako ištuštinimas

4.4.4 Alyvos filtro keitimas

Hidraulinės alyvos filtras pašalina kietuosius teršalus, kurie gali trikdyti pjaunamosios hidraulinės sistemos veikimą. Alyvos filtrą reikia periodiškai keisti.

Naudokite filtro rinkinį (MD #320360), kad pakeistumėte filtrą.

PAVOJUS

Kad išvengtumėte sužalojimų ar mirties dėl netikėto mašinos paleidimo, prieš dėl bet kokios priežasties pasikeldami nuo operatoriaus sėdynės visada sustabdykite variklį ir ištraukite uždegimo raktelį.

- Sustabdykite variklį ir ištraukite uždegimo raktelį.
- Nuvalykite aplink filtro (A) susiliečiančius paviršius ir integruotą siurbį (B).
- Padėkite tinkamo dydžio indą (apyt. 1 litro [0,26 gal.]) po filtru, kad surinktumėte ištekančią alyvą.
- Ranka atsukite filtrą (A) ir integruotame siurblyje išvalykite atvirą filtro angą.
- Sutepkite plonu sluoksniu alyvos su nauju filtru pateikiamą sandarinimo žiedą.
- Pasukite naują filtrą ant integruoto siurblio (B) iki sandarinimo žiedas liesis su paviršiumi. Rankomis papildomai priveržkite nuo 1/2 iki 3/4 pasukimo.

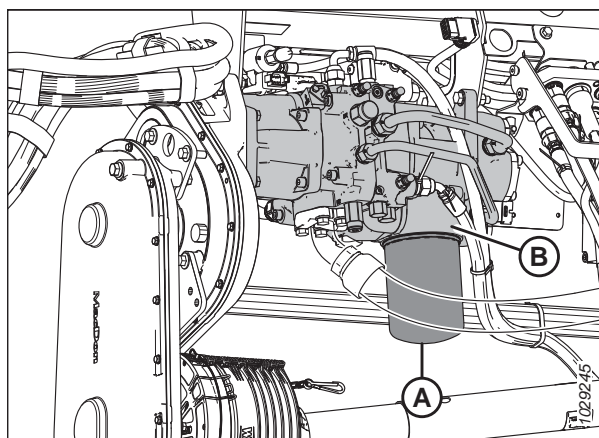

pav. 4.35: FM200 integruotas siurblys

SVARBU:

NENAUDOKITE filtro raktą montuodami naują filtrą. Per stipriai priveržus gali būti sugadintas sandarinimo žiedas ir filtras.

4.5 Elektros sistema

Pjaunamosios elektros sistemai maitinimą tiekia kombainas. Pjaunamojoje yra įvairūs žibintai ir jutikliai, kuriems reikalingas maitinimas.

4.5.1 Lempučių keitimas

Žibintai yra svarbus saugos elementas. Nedelsdami pakeiskite sugadintas ar prastai veikiančias lemputes ar žibintus.

PAVOJUS

Kad išvengtumėte sunkių ar mirtinų kūno sužalojimų dėl netikėto mašinos paleidimo, prieš reguliuodami mašiną, visada sustabdykite variklį ir ištraukite uždegimo raktelį.

Lemputė #1156 yra skirta geltoniems transportavimo žibintams, o #1157 – galiniams raudoniems žibintams (transportavimo parinktis).

Gabaritiniai žibintai (tik Šiaurės Amerikoje)

1. Sustabdykite variklį ir ištraukite uždegimo raktelį.
2. Kryžminiu atsuktuvu atsukite tris varžtus (A) nuo tvirtinimo elemento ir atjunkite plastikinius lęšius. Išsaugokite varžtus.
3. Pakeiskite lemputę ir vėl sumontuokite plastikinius lęšius ir varžtus.

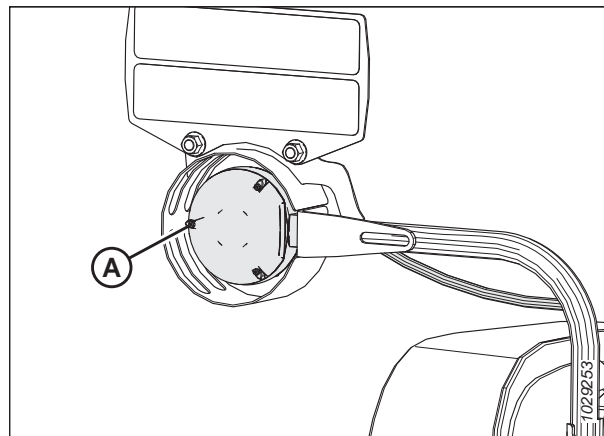

pav. 4.36: Kairysis gabaritinis žibintas

Transportavimo žibintas

4. Kryžminiu atsuktuvu atsukite varžtus (A) nuo tvirtinimo elemento ir atjunkite plastikinius lęšius. Išsaugokite varžtus.
5. Pakeiskite lemputę ir vėl sumontuokite plastikinius lęšius ir varžtus.

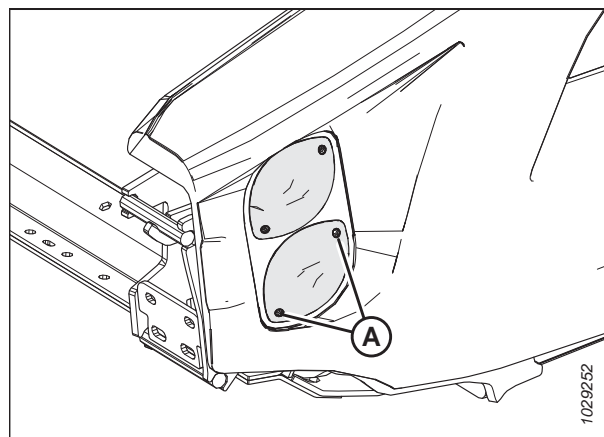

pav. 4.37: Transportavimo parinktis – raudoni ir geltoni žibintai

4.6 Pjaunamosios pavara

Pjaunamosios transmisiją sudaro transmisija nuo kombaino į FM200 paviršiaus kopijavimo modulio transmisijų dėžę, kuri varo tiektuvo sraigę ir hidraulinius siurblius. SiurbLIAI tiekia hidraulinę galią į transporterius, dalgius ir papildomą įrangą.

4.6.1 Transmisijos atjungimas

Transmisija perduoda galią iš kombaino galios tiekimo veleno (PTO) į pjaunamosios paviršiaus kopijavimo modulio galinę pavarų dėžę. Spartaus atjungimo žiedas leidžia nuimti transmisiją atjungiant pjaunamosios paviršiaus kopijavimo modulį nuo kombaino.

PAVOJUS

Kad išvengtumėte sužalojimų ar mirties dėl netikėto mašinos paleidimo, prieš dėl bet kokios priežasties pasikeldami nuo operatoriaus sėdynės visada sustabdykite variklį ir ištraukite uždegimo raktelį.

PAVOJUS

Įsitikinkite, kad teritorijoje nėra pašalinių asmenų.

1. Užveskite variklį.
2. Iki galo nuleiskite lenktuvus.
3. Iki galo nuleiskite pjaunamąją.
4. Sustabdykite variklį ir ištraukite uždegimo raktelį.
5. Atjunkite transmisijos apsauginę grandinę (A) nuo lizdo, esančio ant aliuminio plokštelės.

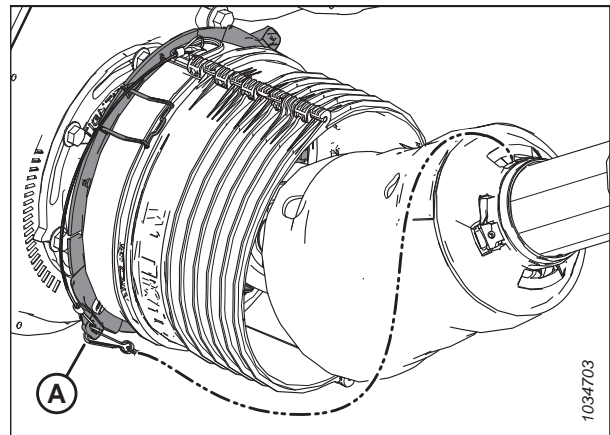

pav. 4.38: transmisijos gaubtas

TECHNINĖ PRIEŽIŪRA

6. Išimkite spaustukus (A), kad atjungtumėte gaubtą (B).

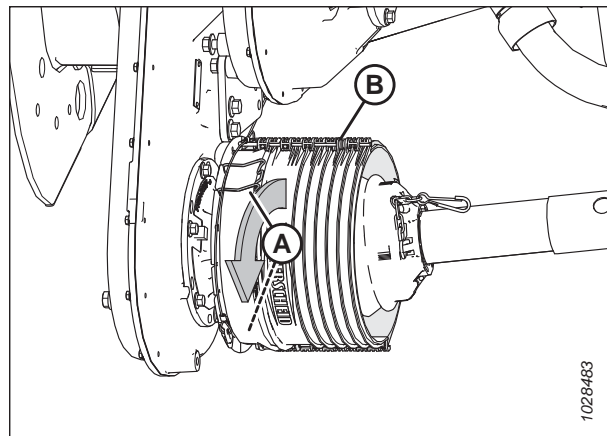

pav. 4.39: transmisijos gaubtas

7. Slinkite gaubtą (A) palei transmisiją, kad galėtumėte prieiti prie spartaus atjungimo žiedo (B).

PASTABA:

Jei skydas neslysta, naudokite atlenkiantį įrankį.

8. Patraukite atgal spartaus atjungimo žiedą (B), kad atjungtumėte transmisijos apkabą. Nustumkite transmisiją dėžės veleno transmisiją.
9. Slinkite transmisiją per gaubtą, tada nuleiskite ant žemės.

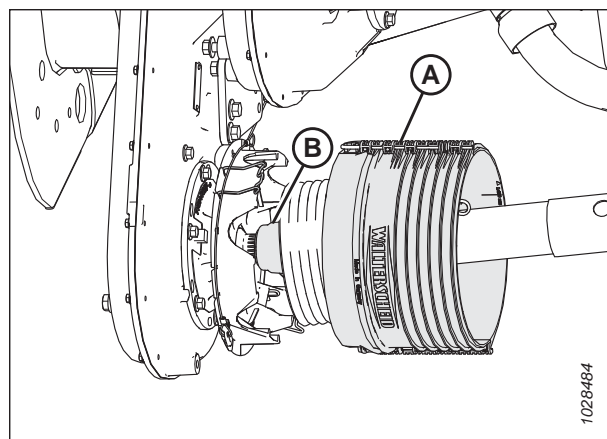

pav. 4.40: transmisijos gaubtas

TECHNINĖ PRIEŽIŪRA

10. Atjunkite grandinę (D) nuo atraminio laikiklio (B).
11. Priešingoje transmisijos (C) pusėje patraukite atgal spartaus atjungimo žiedą (A), kad atjungtumėte transmisijos apkabą.
12. Paslinkite apkabą nuo atraminio laikiklio (B).
13. Atjunkite transmisiją (C).

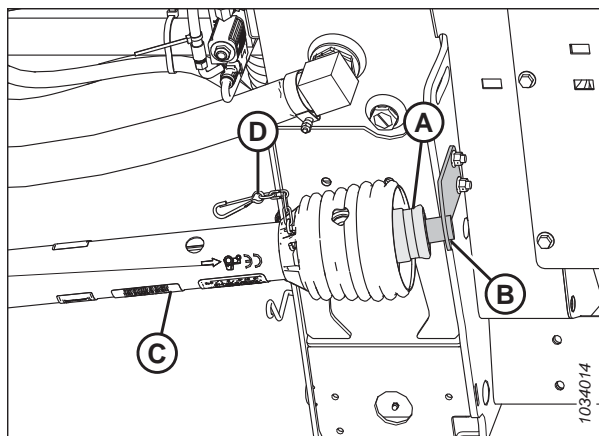

pav. 4.41: transmisijos gaubtas

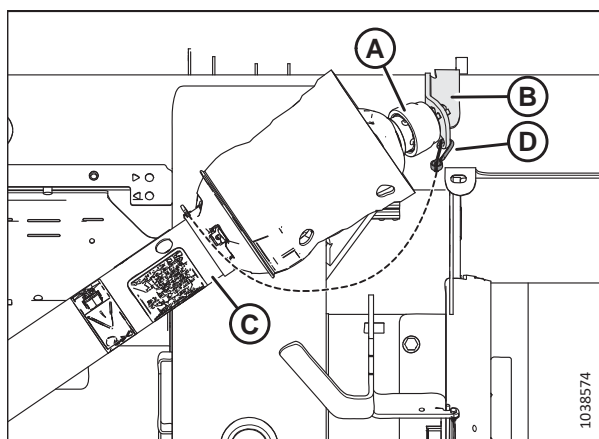

pav. 4.42: Papildomas šoninio darbo ant šlaito transmisijos skydas

4.6.2 Transmisijos montavimas

Transmisija perduoda galią iš kombaino galios tiekimo veleno (PTO) į pjaunamosios paviršiaus operatoriaus kopijavimo modulio galinę pavarų dėžę. Jį reikės įrengti paviršiaus kopijavimo modulyje.

PAVOJUS

Kad išvengtumėte sužalojimų ar mirties dėl netikėto mašinos paleidimo, prieš dėl bet kokios priežasties pasikeldami nuo operatoriaus sėdynės visada sustabdykite variklį ir ištraukite uždegimo raktelį.

PAVOJUS

Įsitinkinkite, kad teritorijoje nėra pašalinių asmenų.

TECHNINĖ PRIEŽIŪRA

SVARBU:

Jei transmisija buvo išmontuota, prieš montuodami transmisiją ant pjaunamosios ir kombaino įsitikinkite, kad abi pusės yra tinkamos fazės. Paveikslėlyje pavaizduotos tinkamos fazės (A) ir netinkamos fazės (B).

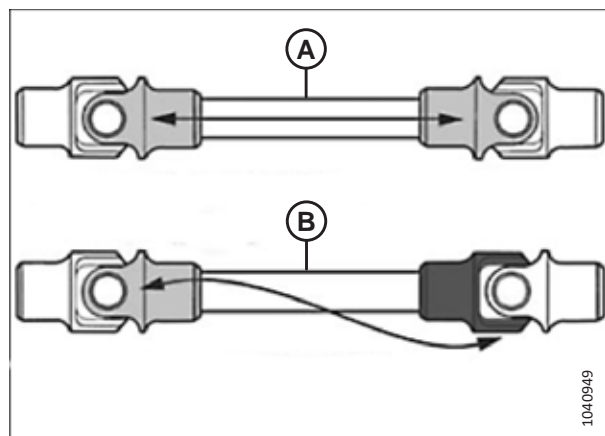

pav. 4.43: Pavaros fazės nustatymas

1. Užveskite variklį.
2. Iki galo nuleiskite lenktuvus.
3. Iki galo nuleiskite pjaunamąją.
4. Sustabdykite variklį ir ištraukite uždegimo raktelį.
5. Padėkite transmisijos atraminį laikiklį (A) (pateikiamas kartu su pavara) kairėje paviršiaus kopijavimo modulio vidinėje pusėje, kaip parodyta paveikslėlyje.
6. Laikiklį pritvirtinkite dviem M10 x 30 mm varžtais ir junginėmis veržlėmis (B).

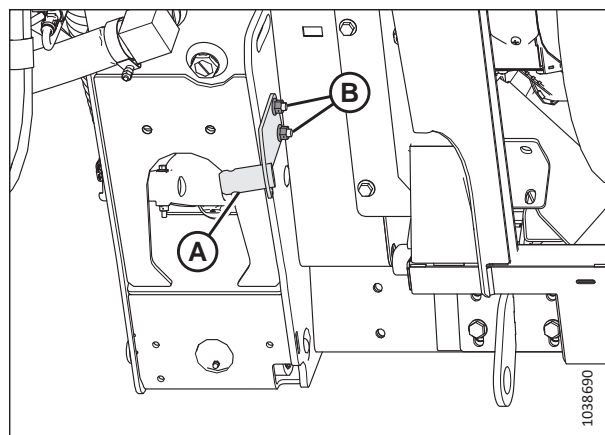

pav. 4.44: Transmisijos atraminis laikiklis

TECHNINĖ PRIEŽIŪRA

7. Ant transmisijos (D) galo, kurio rodyklė (C) nukreipta į žiedą, patraukite atgal spartaus atjungimo žiedą (A).
8. Slinkite apkabą ant atraminio laikiklio (B).
9. Prijunkite apsauginę grandinę (E) prie atraminio laikiklio.

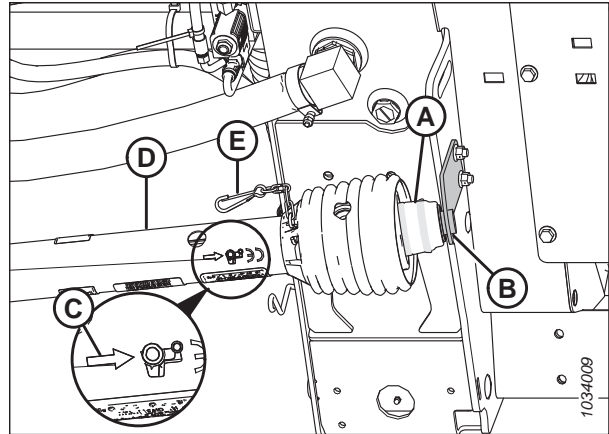

pav. 4.45: transmisijos gaubtas

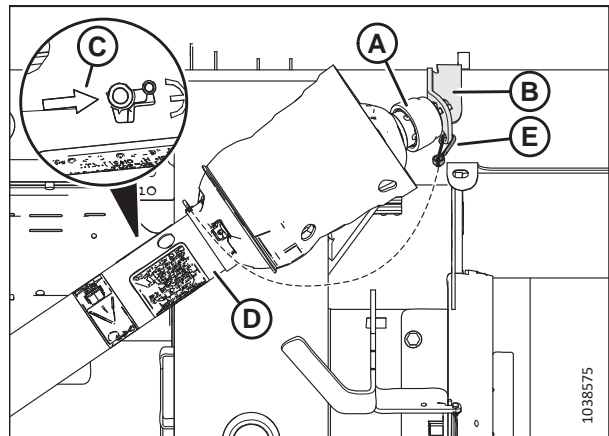

pav. 4.46: Papildomas šoninio darbo ant šlaito transmisijos skydas

10. Išimkite spaustukus (A), kad atjungtumėte gaubtą (B).

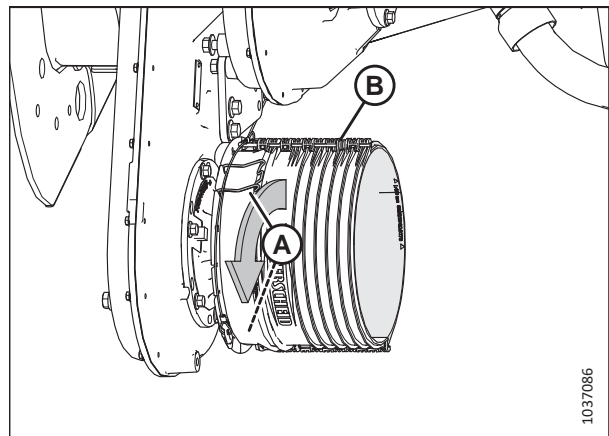

pav. 4.47: transmisijos gaubtas

TECHNINĖ PRIEŽIŪRA

11. Prastumkite transmisiją pro gaubtą (A). Patraukite atgal spartaus atjungimo žiedą (B), kad atjungtumėte transmisijos apkabą.
12. Stumkite transmisiją ant transmisijų dėžės veleno, iki ji užsifiksuos ant veleno.

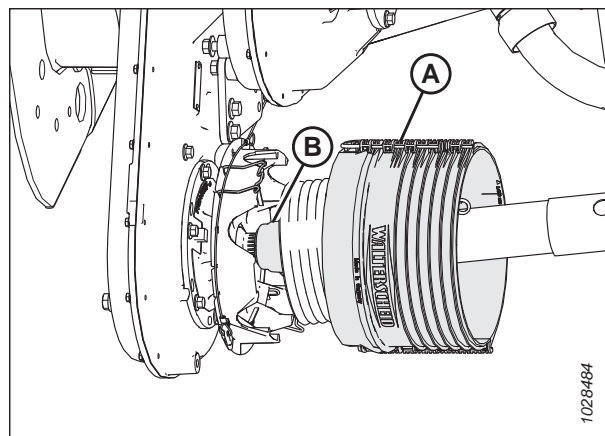

pav. 4.48: transmisijos gaubtas

13. Slinkite gaubtą pavarų dėžės link, kol spaustukai (A) užsifiksuos gaubtą (B).

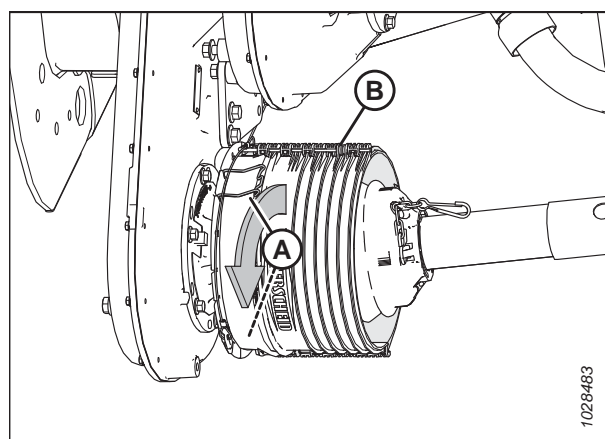

pav. 4.49: transmisijos gaubtas

14. Įstatykite transmisijos apsauginę grandinę (A) į lizdą, esantį ant aliuminio plokštelės.

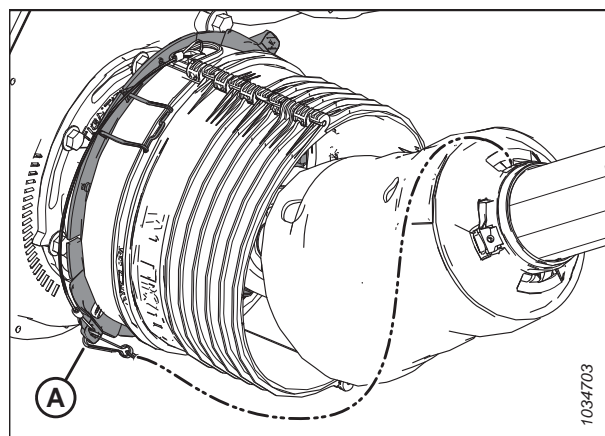

pav. 4.50: transmisijos gaubtas

4.6.3 transmisijos apsaugos atjungimas

Darbo metu pagrindinė transmisijos apsauga turi likti pritvirtinta, bet ją galima atjungti atliekant priežiūros darbus.

PAVOJUS

Kad išvengtumėte sužalojimų ar mirties dėl netikėto mašinos paleidimo, prieš dėl bet kokios priežasties pasikeldami nuo operatoriaus sėdynės visada sustabdykite variklį ir ištraukite uždegimo raktelį.

PASTABA:

transmisijos **NEREIKIA** atjungti nuo paviršiaus kopijavimo modulio, kad būtų galima nuimti transmisijos apsaugą.

1. Išjunkite kombainą ir ištraukite uždegimo raktelį.
2. Atjunkite diržą (D) ir patraukite transmisijos žiedą (A) nuo galios tiekimo veleno (PTO) atramos (B).
3. Paslinkite apkabą (C) nuo atramos (B) ir atjunkite žiedą (A).

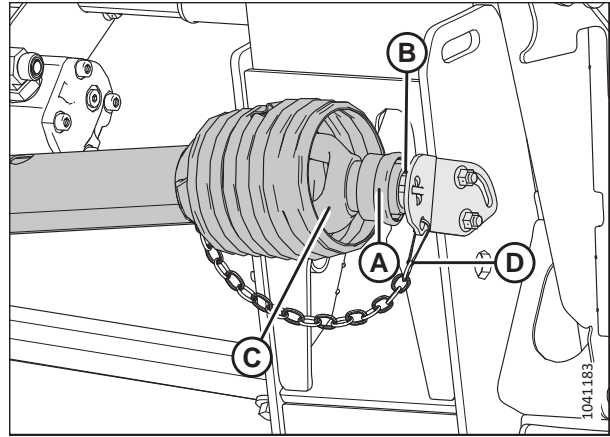

pav. 4.51: Kombaino transmisijos galas

4. Pakelkite kombaino transmisijos galą (A) nuo kablo ir ištraukite transmisiją, iki ji atsiskirs.

PASTABA:

Laikykite transmisiją (B) paviršiaus kopijavimo modulio pusėje, kad ji nenukristų ir neatsitrenktų į žemės paviršių.



pav. 4.52: Atskirta transmisija

TECHNINĖ PRIEŽIŪRA

5. Plokščiu atsuktuvu atjunkite tepimo tašką / fiksatorių (A).



pav. 4.53: transmisijos apsauga

6. Atsuktuvu pasukite transmisijos apsaugos fiksavimo žiedą (A) prieš laikrodžio rodyklę, iki kilpos (B) bus sulygiuotos su apsaugos angomis.
7. Patraukite apsaugą nuo transmisijos.



pav. 4.54: transmisijos apsauga

4.6.4 transmisijos apsaugos montavimas

Prieš pradėdami eksploatuoti pjaunamąją, sumontuokite transmisijos apsaugą.

1. Slinkite apsaugą ant transmisijos ir sulygiuokite kilpą ties fiksavimo žiedu (A), rodykle (B) ant apsaugos.



pav. 4.55: transmisijos apsauga

2. Stumkite apsaugą ant žiedo, iki fiksavimo žiedas bus matomas angose (A).



pav. 4.56: transmisijos apsauga

3. Plokščiu atsuktuvu pasukite žiedą (A) pagal laikrodžio rodyklę.



pav. 4.57: transmisijos apsauga

4. Įstumkite tepimo tašką (A) į apsaugą.



pav. 4.58: transmisijos apsauga

5. Surinkite transmisiją.

SVARBU:

Išdrožos yra priderintos, kad būtų sulygiuotos su universaliais lankstais. Surinkdami sulygiuokite suvirinimo siūlę (A) su trūkstama išdroža. Nesureguliuavus veleno pusių gali būti per didelė vibracija ir sugesti tiekimo sraigė / pavarų dėžė.

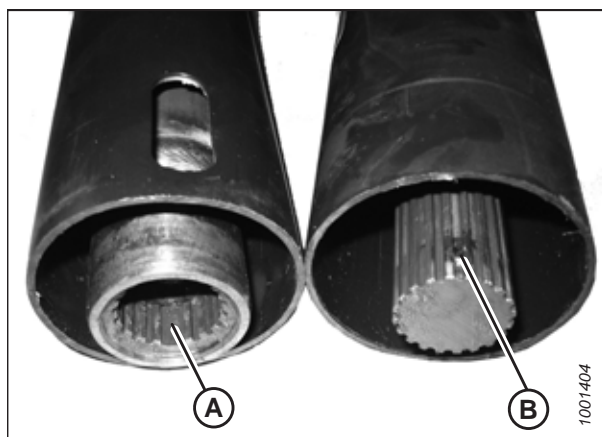

pav. 4.59: Transmisija

6. Padėkite kombaino transmisijos galą ant galios tiekimo veleno (PTO) saugojimo atramos (B).
7. Patraukite atgal transmisijos žiedą (A) ir paslinkite transmisiją ant atramos, iki transmisijos apkaba (C) užsifiksuos ant atramos.
8. Atlaisvinkite žiedą (A) ir pritvirtinkite diržą (D).

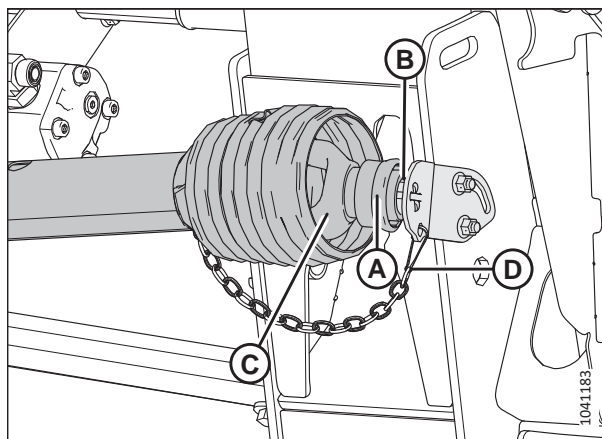

pav. 4.60: Kombaino transmisijos galas

4.6.5 Grandinės įtempimo reguliavimas – pagrindinė pavarų dėžė

Pavarų dėžės grandinės įtempimas yra nustatomas gamykloje, bet reikia reguliuoti po pirmųjų 50 darbo valandų, o po to kas 500 valandų arba kasmet (atsižvelgiant į tai, kuris baigiasi anksčiau). Nereikia atlikti jokių kitų reguliarių pavarų dėžės grandinės priežiūros darbų, išskyrus alyvos keitimą.

PAVOJUS

Kad išvengtumėte sužalojimų ar mirties dėl netikėto mašinos paleidimo, prieš dėl bet kokios priežasties pasikeldami nuo operatoriaus sėdynės visada sustabdykite variklį ir ištraukite uždegimo raktelį.

PAVOJUS

Įsitikinkite, kad teritorijoje nėra pašalinių asmenų.

1. Užveskite variklį.
2. Iki galo ištraukite hidraulinę centrinę trauklę.
3. Iki galo nuleiskite pjaunamąją.
4. Sustabdykite variklį ir ištraukite uždegimo raktelį.
5. Atjunkite keturis varžtus (A), gaubtą (B) ir tarpiklį (C) nuo pagrindinės pavarų dėžės. Išsaugokite varžtus.

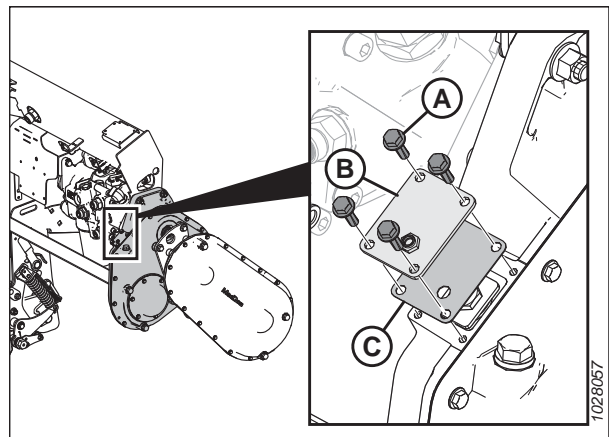

pav. 4.61: Pagrindinės pavarų dėžės grandinės įtempiklio gaubtas

6. Atjunkite fiksavimo plokštelę (A).
7. Varžtus (B) priveržkite iki 2,5 Nm (1,84 lbf·ft [22 lbf·in]).
8. Atlaisvinkite varžtą (B) pasukdami per 3 plokštumas (1/2 pasukimo).

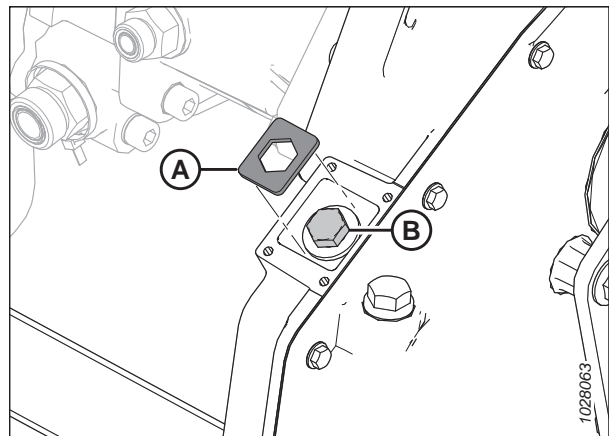

pav. 4.62: Pagrindinės pavarų dėžės grandinės įtempiklis

TECHNINĖ PRIEŽIŪRA

9. Jei reikia, šiek tiek pasukite varžtą (B), kol bus galima pritvirtinti fiksavimo plokštelę (A).

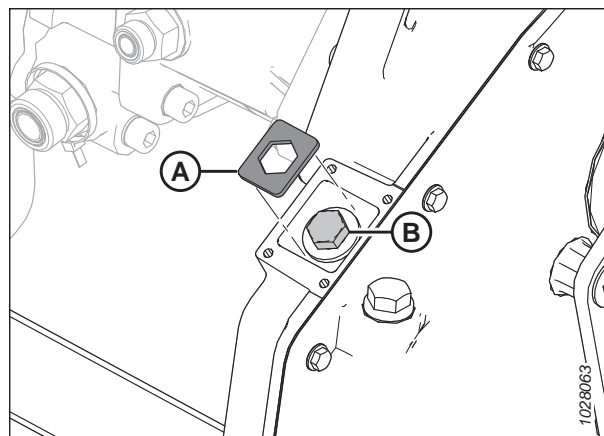

pav. 4.63: Pagrindinės pavarų dėžės grandinės įtempiklis

10. Vėl uždėkite grandinės reguliavimo įtaiso gaubtą (B) ir tarpiklį (C).
11. Sumontuokite keturis varžtus (A). Varžtus priveržkite iki 9,5 Nm (7 lbf·ft [84 lbf-in]).

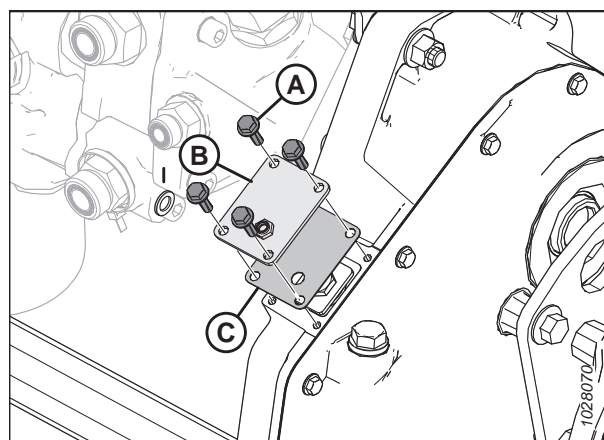

pav. 4.64: Pagrindinės pavarų dėžės grandinės įtempiklio gaubtas

4.6.6 Grandinės įtempimo reguliavimas – galinė pavarų dėžė

Pavarų dėžės grandinės įtempimas yra nustatomas gamykloje, bet reikia reguliuoti po pirmųjų 50 darbo valandų, o po to kas 500 valandų arba kasmet (atsižvelgiant į tai, kuris intervalas baigiasi anksčiau). Nereikia atlikti jokių kitų reguliarių pavarų dėžės grandinės priežiūros darbų, išskyrus alyvos keitimą.



PAVOJUS

Kad išvengtumėte sužalojimų ar mirties dėl netikėto mašinos paleidimo, prieš dėl bet kokios priežasties pasikeldami nuo operatoriaus sėdynės visada sustabdykite variklį ir ištraukite uždegimo raktelį.



PAVOJUS

Įsitikinkite, kad teritorijoje nėra pašalinių asmenų.

1. Užveskite variklį.
2. Iki galo nuleiskite pjaunamąją.
3. Sustabdykite variklį ir ištraukite uždegimo raktelį.
4. Nuimkite transmisiją. Instrukcijas žr. [4.6.1 Transmisijos atjungimas](#), p. 308.

TECHNINĖ PRIEŽIŪRA

5. Išimkite tris varžtus (A), laikančius įėjimo transmisijos apsaugos pagrindą (B).

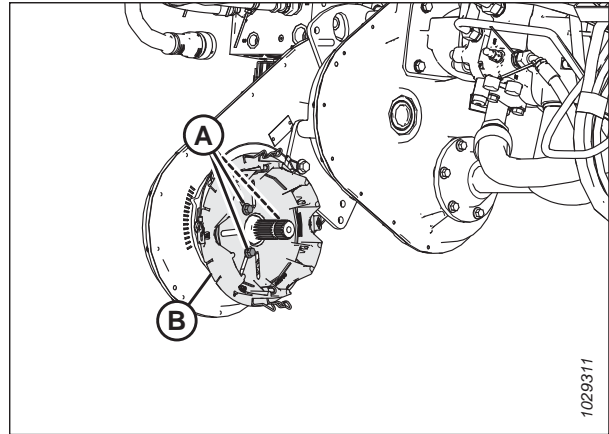

pav. 4.65: Pavarų dėžės grandinės įtempiklio dangtis

6. Atsukite šešis varžtus (B), laikančius grandinės įtempimo įtaiso stebulę (A) prie pavarų dėžės.
7. Suraskite apdirbtą elementą (C). Veržliarakčiu pasukite stebulę (A) pagal laikrodžio rodyklę, kad įtemptumėte grandinę.
8. Lengvai spausdami veržliaraktį įvertinkite, kuri pavarų dėžės korpuso žymė (D) sulygiuota su indikatoriaus rodykle ant stebulės.
9. Nustatykite tinkamą įtempimą šiek tiek pasukdami stebulę (A) atgal per vieną žymą.
10. Ant dangčio (A) šešis varžtus (B) priveržkite iki 25 Nm (18,4 lbf·ft [221 lbf·in]).
11. Sumontuokite transmisijos apsaugos pagrindą (B).
12. Pritvirtinkite pagrindą trimis varžtais (A).
13. Sumontuokite transmisiją. Instrukcijas žr. [4.6.2 Transmisijos montavimas, p. 310](#).

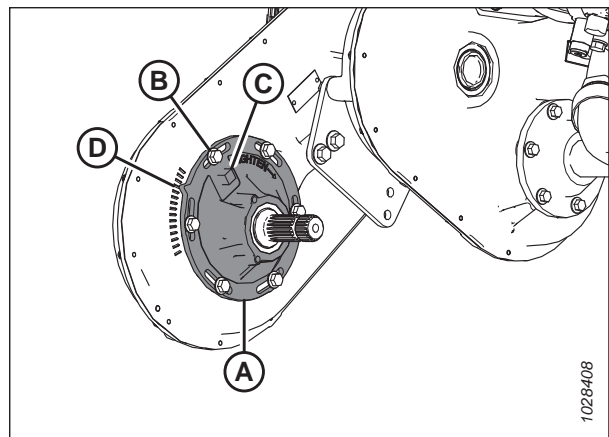

pav. 4.66: Pavarų dėžės grandinės įtempiklio dangtis

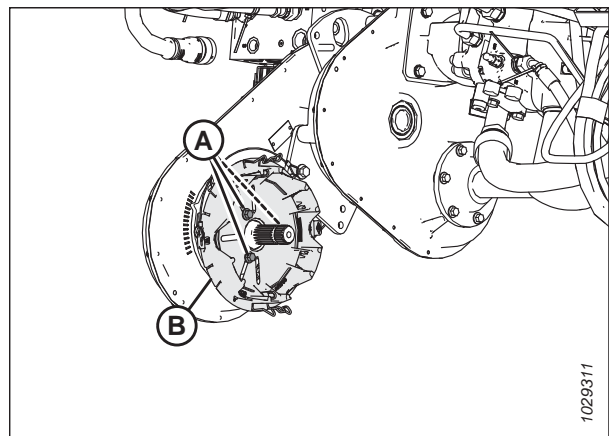

pav. 4.67: Pavarų dėžės grandinės įtempiklio dangtis

4.7 Tiekimo sraigė

FM200 paviršiaus kopijavimo modulio tiekimo sraigė tiekia nukirstus javus nuo nuožulniosios kameros platformų į kombaino nuožulniosios kameros korpusą.

4.7.1 Tiekimo sraigės nustatymas pagal padėklo tarpą

Tarp tiekimo sraigės ir paviršiaus kopijavimo modulio padėklo turi būti pakankamas tarpas, kad derlius būtų sklandžiai tiekiamas.



PAVOJUS

Kad išvengtumėte sužalojimų ar mirties dėl netikėto mašinos paleidimo, prieš dėl bet kokios priežasties pasikeldami nuo operatoriaus sėdynės visada sustabdykite variklį ir ištraukite uždegimo raktelį.



PAVOJUS

Įsitikinkite, kad teritorijoje nėra pašalinių asmenų.

SVARBU:

Išlaikykite tinkamą atstumą tarp tiekimo sraigės ir tiekimo sraigės dugninės. Esant per mažam tarpui, pjaunamajai veikiant tam tikru kampu gali liestis pirštai arba sriegiai, ir bus sugadintas tiekimo transporteris arba dugninė. Patikrinkite, ar nėra kontakto žymių, kai tepate paviršiaus kopijavimo modulį.

1. Užveskite variklį.
2. Ištraukite centrinę trauklę iki stačiausio pjaunamosios kampo (E nustatymas) ir nustatykite pjaunamąją 254–356 mm (10–14 in) atstumu nuo žemės.
3. Užrakinkite pjaunamosios sparnus. Instrukcijas žr. *Veikimas standžiuoju režimu, p. 151*.
4. Sustabdykite variklį ir ištraukite uždegimo raktelį.

TECHNINĖ PRIEŽIŪRA

5. Patikrinkite, ar paviršiaus kopijavimo modulio užrakto trauklė yra abiejose vietose yra ant apatinių stabdiklių (poveržlės [A] negalima sukti).

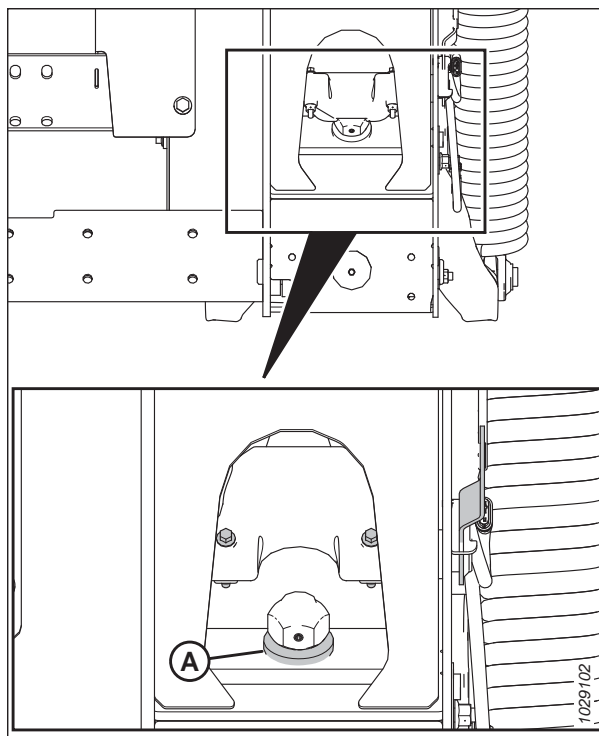

pav. 4.68: Apatinės atramos poveržlė

6. Prieš reguliuodami tarpą tarp sraigės ir dugninės, patikrinkite sraigės paviršiaus kopijavimo padėtį, kad įvertintumėte, koks tarpas yra reikalingas:

SVARBU:

Patikrinkite, ar varžtai (A) nustatyti toje pačioje vietoje abiejuose pjaunamosios galuose, kad darbo metu nebūtų sugadinta mašina.

- Jei varžto galvutė (A) yra arčiausiai paviršiaus kopijavimo modulio simbolio (B), sraigė yra paviršiaus kopijavimo padėtyje.

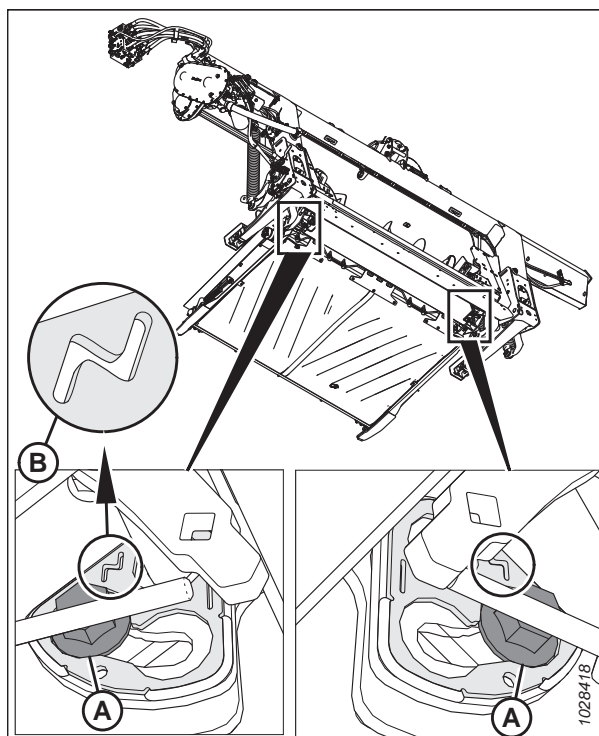

pav. 4.69: Paviršiaus kopijavimo padėtis

TECHNINĖ PRIEŽIŪRA

- Jei varžto galvutė (A) yra arčiausiai fiksuotos padėties simbolio (B), sraigė yra fiksuotoje padėtyje.

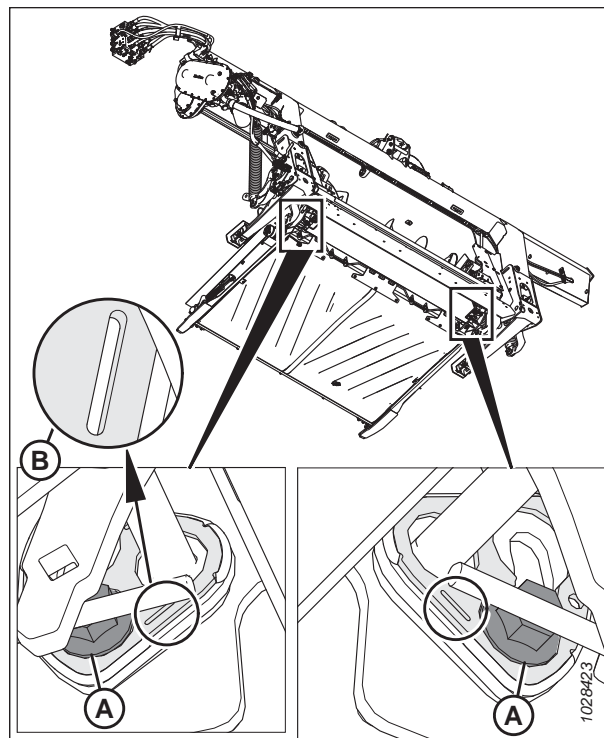

pav. 4.70: Fiksuota padėtis

7. Patikrinkite tarpą (C) tarp tiekimo sraigės vijų ir padėklo.
 - Jei tiekimo sraigė yra fiksuotoje padėtyje, nustatykite 24–28 mm (15/16–1 1/8 in) tarpą.
 - Jei tiekimo sraigė yra paviršiaus kopijavimo padėtyje, nustatykite 11,5–15,5 mm (7/16–5/8 in) tarpą.
8. Jei reikia reguliuoti tarpą, atsukite dvi veržles (B) ir pasukite sraigę, kad nustatytumėte viją virš tiekimo dugninės.
9. Pasukite varžtą (A) pagal laikrodžio rodyklę, kad padidintumėte tarpą (C). Pasukite varžtą (A) prieš laikrodžio rodyklę, kad sumažintumėte tarpą (C).
 - Jei tiekimo sraigė yra fiksuotoje padėtyje, nustatykite 24–28 mm (15/16–1 1/8 in) tarpą.
 - Jei tiekimo sraigė yra paviršiaus kopijavimo padėtyje, nustatykite 11,5–15,5 mm (7/16–5/8 in.) tarpą.

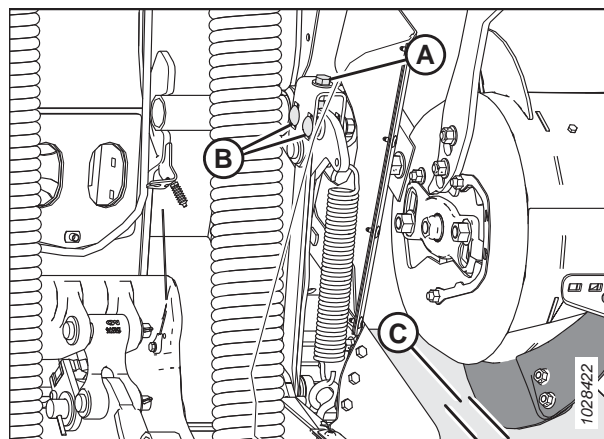

pav. 4.71: Sraigės tarpas

PASTABA:

Iki galo įtraukus centrinę trauklę tarpas padidėja 25–40 mm (1–1 1/2 in).

10. Pakartokite 7, p. 323–9, p. 323 veiksmus kitame sraigės gale.

SVARBU:

Reguliuojant vieną sraigės pusę, tai gali turėti įtakos kitai pusei. Kai atliekate galutinius reguliavimus, visada dar kartą patikrinkite abi sraigės puses.

11. Abiejuose tiekimo sraigės galuose priveržkite veržles (B).
Priveržkite veržles iki 96 Nm (70 lbf ft).
12. Pasukite tiekimo sraigę ir dar kartą patikrinkite tarpus.

4.7.2 Tiekimo sraigės grandinės įtempimo tikrinimas

Tiekimo sraigė yra varoma paviršiaus kopijavimo modulio pavaros sistemos grandine, prie sraigės šono tvirtinama žvaigžde.

Tiekimo sraigės pavaros grandinės įtempimą galima tikrinti dviem būdais: dažnai tikrinant naudojamas spartusis metodas; nuodugnusis metodas yra tikslesnis ir jis naudojamas pakeitus ar iš naujo sumontavus grandinę.

Norėdami patikrinti tiekimo sraigės grandinės įtempimą, žr. atitinkamą procedūrą:

- [Tiekimo sraigės pavaros grandinės įtempimo tikrinimas – spartusis metodas, p. 324](#)
- [Tiekimo sraigės pavaros grandinės įtempimo tikrinimas – nuodugnusis metodas, p. 325](#)

Tiekimo sraigės pavaros grandinės įtempimo tikrinimas – spartusis metodas

Sraigė yra varoma paviršiaus kopijavimo modulio pavaros sistemos grandine, prie sraigės šono tvirtinama žvaigžde.



PAVOJUS

Kad išvengtumėte sužalojimų ar mirties dėl netikėto mašinos paleidimo, prieš dėl bet kokios priežasties pasikeldami nuo operatoriaus sėdynės visada sustabdykite variklį ir ištraukite uždegimo raktelį.



ĮSPĖJIMAS

Norėdami išvengti sužalojimų nukritus pakeltiems lenktuvams, visada įjunkite apsaugines lenktuvų atramas prieš atlikdami bet kokius darbus po pakeltais lenktuvais.



ĮSPĖJIMAS

Įsitikinkite, kad teritorijoje nėra pašalinių asmenų.

PASTABA:

Sraigės pavaros grandinės įtempimą galima tikrinti dviem būdais: dažnai tikrinant naudojamas spartusis metodas (žr. [Tiekimo sraigės pavaros grandinės įtempimo tikrinimas – nuodugnusis metodas, p. 325](#)); nuodugnusis metodas yra tikslesnis ir jis naudojamas pakeitus ar iš naujo sumontavus sraigės pavaros grandinę.

1. Užveskite variklį.
2. Iki galo nuleiskite pjaunamąją.
3. Iki galo pakelkite lenktuvus.
4. Sustabdykite variklį ir ištraukite uždegimo raktelį.
5. Įjunkite apsaugines lenktuvų atramas. Instrukcijas žr. [Lenktuvų saugos atramų įjungimas, p. 39](#).

TECHNINĖ PRIEŽIŪRA

- Rankomis sukite sraigę (A) atgal, kol ji nustos sukstis.
- Nubrėžkite liniją (B) per būgną ir apatinį gaubtą.

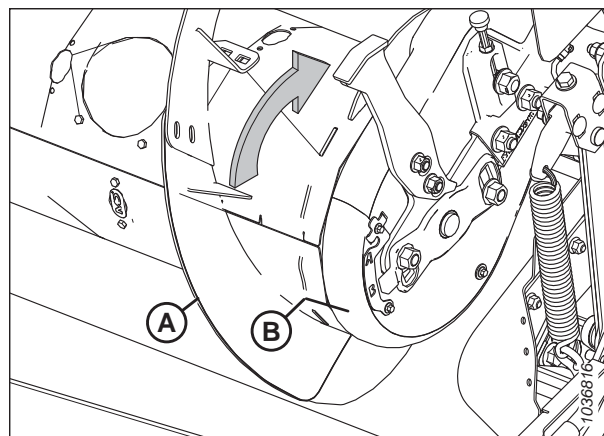

pav. 4.72: Tiekimo sraigės pavara

- Rankomis sukite sraigę (A) į priekį, kol ji nustos sukstis. Pažymėta linija bus padalyta į dvi dalis.

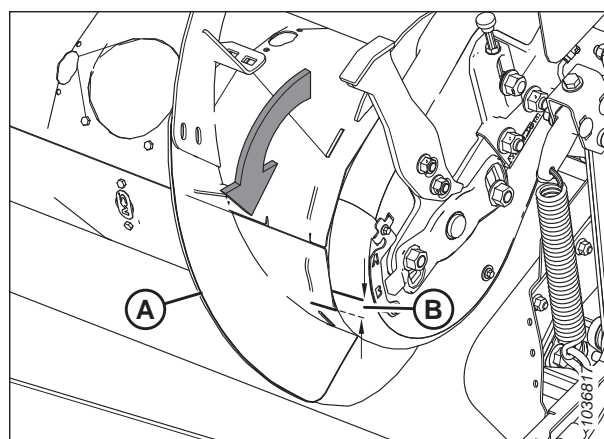

pav. 4.73: Tiekimo sraigės pavara

- Išmatuokite atstumą tarp dviejų linijų (B).

Kai grandinė nauja:

- Jei atstumas (B) yra 1–4 mm (0,04–0,16 in), reguliuoti nereikia.
- Jei atstumas (B) yra didesnis nei 4 mm (0,16 in), reikia koreguoti sraigės pavaros grandinės įtempimą. Instrukcijas žr. [4.7.5 Tiekimo sraigės pavaros grandinės įtempimo reguliavimas, p. 334](#).

Kai grandinė naudota:

- Jei atstumas (B) yra 3–8 mm (0,12–0,31 in), reguliuoti nereikia.
- Jei atstumas (B) yra didesnis 8 mm (0,31 in), reikia koreguoti sraigės pavaros grandinės įtempimą. Instrukcijas žr. [4.7.5 Tiekimo sraigės pavaros grandinės įtempimo reguliavimas, p. 334](#).

Tiekimo sraigės pavaros grandinės įtempimo tikrinimas – nuodugnasis metodas

Sraigė yra varoma paviršiaus kopijavimo modulio pavaros sistemos grandine, prie sraigės šono tvirtinama žvaigždė.



PAVOJUS

Kad išvengtumėte sužalojimų ar mirties dėl netikėto mašinos paleidimo, prieš dėl bet kokios priežasties pasikeldami nuo operatoriaus sėdynės visada sustabdykite variklį ir ištraukite uždegimo raktelį.

ĮSPĖJIMAS

Norėdami išvengti sužalojimų nukritus pakeltiems lenktuvams, visada įjunkite apsaugines lenktuvų atramas prieš atlikdami bet kokius darbus po pakeltais lenktuvais.

ĮSPĖJIMAS

Įsitikinkite, kad teritorijoje nėra pašalinių asmenų.

PASTABA:

Sraigės pavaros grandinės įtempimą galima tikrinti dviem būdais: nuodugnusis metodu yra tikslesnis ir jis naudojamas pakeitimus ar iš naujo sumontavus sraigės pavaros grandinę; spartusis metodus (žr. [Tiekimo sraigės pavaros grandinės įtempimo tikrinimas – spartusis metodus, p. 324](#)) skirtas dažnoms patikroms.

1. Užveskite variklį.
2. Iki galo nuleiskite pjaunamąją.
3. Iki galo pakelkite lenktuvus.
4. Įjunkite apsaugines lenktuvų atramas. Instrukcijas žr. [Lenktuvų saugos atramų įjungimas, p. 39](#).
5. Nuimkite pjaunamąją nuo kombaino. Instrukcijas žr. [3.6 Pjaunamosios tvirtinimas / atjungimas, p. 61](#).
6. Sustabdykite variklį ir ištraukite uždegimo raktelį.
7. Nuimkite keturis varžtus (A) ir patikros skydelį (B) kairiojoje tiekimo sraigės pusėje.
8. Išimkite varžtus (C) ir indikatorius / veržiklius (D), kurie laiko kartu sujungtus du gaubtus.
9. Atsukite varžtą (E).
10. Išimkite varžtą ir poveržlę (H), tvirtinančius apatinį gaubtą (F).
11. Pasukite apatinį gaubtą (F) pirmyn, kad jį atjungtumėte.

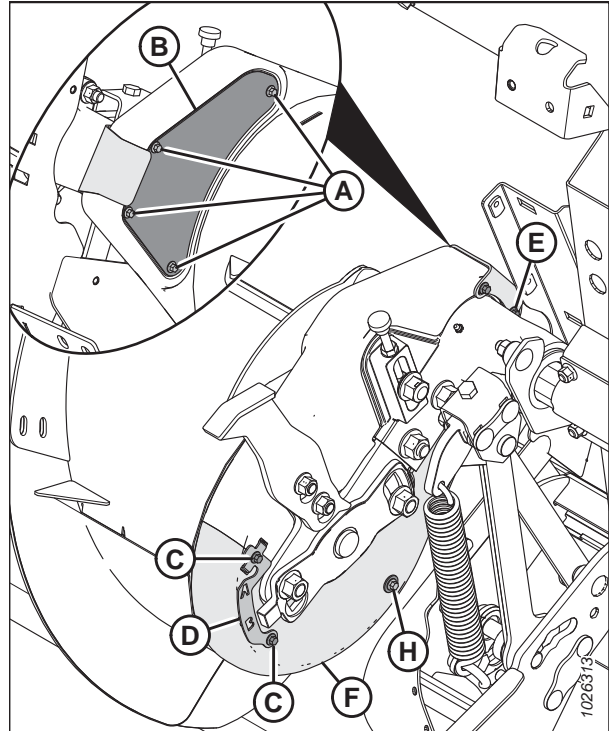

pav. 4.74: Tiekimo sraigės pavara – vaizdas iš galo

TECHNINĖ PRIEŽIŪRA

12. Patikrinkite grandinę ties viduriu (A). Turi būti 4 mm (1/8 in) įlinkis. Jei reikia sureguliuoti, žr. 4.7.5 *Tiekimo sraigės pavaros grandinės įtempimo reguliavimas*, p. 334.

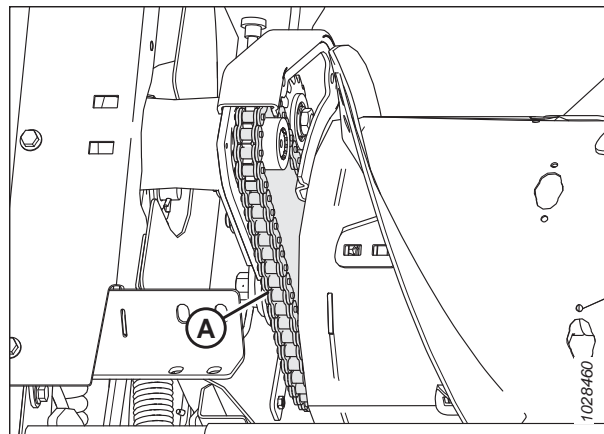

pav. 4.75: Tiekimo sraigės grandinė – vaizdas iš galo

13. Uždėkite apatinį gaubtą (F) ir pritvirtinkite gaubtą varžtu ir poveržle (H).
14. Sumontuokite varžtą (E).
15. Pritvirtinkite apatinį gaubtą prie viršutinio gaubto veržkliu / indikatoriumi (D) ir varžtais (C).
16. Sumontuokite patikros skydelį (B) ir pritvirtinkite jį keturiais varžtais (A). Varžtus (A) priveržkite 3,5 Nm (2,6 lbf·ft [30 lbf·in]).

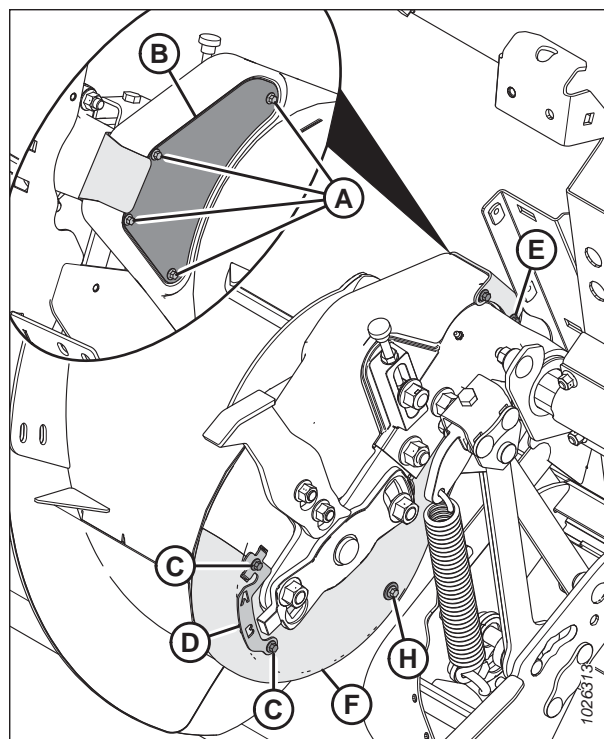

pav. 4.76: Tiekimo sraigės pavara – vaizdas iš galo

4.7.3 Sraigės pavaros grandinės atjungimas

Grandinės įtempiklis gali atsipalaiduoti tik per vieną žingsnį. Pakeiskite grandinę, kai ji nusidėvi ar išsitempia toliau, nei įtempiklio ribos.



PAVOJUS

Kad išvengtumėte sužalojimų ar mirties dėl netikėto mašinos paleidimo, prieš dėl bet kokios priežasties pasikeldami nuo operatoriaus sėdynės visada sustabdykite variklį ir ištraukite uždegimo raktelį.



PAVOJUS

Įsitinkite, kad teritorijoje nėra pašalinių asmenų.

TECHNINĖ PRIEŽIŪRA

PASTABA:

Pakeiskite grandinę uždara grandine (MD #220317).

PASTABA:

Iliustracijose pavaizduota kairioji sraigės pusė.

1. Užveskite variklį.
2. Pakreipkite pjaunamąją iki galo atgal, kad padidintumėte tarpą tarp sraigės ir tiekimo dugninės.
3. Nuimkite pjaunamąją nuo kombaino. Instrukcijas žr. [3.6 Pjaunamosios tvirtinimas / atjungimas, p. 61](#).
4. Padėkite medinius blokus (A) po sraige, kad sraigė nenukristų ant tiekimo transporterio ir jo nesugadintų.

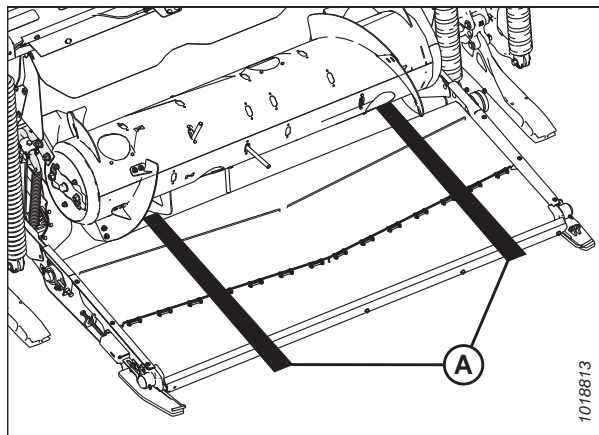

pav. 4.77: Blokai po sraige

5. Atsukite du varžtus (A) ir atjunkite buferį (B). Pakartokite šį veiksmą priešingoje pusėje.

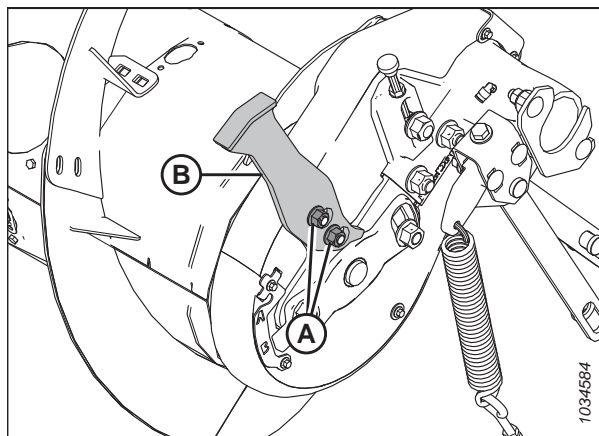

pav. 4.78: Sraigės buferis – kairė pusė

TECHNINĖ PRIEŽIŪRA

6. Kairiojoje sraigės pusėje atsukite varžtus (E) ir gaubto fiksatorių (F).
7. Atjunkite keturis varžtus (A) ir patikros skydelį (B).
8. Išimkite varžtus (C) ir indikatorius / veržiklį (D), laikančius kartu viršutinį gaubtą (G) ir apatinį gaubtą (H).
9. Išimkite varžtą ir poveržlę (J), tvirtinančius apatinį gaubtą (H).
10. Pasukite viršutinį gaubtą (G) ir apatinį gaubtą (H) pirmyn, kad nuimtumėte nuo sraigės.

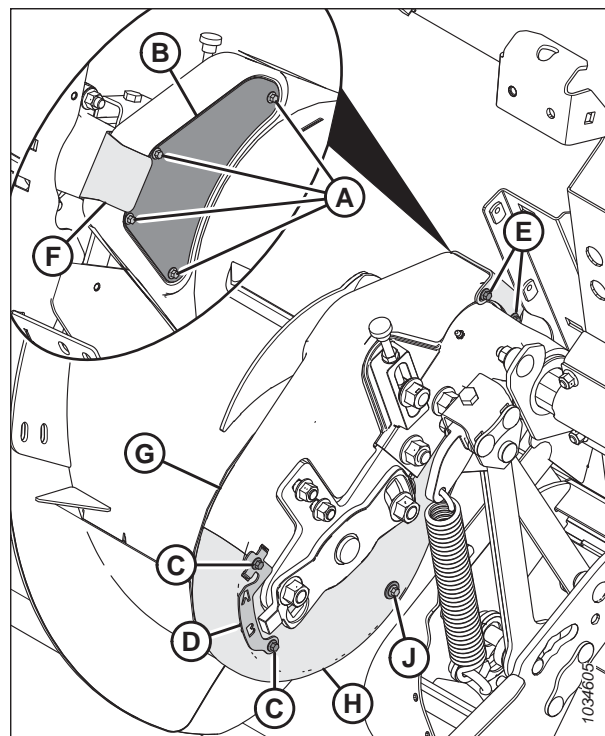

pav. 4.79: Sraigės pavara

11. Norėdami atlaisvinti įtemptą grandinę, atlaisvinkite antveržlę (C) ir pasukite sparnuotąją veržlę (D) prieš laikrodžio rodyklę, kad atlaisvintumėte žvaigždę tvirtinantį varžtą (B), kuris neleidžia jos pakelti.

SVARBU:

NEGALIMA atlaisvinti plonos veržlės (E), esančios vidinėje atraminės žvaigždės pusėje.

12. Atlaisvinkite atraminės žvaigždės veržlę (A) ir pakelkite žvaigždę (B) į aukščiausią padėtį, kad atlaisvintumėte grandinę.
13. Priveržkite veržlę (A), kad užfiksuotumėte žvaigždę.
14. Atsukite varžtą (F) ir poveržlę (G).

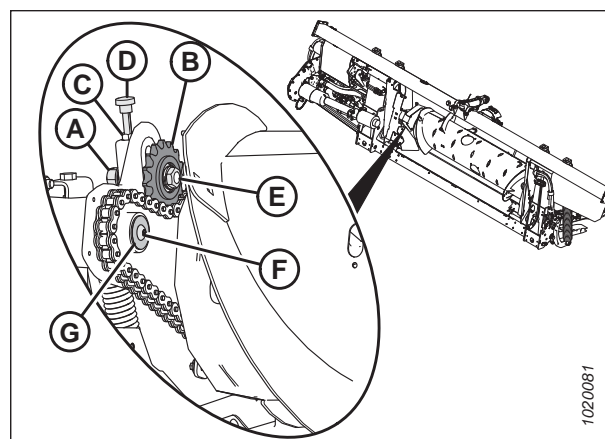

pav. 4.80: Sraigės pavara

TECHNINĖ PRIEŽIŪRA

15. Atjunkite du varžtus ir veržles (A).

PASTABA:

Norint visiškai išsukti varžtus, gali prireikti antro žmogaus, kuris palaikytų sraigę.

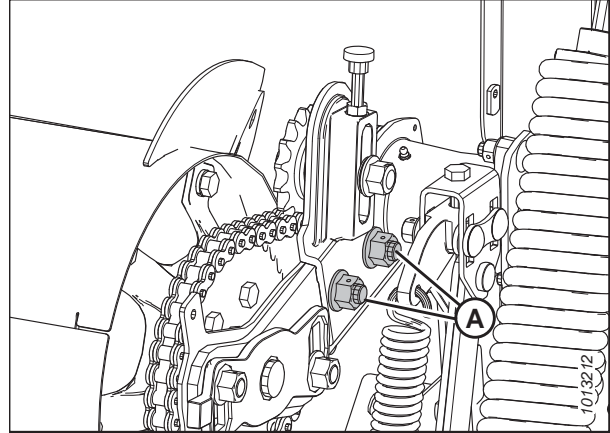

pav. 4.81: Sraigės atraminis svertas

16. Naudodami laužtuvą vietoje (A) tarp atraminio svarto (C) ir sraigės ašies (B), pastumkite sraigę į dešinę.

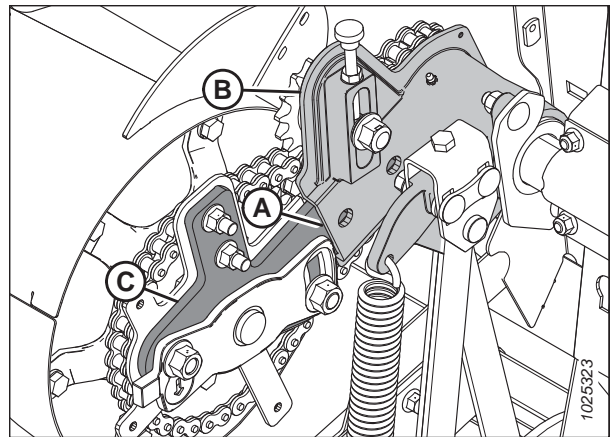

pav. 4.82: Sraigė

17. Atjunkite pavaros žvaigždę (A) ir grandinę (B) nuo veleno su išdrožomis.

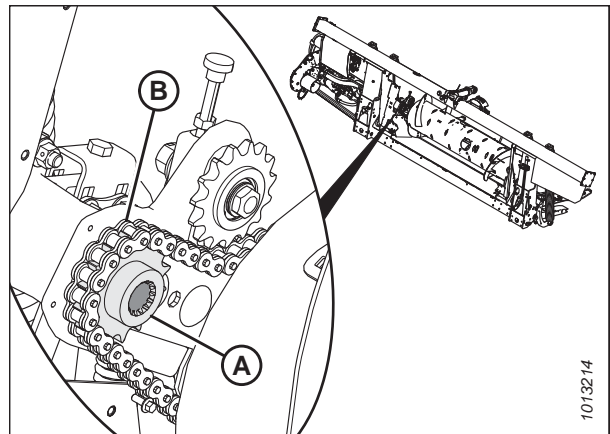

pav. 4.83: Sraigės pavara

18. Pajudinkite sraigę (A) į šonus ir pirmyn, kad grandinę (B) būtų galima atjungti nuo sraigės.

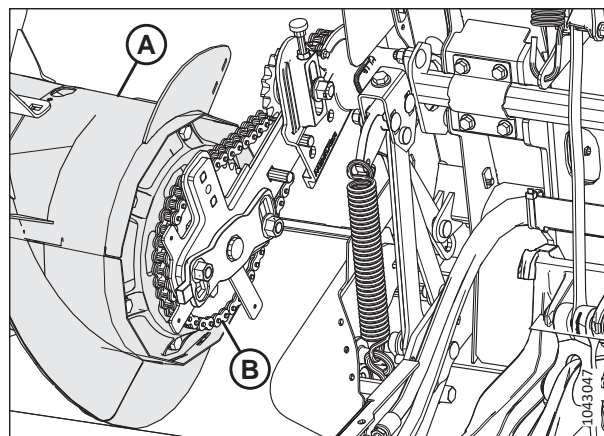

pav. 4.84: Sraigės pavara

4.7.4 Sraigės pavaros grandinės montavimas

Sraigės pavaros grandinė perduoda galią iš pagrindinės pavarų dėžės į tiekimo sraigę.

PASTABA:

Iliustracijose pavaizduota kairioji sraigės pusė.

1. Uždėkite pavaros grandinę (B) ant žvaigždės, esančios sraigės (A) pavaros pusėje.

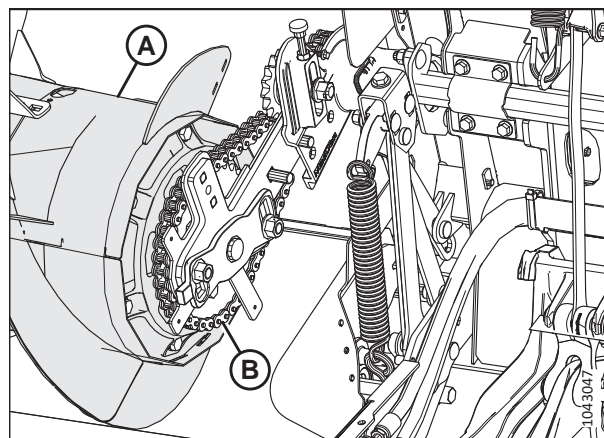

pav. 4.85: Sraigės pavara

2. Įstatykite varomąją žvaigždę (B) į grandinę (A) ir sulygiuokite žvaigždę ant veleno.

PASTABA:

Varančiosios žvaigždės (B) petys turi būti nukreiptas į sraigę.

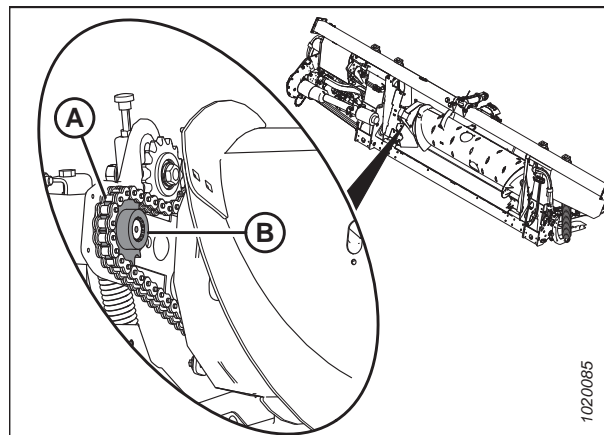

pav. 4.86: Sraigės pavara

TECHNINĖ PRIEŽIŪRA

3. Sutepkite vidutinio stiprumo sriegių fiksatoriumi („Loctite® 243“ ar pan.) varžto (A) sriegius.
4. Sumontuokite poveržlę (B) ir pritvirtinkite ją varžtu (A).

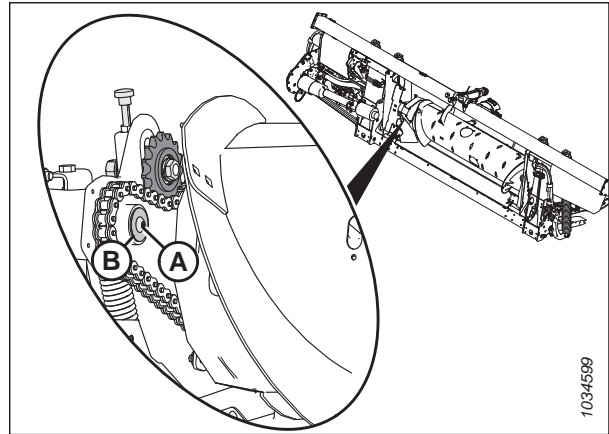

pav. 4.87: Sraigės pavara

5. Slinkite sraigės būgno konstrukciją liejinio link, tada vėl sumontuokite du varžtus ir veržles (A).

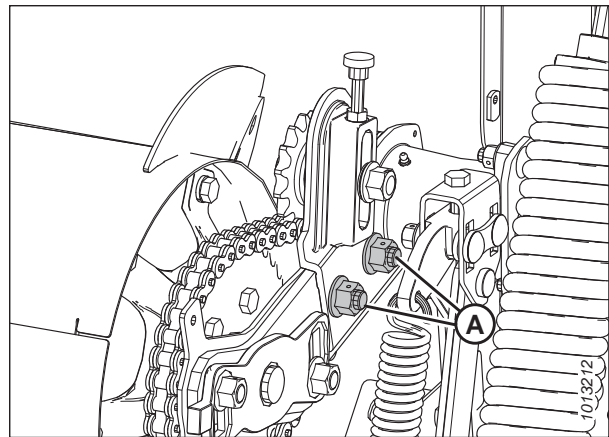

pav. 4.88: Sraigės pavara

6. Pasukite sraigę atgal, kad įtemptų apatinę grandinės pusę.

SVARBU:

NEGALIMA atlaisvinti plonos veržlės (C), esančios atraminės žvaigždės suklio šone.

7. Pasukite regulatoriaus sparnuotąją veržlę (D) pagal laikrodžio rodyklę, kad nustatytumėte atraminę žvaigždę (B) iki ji bus **ĮTEMPTA TIK RANKINIŲ BŪDU**.

SVARBU:

NEPERTEMPKITE žvaigždės.

8. Priveržkite kreipiamojo ritinėlio veržlę (A) iki 265 Nm (195 lbf-ft).

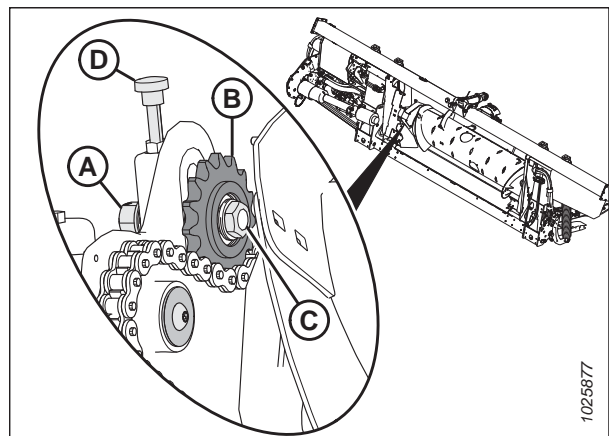

pav. 4.89: Sraigės pavara

TECHNINĖ PRIEŽIŪRA

9. Priveržkite antveržlę (A).

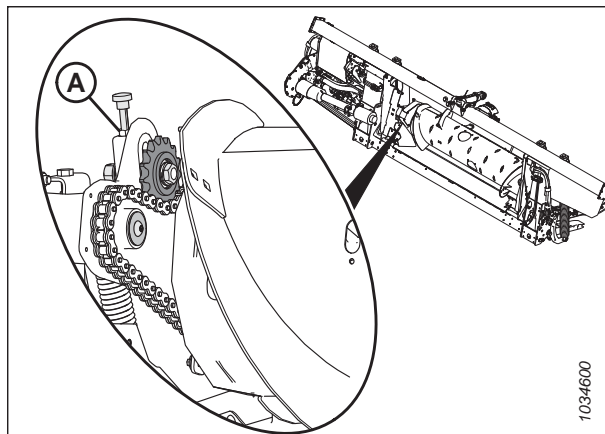

pav. 4.90: Sraigės pavara

10. Uždėkite apatinį gaubtą (H) ir pritvirtinkite gaubtą varžtu ir poveržle (J).
11. Uždėkite viršutinį gaubtą (G). Pritvirtinkite viršutinį ir apatinį gaubtą su veržikliu / indikatoriumi (D) ir varžtais (C).
12. Sumontuokite patikros skydelį (B) ir pritvirtinkite jį keturiais varžtais (A). Prisukite varžtais ir priveržkite iki 3,5 Nm (2,6 lbf·ft [30 lbf·in]).
13. Sumontuokite gaubto fiksatorių (F) ir pritvirtinkite jį dviem varžtais (E).

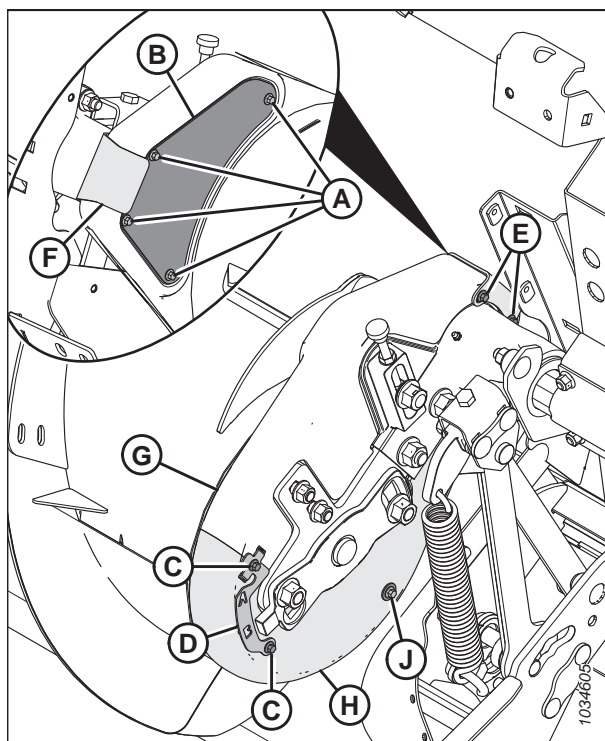

pav. 4.91: Sraigė

14. Patraukite medinius blokus (A) nuo tiekimo transporterio.

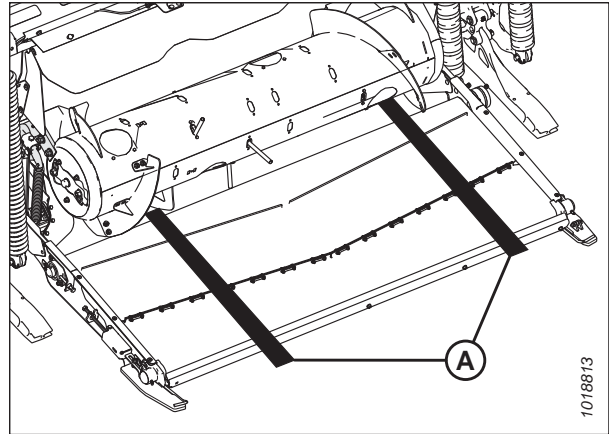

pav. 4.92: Blokai po sraigę

4.7.5 Tiekimo sraigės pavaros grandinės įtempimo reguliavimas

Sraigė yra varoma paviršiaus kopijavimo modulio pavaros sistemos grandine, prie sraigės šono tvirtinama žvaigždė. Nepakankamai įtempus grandinę gali anksti nusidėvėti žvaigždės arba bus sugadinta grandinė.

PAVOJUS

Kad išvengtumėte sužalojimų ar mirties dėl netikėto mašinos paleidimo, prieš dėl bet kokios priežasties pasikeldami nuo operatoriaus sėdynės visada sustabdykite variklį ir ištraukite uždegimo raktelį.

ĮSPĖJIMAS

Norėdami išvengti sužalojimų nukritus pakeltiems lenktuvams, visada įjunkite apsaugines lenktuvų atramas prieš atlikdami bet kokius darbus po pakeltais lenktuvais.

ĮSPĖJIMAS

Įsitikinkite, kad teritorijoje nėra pašalinių asmenų.

1. Užveskite variklį.
2. Iki galo nuleiskite pjaunamąją.
3. Iki galo pakelkite lenktuvus.
4. Įjunkite apsaugines lenktuvų atramas. Instrukcijas žr. [Lenktuvų saugos atramų įjungimas, p. 39](#).
5. Nuimkite pjaunamąją nuo kombaino. Instrukcijas žr. [3.6 Pjaunamosios tvirtinimas / atjungimas, p. 61](#).
6. Sustabdykite variklį ir ištraukite uždegimo raktelį.

TECHNINĖ PRIEŽIŪRA

7. Išimkite keturis varžtus (A) ir patikros skydelį (B), kad galėtumėte matyti grandinę.

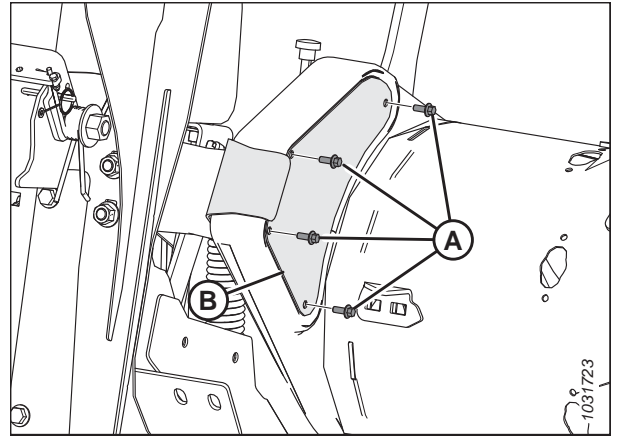

pav. 4.93: Kairioji sraigės pavaros pusė – vaizdas iš galo

8. Atlaisvinkite antveržlę (B).
9. Šiek tiek atlaisvinkite kreipiamojo ritinėlio veržlę (A), kad kreipiamasis ritinėlis judėtų sukdamas reguliatorių (C).
10. Pasukite sraigę atgal, kad įtemptumėte viršutinę grandinės pusę.

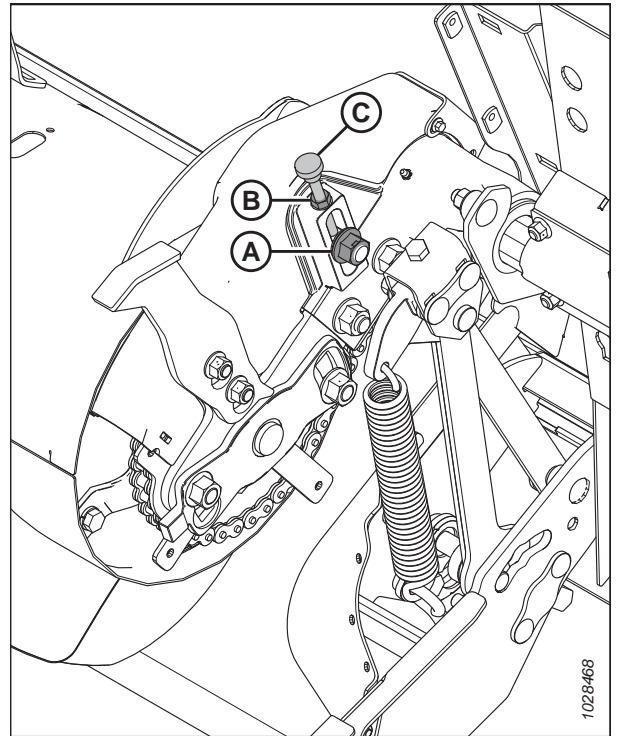

pav. 4.94: Kairioji sraigės pavaros pusė – vaizdas iš priekio

TECHNINĖ PRIEŽIŪRA

11. Pasukite reguliatoriaus sparnuotąją veržlę (A) pagal laikrodžio rodyklę, kad padidintumėte įtempimą, kol grandinės įlinkis (B) bus 4 mm (1/8 in) ties viduriu.

SVARBU:

NEPERTEMPKITE grandinės.

PASTABA:

Gaubtai iliustracijoje dėl aiškumo nepavaizduoti.

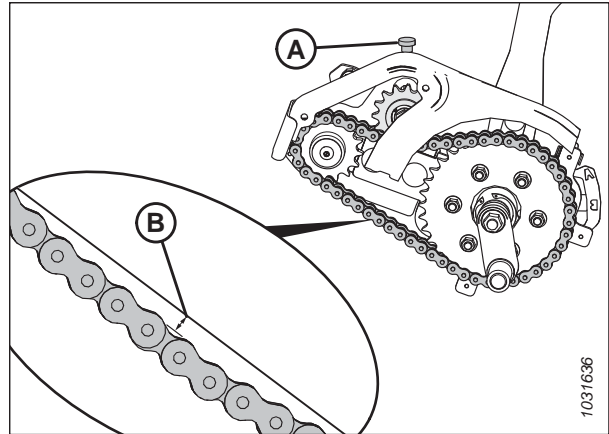

pav. 4.95: Tiekimo sraigės grandinės įlinkis

12. Baigę reguliuoti, priveržkite antveržlę (A).
13. Priveržkite kreipiamojo ritinėlio veržlę (B) iki 265 Nm (195 lbf-ft).
14. Priveržę atraminę žvaigždę ir antveržlę, patikrinkite įlinkį ties viduriu.

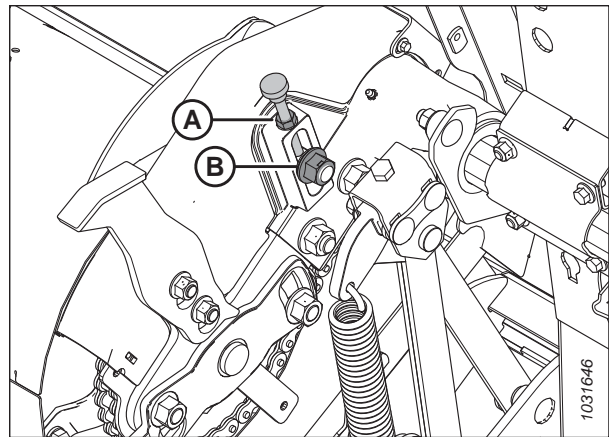

pav. 4.96: Tiekimo sraigės grandinė – vaizdas iš priekio

15. Sumontuokite patikros skydelį (B) ir pritvirtinkite jį keturiais varžtais (A).
16. Varžtus (A) priveržkite iki 3,5 Nm (2,6 lbf-ft [30 lbf-in]).

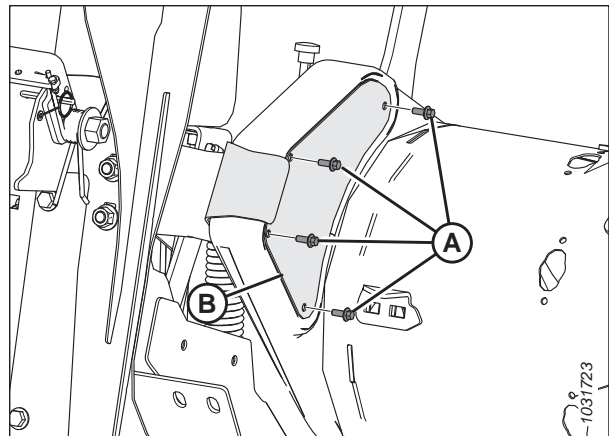

pav. 4.97: Kairioji sraigės pavaros pusė – vaizdas iš galo

4.7.6 Sraigės vija

Sraigės vijas ant FM200 galima sukongigūruoti pagal konkrečias derliaus nuėmimo sąlygas ir javų tipą.

Instrukcijas žr. [3.8.1 FM200 tiekimo sraigės našumo konfiguracijos, p. 90](#) pagal konkretaus kombaino / javų kirtimo sąlygų konfiguracijos.

4.7.7 Sraigės pirštai

FM200 tiekimo sraigėje javams tiekti į kombaino nuožulniosios kameros korpusą naudojami įtraukiami virbai. Esant tam tikroms sąlygoms gali reikėti atjungti ar sumontuoti pirštus, kad būtų optimaliai tiekiami javai. Pakeiskite nusidėvėjusius ar apgadintus pirštus.

Tiekimo sraigės pirštų atjungimas

Tiekimo sraigė turi pirštus, kurie išstumiami ir įtraukiami, siekiant įtraukti javus į kombaino nuožulniąją kamerą. Atjunkite pirštus nuo sraigės būgno, kad būtų pakeistas konfiguracijos profilis.



PAVOJUS

Kad išvengtumėte sunkių ar mirtinų kūno sužalojimų dėl netikėto mašinos paleidimo, prieš reguliuodami mašiną, visada sustabdykite variklį ir ištraukite uždegimo raktelį.



ĮSPĖJIMAS

Įsitikinkite, kad teritorijoje nėra pašalinių asmenų.



ĮSPĖJIMAS

Norėdami išvengti sužalojimų nukritus pakeltiems lenktuvams, visada įjunkite apsaugines lenktuvų atramas prieš atlikdami bet kokius darbus po pakeltais lenktuvais.

SVARBU:

Nuimdami sraigės pirštus, veiksmus atlikite iš išorės į vidų. Baigę darbą patikrinkite, ar abiejose sraigės pusėse yra vienodas pirštų skaičius.

1. Užveskite variklį.
2. Iki galo pakelkite lenktuvus.
3. Sustabdykite variklį ir ištraukite uždegimo raktelį.
4. Įjunkite apsaugines lenktuvų atramas. Instrukcijas žr. [Lenktuvų saugos atramų įjungimas, p. 39](#).

TECHNINĖ PRIEŽIŪRA

5. Raskite prieigos gaubtą, esantį arčiausiai nuimamo piršto.
6. Atsukite ir išsaugokite varžtus (A) ir prieigos gaubtą (B).

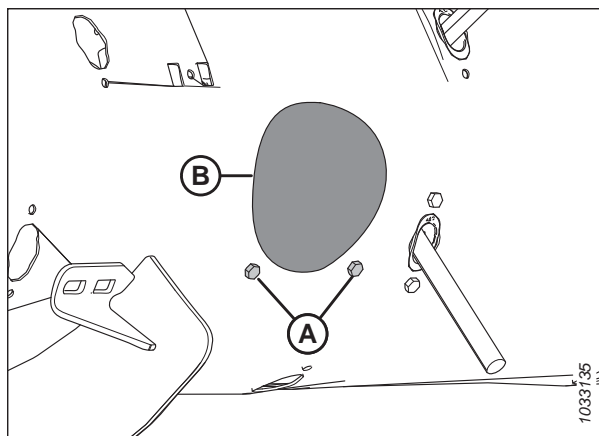

pav. 4.98: Sraigės prieigos angos gaubtas

7. Atjunkite smeigtuką (A). Ištraukite pirštą (B) iš piršto laikiklio (C).
8. Jei pirštas sulaužytas, pašalinkite likučius iš laikiklio (C) ir būgno vidaus.

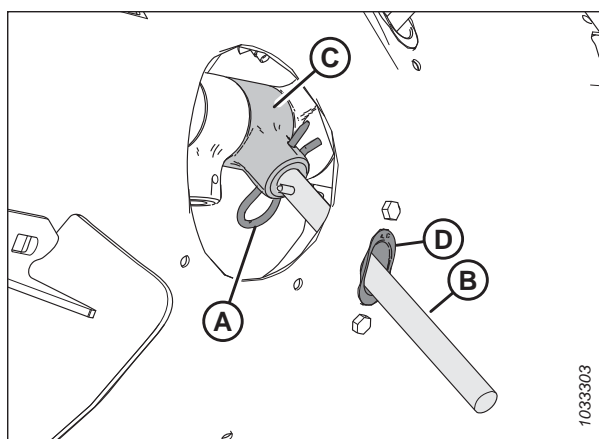

pav. 4.99: Sraigės pirštas

9. Nuimkite ir išsaugokite du varžtus (A) ir atramines veržles (nepavaizduota), kuriais prie sraigės tvirtinamas piršto kreipiklis (B).
10. Atjunkite kreipiklį (B).

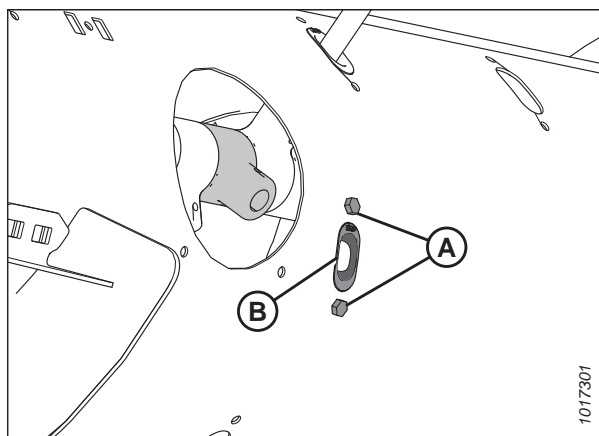

pav. 4.100: Sraigės piršto anga

TECHNINĖ PRIEŽIŪRA

- Įstatykite kaištį (A) į angą pro sraigės vidų.
- Pritvirtinkite kaištį dviem M6 varžtais šešiabriaune galvute (B) ir atraminėmis veržlėmis. Varžtus priveržkite iki 9 Nm (6,63 lbf·ft [80 lbf·in]).

PASTABA:

Varžtai (B) pristatomi šiek tiek sutepus sriegių fiksatoriumi, kuris išėmus varžtus nusidėvi. Jei pakartotinai naudojate varžtus (B), prieš montuodami sriegius užtepkite vidutinio stiprumo sriegių fiksatoriumi („Loctite® 243“ arba lygiaverčiu).

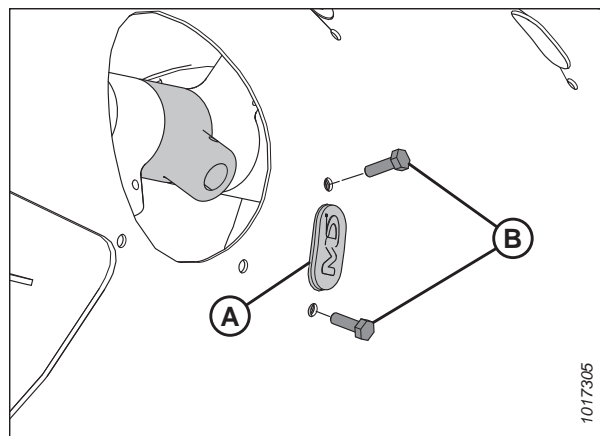

pav. 4.101: Į sraigę įmontuotas kaištis

- Pritvirtinkite prieigos gaubtą (B) varžtais (A).
- Varžtus priveržkite iki 9 Nm (6,63 lbf·ft [80 lbf·in]).

PASTABA:

Varžtai (A) pristatomi šiek tiek sutepus sriegių fiksatoriumi, kuris išėmus varžtus nusidėvi. Jei pakartotinai naudojate varžtus (A), prieš montuodami sriegius užtepkite vidutinio stiprumo sriegių fiksatoriumi („Loctite® 243“ arba lygiaverčiu).

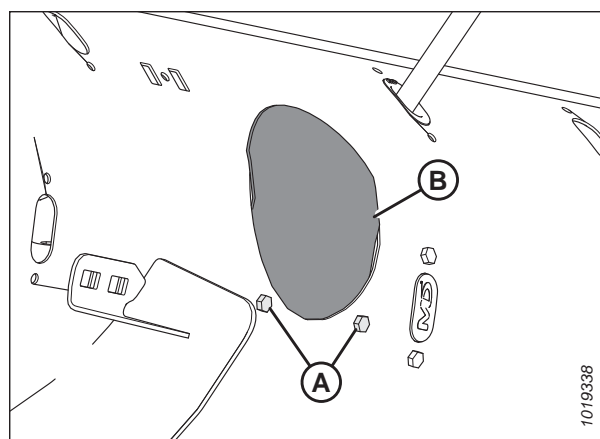

pav. 4.102: Sraigės prieigos angos gaubtas

Tiekimo sraigės pirštų montavimas

Tiekimo sraigė turi pirštus, kurie išstumiami ir įtraukiami, siekiant įtraukti javus į kombaino nuožulniąją kamerą. Prijunkite pirštus prie sraigės būgno, kad būtų pakeistas konfigūracijos profilis.



PAVOJUS

Kad išvengtumėte sunkių ar mirtinų kūno sužalojimų dėl netikėto mašinos paleidimo, prieš reguliuodami mašiną, visada sustabdykite variklį ir ištraukite uždegimo raktelį.



ĮSPĖJIMAS

Įsitinkinkite, kad teritorijoje nėra pašalinių asmenų.



ĮSPĖJIMAS

Norėdami išvengti sužalojimų nukritus pakeltiems lenktuvams, visada įjunkite apsaugines lenktuvų atramas prieš atlikdami bet kokius darbus po pakeltais lenktuvais.

SVARBU:

Montuodami papildomus varžtus patikrinkite, ar abiejose sraigės pusėse sumontuojate vienodą skaičių.

TECHNINĖ PRIEŽIŪRA

1. Užveskite variklį.
2. Iki galo pakelkite lenktuvus.
3. Sustabdykite variklį ir ištraukite uždegimo raktelį.
4. Įjunkite apsaugines lenktuvų atramas. Instrukcijas žr. *Lenktuvų saugos atramų įjungimas, p. 39*.
5. Nuimkite varžtus (A) ir prieigos gaubtą (B), esančius arčiausiai nuimamo piršto. Išsaugokite tvirtinimo elementus, kad vėl sumontuotumėte.

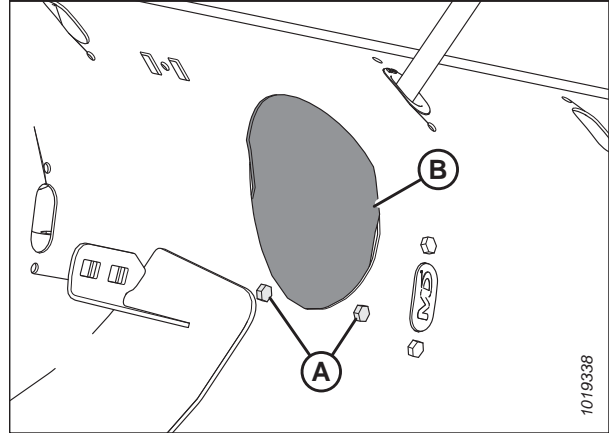

pav. 4.103: Sraigės prieigos angos gaubtas

6. Atjunkite du varžtus (B), atramines veržles (nepavaizduota) ir kaištį (A).

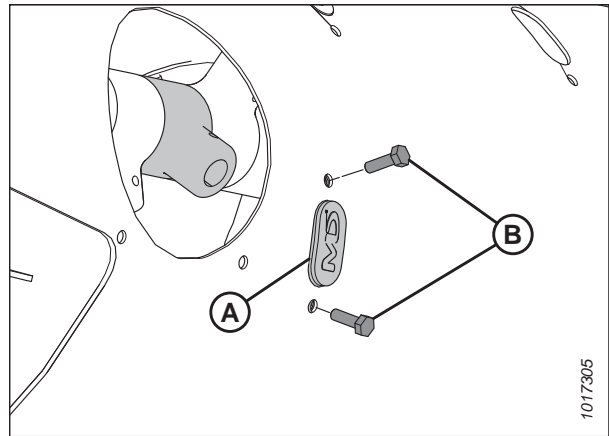

pav. 4.104: Sraigės piršto anga

7. Įstatykite kreipiklį (B) pro sraigės vidinę pusę ir pritvirtinkite varžtais (A) ir atraminėmis veržlėmis (nepavaizduota).

SVARBU:

Keisdami vientisą pirštą, visada sumontuokite naują kreipiklį.

PASTABA:

Varžtai (A) pristatomi šiek tiek sutepus sriegių fiksatoriumi, kuris išėmus varžtus nusidėvi. Jei pakartotinai naudojate varžtus (A), prieš montuodami sriegius užtepkite vidutinio stiprumo sriegių fiksatoriumi („Loctite® 243“ arba lygiaverčiu).

8. Varžtus (A) priveržkite iki 9 Nm (6,63 lbf·ft [80 lbf·in]).

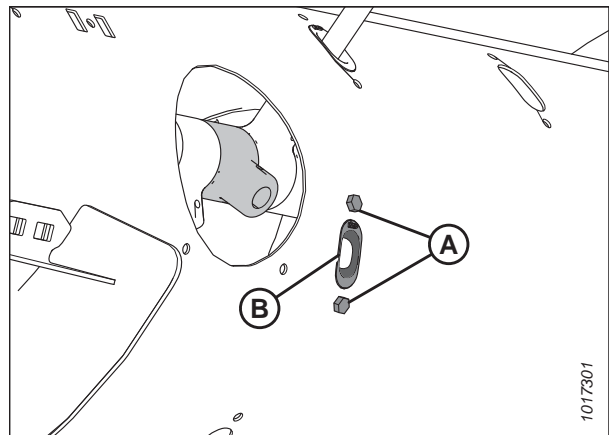

pav. 4.105: Sraigės piršto anga

TECHINĖ PRIEŽIŪRA

- Įstatykite sraigės pirštą (A) būgno viduje. Įstatykite sraigės pirštą (A) pro kreipiklio (B) apačią, o kitą jo galą įstatykite į laikiklį (C).
- Pritvirtinkite pirštą įstatydami smeigtuką (D) į laikiklį. Patikrinkite, ar suapvalintas („S“ formos) smeigtuko galas atsuktas į sraigės grandinės pavaros pusę.

SVARBU:

Nustatykite smeigtuko padėtį, kaip aprašyta šiame veiksmo, kad smeigtukas darbo metu neiškristų. Pаметus pirštus, pjaunamoji gali netinkamai tiekti javus į kombainą. Į būgną įkritę pirštai gali apgadinti vidinius komponentus.

PASTABA:

Patikrinkite, ar uždaras smeigtuko galas atsuktas sraigės sukimosi kryptimi.

- Pritvirtinkite prieigos gaubtą (B) varžtais (A). Varžtus priveržkite iki 9 Nm (6,63 lbf-ft [80 lbf-in]).

PASTABA:

Varžtai (A) pristatomi šiek tiek sutepus sriegių fiksatoriumi, kuris išėmus varžtus nusidėvi. Jei pakartotinai naudojate varžtus (A), prieš montuodami sriegius užtepkite vidutinio stiprumo sriegių fiksatoriumi („Loctite® 243“ arba lygiaverčiu).

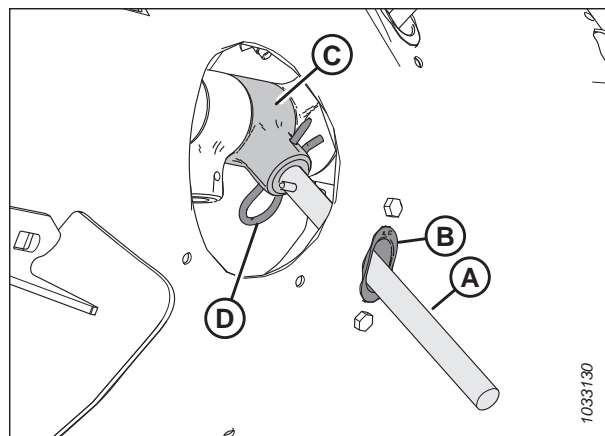

pav. 4.106: Sraigės pirštas

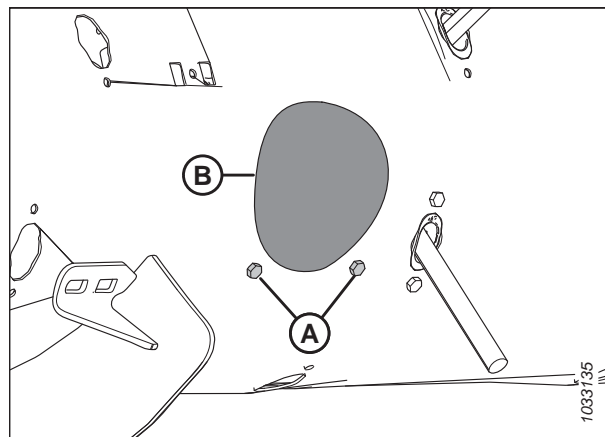

pav. 4.107: Sraigės prieigos angos gaubtas

Sraigės piršto taktavimo tikrinimas

Tiekimo sraigė turi pirštus, kurie išstumiami ir įtraukiami, siekiant įtraukti javus į kombaino nuožulniąją kamerą. Ši procedūra leidžia nustatyti, kokioje vietoje yra pirštai, kai jie visiškai ištraukti iš sraigės.



PAVOJUS

Kad išvengtumėte sunkių ar mirtinų kūno sužalojimų dėl netikėto paleidimo ar pakeltos mašinos kritimo, prieš pakildami nuo operatoriaus sėdynės visada sustabdykite variklį ir ištraukite raktelį, o prieš atlikdami bet kokius darbus po mašina užfiksukite apsaugines atramas.



ĮSPĖJIMAS

Įsitikinkite, kad teritorijoje nėra pašalinių asmenų.

- Užveskite variklį.
- Iki galo pakelkite lenktuvus.
- Įjunkite apsaugines lenktuvų atramas. Instrukcijas žr. *Lenktuvų saugos atramų įjungimas*, p. 39.
- Sustabdykite variklį ir ištraukite uždegimo raktelį.

TECHNINĖ PRIEŽIŪRA

- Patikrinkite, ar indikatorius (C) abiejuose sraigės galuose yra nustatytas ties ta pačia padėtimi.

PASTABA:

Yra dvi skirtingos sraigės virbų ištraukimo padėtys: **A** ir **B**. **A** padėtis naudojama rapsams, o **B** – grūdams. Gamyklinis indikatoriaus nustatymas yra **B** padėtis.

SVARBU:

Taktavimo indikatorius abiejuose piršto taktavimo indikatorius **TURI** būti nustatytas į tą pačią padėtį. Priešingu atveju sraigė bus nepataisomai sugadinta.

- Norėdami sureguliuoti indikatoriaus padėtį, žr. *Sraigės piršto taktavimo nustatymas, p. 342*.
- Atjunkite apsaugines lenktuvų atramas. Instrukcijas žr. *Lenktuvų apsauginių atramų atjungimas, p. 40*.

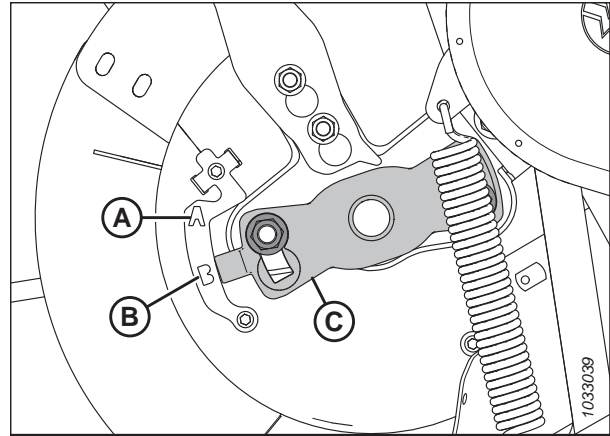

pav. 4.108: Sraigės virbo taktavimas – pavaizduota kairioji sraigės pusė

Sraigės piršto taktavimo nustatymas

Tiekimo sraigė pirštai išstumiami ir įtraukiami, siekiant įtraukti javus į kombaino nuožulniąją kamerą. Ši procedūra leidžia nustatyti, kokioje vietoje yra pirštai, kai jie visiškai ištraukti iš sraigės.

PASTABA:

Iliustracijoje pavaizduota tik kairioji sraigės pusė; tačiau procedūra taikoma abiem pusėms.

PAVOJUS

Kad išvengtumėte sužalojimų ar mirties dėl netikėto mašinos paleidimo, prieš dėl bet kokios priežasties pasikeldami nuo operatoriaus sėdynės visada sustabdykite variklį ir ištraukite uždegimo raktelį.

ĮSPĖJIMAS

Norėdami išvengti sužalojimų nukritus pakeltiems lenktuvams, visada įjunkite apsaugines lenktuvų atramas prieš atlikdami bet kokius darbus po pakeltais lenktuvais.

ĮSPĖJIMAS

Įsitikinkite, kad teritorijoje nėra pašalinių asmenų.

- Užveskite variklį.
- Iki galo pakelkite lenktuvus.
- Įjunkite apsaugines lenktuvų atramas. Instrukcijas žr. *Lenktuvų saugos atramų įjungimas, p. 39*.
- Sustabdykite variklį ir ištraukite uždegimo raktelį.

TECHNINĖ PRIEŽIŪRA

5. Suraskite piršto taktavimo indikatorių (C) ant sraigės galo. Yra dvi skirtingos sraigės virbų ištraukimo padėties: padėtis A ir B.
6. Atlaisvinkite veržles (D) ir nustatykite pirštų taktavimo indikatorių (C) ties norima padėtimi.

SVARBU:

Taktavimo indikatorius abiejuose piršto taktavimo indikatorius **TURI** būti nustatytas į tą pačią padėtį. Priešingu atveju sraigė bus nepataisomai sugadinta.

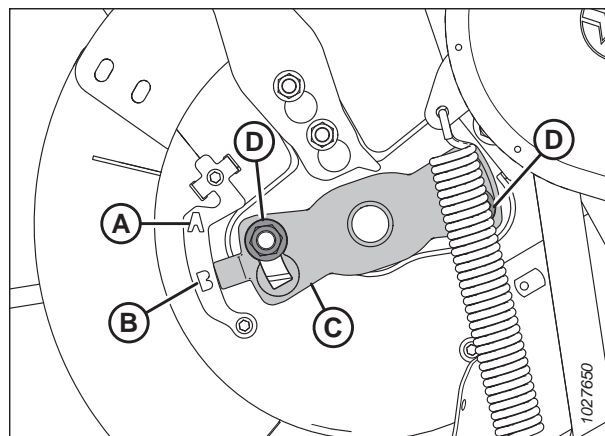

pav. 4.109: Sraigės virbų taktavimo indikatorius

PASTABA:

Jei piršto taktavimo indikatorius nustatytas ties A padėtimi, tai reiškia, kad tame taške sraigės pirštai bus iki galo ištraukti. Todėl galima užkabinti ir paleisti javus anksčiau prieš jiems patenkant į nuožulniosios kameros korpusą. Ši nuostata tinkamiausia rapsams ar tankiems javams.

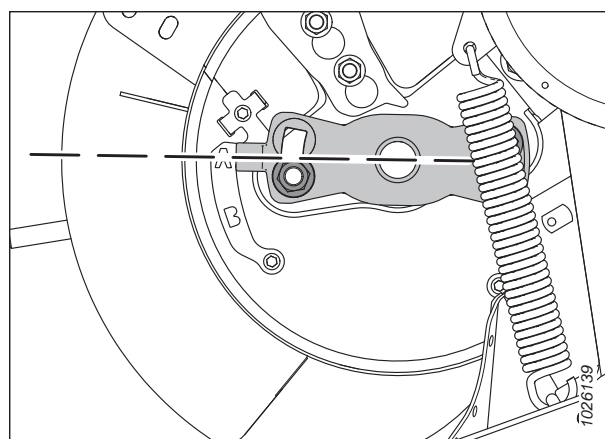

pav. 4.110: Sraigės padėtis A

PASTABA:

Jei indikatorius rodo į padėtį B, tai reiškia, kad tuo metu sraigės pirštai bus visiškai ištraukti. Todėl galima užkabinti ir paleisti javus vėliau prieš jiems patenkant į nuožulniąją kamerą. Ši nuostata tinkamiausia grūdiniams javams ar pupelėms.

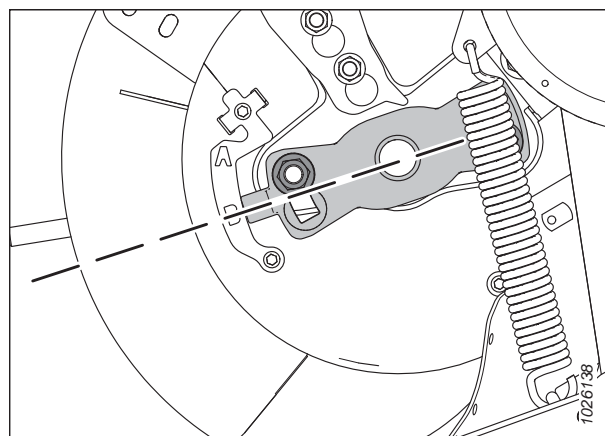

pav. 4.111: Sraigės padėtis B

TECHNINĖ PRIEŽIŪRA

7. Baigę reguliavimą, priveržkite veržles (A) iki 115 Nm (85 lbf ft).
8. Atjunkite apsaugines lenktuvų atramas. Instrukcijas žr. [Lenktuvų apsauginių atramų atjungimas, p. 40](#).

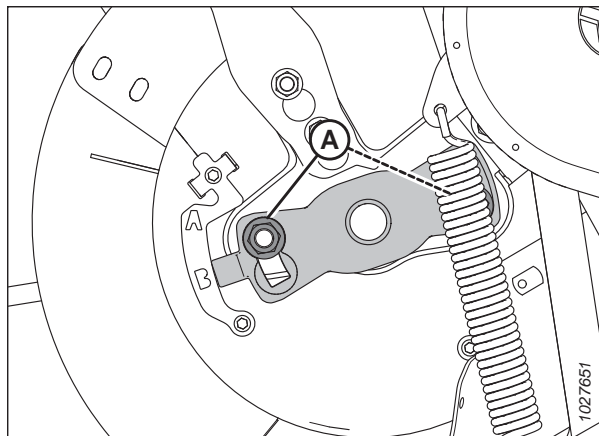

pav. 4.112: Sraigės virbų taktavimo indikatorius

4.8 Dalgis

Pjovimo agregato dalgiai pjauna pasėlius. Kartas nuo karto reikia atlikti dalgių, apsaugų ir dalgio galvutės techninės priežiūros darbus.

⚠ ĮSPĖJIMAS

Niekada neikiškite rankų tarp apsaugų ir dalgio.

⚠ ĮSPĖJIMAS

Dirbdami prie ar tvarkydami dalgius, visada mūvėkite storas pirštines.

⚠ DĖMESIO

Prieš atlikdami mašinos techninę priežiūrą arba atidarydami pavaros gaubtus žr. [4.1 Mašinos parengimas priežiūrai, p. 277](#).

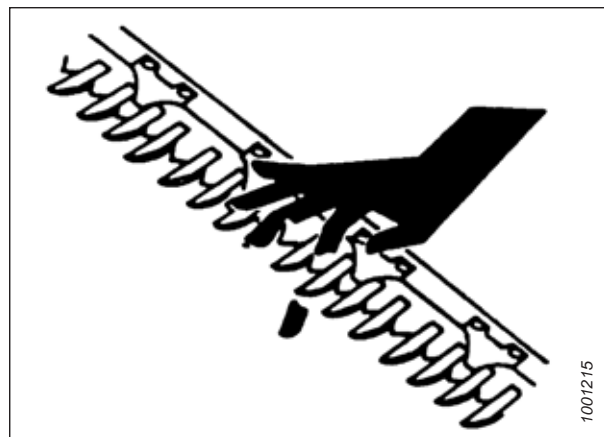

pav. 4.113: Pjovimo agregato keliamas pavojus

4.8.1 Dalgio sekcijos keitimas

Atskiras susidėvėjęsias ar sugadintas dalgio dalis galima pakeisti neatjungiant dalgio nuo pjovimo agregato.

⚠ PAVOJUS

Kad išvengtumėte sunkių ar mirtinų kūno sužalojimų dėl netikėto mašinos paleidimo, prieš reguliuodami mašiną, visada sustabdykite variklį ir ištraukite uždegimo raktelį.

⚠ PAVOJUS

Įsitikinkite, kad teritorijoje nėra pašalinių asmenų.

⚠ ĮSPĖJIMAS

Norėdami išvengti sužalojimų nukritus pakeltiems lenktuvams, visada įjunkite apsaugines lenktuvų atramas prieš atlikdami bet kokius darbus po pakeltais lenktuvais.

⚠ ĮSPĖJIMAS

Dirbdami prie ar tvarkydami dalgius, visada mūvėkite storas pirštines.

1. Užveskite variklį.
2. Iki galo pakelkite lenktuvus.
3. Sustabdykite variklį ir ištraukite uždegimo raktelį.
4. Įjunkite apsaugines lenktuvų atramas. Instrukcijas žr. [Lenktuvų saugos atramų įjungimas, p. 39](#).

TECHNINĖ PRIEŽIŪRA

- Identifikuokite sugadintas dalgio sekcijas. Jei yra laikiklis, atlaisvinkite varžles (A), kuriomis pritvirtintas laikiklis (B), kad pasiektumėte pažeistą dalgio dalį.

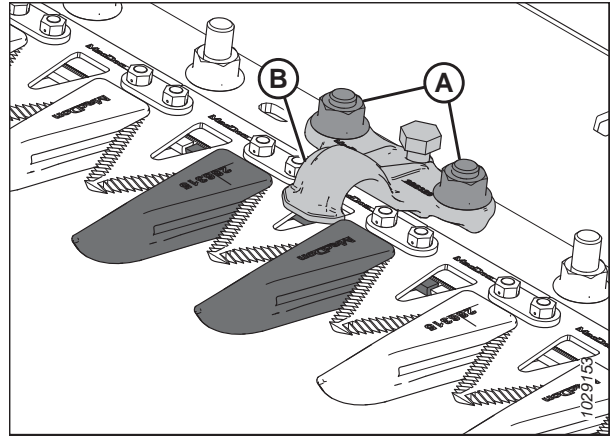

pav. 4.114: Pjovimo agregatas

- Atsukite varžtus ir varžles (B). Išsaugokite tvirtinimo elementą.

PASTABA:

Jei dalgio dalys yra po laikikliu, pasukite dalgio smagratį, kad pakeistumėte dalgio padėtį.

- Jei dalgio sekcijos yra šalia pavaros galo, atjunkite laikiklius (C) ir atkelkite dalgio sekciją (A) nuo dalgio galinio laikiklio.
- Nuvalykite dalgio galinį laikiklį ir uždėkite naują dalgio sekciją ant galinio laikiklio.

PASTABA:

Jei tai pačiai dalgio sekcijai naudojamos smulkiai ir stambiai dantytos dalgio dalys gali nukentėti pjovimo kokybė.

- Jei dalgio sekcijos yra prie pavaros galo, pakeiskite laikiklių (C) padėtį.
- Jei laikiklis buvo atjungtas prieš tai, vėl jį uždėkite kartu su varžtais ir varžlėmis (B).

PASTABA:

Patikrinkite, ar varžtų galvutės iki galo įsuktos pailgose angose ant dalgio galinio laikiklio.

- Priveržkite varžles (B) iki 12 Nm (8,85 lbf-ft [106 lbf-in]).
- Norėdami patikrinti, ar tinkamai sureguliuoti laikikliai, žr. *Laikiklio tikrinimas – smailios dalgių apsaugos, p. 364* arba *Laikiklio tikrinimas – trumpos dalgio apsaugos, p. 377*.

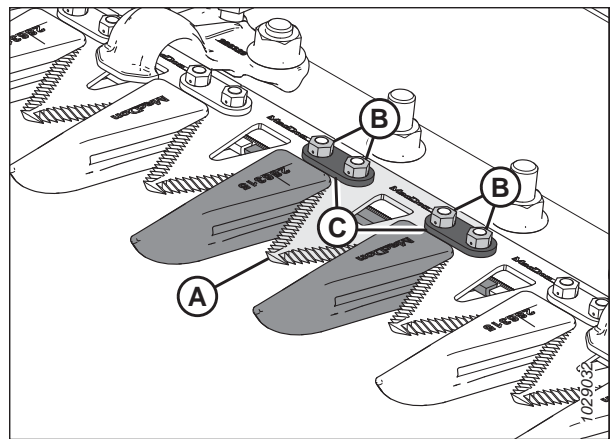

pav. 4.115: Pjovimo agregatas

4.8.2 Dalgio atjungimas

Jei dalgis sugadintas, jį būtina pašalinti.



PAVOJUS

Kad išvengtumėte sunkių ar mirtinų kūno sužalojimų dėl netikėto mašinos paleidimo, prieš reguliuodami mašiną, visada sustabdykite variklį ir ištraukite uždegimo raktelį.

ĮSPĖJIMAS

Atjungimo metu stovėkite ties dalgio galu, kad būtų mažesnis pavojus susižaloti į pjovimo briaunas. Dirbdami prie dalgio mūvėkite storas pirštines.

PASTABA:

Viengubą dalgį turinčiose pjaunamosiose dalgio galvutė yra kairėje dalgio pusėje. Dvigubą dalgį turinčiose pjaunamosiose naudojamos dvi dalgio galvutės, kurios yra dešinėje ir kairėje dalgio pusėse. Prieš pradėdami procedūrą, patikrinkite, kurį dalgį reikia nuimti.

1. Sustabdykite variklį ir ištraukite uždegimo raktelį.
2. Atidarykite galinį gaubtą. Prireikus instrukcijų žr. *Pjaunamosios galinių gaubtų atidarymas, p. 42*.
3. Sukdami prie dalgio pavaros dėžės pritvirtintą smagratį nustatykite dalgį į jo eigos diapazono vidurį.
4. Nuvalykite sritį aplink dalgį.
5. Atjunkite tepimo tašką (A) nuo kaiščio.

PASTABA:

Atjungus tepimo tašką, bus lengviau vėliau vėl sumontuoti dalgio galvutės kaištį.

6. Atsukite varžtą ir veržlę (B).
7. Įstatykite atsuktuvą ar kaltą į tarpą (C), kad pašalintumėte apkrovą nuo dalgio galvutės kaiščio.
8. Atsuktuvu ar kaltu kelkite dalgio galvutės kaištį aukštyn kaiščio griovelyje, kol jis atsijungs nuo dalgio galvutės.

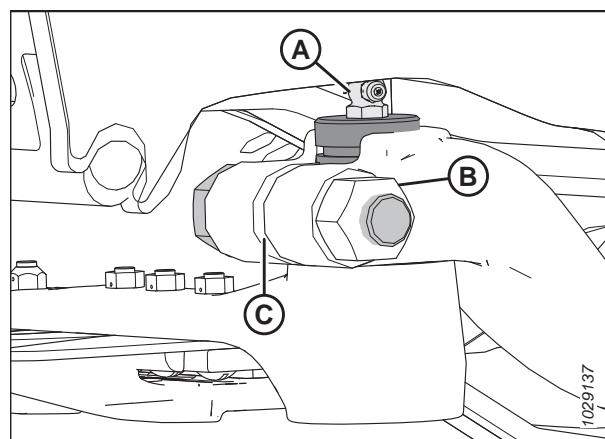

pav. 4.116: Dalgio galvutė

9. Stumkite dalgio konstrukciją (A) į vidų, iki ji bus atitraukta nuo pavaros sverto (B).

PASTABA:

Rėmo ir galinių gaubtų dalys šioje iliustracijoje nepavaizduotos, siekiant parodyti dalgio galvutės komponentus.

10. Jei nėra keičiama, užsandarinkite dalgio galvutės guolį (C) plastikumu ar juosta, kad nepatektų nešvarumų ar šiukšlių.
11. Patraukite dalgio pavaros svertą (B) į išorinę padėtį, kad liktų tarpas dalgiui.

PASTABA:

Jei nuimama dalgio galvutė arba dalgio galvutės guolis, ištraukite dalgį tiek, kad galėtumėte pasiekti šias dalis.

12. Išimkite dalgį (A).

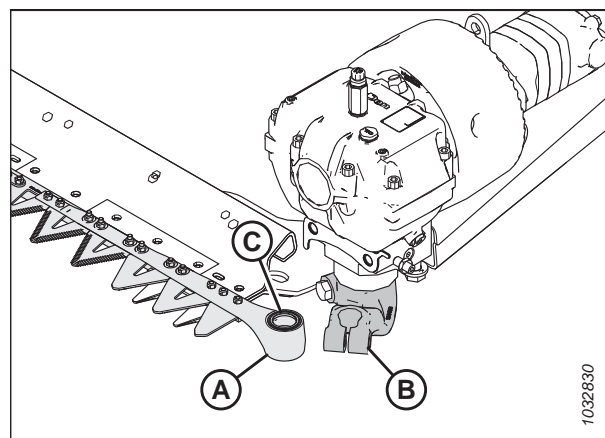

pav. 4.117: Kairioji dalgio galvutė

4.8.3 Dalgio galvutės guolio atjungimas

Dalgio galvutės guolis leidžia dalgio galvutės kaiščiui sukis galvutėje, kai pavaros svirtas jį stumia pirmyn ir atgal. Jei guolis nusidėvėjęs ar sugadintas, jį reikia pakeisti.

PAVOJUS

Kad išvengtumėte sunkių ar mirtinų kūno sužalojimų dėl netikėto mašinos paleidimo, prieš reguliuodami mašiną, visada sustabdykite variklį ir ištraukite uždegimo raktelį.

PAVOJUS

Įsitikinkite, kad teritorijoje nėra pašalinių asmenų.

ĮSPĖJIMAS

Atjungimo metu stovėkite ties dalgio galu, kad būtų mažesnis pavojus susižaloti į pjovimo briaunas. Dirbdami prie dalgio mūvėkite storas pirštines.

1. Užveskite variklį.
2. Iki galo nuleiskite lenktuvus.
3. Sustabdykite variklį ir ištraukite uždegimo raktelį.
4. Atjunkite dalgį. Instrukcijas žr. [4.8.2 Dalgio atjungimas, p. 346](#).

PASTABA:

Kadangi guolis yra keičiamas, nereikia apvynioti dalgio galvutės, kad būtų apsaugotas guolis.

5. Naudokite plokščią įrankį, kurio skersmuo yra toks pats kaip kaiščio (A). Atjunkite sandariklį (B), guolį (C), kaištį (D) ir sandarinimo žiedą (E) nuo dalgio galvutės apatinės pusės.

PASTABA:

Tarpiklį (B) galima pakeisti neatjungiant guolio. Keisdami sandariklį, patikrinkite, ar kaištis ir adatinis guolis nėra nusidėvėję, ir, jei reikia, pakeiskite sandariklį.

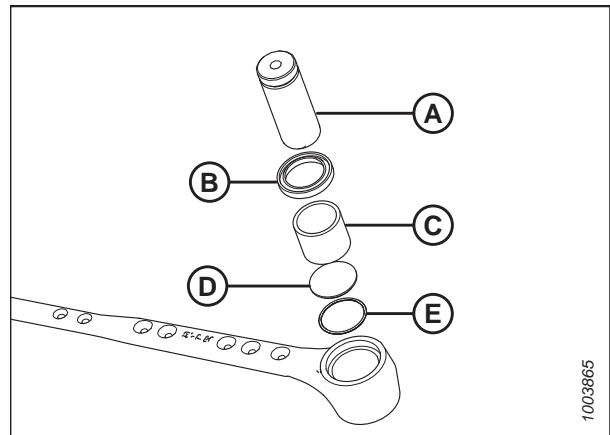

pav. 4.118: Dalgio galvutės guolio konstrukcija

4.8.4 Dalgio galvutės guolio montavimas

Dalgio galvutės guolis leidžia dalgio galvutės kaiščiui sukis galvutėje, kai pavaros svirtas jį stumia pirmyn ir atgal. Kai senas guolis atjungtas nuo dalgio galvutės, galima sumontuoti naują.

ĮSPĖJIMAS

Atjungimo metu stovėkite ties dalgio galu, kad būtų mažesnis pavojus susižaloti į pjovimo briaunas. Dirbdami prie dalgio mūvėkite storas pirštines.

TECHNINĖ PRIEŽIŪRA

1. Sustabdykite variklį ir ištraukite uždegimo raktelį.
2. Įstatykite sandarinimo žiedą (E) ir kaištį (D) į dalgio galvutę.
3. Plokščiu įrankiu (A), kurio skersmuo apytiksliai toks pats, kaip guolio (C), įstumkite guolį į dalgio galvutę, iki guolio viršus bus tolygiai su dalgio galvutės dalimi.

SVARBU:

Sumontuokite guolį identifikacinėmis žymėmis į viršų.

4. Sumontuokite sandariklį (B) dalgio galvutėje, kad briauna būtų atsukta aukštyn.

SVARBU:

Norėdami išvengti ankstyvo dalgio galvutės ar dalgio pavaru dėžės gedimo, patikrinkite, ar tvirtai sujungta tarp dalgio galvutės kaiščio ir rutulinio guolio, ir tarp dalgio galvutės kaiščio ir išėjimo sverto.

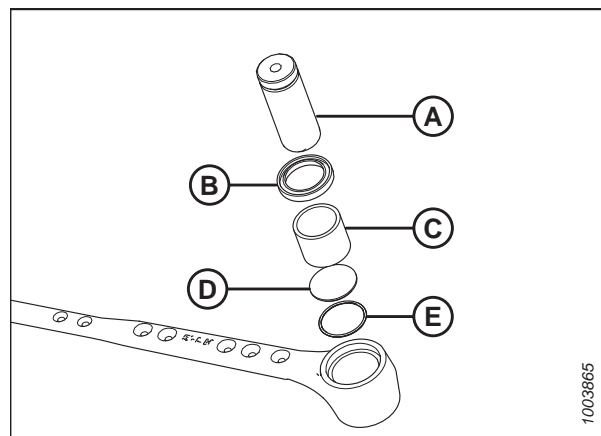

pav. 4.119: Dalgio galvutės guolio konstrukcija

4.8.5 Dalgio montavimas

Jei dalgis nuimtas, montuokite jį atlikdami toliau nurodytą procedūrą.



PAVOJUS

Kad išvengtumėte sunkių ar mirtinų kūno sužalojimų dėl netikėto mašinos paleidimo, prieš reguliuodami mašiną, visada sustabdykite variklį ir ištraukite uždegimo raktelį.



ĮSPĖJIMAS

Atjungimo metu stovėkite ties dalgio galu, kad būtų mažesnis pavojus susižaloti į pjovimo briaunas. Dirbdami prie dalgio mūvėkite storas pirštines.

1. Sustabdykite variklį ir ištraukite uždegimo raktelį.
2. Atidarykite galinį gaubtą. Prireikus instrukcijų žr. *Pjaunamosios galinių gaubtų atidarymas, p. 42.*

PASTABA:

Montavimo iliustracijose pavaizduotas kairiojo dalgio montavimas. Dešiniojo dalgio montavimo procedūra yra tokia pati.

3. Patepkite dalgio galvutės guolį (A), tada sumontuokite dalgio mazgą ant galvutės.

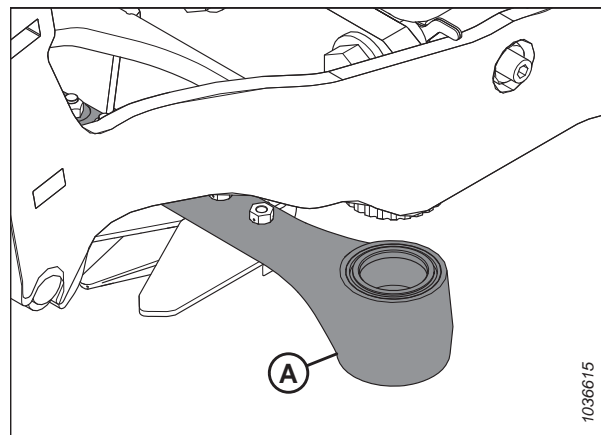

pav. 4.120: Dalgio galvutė

TECHNINĖ PRIEŽIŪRA

- Įstatykite dalgio galvutės kaištį (A) per pavaros svertą į dalgio galvutę.
- Pritvirtinkite dalgio galvutės kaištį (A) kad griovelis (B) būtų 2 mm (0,08 in) virš pavaros sverto.

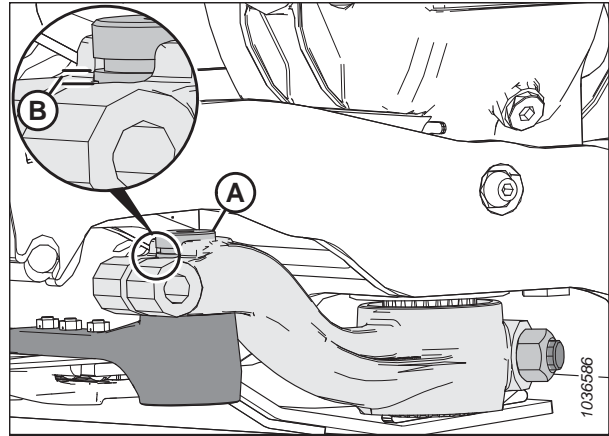

pav. 4.121: Dalgio galvutė

- Pritvirtinkite dalgio galvutės kaištį M16 x 85 mm varžtu (A) ir veržle (B). Sumontuokite varžtą iš vidinės svarto pusės. Priveržkite varžtą iki 220 Nm (162 lbf ft).
- Pasukite prie dalgio pavaros dėžės pritvirtintą smagratį, kad dalgio svirtis (A) atsidurtų vidinėje eigos riboje. Įsitinkinkite, kad tarp pavaros svirties ir dalgio galvutės liko 0,2–1,2 mm (0,02–0,05 in) tarpas (C).
- Jei pavaros svarto reguliuoti nereikia, pereikite prie 9, p. 350 veiksmo. Jeigu reikia reguliuoti, kreipkitės į .

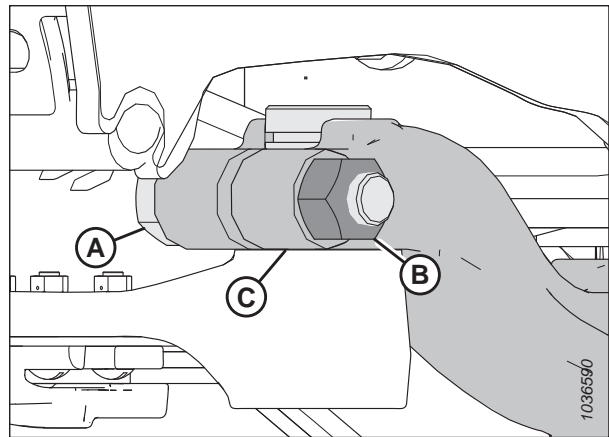

pav. 4.122: Dalgio galvutė

- Vėl sumontuokite tepimo tašką (A). Tepkite jungtį tepalu, kol dalgio galvutė šiek tiek pasislinks žemyn.

SVARBU:

NEGALIMA per daug įleisti tepalo į dalgio galvutę. Per daug sutepus dalgio galvutę, dalgiai gali išsikreipti, todėl apsaugai gali perkaisti ir apkrauti dalgų pavaros variklį. Jei ant jungties užtepėte per daug tepalo, nuimkite tepalo jungtį, kad atlaisvintumėte slėgį.

PASTABA:

Jei guolio ertmėje yra likę oro, dalgio galvutė pradės judėti žemyn prieš užpildant tepalu.

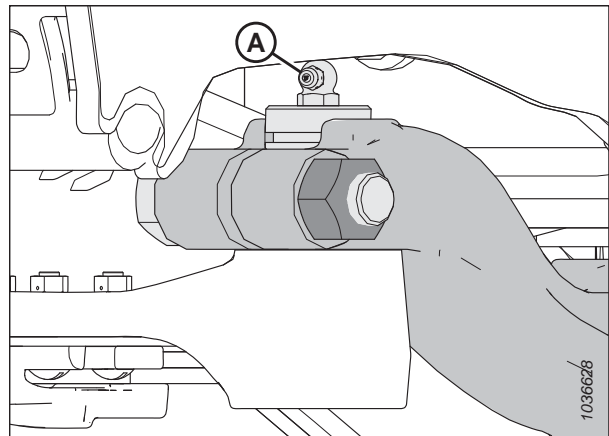

pav. 4.123: Dalgio galvutė

- Uždarykite galinį gaubtą. Prireikus instrukcijų žr. *Pjaunamosios galinių gaubtų uždarymas, p. 43.*

4.8.6 Atsarginiai dalgiai

Du atsarginius dalgius (A) galima laikyti pjaunamosios galiniame vamzdyje, dešiniajame pjaunamosios gale. Patikrinkite, ar atsarginiai dalgiai užfiksuoti fiksiatoriumi (B) ir smeigtuku (C).

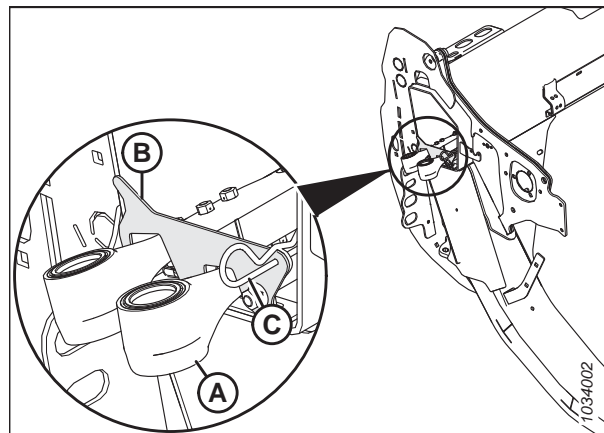

pav. 4.124: Atsarginiai dalgiai

4.8.7 Šmailios dalgių apsaugos ir laikikliai

Dalgių apsaugos padeda sulygiuoti dalgių juostą. Laikiklis tvirtina dalgių juostos dalis prie dalgių apsaugų, kad būtų tinkamai pjaunama.

Toliau nurodyti dalgio apsaugai ir laikikliai naudojami esant šmailių apsaugų konfigūracijoms.

PASTABA:

Esant šmailių dalgio apsaugų konfigūracijai yra reikalingos dvi trumpos dalgio apsaugos, po vieną kiekviename pjovimo agregato gale.

PASTABA:

Dalgių apsaugams pakeisti galima naudoti keturių taškų apsaugų rinkinį. Keturių taškų apsaugai idealiai tinka naudoti akmenuotose vietovėse arba nuimant derlių, pavyzdžiui, lėšius. Daugiau informacijos žr. pjaunamoji detalių kataloge.

TECHNINĖ PRIEŽIŪRA

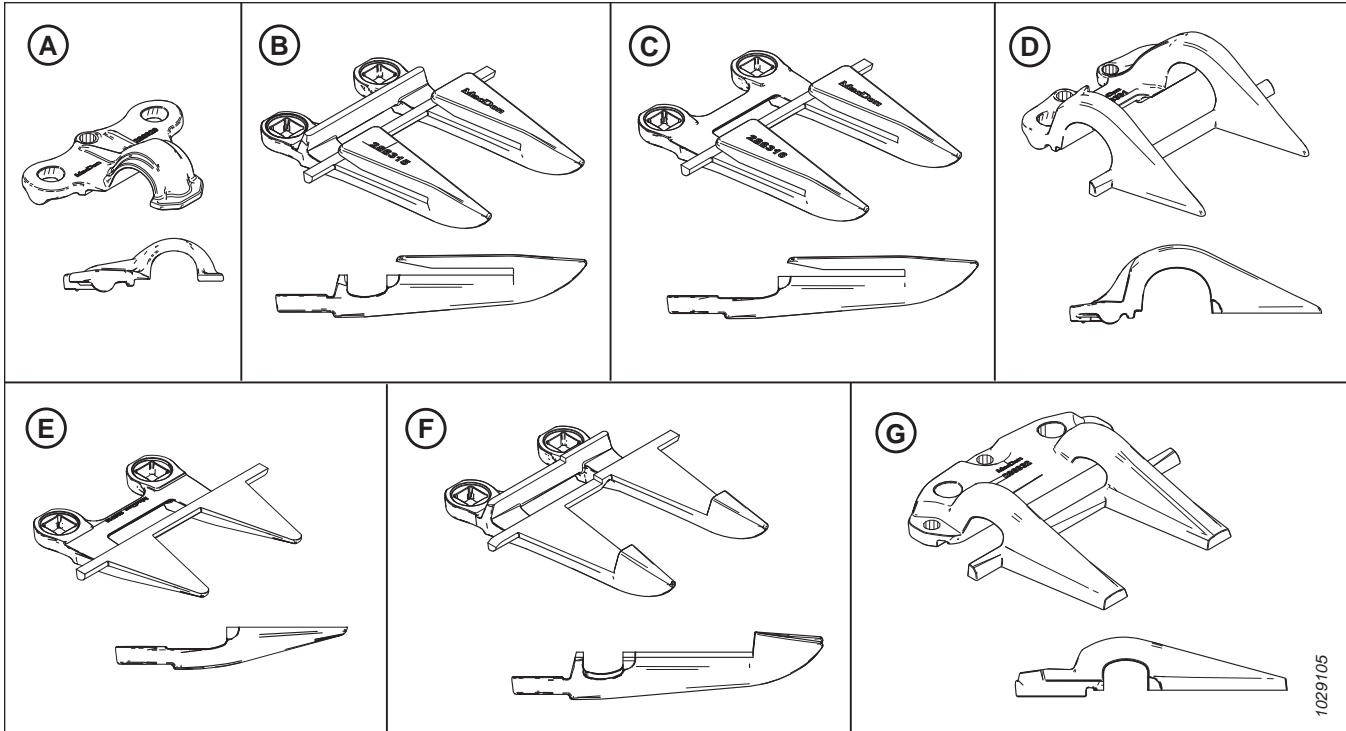

pav. 4.125: Smailių dalgį apsaugų konfigūracijai naudojamų apsaugų ir laikiklių tipai

A – smailus laikiklis (MD #286329)

B – smailus dalgio apsaugas (MD #286315)

C – smailiagalio dalgio apsaugas (be nusidėvėjimo juostos) (MD #286316)⁷⁸

D – „PlugFree“ galinis laikiklis (MD #286331)

E – „PlugFree“ galinio dalgio apsaugas (be nusidėvėjimo juostos) (MD #286319)⁷⁹

F – smailus centrinis dalgio apsaugas (MD #286317)⁸⁰

G – smailus centrinis laikiklis (MD #286332)⁸⁰

Apsaugai skirtingai konfigūruojamos ant skirtingų pjaunamųjų. Keisdami smailias apsaugas ir laikiklius patikrinkite, ar atliekate pagal pjaunamosios rūšį tinkamą pakeitimo veiksmų seką. Žr. atitinkamą temą:

- *Smailios dalgio apsaugos konfigūracija ant viengubo dalgio pjaunamųjų, p. 353*
- *Smailios dalgio apsaugos konfigūracija ant dvigubo dalgio pjaunamųjų – FD235, p. 354*
- *Smailios dalgio apsaugos konfigūracija ant dvigubo dalgio pjaunamųjų – FD240, p. 355*
- *Smailaus dalgio apsaugo konfigūracija ant dvigubo dalgio pjaunamųjų – FD241, p. 356*
- *Smailios dalgio apsaugos konfigūracija ant dvigubo dalgio pjaunamųjų – FD245, p. 357*
- *Smailios dalgio apsaugos konfigūracija ant dvigubo dalgio pjaunamųjų – FD250, p. 358*

78. Montuojamas 2, 3 ir 4 padėtyse pavaros pusėje (-ėse). Žr. *Smailių dalgio apsaugų keitimas, p. 361*.

79. Sumontuota 1 padėtyje vairuotojo pusėje (-se). Viengubo dalgio pjaunamosioms naudojamas standartinis apsaugas dešiniajame gale.

80. Tik pjaunamosios su dvigubu dalgiu.

Smailios dalgio apsaugos konfigūracija ant viengubo dalgio pjaunamųjų

Apsaugos skirtingai konfigūruojamos ant skirtingų dydžių pjaunamųjų. Pateiktoje iliustracijoje pavaizduotos smailios dalgio apsaugos, sumontuotos ant viengubo dalgio pjaunamosios.

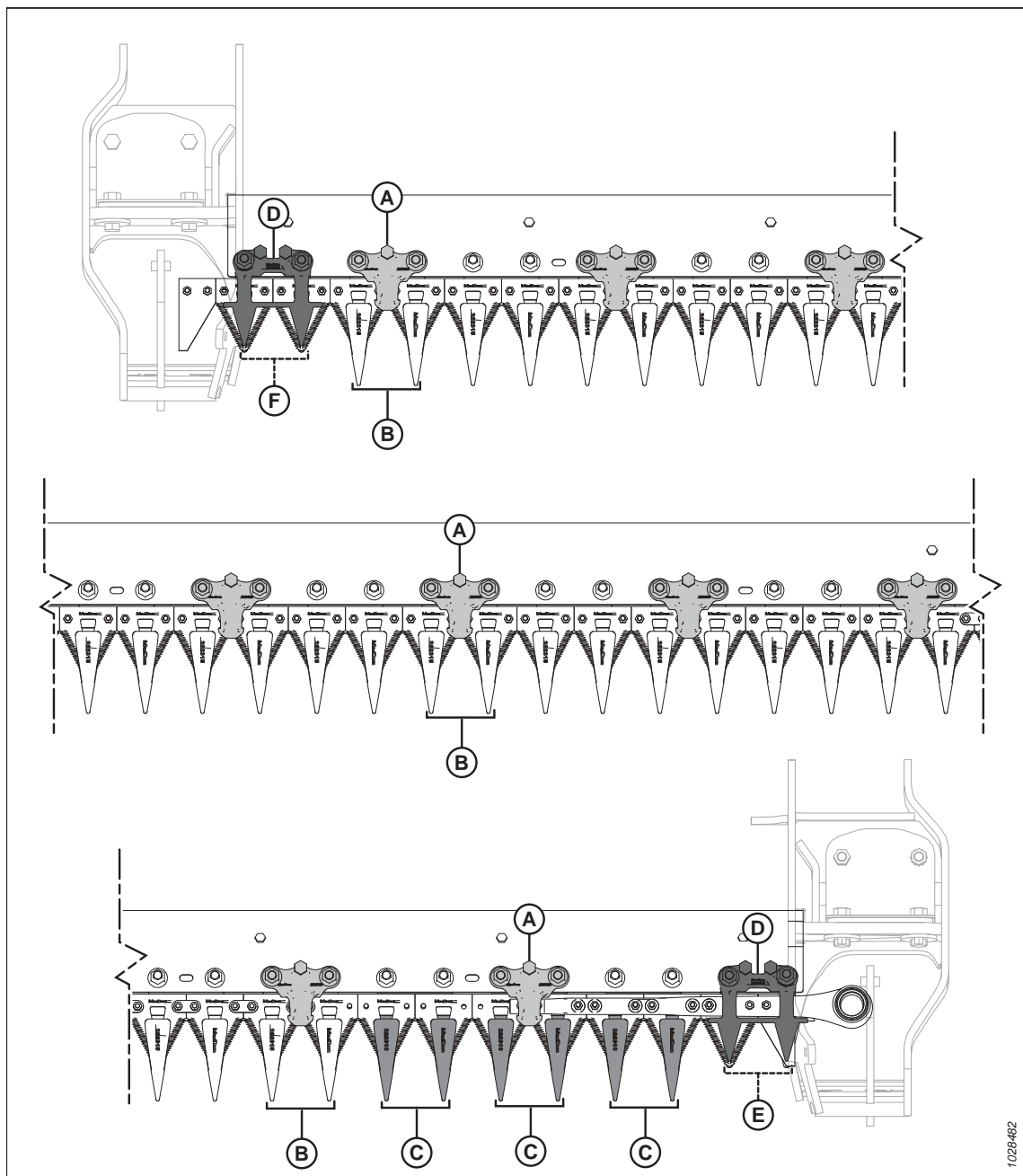

pav. 4.126: Smailios dalgio apsaugos ir laikiklio vieta – viengubo dalgio pjaunamosios

A – smailus laikiklis (MD #286329)

C – smailiagalvis dalgio apsaugas (be nusidėvėjimo juostos) (MD #286316)

E – „PlugFree“ apsaugas (be nusidėvėjimo juostos) (MD #286319)

B – smailus dalgio apsaugas (MD #286315)

D – „PlugFree“ laikiklis (MD #286331)

F – trumpas dalgio apsaugas (MD #286318)

TECHNINĖ PRIEŽIŪRA

Smailios dalgio apsaugos konfigūracija ant dvigubo dalgio pjaunamyjū – FD235

Apsaugos skirtingai konfigūruojamos ant skirtingų pjaunamyjū. Pateiktoje iliustracijoje pavaizduotos smailios dalgio apsaugos, sumontuotos ant dvigubo dalgio pjaunamosios.

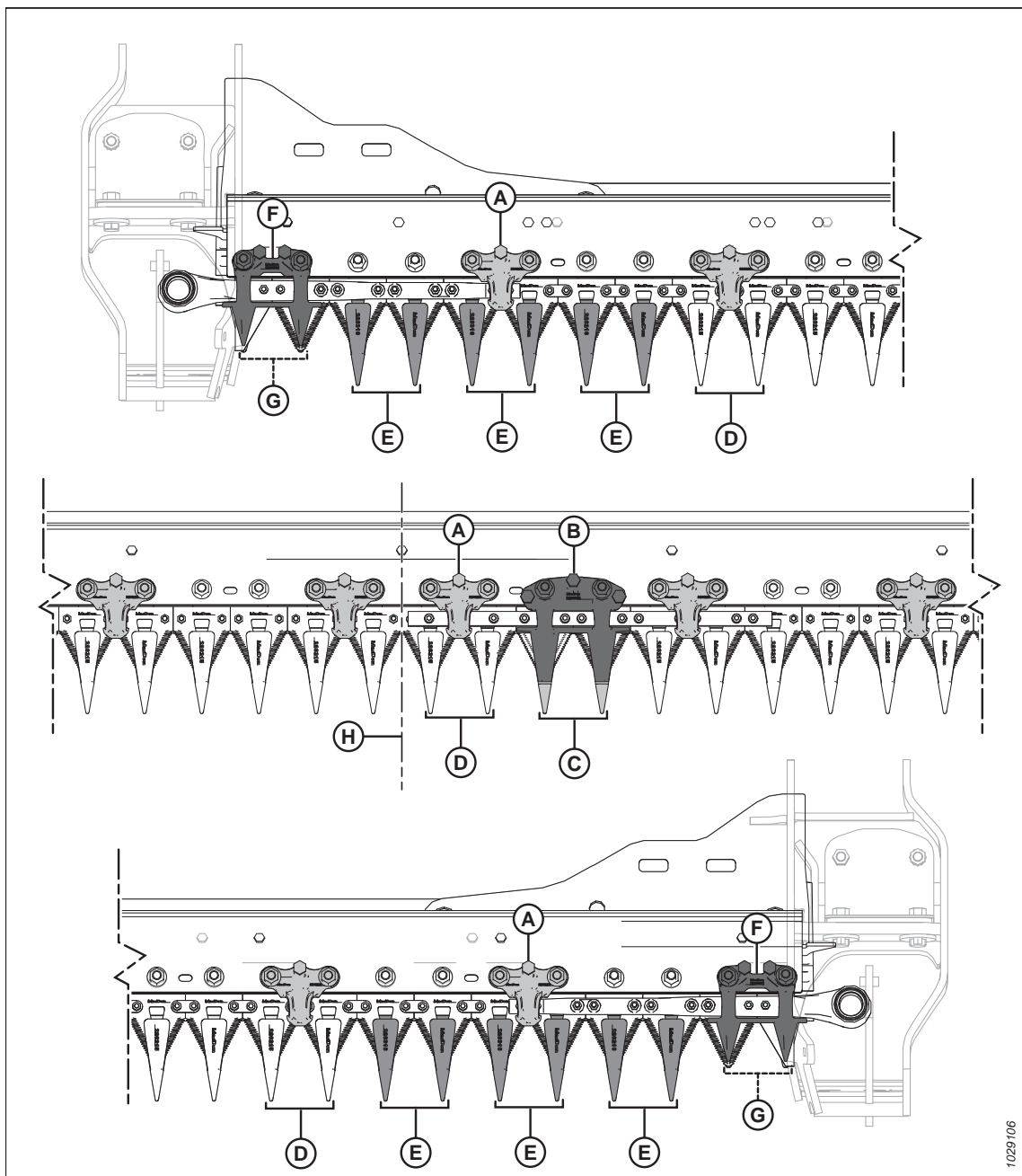

pav. 4.127: Smailios dalgio apsaugos ir laikiklio vietos – FD235 dvigubo dalgio pjaunamosios

A – Smailus laikiklis (MD #286329)⁸¹.

C – smaili centrinio dalgio apsauga (MD #286317)

E – smaili galinio dalgio apsauga (be nusidėvėjimo kompensavimo juostos) (MD #286316)

G – „PlugFree™“ apsauga (be nusidėvėjimo kompensavimo juostos) (MD #286319)

B – smailus centrinis laikiklis (MD #286332)

D – smaili dalgio apsauga (MD #286315)

F – „PlugFree™“ laikiklis (MD #286331)

H – pjaunamosios centras

81. Nepriklausomai nuo konfigūracijos, ant apsaugos visada turi būti laikiklis, esantis dešinėje centrinio apsaugo pusėje

Smailios dalgio apsaugos konfigūracija ant dvigubo dalgio pjaunamyjū – FD240

Dalgių apsaugos padeda sulygiuoti dalgių juostą. Laikiklis tvirtina dalgių juostos dalis prie dalgių apsaugų, kad būtų tinkamai pjaunama.

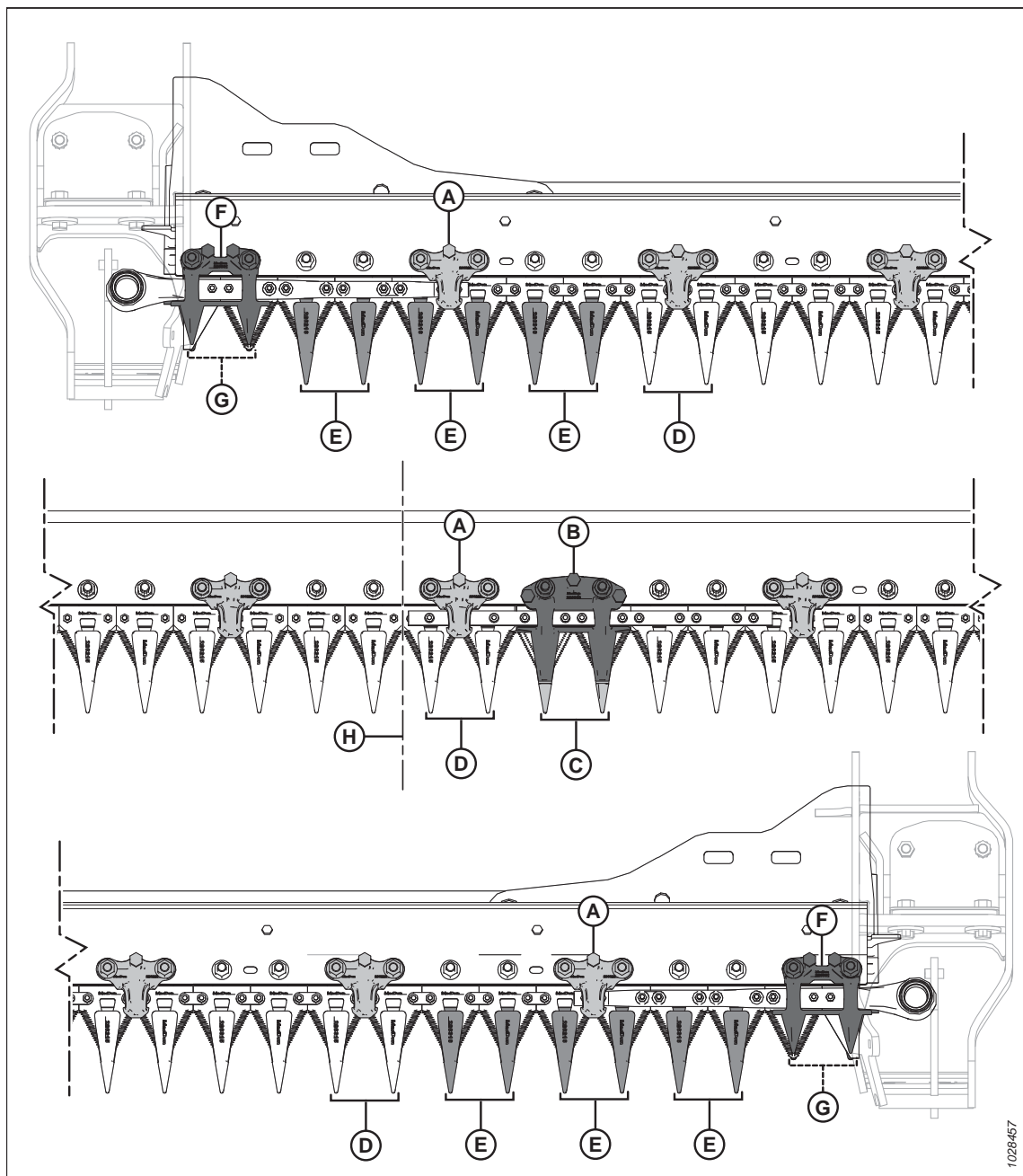

pav. 4.128: Smailios dalgio apsaugos ir laikiklio vietos – FD240 dvigubo dalgio pjaunamosios

A – smailus laikiklis (MD #286329)

C – smaili centrinio dalgio apsauga (MD #286317)

E – smaili galinio dalgio apsauga (be nusidėvėjimo kompensavimo juostos) (MD #286316)

G – trumpa dalgio apsauga (be nusidėvėjimo kompensavimo juostos) (MD #286319)

B – smailus centrinis laikiklis (MD #286332)

D – smaili dalgio apsauga (MD #286315)

F – trumpas dalgio laikiklis (MD #286331)

H – pjaunamosios centras

Smailaus dalgio apsaugo konfigūracija ant dvigubo dalgio pjaunamųjų – FD241

Apsaugos skirtingai konfigūruojamos ant skirtingų dydžių pjaunamųjų. Pateiktoje iliustracijoje pavaizduotos smailios dalgio apsaugos, sumontuotos ant dvigubo dalgio pjaunamosios.

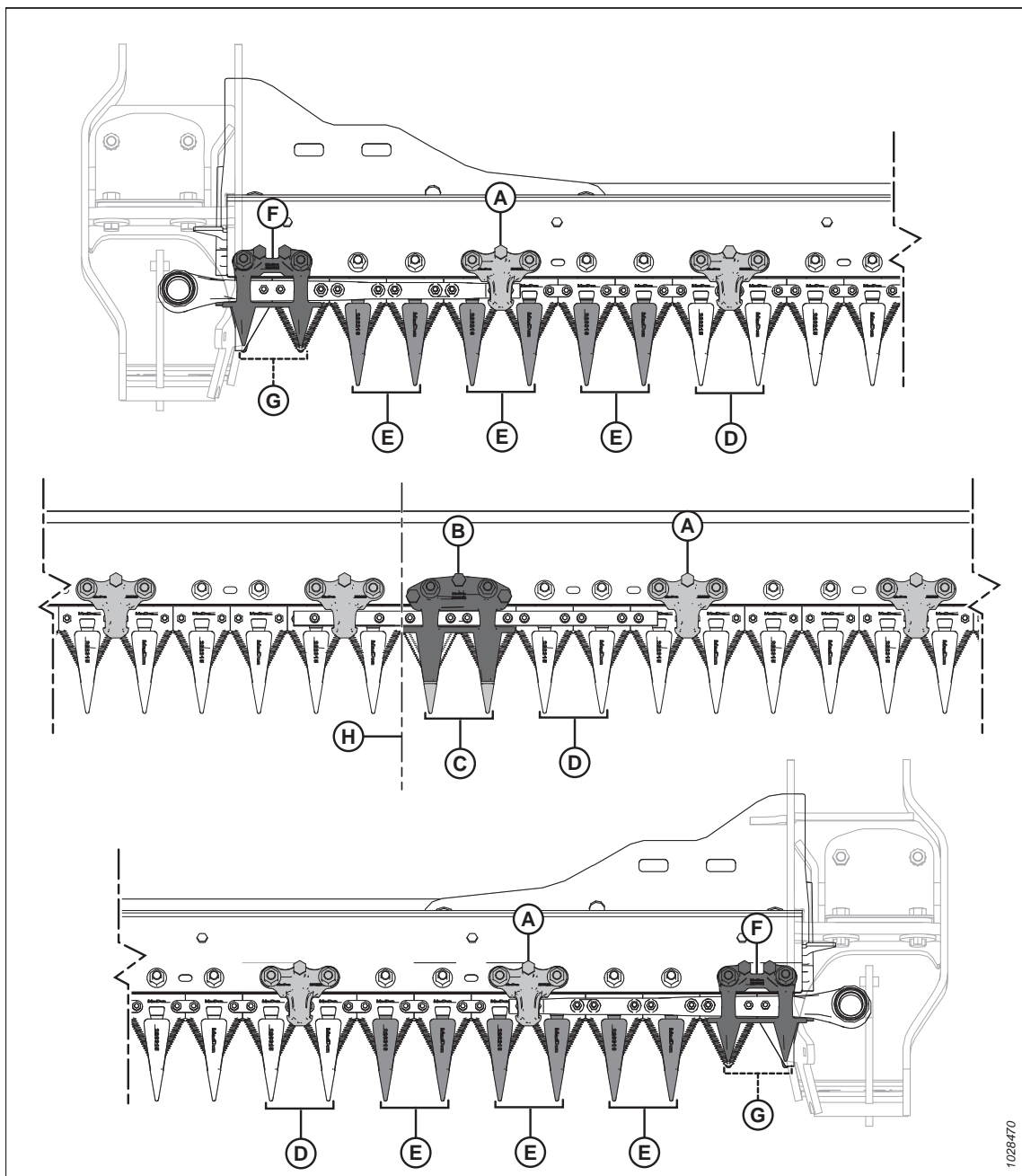

pav. 4.129: Smailių dalgio apsaugų ir laikiklių vietos

A – smailus laikiklis (MD #286329)⁸²

C – smailus centrinio dalgio apsaugas (MD #286317)

E – smailiagalvis dalgio apsaugas (be nusidėvėjimo juostos) (MD #286316)

G – „PlugFree“ apsaugas (be nusidėvėjimo juostos) (MD #286319)

B – smailus centrinis laikiklis (MD #286332)

D – smailus dalgio apsaugas (MD #286315)

F – „PlugFree“ laikiklis (MD #286331)

H – pjaunamosios centras

82. Nepriklausomai nuo konfigūracijos, ant apsaugo visada turi būti laikiklis, esantis dešinėje centrinio apsaugo pusėje.

Smailios dalgio apsaugos konfigūracija ant dvigubo dalgio pjaunamųjų – FD245

Apsaugos skirtingai konfigūruojamos ant skirtingų dydžių pjaunamųjų. Pateiktoje iliustracijoje pavaizduotos smailios dalgio apsaugos, sumontuotos ant dvigubo dalgio pjaunamosios.

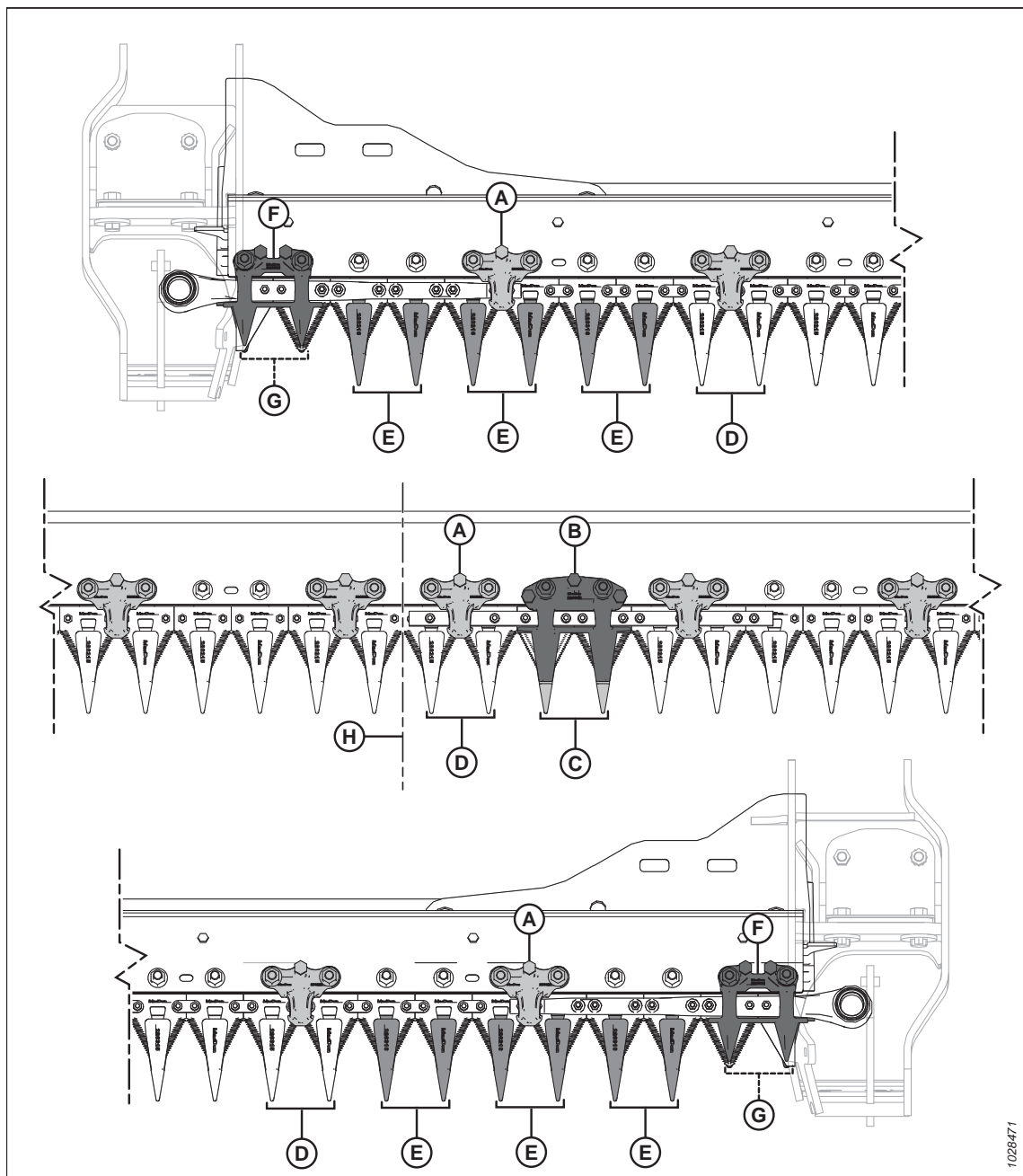

pav. 4.130: Smailios dalgio apsaugos ir laikiklio vietos – FD245 dvigubo dalgio pjaunamosios

A – Smailius laikiklis (MD #286329)⁸³.

C – smaili centrinio dalgio apsauga (MD #286317)

E – smaili galinio dalgio apsauga (be nusidėvėjimo kompensavimo juostos) (MD #286316)

G – „PlugFree™“ apsauga (be nusidėvėjimo kompensavimo juostos) (MD #286319)

B – smailius centrinis laikiklis (MD #286332)

D – smaili dalgio apsauga (MD #286315)

F – „PlugFree™“ laikiklis (MD #286331)

H – pjaunamosios centras

83. Nepriklausomai nuo modelio, ant apsaugos visada turi būti laikiklis, esantis dešinėje centrinio apsaugo pusėje

Smailios dalgio apsaugos konfigūracija ant dvigubo dalgio pjaunamųjų – FD250

Apsaugos skirtingai konfigūruojamos ant skirtingų dydžių pjaunamųjų. Pateiktoje iliustracijoje pavaizduotos smailios dalgio apsaugos, sumontuotos ant dvigubo dalgio pjaunamosios.

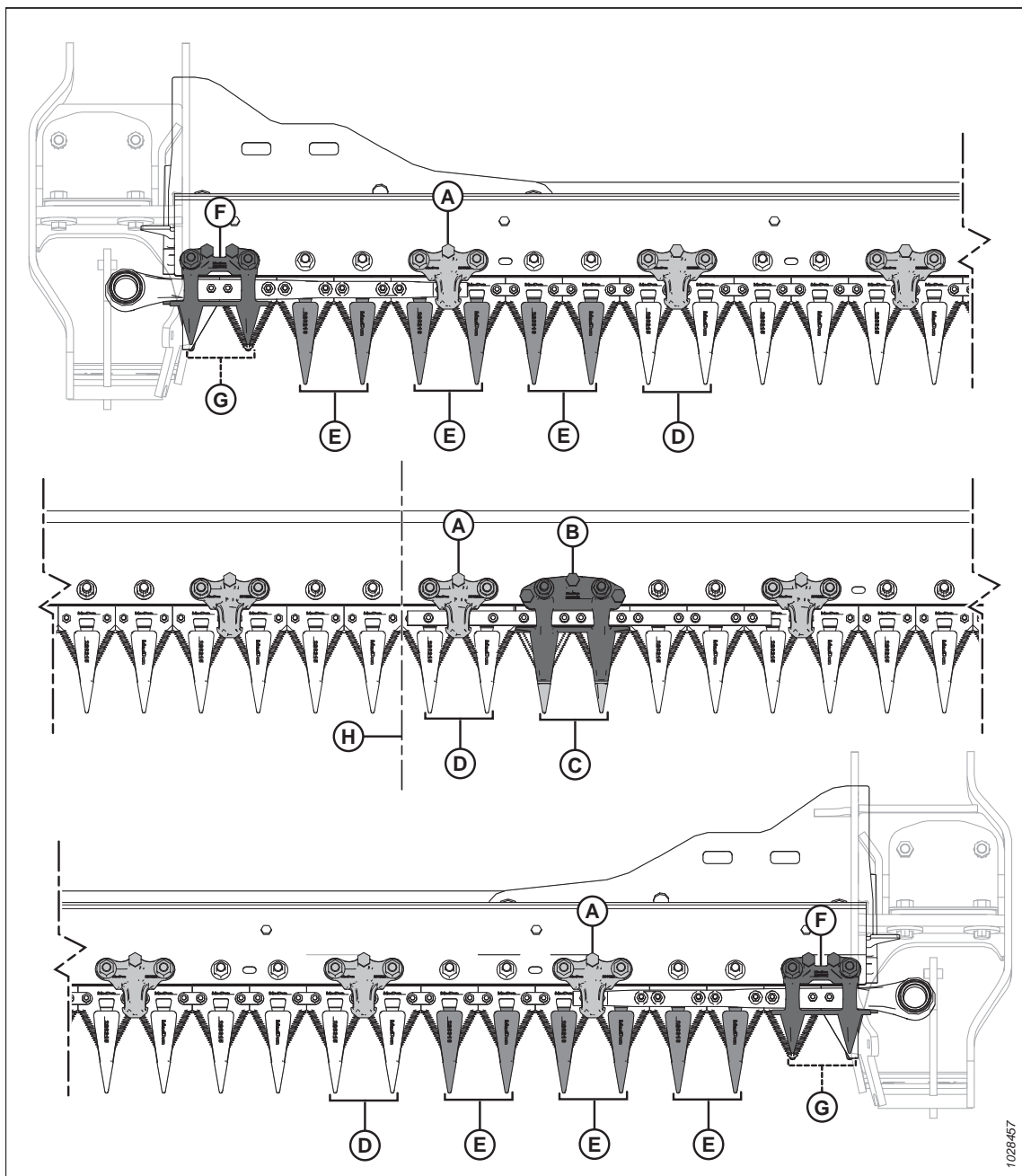

pav. 4.131: Smailios dalgio apsaugos ir laikiklio vietos – FD250 dvigubo dalgio pjaunamoji

- | | |
|---|--|
| A – smailus laikiklis (MD #286329) | B – smailus centrinis laikiklis (MD #286332) |
| C – smaili centrinio dalgio apsauga (MD #286317) | D – smaili dalgio apsauga (MD #286315) |
| E – smaili galinė apsauga (be nusidėvėjimo kompensavimo juostos) (MD #286316) | F – trumpas dalgio laikiklis (MD #286331) |
| G – trumpa dalgio apsauga (be nusidėvėjimo kompensavimo juostos) (MD #286319) | H – pjaunamosios centras |

Dalgio apsaugų ir apsauginės juostos reguliavimas

Jei dalgio apsauga ar apsauginė juosta nesulygiuota dėl to, kad atsitrenkė į akmenį ar kliūtį, lygiavimui naudokite apsaugos tiesinimo įrankį.



PAVOJUS

Kad išvengtumėte sunkių ar mirtinų kūno sužalojimų dėl netikėto mašinos paleidimo, prieš reguliuodami mašiną, visada sustabdykite variklį ir ištraukite uždegimo raktelį.



ĮSPĖJIMAS

Norėdami išvengti sužalojimų nukritus pakeltiems lenktuvams, visada įjunkite apsaugines lenktuvų atramas prieš atlikdami bet kokius darbus po pakeltais lenktuvais.



ĮSPĖJIMAS

Dirbdami prie ar tvarkydami dalgius, visada mūvėkite storas pirštines.

1. Iki galo pakelkite lenktuvus.
2. Sustabdykite variklį ir ištraukite uždegimo raktelį.
3. Įjunkite apsaugines lenktuvų atramas. Instrukcijas žr. *Lenktuvų saugos atramų įjungimas, p. 39*.

TECHNINĒ PRIEŽIŪRA

4. Norēdami nusstati apsagos antgalius aukštyn, īstatiykie apsagos tiesinimo īrankī, kaip pavaizduota, ir patraukite jī aukštyn.

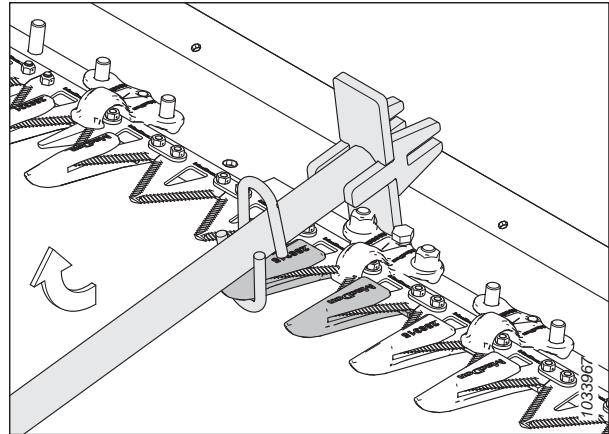

pav. 4.132: Regulivimas aukštyn – smaili apsauga

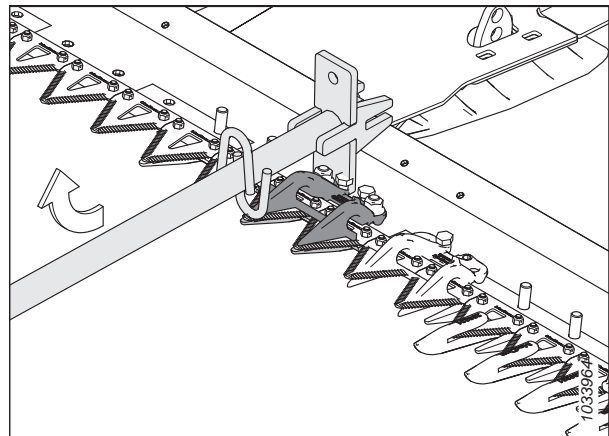

pav. 4.133: Regulivimas aukštyn – trumpa dalgio apsauga

5. Norēdami nusstati apsagos antgalius žemyn, īstatiykie apsagos tiesinimo īrankī, kaip pavaizduota, ir paspauskite jī žemyn.

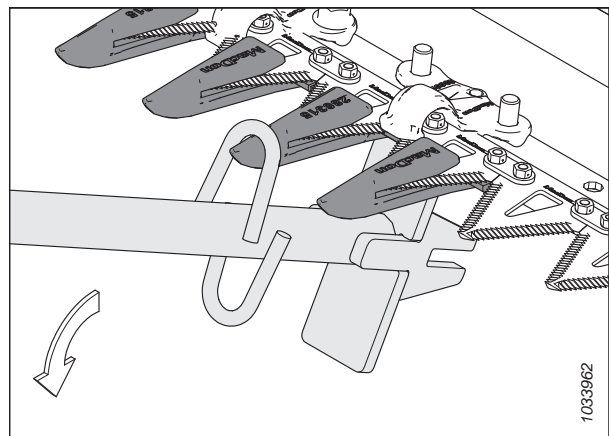

pav. 4.134: Regulivimas žemyn – smaili apsauga

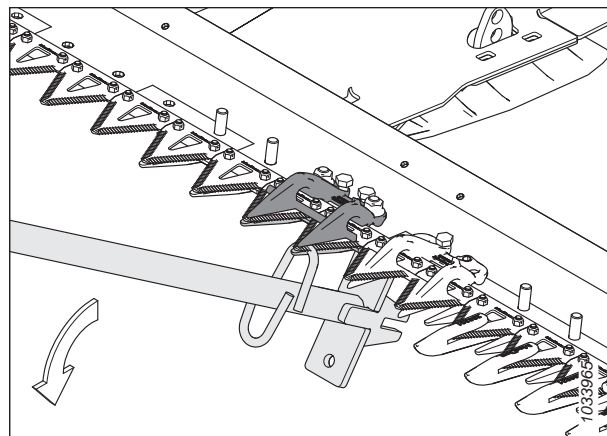

pav. 4.135: Reguliavimas žemyn – trumpa dalgio apsauga

- Norėdami sureguliuoti apsauginę juostą, įstatykite apsaugos tiesinimo įrankį taip, kaip parodyta, tada atitinkamai paspauskite žemyn arba patraukite aukštyn.

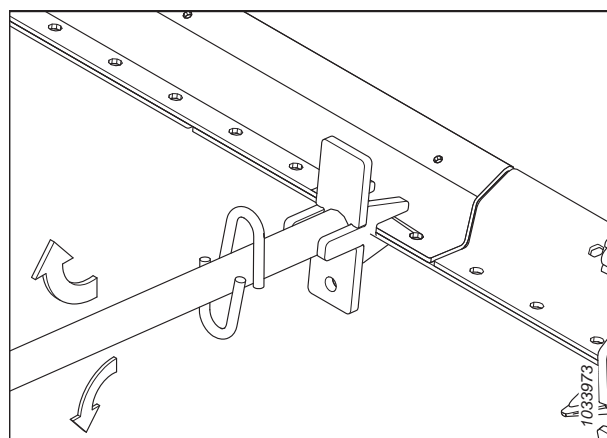

pav. 4.136: Apsauginės juostos reguliavimas – be apsaugų

Smalių dalgio apsaugų keitimas

Laikui bėgant apsaugos nusidėvi ir jas būtina keisti. Šioje procedūroje nurodoma, kaip keisti standartines apsaugas ir specialias (pavaros pusės) apsaugas, esančias arčiausiai dalgio pavaros variklio.



PAVOJUS

Kad išvengtumėte sunkių ar mirtinų kūno sužalojimų dėl netikėto mašinos paleidimo, prieš reguliuodami mašiną, visada sustabdykite variklį ir ištraukite uždegimo raktelį.



PAVOJUS

Įsitinkinkite, kad teritorijoje nėra pašalinių asmenų.



ĮSPĖJIMAS

Norėdami išvengti sužalojimų nukritus pakeltiems lenktuvams, visada įjunkite apsaugines lenktuvų atramas prieš atlikdami bet kokius darbus po pakeltais lenktuvais.

ĮSPĖJIMAS

Dirbdami prie ar tvarkydami dalgius, visada mūvėkite storas pirštines.

SVARBU:

Keisdami smailias dalgio apsaugas patikrinkite, ar laikiklis yra tinkamas pagal jūsų pjaunamosios tipą ir plotį. Norėdami gauti daugiau informacijos, žr. [4.8.7 Smailios dalgių apsaugos ir laikikliai, p. 351](#).

PASTABA:

Dalgių apsaugams pakeisti galima naudoti keturių taškų apsaugų rinkinį. Keturių taškų apsaugai idealiai tinka naudoti akmenuotose vietovėse arba nuimant derlių, pavyzdžiui, lėšius. Daugiau informacijos žr. pjaunamoji detalių kataloge.

SVARBU:

Pjaunamosios su viengubu arba dvigubu dalgiu: abiejose pjaunamosios galuose, 1 padėtyje (išorinė apsauga) yra trumpa dalgio apsauga. Pjaunamosios pavaros pusėje (-ėse), 2, 3 ir 4 padėtyse yra smailios dalgio apsaugos (be nusidėvėjimo juostų). Pradedant nuo 5 padėties, likusios apsaugos yra smailios dalgio apsaugos. Patikrinkite, ar šiose vietose sumontuotos tinkamos keičiamos apsaugos.

SVARBU:

Dvigubo dalgio pjaunamosios: Smaili centrinio dalgio apsauga įrengta ten, kur abu dalgiai persidengia. Smaili centrinio dalgio apsauga keičiama šiek tiek kitaip. Instrukcijas žr. [Centrinės smailios dalgio apsaugos keitimas – dvigubo dalgio pjaunamoji, p. 366](#).

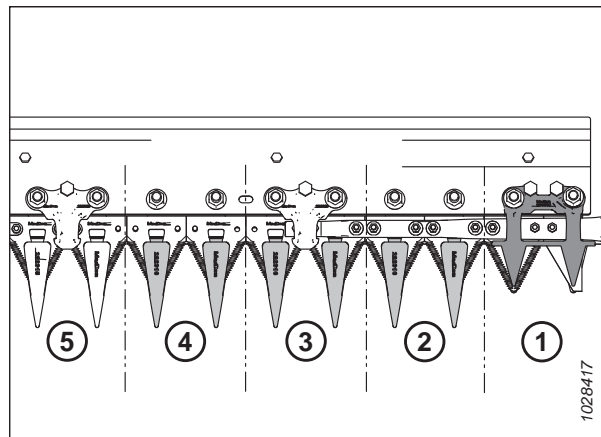

pav. 4.137: Pavaros pusės smailios dalgių apsaugos

1. Užveskite variklį.
2. Iki galo pakelkite lenktuvus.
3. Sustabdykite variklį ir ištraukite uždegimo raktelį.
4. Įjunkite apsaugines lenktuvų atramas. Instrukcijas žr. [Lenktuvų saugos atramų įjungimas, p. 39](#).
5. Atidarykite galinį gaubtą. Prireikus instrukcijų žr. [Pjaunamosios galinių gaubtų atidarymas, p. 42](#).
6. Sukite prie dalgių pavaros dėžės pritvirtintą smagratį ir rankiniu būdu judinkite dalgį, kol dalgio sekcijos atsidurs per vidurį tarp apsaugų.
7. Uždarykite galinį gaubtą. Prireikus instrukcijų žr. [Pjaunamosios galinių gaubtų uždarymas, p. 43](#).

TECHNINĖ PRIEŽIŪRA

- Atjunkite dvi varžles (B) ir varžtus, tvirtinančius smailią dalgio apsaugą (A) ir laikiklį (C) (jei yra) prie pjovimo agregato.
- Atjunkite smailią dalgio apsaugą (A), laikiklį (C), ir plastikinę nusidėvėjimo kompensavimo plokštelę. Išmeskite smailią dalgio apsaugą.

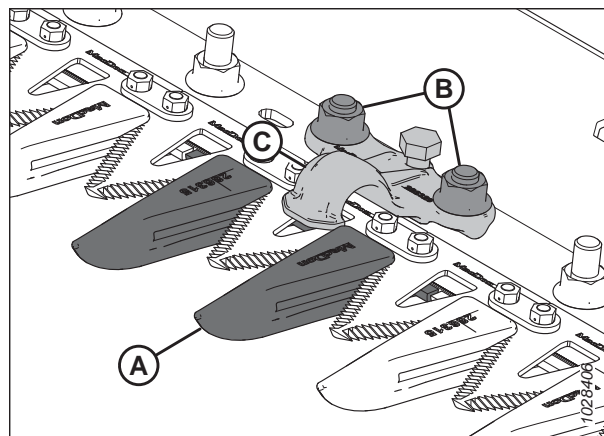

pav. 4.138: Smailios dalgių apsaugos

- Po pjovimo agregatu padėkite plastikinę nusidėvėjimo kompensavimo plokštelę (A) ir pakeistą smailią dalgio apsaugą (B).

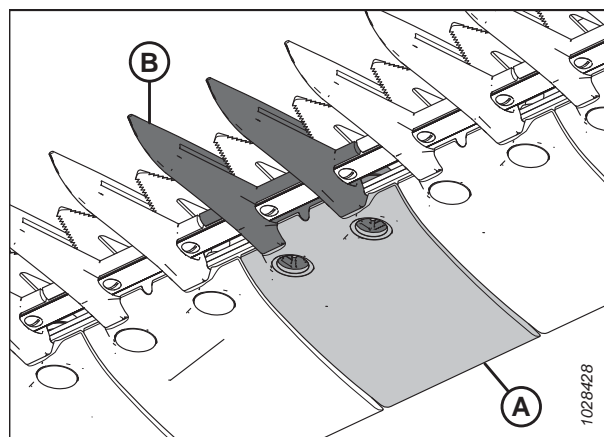

pav. 4.139: Smaili dalgio apsauga ir nusidėvėjimo kompensavimo plokštė

- Nustatykite laikiklį (A) (jei yra) ir atsukite reguliavimo varžtą (C), kad jis nekyšotų iš laikiklio apačios.
- Dviem varžtais ir varžlėmis (B) pritvirtinkite smailią dalgio apsaugą, nusidėvėjimo kompensavimo plokštelę ir laikiklį (jei yra). Priveržkite varžtus iki 85 Nm (63 lbf ft).
- Jeigu yra laikiklis, žr. *Laikiklio reguliavimas – smailios dalgių apsaugos*, p. 365.

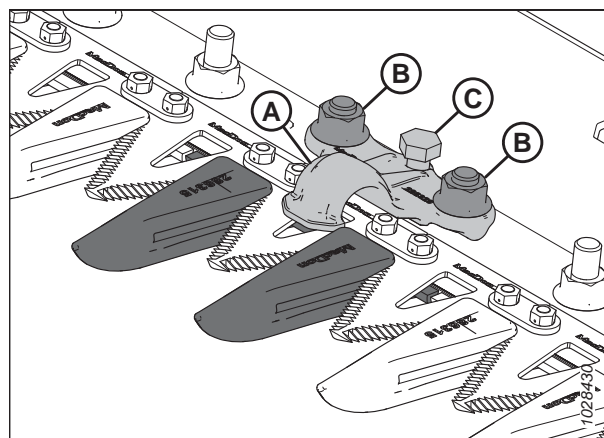

pav. 4.140: Smailios dalgių apsaugos

Laikiklio tikrinimas – smailios dalgių apsaugos

Smailio dalgių apsaugos laikikliai neleidžia dalgio sekcijoms ant pjovimo juostos pakilti nuo apsaugų, tačiau dalgis vis tiek gali slysti. Patikrinkite, ar tarp laikiklių ir dalgio sekcijų yra pakankamas tarpas.

Ši procedūra skirta standartiniams laikikliams. Norėdami patikrinti centrinio dvigubo dalgio pjaunamąsias, žr. *Centrinio laikiklio tikrinimas ant dvigubo dalgio pjaunamųjų – smailios dalgių apsaugos, p. 368.*

PASTABA:

Sulygiuokite apsaugas prieš reguliuodami laikiklį. Instrukcijas žr. *Dalgio apsaugų ir apsauginės juostos reguliavimas, p. 359.*

! PAVOJUS

Kad išvengtumėte sunkių ar mirtinų kūno sužalojimų dėl netikėto mašinos paleidimo, prieš reguliuodami mašiną, visada sustabdykite variklį ir ištraukite uždegimo raktelį.

! PAVOJUS

Įsitikinkite, kad teritorijoje nėra pašalinių asmenų.

! ĮSPĖJIMAS

Norėdami išvengti sužalojimų nukritus pakeltiems lenktuvams, visada įjunkite apsaugines lenktuvų atramas prieš atlikdami bet kokius darbus po pakeltais lenktuvais.

! ĮSPĖJIMAS

Dirbdami prie ar tvarkydami dalgius, visada mūvėkite storas pirštines.

1. Iki galo pakelkite lenktuvus.
2. Sustabdykite variklį ir ištraukite uždegimo raktelį.
3. Įjunkite apsaugines lenktuvų atramas. Instrukcijas žr. *Lenktuvų saugos atramų įjungimas, p. 39.*
4. Atidarykite galinį gaubtą. Prireikus instrukcijų žr. *Pjaunamosios galinių gaubtų atidarymas, p. 42.*
5. Pasukite prie dalgio pavaros dėžės pritvirtintą smagratį, kad dalgio sekcija (A) atsidurtų po laikikliu (B) ir tarp apsaugų (C).
6. Paspauskite žemyn dalgio sekciją (A) maždaug 44 N (10 lbf) jėga ir tarpų matuokliu išmatuokite tarpą tarp laikiklio (B) ir dalgio sekcijos. Patikrinkite, ar tarpas yra 0,1–0,5 mm (0,004–0,020 in).
7. Jei reikia sureguliuoti, žr. *Laikiklio reguliavimas – smailios dalgių apsaugos, p. 365.*
8. Uždarykite galinį gaubtą. Prireikus instrukcijų žr. *Pjaunamosios galinių gaubtų uždarymas, p. 43.*

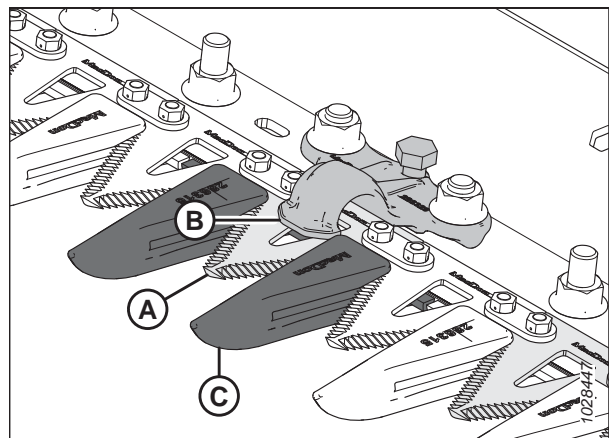

pav. 4.141: Smailios apsaugos laikiklis

Laikiklio reguliavimas – smailios dalgių apsaugos

Jei smailaus arba keturių taškų dalgio apsaugo laikiklis kliūva už dalgio, sureguliuokite laikiklį.

Ši procedūra skirta standartiniams laikikliams. Norėdami sureguliuoti centrinį laikiklį ant dvigubo dalgio pjaunamųjų, žr. *Centrinio laikiklio reguliavimas ant dvigubo dalgio pjaunamųjų – smailios dalgių apsaugos, p. 369.*

PAVOJUS

Kad išvengtumėte sunkių ar mirtinų kūno sužalojimų dėl netikėto mašinos paleidimo, prieš reguliuodami mašiną, visada sustabdykite variklį ir ištraukite uždegimo raktelį.

PAVOJUS

Įsitikinkite, kad teritorijoje nėra pašalinių asmenų.

ĮSPĖJIMAS

Norėdami išvengti sužalojimų nukritus pakeltiems lenktuvams, visada įjunkite apsaugines lenktuvų atramas prieš atlikdami bet kokius darbus po pakeltais lenktuvais.

ĮSPĖJIMAS

Dirbdami prie ar tvarkydami dalgius, visada mūvėkite storas pirštines.

1. Sulygiuokite apsaugas. Instrukcijas žr. *Dalgio apsaugų ir apsauginės juostos reguliavimas, p. 359.*
2. Iki galo pakelkite lenktuvus.
3. Sustabdykite variklį ir ištraukite uždegimo raktelį.
4. Įjunkite apsaugines lenktuvų atramas. Instrukcijas žr. *Lenktuvų saugos atramų įjungimas, p. 39.*
5. Sureguliuokite laikiklio tarpą toliau nurodytu būdu.
 - Norėdami nuleisti laikiklio (A) priekį ir sumažinti tarpą, pasukite reguliavimo varžtą (B) laikrodžio rodyklės kryptimi.
 - Norėdami pakelti laikiklio (A) priekį ir padidinti tarpą, pasukite reguliavimo varžtą (B) prieš laikrodžio rodyklę.

PASTABA:

Norint atlikti didesnius reguliavimus gali reikėti atsukti varžles (C) prieš sukant reguliavimo varžtą (B). Kai sureguliuosite, varžles priveržkite 85 Nm (63 lbf ft) jėga.

6. Patikrinkite laikiklio tarpą. Instrukcijas žr. *Laikiklio tikrinimas – smailios dalgių apsaugos, p. 364.*
7. Leiskite varikliui veikti laisvomis apsakomis ir klausykite, ar nėra triukšmo dėl nepakankamo tarpo. Prireikus pakartokite veiksmus nuo 5, p. 365 iki 6, p. 365.

SVARBU:

Dėl nepakankamo laikiklio tarpo dalgis ir apsaugos gali perkaisti.

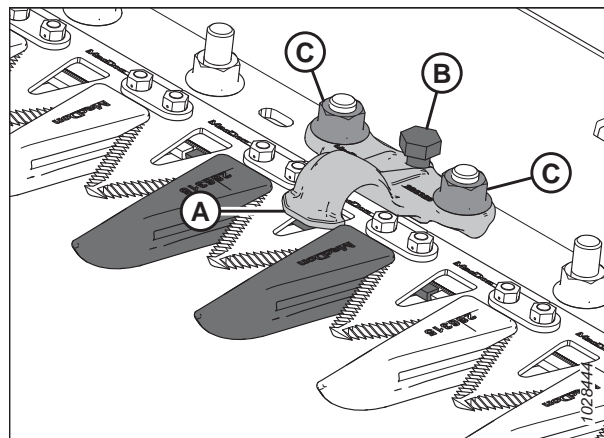

pav. 4.142: Smailus laikiklis

Centrinės smailios dalgio apsaugos keitimas – dvigubo dalgio pjaunamoji

Dvigubo dalgio pjaunamosios centre esanti apsauga (kur persidengia du dalgiai) keičiama kitaip, nei smaili dalgio apsauga.

PAVOJUS

Kad išvengtumėte sunkių ar mirtinų kūno sužalojimų dėl netikėto mašinos paleidimo, prieš reguliuodami mašiną, visada sustabdykite variklį ir ištraukite uždegimo raktelį.

ĮSPĖJIMAS

Norėdami išvengti sužalojimų nukritus pakeltiems lenktuvams, visada įjunkite apsaugines lenktuvų atramas prieš atlikdami bet kokius darbus po pakeltais lenktuvais.

ĮSPĖJIMAS

Dirbdami prie ar tvarkydami dalgius, visada mūvėkite storas pirštines.

1. Užveskite variklį.
2. Iki galo pakelkite lenktuvus.
3. Sustabdykite variklį ir ištraukite uždegimo raktelį.
4. Įjunkite apsaugines lenktuvų atramas. Instrukcijas žr. *Lenktuvų saugos atramų įjungimas, p. 39*.
5. Nuimkite dvi veržles ir varžtus (C), tvirtinančius apsaugą (A) ir laikiklį (B) prie pjovimo agregato.
6. Atjunkite apsaugą (A), plastikinę nusidėvėjimo kompensavimo plokštelę ir laikiklį (B).

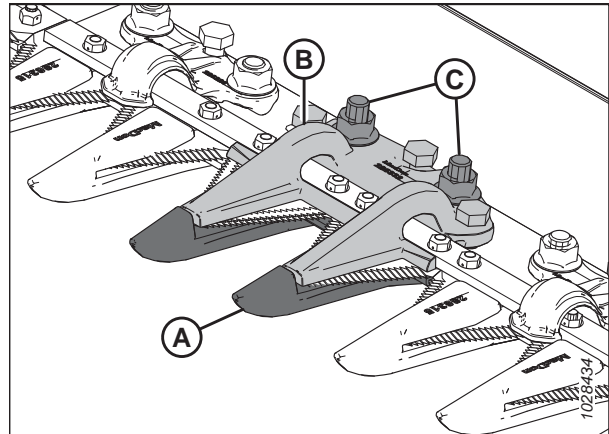

pav. 4.143: Smaili centrinė dalgio apsauga

TECHNINĖ PRIEŽIŪRA

SVARBU:

Patikrinkite, ar pakeičiama apsauga yra tinkama pagal pasislinkusius pjovimo paviršius (A).

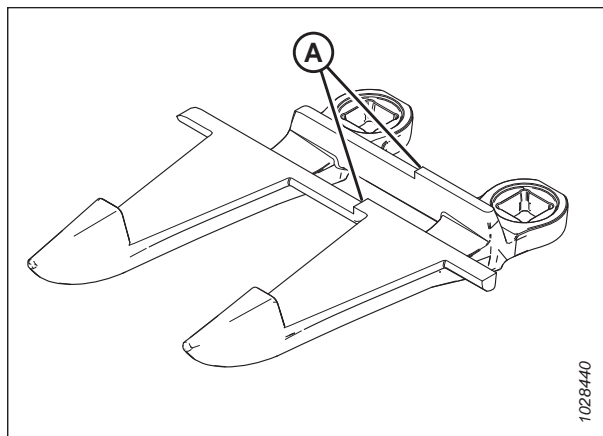

pav. 4.144: Smaili centrinė dalgio apsauga

7. Prieš montuodami naują smailią centrinę dalgio apsaugą, patikrinkite, ar persidengimo įdėklas (A) yra po pjovimo agregatas, o storasis įdėklo galas yra po centrine apsauga.

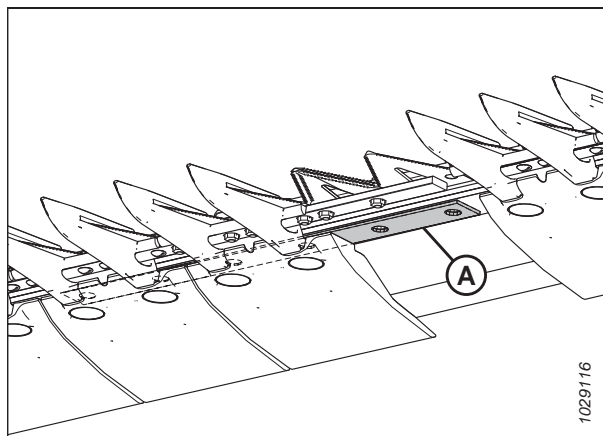

pav. 4.145: Pjovimo agregatas

8. Padėkite plastikinę nusidėvėjimo kompensavimo plokštelę (A) ir naują apsaugą (B) po pjovimo agregatu.

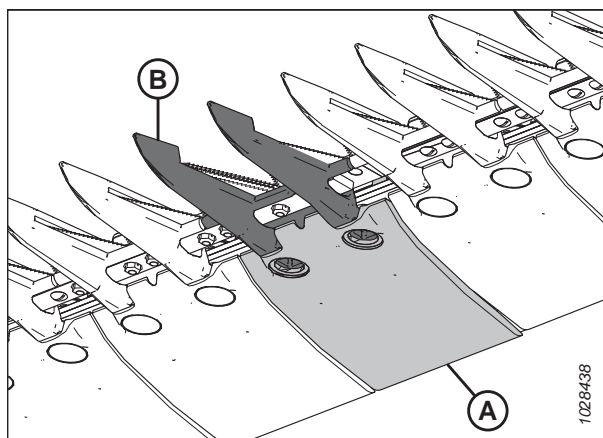

pav. 4.146: Smaili centrinė dalgio apsauga ir nusidėvėjimo kompensavimo plokštelė

TECHNINĖ PRIEŽIŪRA

- Įsukite tris reguliavimo varžtus (A), kad jie kyšotų 4 mm (5/32 in) iš smailaus centrinio laikiklio (B) apačios.
- Uždėkite centrinį laikiklį (B) ant pjovimo agregato.

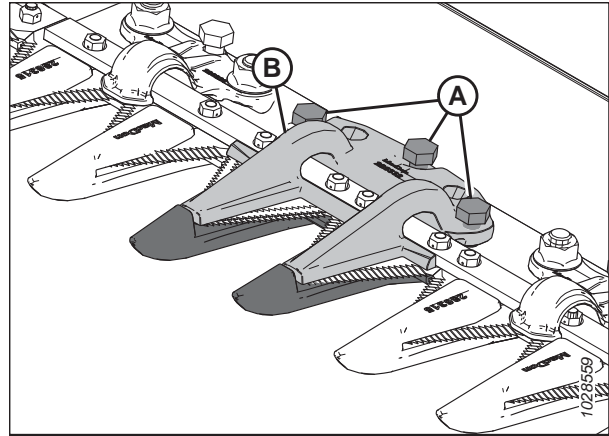

pav. 4.147: Smaili centrinė dalgio apsauga

- Pritvirtinkite smailių centrinį laikiklį (A) dviem varžtais ir veržlėmis (B), bet dar **NEPRIVERŽKITE**.

SVARBU:

Laikiklis (A) turi du persidengiančius dalgius ties centrine apsauga. Patikrinkite, ar šioje vietoje įstatyta tinkama keičiama apsauga.

- Reguliuokite laikiklį, kol bus tinkamas tarpas.
 - Reguliavimo instrukcijas žr. *Centrinio laikiklio reguliavimas ant dvigubo dalgio pjaunamųjų – smailios dalgių apsaugos*, p. 369.
 - Tarpų specifikacijas žr. *Centrinio laikiklio tikrinimas ant dvigubo dalgio pjaunamųjų – smailios dalgių apsaugos*, p. 368.

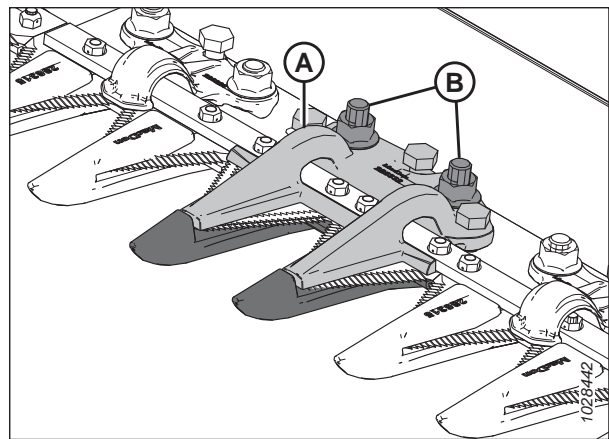

pav. 4.148: Smaili centrinė dalgio apsauga

- Priveržkite veržles (B) iki 85 Nm (63 lbf ft).

Centrinio laikiklio tikrinimas ant dvigubo dalgio pjaunamųjų – smailios dalgių apsaugos

Smailios dalgių apsaugos centriniai laikikliai neleidžia centrinei dalgio sekcijai ant pjovimo juostos pakilti nuo apsaugų, dalgiai vis tiek gali slysti. Patikrinkite, ar tarp centrinio laikiklio ir centrinės dalgio sekcijos yra pakankamas tarpas.

PAVOJUS

Kad išvengtumėte sunkių ar mirtinų kūno sužalojimų dėl netikėto mašinos paleidimo, prieš reguliuodami mašiną, visada sustabdykite variklį ir ištraukite uždegimo raktelį.

PAVOJUS

Įsitikinkite, kad teritorijoje nėra pašalinių asmenų.

ĮSPĖJIMAS

Norėdami išvengti sužalojimų nukritus pakeltiems lenktuvams, visada įjunkite apsaugines lenktuvų atramas prieš atlikdami bet kokius darbus po pakeltais lenktuvais.

ĮSPĖJIMAS

Dirbdami prie ar tvarkydami dalgius, visada mūvėkite storas pirštines.

1. Iki galo pakelkite lenktuvus.
2. Sustabdykite variklį ir ištraukite uždegimo raktelį.
3. Įjunkite apsaugines lenktuvų atramas. Instrukcijas žr. *Lenktuvų saugos atramų įjungimas, p. 39.*
4. Atidarykite galinį gaubtą. Prireikus instrukcijų žr. *Pjaunamosios galinių gaubtų atidarymas, p. 42.*
5. Sukite prie dalgio pavaros dėžės pritvirtintą smagratį, kad dalgį iki galo įstumtumėte į vidų, kol dalgio sekcijos bus prispaustos laikikliu (A). Šį veiksmą pakartokite norėdami perkelti kitą dalgį.
6. Paspauskite žemyn dalgio sekciją maždaug 44 N (10 lbf) jėga ir tarpų matuokliu išmatuokite tarpą tarp laikiklio (A) ir dalgio sekcijos. Patikrinkite tarpą toliau nurodytu būdu.
 - Ties laikiklio antgaliu (B): 0,1–0,5 mm (0,004–0,020 in)
 - Ties laikiklio galu (C): 0,1–1,0 mm (0,004–0,040 in)
7. Jei reikia sureguliuoti, žr. *Centrinio laikiklio reguliavimas ant dvigubo dalgio pjaunamųjų – smailios dalgių apsaugos, p. 369.*
8. Užveržę veržles (D), dar kartą patikrinkite tarpą ir, jei reikia, sureguliuokite.
9. Uždarykite galinį gaubtą. Prireikus instrukcijų žr. *Pjaunamosios galinių gaubtų uždarymas, p. 43.*

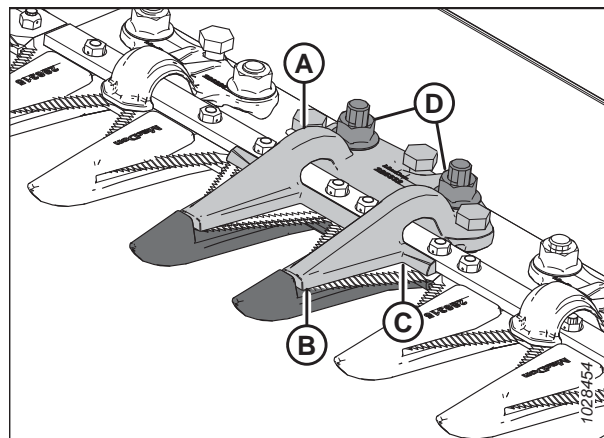

pav. 4.149: Smailus centrinis laikiklis

Centrinio laikiklio reguliavimas ant dvigubo dalgio pjaunamųjų – smailios dalgių apsaugos

Jei smailios centrinio dalgio apsaugos laikiklis kliūva už dalgio, sureguliuokite jį.

PAVOJUS

Kad išvengtumėte sunkių ar mirtinų kūno sužalojimų dėl netikėto mašinos paleidimo, prieš reguliuodami mašiną, visada sustabdykite variklį ir ištraukite uždegimo raktelį.

PAVOJUS

Įsitikinkite, kad teritorijoje nėra pašalinių asmenų.

ĮSPĖJIMAS

Norėdami išvengti sužalojimų nukritus pakeltiems lenktuvams, visada įjunkite apsaugines lenktuvų atramas prieš atlikdami bet kokius darbus po pakeltais lenktuvais.

ĮSPĖJIMAS

Dirbdami prie ar tvarkydami dalgius, visada mūvėkite storas pirštines.

TECHNINĖ PRIEŽIŪRA

1. Iki galo pakelkite lenktuvus.
2. Sustabdykite variklį ir ištraukite uždegimo raktelį.
3. Įjunkite apsaugines lenktuvų atramas. Instrukcijas žr. *Lenktuvų saugos atramų įjungimas, p. 39*.

4. Atlaisvinkite tvirtinimo elementus (B).
5. Sureguliuokite laikiklio tarpą toliau nurodytu būdu.

- Norėdami padidinti tarpą, sukite reguliavimo varžtus (A) pagal laikrodžio rodyklę (juos priveržkite).
- Norėdami sumažinti tarpą, sukite reguliavimo varžtus (A) prieš laikrodžio rodyklę (juos atsukite).

6. Norėdami sureguliuoti tarpą tik ties laikiklio galu, naudokite reguliavimo varžtą (C), kaip nurodyta toliau:

- Norėdami padidinti tarpą, sukite reguliavimo varžtą (C) prieš laikrodžio rodyklę (jį atsukite).
- Norėdami sumažinti tarpą, sukite reguliavimo varžtą (C) pagal laikrodžio rodyklę (jį priveržkite).

7. Priveržkite veržles (B) iki 85 Nm (63 lbf ft).

8. Leiskite varikliui veikti laisvomis apsucomis ir klausykite, ar nėra triukšmo dėl nepakankamo tarpo.

SVARBU:

Dėl nepakankamo laikiklio tarpo dalgis ir apsaugos gali perkaisti.

9. Patikrinkite centrinės apsaugos tarpą. Norėdami gauti daugiau informacijos, žr. *Centrinio laikiklio tikrinimas ant dvigubo dalgio pjaunamųjų – smailios dalgių apsaugos, p. 368*.

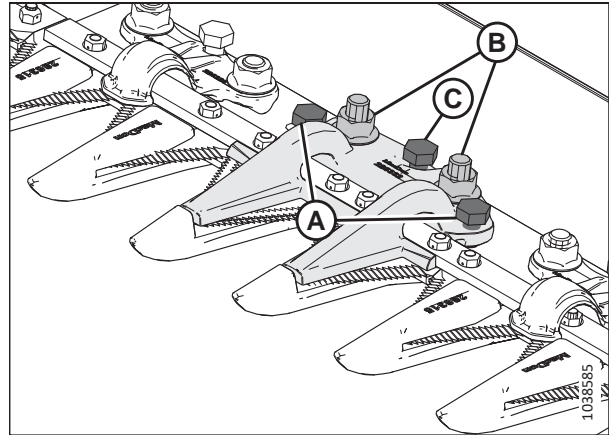

pav. 4.150: Smailus centrinis laikiklis

4.8.8 Trumpos dalgio apsaugos ir laikikliai

Naudojant trumpas dalgio apsaugas rečiau užstringa dalgis pjaunant drėgnus ar purvinius pasėlius, pvz., žoles ir rapsus.

Toliau nurodytos dalgių apsaugos ir laikikliai naudojami esant trumpų dalgio apsaugų konfigūracijoms.

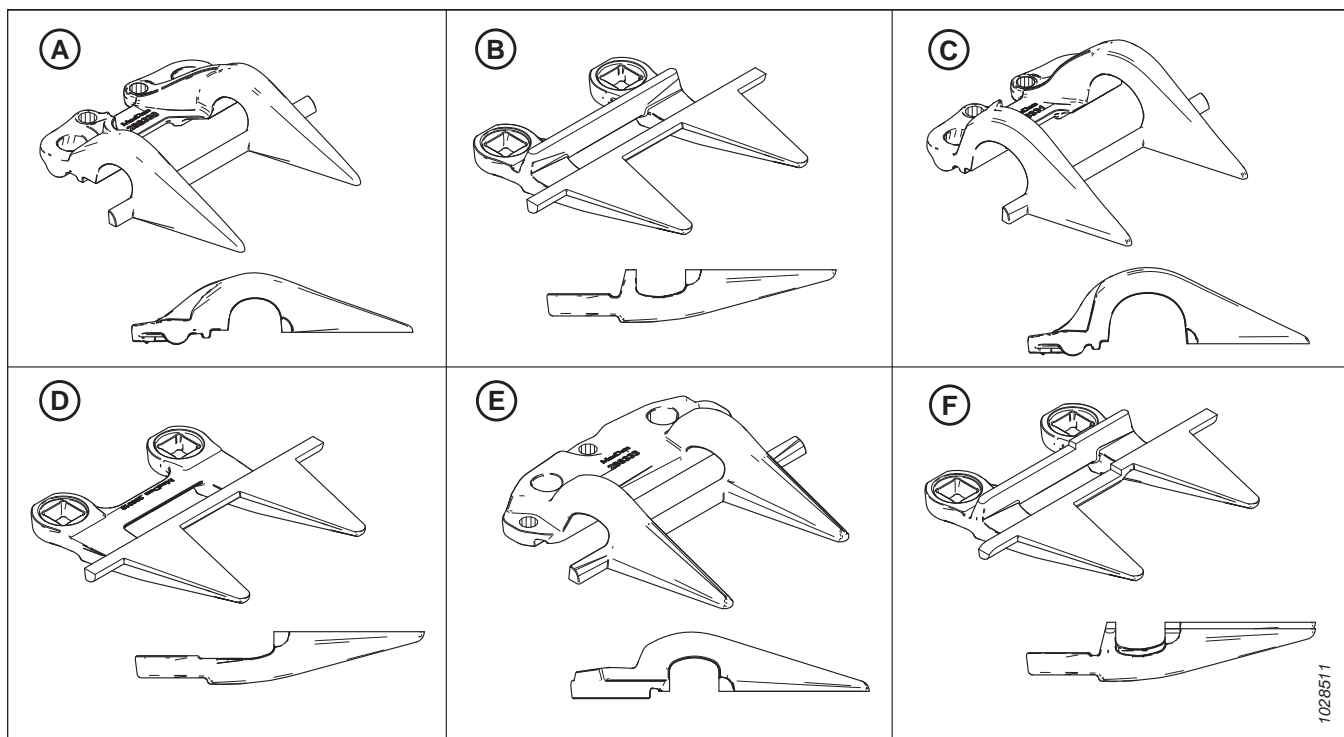

pav. 4.151: Trumpų dalgio apsaugų konfigūracijai naudojamų apsaugų ir laikiklių tipai

A – „PlugFree™“ laikiklis (MD #286330)

C – „PlugFree™“ galinis laikiklis (MD #286331)⁸⁴

E – „PlugFree™“ centrinis laikiklis (MD #286333)⁸⁶

B – „PlugFree™“ dalgio apsaugas (MD #286318)

D – „PlugFree™“ galinis dalgio apsaugas (be nusidėvėjimo juostos) (MD #286319)⁸⁵

F – „PlugFree™“ centrinis dalgio apsaugas (MD #286320)⁸⁶

Apsaugos skirtingai konfigūruojamos ant skirtingų pjaunamųjų. Keisdami trumpas dalgio apsaugas ir laikiklius patikrinkite, ar tvirtinate prie pjaunamosios tinkama seka. Toliau pateiktame sąrašė nurodytos skirtingos apsaugos konfigūracijos:

- *Trumpas dalgio apsaugos konfigūracija ant viengubo dalgio pjaunamųjų, p. 372*
- *Trumpo dalgio apsaugo konfigūracija dvigubo dalgio pjaunamosioms– visi dydžiai, išskyrus D241, p. 373*
- *Trumpo dalgio apsaugo konfigūracija ant dvigubo dalgio pjaunamųjų – FD241, p. 374*

84. Montuojamas 1–3 padėtyse pavaros pusėje (-se); montuojamas 1 padėtyje dešiniajame viengubo dalgio pjaunamosios gale.

85. Montuojama 1–4 padėtyse pavaros pusėje (-se). Viengubo dalgio pjaunamosioms naudojamas standartinis apsaugas dešiniajame pjaunamosios gale.

86. Tik pjaunamosios su dvigubu dalgiu.

Trumpos dalgio apsaugos konfigūracija ant viengubo dalgio pjaunamųjų

Apsaugos skirtingai konfigūruojamos ant skirtingų dydžių pjaunamųjų. Pateiktoje iliustracijoje pavaizduotos trumpos dalgio apsaugos, sumontuotos ant viengubo dalgio pjaunamosios.

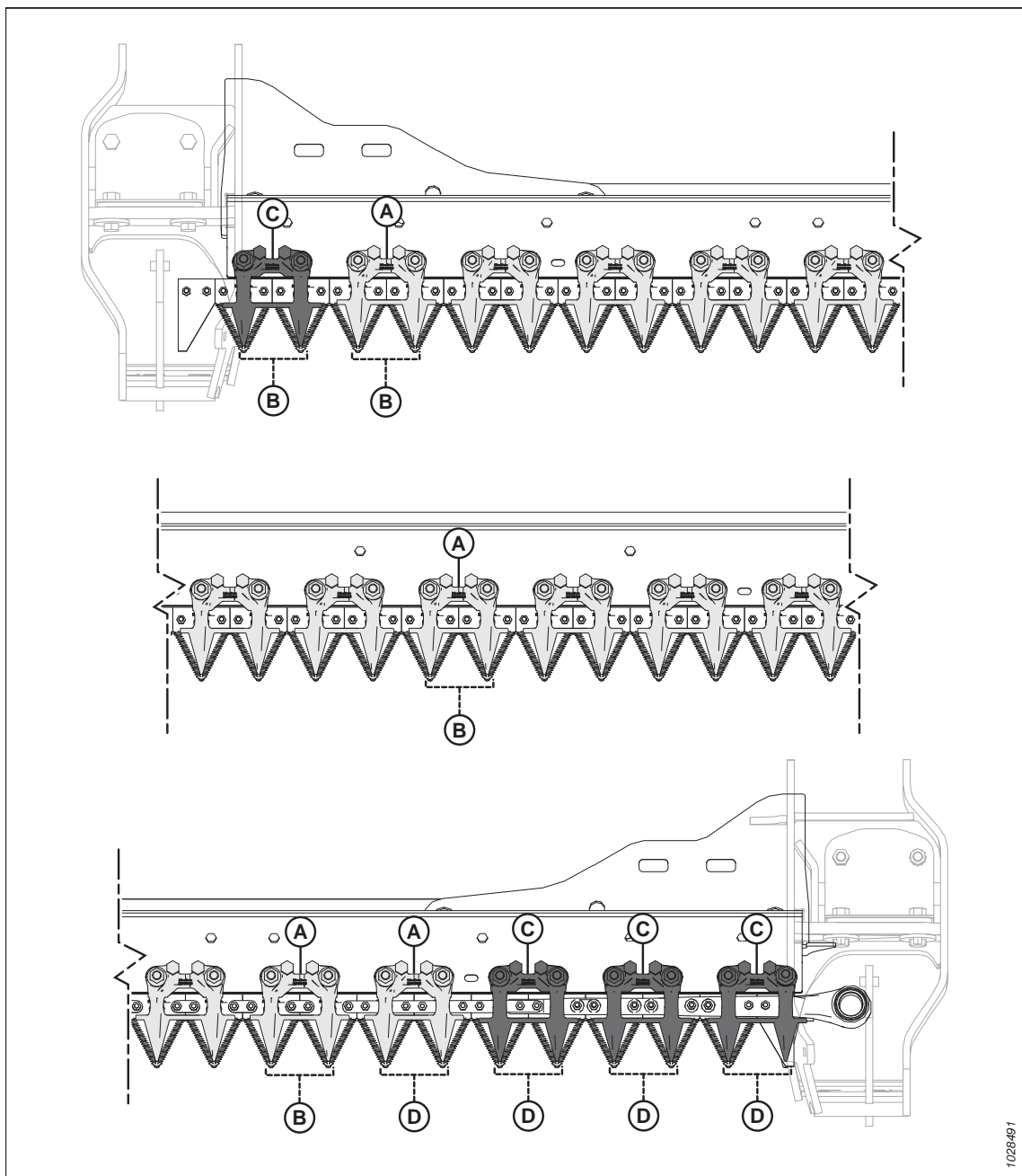

pav. 4.152: Trumpos dalgio apsaugos ir laikiklio vietos – viengubo dalgio pjaunamosios

A – „PlugFree™“ laikiklis (MD #286330)

C – „PlugFree™“ galinis laikiklis (x4) (MD #286331)

B – „PlugFree™“ apsaugas (MD #286318)

D – „PlugFree™“ galinis dalgio apsaugas (be nusidėvėjimo juostos) (x5) (MD #286319)

Trumpo dalgio apsaugo konfigūracija dvigubo dalgio pjaunamosioms – visi dydžiai, išskyrus D241

Apsaugos skirtingai konfigūruojamos ant skirtingų dydžių pjaunamųjų. Pateiktoje iliustracijoje pavaizduotos trumpos dalgio apsaugos, sumontuotos ant dvigubo dalgio pjaunamųjų.

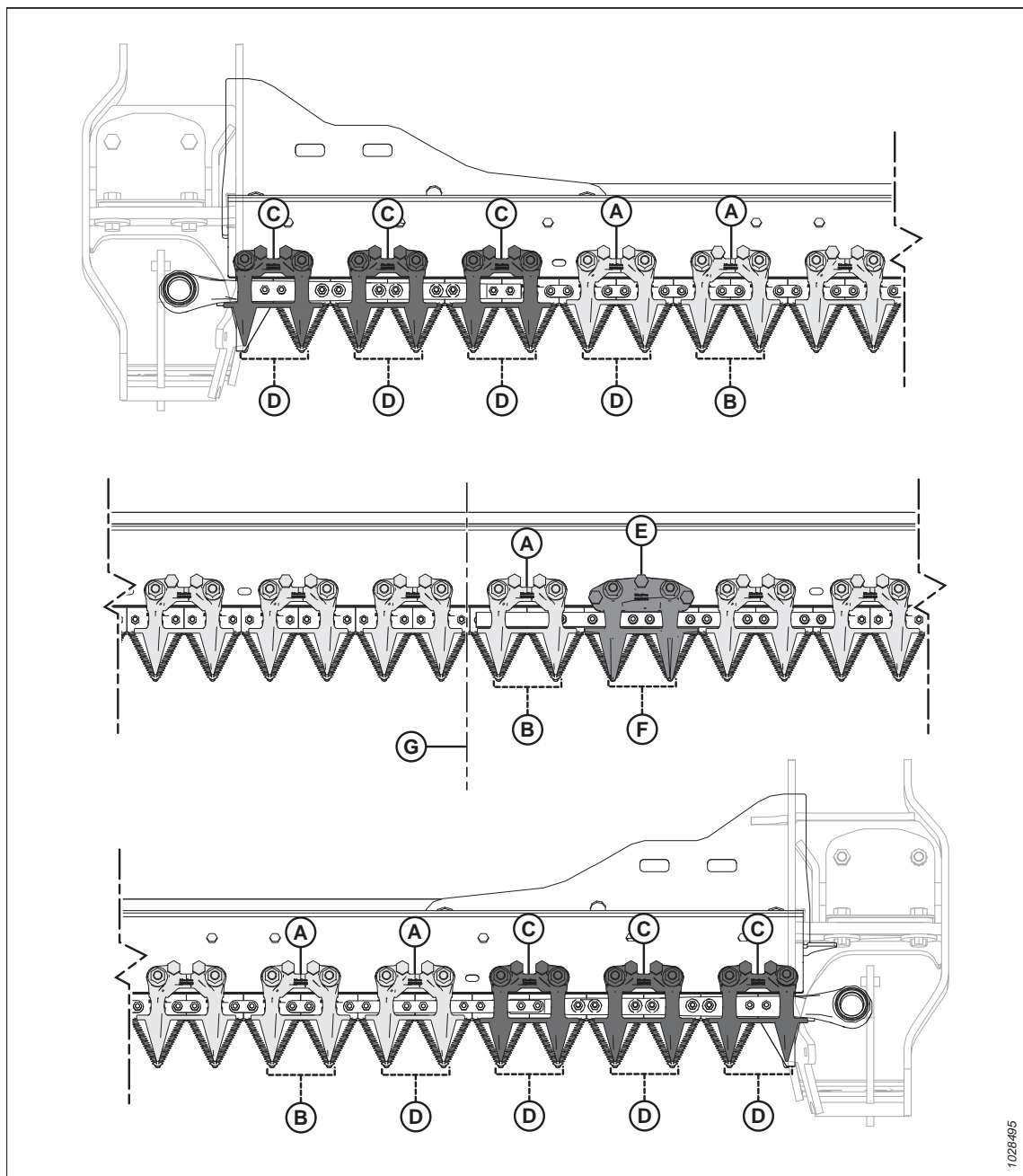

pav. 4.153: Trumpos dalgio apsaugos ir laikiklio vietos – dvigubo dalgio pjaunamosios

A – „PlugFree™“ laikiklis (MD #286330)

C – „PlugFree™“ galinis laikiklis (x6) (MD #286331)

E – „PlugFree™“ centrinis laikiklis (MD #286333)

G – pjaunamosios centras

B – „PlugFree™“ apsaugas (MD #286318)

D – „PlugFree™“ galinis dalgio apsaugas (be nusidėvėjimo juostos) (x8) (MD #286319)

F – „PlugFree™“ centrinis dalgio apsaugas (MD #286320)

Trumpo dalgio apsaugo konfigūracija ant dvigubo dalgio pjaunamųjų – FD241

Apsaugos skirtingai konfigūruojamos ant skirtingų dydžių pjaunamųjų. Pateiktoje iliustracijoje pavaizduotos trumpos dalgio apsaugos, sumontuotos ant dvigubo dalgio pjaunamųjų.

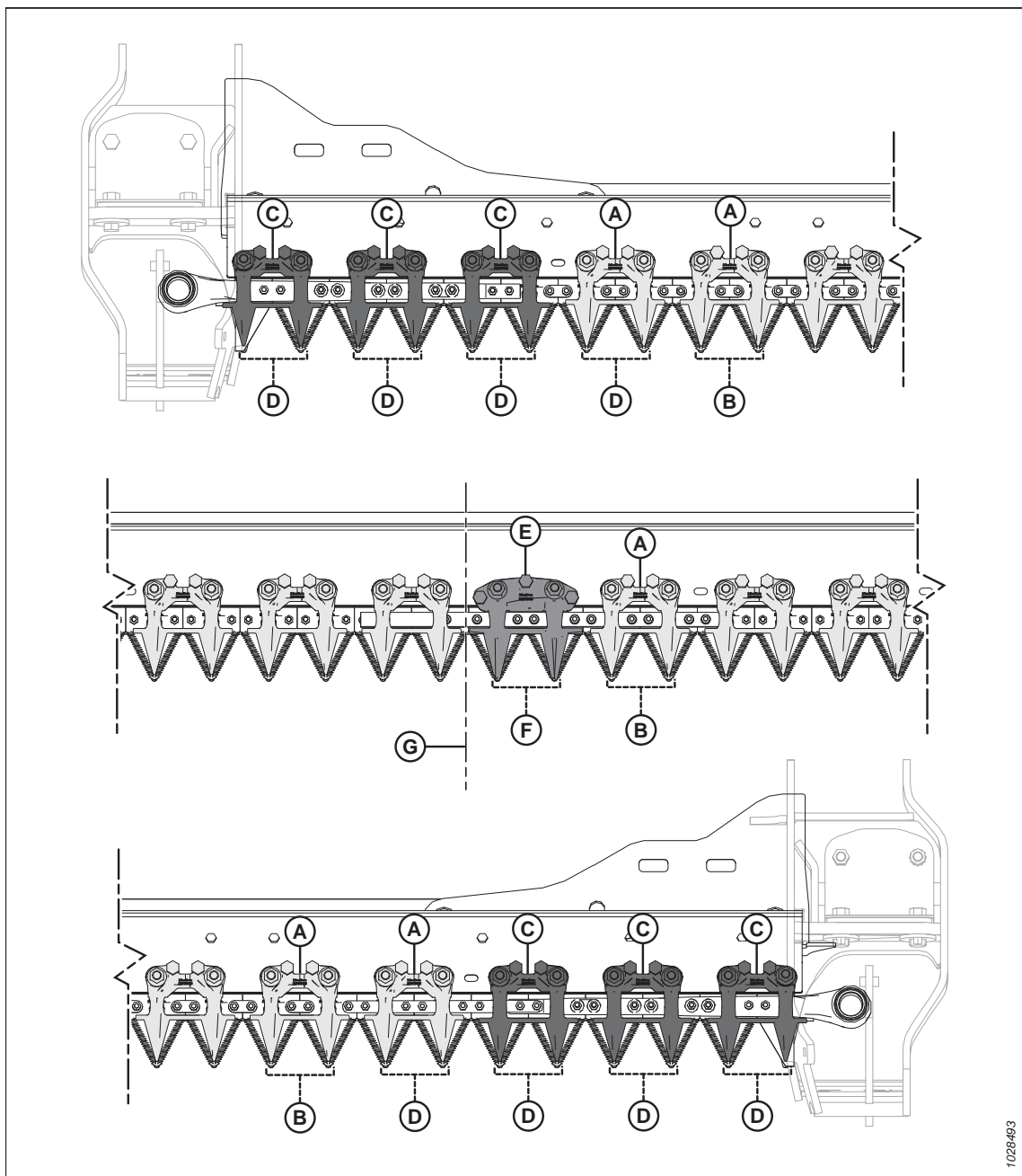

pav. 4.154: Smailių dalgio apsaugų ir laikiklių vietos

A – „PlugFree™“ laikiklis (MD #286330)

C – „PlugFree™“ galinis laikiklis (x6) (MD #286331)

E – „PlugFree™“ centrinis laikiklis (MD #286333)

G – pjaunamosios centras

B – „PlugFree™“ apsaugas (MD #286318)

D – „PlugFree™“ galinis dalgio apsaugas (be nusidėvėjimo juostos) (x8) (MD #286319)

F – „PlugFree™“ centrinis dalgio apsaugas (MD #286320)

Trumpų dalgio apsaugų ar galinių dalgio apsaugų keitimas

Trumpos dalgio apsaugos ar galinės dalgio apsaugos montuojamos gamykloje ir dėl jų rečiau užstringa dalgis pjaunant drėgnomis ar purvinomis sąlygomis ar sudėtingus pasėlius, pvz., žoles ir rapsus.

PAVOJUS

Kad išvengtumėte sunkių ar mirtinų kūno sužalojimų dėl netikėto mašinos paleidimo, prieš reguliuodami mašiną, visada sustabdykite variklį ir ištraukite uždegimo raktelį.

PAVOJUS

Įsitikinkite, kad teritorijoje nėra pašalinių asmenų.

ĮSPĖJIMAS

Norėdami išvengti sužalojimų nukritus pakeltiems lenktuvams, visada įjunkite apsaugines lenktuvų atramas prieš atlikdami bet kokius darbus po pakeltais lenktuvais.

ĮSPĖJIMAS

Dirbdami prie ar tvarkydami dalgius, visada mūvėkite storas pirštines.

SVARBU:

Centrinė dalgio apsauga dvigubo dalgio pjaunamosioms keičiama šiek tiek kitaip. Instrukcijas žr. *Centrinės dalgio apsaugos keitimas – dvigubo dalgio pjaunamosios, p. 379*.

Norėdami pakeisti trumpą dalgio apsaugą arba galinę dalgio apsaugą, atlikite toliau nurodytus veiksmus:

1. Užveskite variklį.
2. Iki galo pakelkite lenktuvus.
3. Sustabdykite variklį ir ištraukite uždegimo raktelį.
4. Įjunkite apsaugines lenktuvų atramas. Instrukcijas žr. *Lenktuvų saugos atramų įjungimas, p. 39*.
5. Nuimkite varžles ir varžtus (A), laikančius smailią dalgio apsaugą (B) ir laikiklį (C) (jei yra) prie pjovimo agregato.
6. Nuimkite trumpą dalgio apsaugą (B), laikiklį (C) ir plastikinę nusidėvėjimo kompensavimo plokštelę.

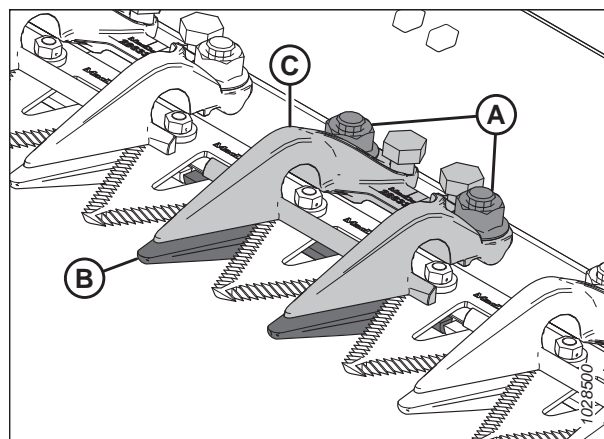

pav. 4.155: Trumpos dalgių apsaugos

TECHNINĖ PRIEŽIŪRA

SVARBU:

Galinės dalgio apsaugos yra pirmosios keturios dalgio apsaugos (A) pjaunamosios pavaros pusėje ir **NETURI** nusidėvėjimo kompensavimo juostų. Šiose vietose montuokite tinkamas pakaitines dalgių apsaugas.

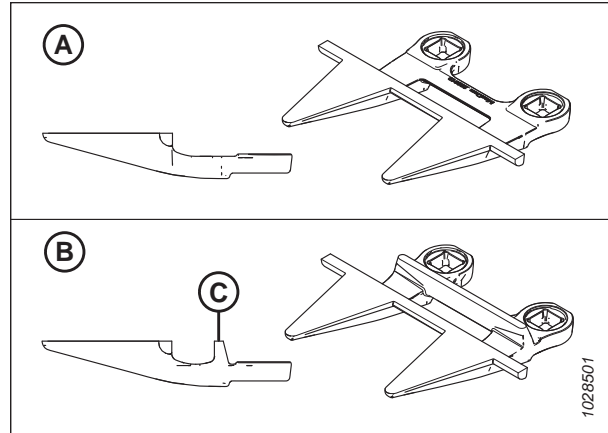

pav. 4.156: Galinė dalgio apsauga ir šoninės dalgių apsaugos

A – „Plug Free“ galinis dalgio apsaugas (MD #286319)

B – „Plug Free“ apsaugas (su nusidėvėjimo juosta [C]) (MD #286318)

7. Po pjovimo agregatas uždėkite plastikinę nusidėvėjimo kompensavimo plokštelę (A) ir trumpą dalgio apsaugą (B).

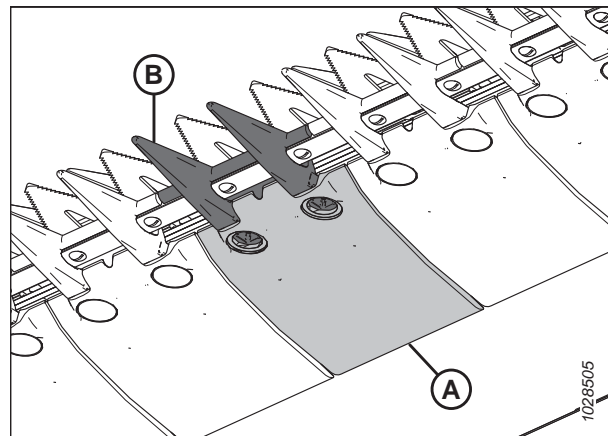

pav. 4.157: Trumpa dalgio apsauga ir nusidėvėjimo kompensavimo plokštelė

8. Nustatykite laikiklį (A) ir atsukite reguliavimo varžtus (B), kad jie nekyšotų žemiau laikiklio.
9. Varžtais ir veržlėmis (C) pritvirtinkite trumpą dalgio apsaugą, nusidėvėjimo kompensavimo plokštelę ir laikiklį. **NEPRIVERŽKITE** veržlių.
10. Reguluokite laikiklį, kol bus tinkamas tarpas.
- Reguliavimo instrukcijas žr. *Laikiklio reguliavimas – trumpos dalgio apsaugos*, p. 378.
 - Tarpų specifikacijas žr. *Laikiklio tikrinimas – trumpos dalgio apsaugos*, p. 377.
11. Priveržkite veržles (C) iki 85 Nm (63 lbf ft).

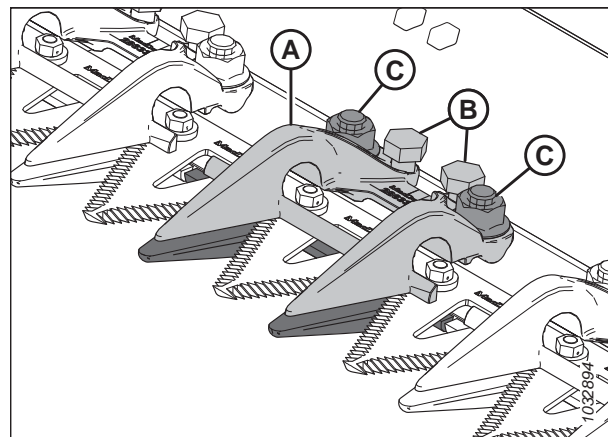

pav. 4.158: Trumpa dalgio apsauga

12. Patikrinkite tarpą.

- Jei tarpas yra tinkamas, laikiklio tvirtinimas baigtas.
- Jei tarpas netinkamas, pakartokite veiksmus nuo 10, p. 376 iki 12, p. 377.

13. Atjunkite apsaugines lenktuvų atramas. Instrukcijas žr. *Lenktuvų apsauginių atramų atjungimas, p. 40*.

Laikiklio tikrinimas – trumpos dalgio apsaugos

Trumpos dalgių apsaugos laikikliai neleidžia dalgio sekcijoms ant pjovimo juostos pakilti nuo apsaugų, tačiau dalgis vis tiek gali slysti. Patikrinkite, ar tarp laikiklių ir dalgio sekcijų yra pakankamas tarpas.

Norėdami patikrinti centrinio dvigubo dalgio pjaunamąsias, žr. *Centrinio laikiklio tikrinimas ant dvigubo dalgio pjaunamųjų – trumpos dalgių apsaugos, p. 381*.



PAVOJUS

Kad išvengtumėte sunkių ar mirtinų kūno sužalojimų dėl netikėto mašinos paleidimo, prieš reguliuodami mašiną, visada sustabdykite variklį ir ištraukite uždegimo raktelį.



PAVOJUS

Įsitikinkite, kad teritorijoje nėra pašalinių asmenų.



ĮSPĖJIMAS

Norėdami išvengti sužalojimų nukritus pakeltiems lenktuvams, visada įjunkite apsaugines lenktuvų atramas prieš atlikdami bet kokius darbus po pakeltais lenktuvais.



ĮSPĖJIMAS

Dirbdami prie ar tvarkydami dalgius, visada mūvėkite storas pirštines.

1. Iki galo pakelkite lenktuvus.
2. Sustabdykite variklį ir ištraukite uždegimo raktelį.
3. Įjunkite apsaugines lenktuvų atramas. Instrukcijas žr. *Lenktuvų saugos atramų įjungimas, p. 39*.
4. Sukite prie dalgio pavaros dėžės pritvirtintą smagratį, kad dalgį įstumtumėte į vidų, kol dalgio sekcijos bus prispaustos laikikliu (A).
5. Paspauskite žemyn dalgio sekciją maždaug 44 N (10 lbf) jėga ir tarpų matuokliu išmatuokite tarpą tarp laikiklio (B) ir dalgio sekcijos. Patikrinkite, ar tarpas yra 0,1–0,5 mm (0,004–0,020 in).
6. Jei reikia sureguliuoti, žr. *Laikiklio reguliavimas – trumpos dalgio apsaugos, p. 378*.

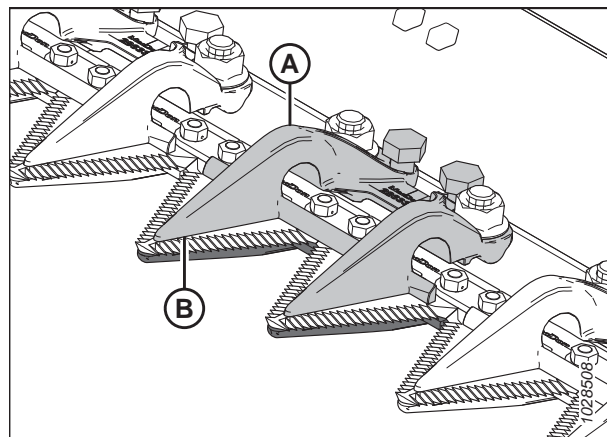

pav. 4.159: Trumpos dalgių apsaugos

Laikiklio reguliavimas – trumpos dalgio apsaugos

Jei trumpos dalgio apsaugos laikiklis kliūna už dalgio, sureguliuokite laikiklį.

Norėdami sureguliuoti centrinį laikiklį ant dvigubo dalgio pjaunamųjų, žr. *Centrinio laikiklio reguliavimas – trumpos dalgio apsaugos, p. 382*.

PAVOJUS

Kad išvengtumėte sunkių ar mirtinų kūno sužalojimų dėl netikėto mašinos paleidimo, prieš reguliuodami mašiną, visada sustabdykite variklį ir ištraukite uždegimo raktelį.

PAVOJUS

Įsitikinkite, kad teritorijoje nėra pašalinių asmenų.

ĮSPĖJIMAS

Norėdami išvengti sužalojimų nukritus pakeltiems lenktuvams, visada įjunkite apsaugines lenktuvų atramas prieš atlikdami bet kokius darbus po pakeltais lenktuvais.

ĮSPĖJIMAS

Dirbdami prie ar tvarkydami dalgius, visada mūvėkite storas pirštines.

1. Iki galo pakelkite lenktuvus.
2. Sustabdykite variklį ir ištraukite uždegimo raktelį.
3. Įjunkite apsaugines lenktuvų atramas. Instrukcijas žr. *Lenktuvų saugos atramų įjungimas, p. 39*.
4. Sureguliuokite laikiklio tarpą toliau nurodytu būdu.
 - Norėdami sumažinti tarpą, sukite reguliavimo varžtus (A) pagal laikrodžio rodyklę.
 - Norėdami padidinti tarpą, sukite reguliavimo varžtus (A) prieš laikrodžio rodyklę.

PASTABA:

Norėdami atlikti didesnius reguliavimus, atsukite varžles (B) prieš sukdami reguliavimo varžtą (A). Kai sureguliuosite, varžles priveržkite 85 Nm (63 lbf ft) jėga.

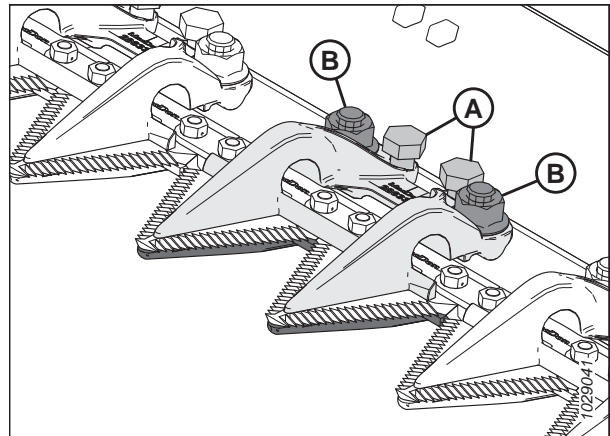

pav. 4.160: Trumpas dalgio apsaugos laikiklis

5. Leiskite pjaunamajai veikti laisvomis apsučiomis ir klausykite, ar nėra triukšmo dėl nepakankamo tarpo. Sureguliuokite pjaunamąją pagal poreikius.

SVARBU:

Dėl nepakankamo laikiklio tarpo dalgis ir apsaugos gali perkaisti.

6. Atjunkite apsaugines lenktuvų atramas. Instrukcijas žr. *Lenktuvų apsauginių atramų atjungimas, p. 40*.

Centrinės dalgio apsaugos keitimas – dvigubo dalgio pjaunamosios

Dvigubo dalgio pjaunamosios centre esanti poslinkio apsauga (kur persidengia du dalgiai) keičiama šiek tiek kitaip, nei standartinė apsauga.

PAVOJUS

Kad išvengtumėte sunkių ar mirtinų kūno sužalojimų dėl netikėto mašinos paleidimo, prieš reguliuodami mašiną, visada sustabdykite variklį ir ištraukite uždegimo raktelį.

ĮSPĖJIMAS

Norėdami išvengti sužalojimų nukritus pakeltiems lenktuvams, visada įjunkite apsaugines lenktuvų atramas prieš atlikdami bet kokius darbus po pakeltais lenktuvais.

ĮSPĖJIMAS

Dirbdami prie ar tvarkydami dalgius, visada mūvėkite storas pirštines.

1. Užveskite variklį.
2. Iki galo pakelkite lenktuvus.
3. Sustabdykite variklį ir ištraukite uždegimo raktelį.
4. Įjunkite apsaugines lenktuvų atramas. Instrukcijas žr. *Lenktuvų saugos atramų įjungimas, p. 39*.
5. Nuimkite dvi veržles ir varžtus (C), tvirtinančius centrinę dalgio apsaugą (A) ir laikiklį (B) prie pjovimo agregato.
6. Atjunkite centrinę dalgio apsaugą (A), plastikinę nusidėvėjimo kompensavimo plokštelę ir laikiklį (B).

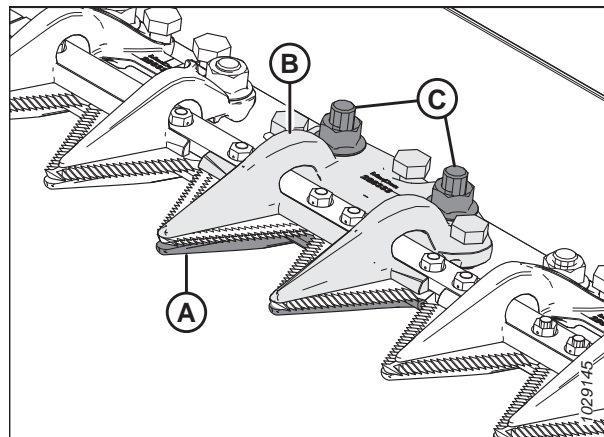

pav. 4.161: Centrinė dalgio apsauga

TECHNINĖ PRIEŽIŪRA

SVARBU:

Patikrinkite, ar pakeičiama centrinė dalgio apsauga yra tinkama pagal pasislinkusius pjovimo paviršius (A).

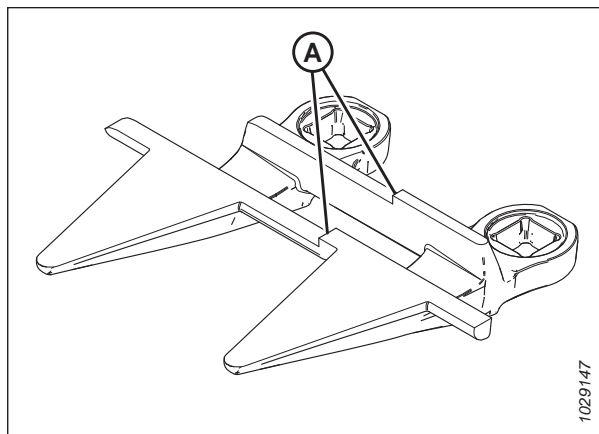

pav. 4.162: Centrinė dalgio apsauga

7. Prieš montuodami naują centrinę dalgio apsaugą, patikrinkite, ar persidengimo įdėklas (A) yra po pjovimo agregatu, o storasis įdėklo galas yra po centrine dalgio apsauga.

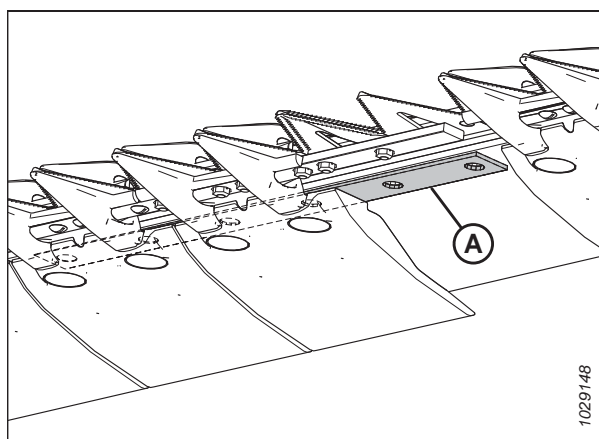

pav. 4.163: Pjovimo agregatas

8. Padėkite plastikinę nusidėvėjimo kompensavimo plokštelę (A) ir naują centrinę dalgio apsaugą (B) po pjovimo agregatu.

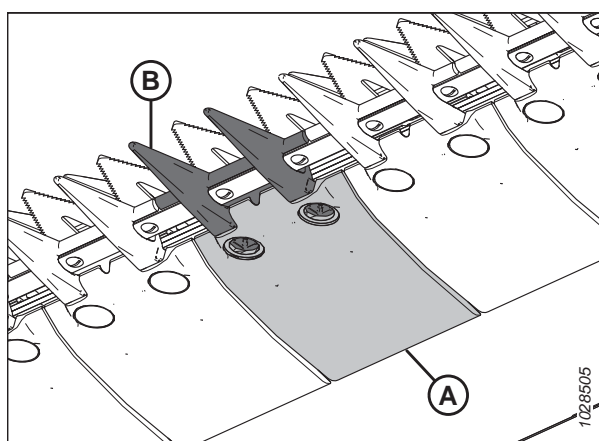

pav. 4.164: Centrinė dalgio apsauga ir nusidėvėjimo kompensavimo plokštelė

TECHNINĖ PRIEŽIŪRA

- Įsriekite tris reguliavimo varžtus (A), kad jie kyšotų 4 mm (5/32 in) iš centrinio laikiklio (B) apačios.
- Uždėkite centrinį laikiklį (B) ant pjovimo agregato.

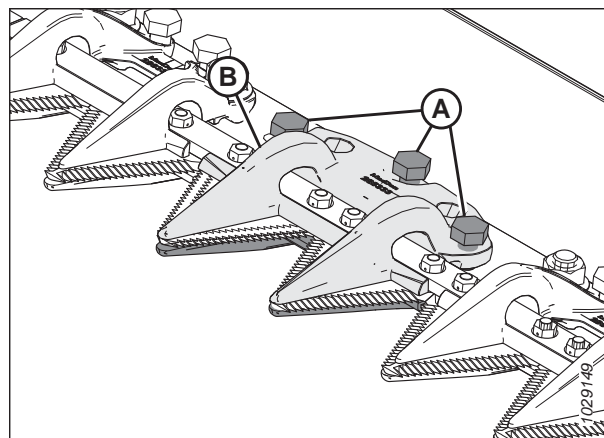

pav. 4.165: Centrinė dalgio apsauga

- Pritvirtinkite centrinį laikiklį (A) dviem varžtais ir veržlėmis (B), bet dar **NEPRIVERŽKITE** veržlių.

SVARBU:

Laikiklis (A) turi du persidengiančius dalgius ties centrine dalgio apsauga. Šioje vietoje montuokite tinkamą pakaitinę centrinę dalgio apsaugą.

- Reguliuokite laikiklį, kol bus tinkamas tarpas.
 - Reguliavimo instrukcijas žr. *Centrinio laikiklio reguliavimas – trumpos dalgio apsaugos*, p. 382.
 - Tarpų specifikacijas žr. *Centrinio laikiklio tikrinimas ant dvigubo dalgio pjaunamųjų – trumpos dalgio apsaugos*, p. 381.

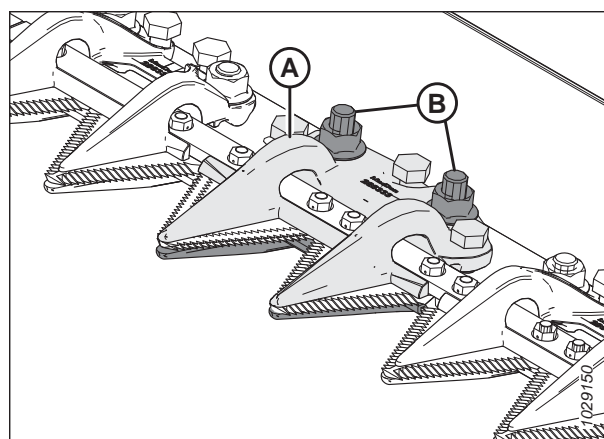

pav. 4.166: Centrinė dalgio apsauga

- Priveržkite veržles (B) iki 85 Nm (63 lbf ft).

Centrinio laikiklio tikrinimas ant dvigubo dalgio pjaunamųjų – trumpos dalgio apsaugos

Trumpos dalgio apsaugos centriniai laikikliai neleidžia centrinei dalgio sekcijai ant pjovimo juostos pakilti nuo apsaugų, dalgis vis tiek gali slysti. Patikrinkite, ar tarp centrinio laikiklio ir centrinės dalgio sekcijos yra pakankamas tarpas.



PAVOJUS

Kad išvengtumėte sunkių ar mirtinų kūno sužalojimų dėl netikėto mašinos paleidimo, prieš reguliuodami mašiną, visada sustabdykite variklį ir ištraukite uždegimo raktelį.



PAVOJUS

Įsitinkinkite, kad teritorijoje nėra pašalinių asmenų.



ĮSPĖJIMAS

Norėdami išvengti sužalojimų nukritus pakeltiems lenktuvams, visada įjunkite apsaugines lenktuvų atramas prieš atlikdami bet kokius darbus po pakeltais lenktuvais.



ĮSPĖJIMAS

Dirbdami prie ar tvarkydami dalgius, visada mūvėkite storas pirštines.

TECHNINĖ PRIEŽIŪRA

1. Iki galo pakelkite lenktuvus.
2. Sustabdykite variklį ir ištraukite uždegimo raktelį.
3. Įjunkite apsaugines lenktuvų atramas. Instrukcijas žr. *Lenktuvų saugos atramų įjungimas, p. 39.*
4. Atidarykite galinį gaubtą. Prireikus instrukcijų žr. *Pjaunamosios galinių gaubtų atidarymas, p. 42.*
5. Sukite prie dalgio pavaros dėžės pritvirtintą smagratį, kad dalgį įstumtumėte į vidų, kol dalgio sekcija bus prispausta laikikliu (A). Šį veiksmą pakartokite norėdami perkelti kitą dalgį.
6. Dalgio dalį spauskite žemyn maždaug 44 N (10 lbf) jėga. Matuokliu išmatuokite tarpą tarp laikiklio (A) ir dalgio sekcijos. Patikrinkite tarpą toliau nurodytu būdu.
 - Ties laikiklio antgaliu (B): 0,1–0,5 mm (0,004–0,020 in)
 - Ties laikiklio galu (C): 0,1–1,0 mm (0,004–0,040 in)
7. Jei reikia sureguliuoti, žr. *Centrinio laikiklio reguliavimas – trumpos dalgio apsaugos, p. 382.*
8. Užveržę veržles (D), dar kartą patikrinkite tarpą ir, jei reikia, sureguliuokite.
9. Uždarykite galinį gaubtą. Prireikus instrukcijų žr. *Pjaunamosios galinių gaubtų uždarymas, p. 43.*

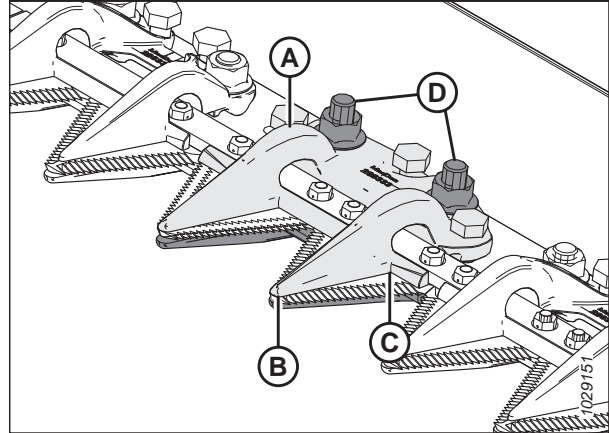

pav. 4.167: Centrinis dalgio apsaugos laikiklis

Centrinio laikiklio reguliavimas – trumpos dalgio apsaugos

Jei trumpos dalgio apsaugos laikiklis kliūna už dalgio, sureguliuokite laikiklį.

PAVOJUS

Kad išvengtumėte sunkių ar mirtinų kūno sužalojimų dėl netikėto mašinos paleidimo, prieš reguliuodami mašiną, visada sustabdykite variklį ir ištraukite uždegimo raktelį.

ĮSPĖJIMAS

Įsitikinkite, kad teritorijoje nėra pašalinių asmenų.

ĮSPĖJIMAS

Norėdami išvengti sužalojimų nukritus pakeltiems lenktuvams, visada įjunkite apsaugines lenktuvų atramas prieš atlikdami bet kokius darbus po pakeltais lenktuvais.

ĮSPĖJIMAS

Dirbdami prie ar tvarkydami dalgius, visada mūvėkite storas pirštines.

1. Iki galo pakelkite lenktuvus.
2. Sustabdykite variklį ir ištraukite uždegimo raktelį.
3. Įjunkite apsaugines lenktuvų atramas. Instrukcijas žr. *Lenktuvų saugos atramų įjungimas, p. 39.*

TECHNINĖ PRIEŽIŪRA

4. Atlaisvinkite tvirtinimo elementus (B).
5. Sureguliuokite laikiklio tarpą toliau nurodytu būdu.
 - Norėdami padidinti tarpą, sukite reguliavimo varžtus (A) pagal laikrodžio rodyklę (juos priveržkite).
 - Norėdami sumažinti tarpą, sukite reguliavimo varžtus (A) prieš laikrodžio rodyklę (juos atsukite).
6. Norėdami sureguliuoti tarpą ties laikiklio galu, pasukite reguliavimo varžtą (C), kaip nurodyta toliau:
 - Norėdami padidinti tarpą, sukite reguliavimo varžtą (C) prieš laikrodžio rodyklę (jį atsukite).
 - Norėdami sumažinti tarpą, sukite reguliavimo varžtą (C) pagal laikrodžio rodyklę (jį priveržkite).
7. Priveržkite veržles (B) iki 85 Nm (63 lbf ft).
8. Leiskite varikliui veikti laisvomis apsukomis ir klausykite, ar nėra triukšmo dėl nepakankamo tarpo. Sureguliuokite dalgius pagal poreikius.

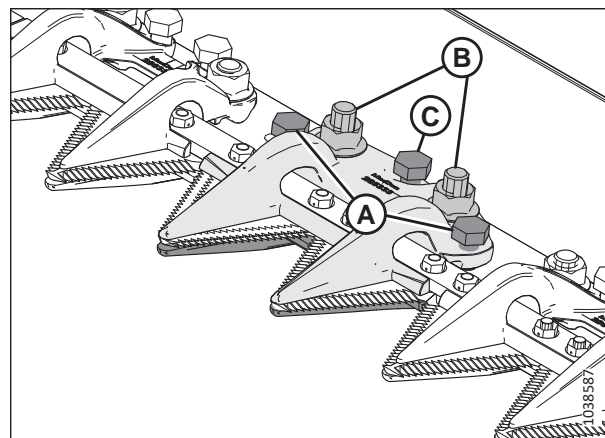

pav. 4.168: Centrinis laikiklis

SVARBU:

Dėl nepakankamo laikiklio tarpo dalgis ir apsaugos gali perkaisti.

4.8.9 Dalgio galvutės gaubtas

Dalgio galvutės gaubtas tvirtinamas prie galinio skydo ir sumažina dalgio galvutės angą, kad nupjauti javai nesikaupytų dalgio galvutės ertmėje.

SVARBU:

Atjunkite gaubtus, kai pjovimo agregatą naudojate ant dumblino paviršiaus. Purvas gali susikaupti ertmėje už gaubto, todėl gali sugesti dalgio pavarų dėžė.

Dalgio galvutės gaubto montavimas

Dalgio galvutės gaubtas pagrįdai naudojamas pjaunant ryžius ir smulkią žolę, kad pasėliai neįstrigtų tiekimo angoje. Ne visomis sąlygomis rekomenduojama naudoti dalgio galvutės gaubtą.



PAVOJUS

Kad išvengtumėte sunkių ar mirtinų kūno sužalojimų dėl netikėto paleidimo ar pakeltos mašinos kritimo, prieš atlikdami bet kokius darbus po pjaunamąją visada sustabdykite variklį, ištraukite raktelį ir užfiksuokite apsaugines atramas.



PAVOJUS

Įsitinkinkite, kad teritorijoje nėra pašalinių asmenų.



ĮSPĖJIMAS

Dirbdami prie ar tvarkydami dalgius, visada mūvėkite storas pirštines.

SVARBU:

Jei gaubtus reikia naudoti purvinomis sąlygomis, dažnai patikrinkite už gaubto esančią ertmę ir pašalinkite už gaubto susikaupusį purvą.

TECHNINĖ PRIEŽIŪRA

1. Užveskite variklį.
2. Iki galo pakelkite lenktuvus.
3. Iki galo nuleiskite pjaunamąją.
4. Sustabdykite variklį ir ištraukite uždegimo raktelį.
5. Įjunkite apsaugines lenktuvų atramas. Instrukcijas žr. *Lenktuvų saugos atramų įjungimas, p. 39*.
6. Išimkite dalgių galvučių gaubtus iš vadovo laikymo dėklo.
7. Pritvirtinkite dalgio galvutės gaubtą (A) prie galinio skydo, kaip pavaizduota. Sulygiuokite gaubtą, kad išėma atitiktų dalgio galvutės ir (ar) laikiklių profilį.
8. Sulygiuokite tvirtinimo angas ir pritvirtinkite gaubtą dviem M10 x 30 šešiabriauniais varžtais, poveržlėmis (B) ir veržlėmis.
9. Priveržkite varžtus (B) tiek, kad laikytų dalgio galvutės gaubtą (A) ir tuo pat metu būtų kuo arčiau dalgio galvutės.
10. Rankomis pasukite dalgio pavaru dėžės skriemulį, kad pajudintumėte dalgį, ir patikrinkite ar dalgio galvutė ir dalgio galvutės gaubtas (A) vienas kitam netrukdo. Sureguliuokite gaubtą, kad netrukdytų dalgiui.
11. Priveržkite varžtus (B) iki 11 Nm (8,11 lbf·ft [97 lbf·in]).

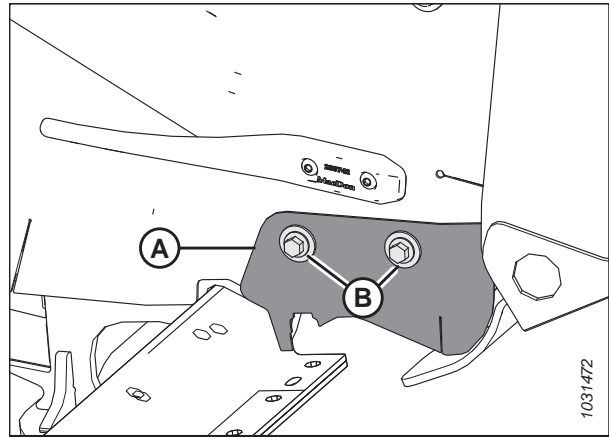

pav. 4.169: Dalgio galvutės gaubtas

4.9 Dalgio pavarų sistema

Dalgio pavarų sistema transformuoja pumpuojamą hidraulinį slėgį į mechaninį judesį, kuris skatina judėti dantytų dalgių ašmenų pjaunamosios priekyje, kad būtų pjaunami įvairūs pasėliai.

4.9.1 Dalgio pavarų dėžė

Dalgio pavarų dėžę varo hidraulinis variklis, konvertuojantis sukimo judesį į dalgio artėjimo judesį.

Viengubo dalgio pjaunamosios turi dalgių pavaros dėžę (A) ir variklį (B) kairėje pjaunamosios pusėje; dvigubo dalgio pjaunamosios turi dalgių pavaros dėžę ir variklį abiejuose pjaunamosios galuose.

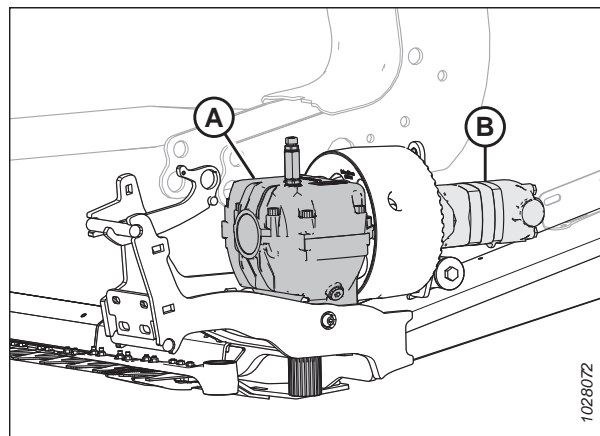

pav. 4.170: Pavaizduota kairioji dalgio pavarų dėžė – dešinioji pusė yra panaši

Dalgio pavarų dėžės alyvos lygio tikrinimas

Kad dalgių pavara tinkamai veiktų, kiekvienoje dalgių pavaros dėžėje turi būti pakankamas alyvos kiekis. Alyvos lygį galite patikrinti naudodami kiekvienoje dalgių pavaroje įtaisytą matuoklį.



PAVOJUS

Kad išvengtumėte sunkių ar mirtinų kūno sužalojimų dėl netikėto mašinos paleidimo, prieš reguliuodami mašiną, visada sustabdykite variklį ir ištraukite uždegimo raktelį.



PAVOJUS

Įsitinkinkite, kad teritorijoje nėra pašalinių asmenų.

1. Įsitinkinkite, kad pjaunamoji stovi lygiai.
2. Iki galo nuleiskite pjaunamąją.
3. Sureguliuokite pjaunamosios kampą taip, kad dalgių pavaros dėžės viršus būtų viename lygyje su žeme.
4. Sustabdykite variklį ir ištraukite uždegimo raktelį.
5. Atidarykite galinį gaubtą. Prireikus instrukcijų žr. *Pjaunamosios galinių gaubtų atidarymas, p. 42.*

TECHNINĖ PRIEŽIŪRA

6. Ištraukite alyvos lygio matuoklį (A).
7. Patikrinkite alyvos lygį. Alyvos lygis turi būti ribose (B) tarp linijų, esančių šalia matuoklio apačios.
8. Įstatykite alyvos lygio matuoklį (A). Priveržkite matuoklį iki 23 Nm (17 lbf-ft [204 lbf-in]).
9. Jei pjaunamoji turi dvi dalgių pavaras, pakartokite šią procedūrą, kad patikrintumėte alyvos lygį kitoje dalgių pvaroje.

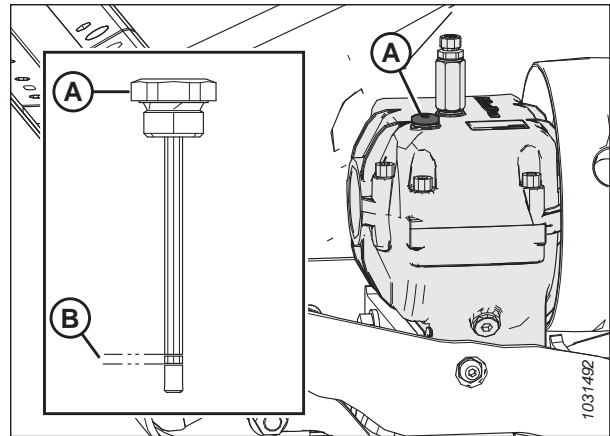

pav. 4.171: Dalgio pavarų dėžė

Tvirtinimo varžtų tikrinimas

Tikrinkite keturių dalgio pavarų dėžės tvirtinimo varžtų (A) ir (B) priveržimą po pirmųjų 10 darbo valandų, o po to kas 100 valandų.

1. Įsitinkite, kad visi varžtai priveržti iki 343 Nm (253 lbf-ft). Iš pradžių priveržkite šoninius varžtus (A), tada apatinius varžtus (B).

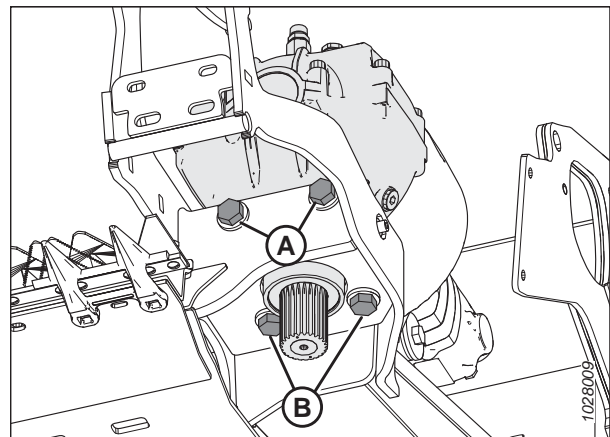

pav. 4.172: Dalgio pavarų dėžė – vaizdas iš apačios

Dalgio pavarų dėžės alyvos keitimas

Po pirmųjų 50 darbo valandų pakeiskite dalgio pavaros dėžės tepalą, o vėliau – kas 1000 valandų (arba 3 metus).

PAVOJUS

Kad išvengtumėte sunkių ar mirtinų kūno sužalojimų dėl netikėto mašinos paleidimo, prieš reguliuodami mašiną, visada sustabdykite variklį ir ištraukite uždegimo raktelį.

PAVOJUS

Įsitinkite, kad teritorijoje nėra pašalinių asmenų.

1. Užveskite variklį.
2. Iki galo pakelkite pjaunamąją.
3. Sustabdykite variklį ir ištraukite uždegimo raktelį.

TECHNINĖ PRIEŽIŪRA

- Atidarykite galinį gaubtą. Instrukcijas žr. *Pjaunamosios galinių gaubtų atidarymas, p. 42.*
- Po dalgio pavarų dėže padėkite pakankamai didelį indą, kad surinktumėte maždaug 1,5 l (0,4 JAV gal.) alyvos.
- Ištraukite lygio matuoklį (A) ir išleidimo angos kaištį (C).
- Palaukite, kol alyva ištekės iš dalgio pavarų dėžės į po ja padėtą indą.
- Įstatykite išleidimo angos kaištį (C).
- Įpilkite 1,5 l (0,4 JAV gal.) alyvos į dalgio pavarų dėžę. Žr. galinio viršelio vidinę pusę, kur nurodyti rekomenduojami eksploataciniai skysčiai ir tepalai.

PASTABA:

Patikrinkite alyvos lygį nustatę dalgio pavarų dėžės viršų horizontaliai ir įstatę alyvos lygio matuoklį (A).

- Patikrinkite, ar alyvos lygis atitinka diapazoną (B).
- Uždarykite galinį gaubtą. Instrukcijas žr. *Pjaunamosios galinių gaubtų uždarymas, p. 43.*

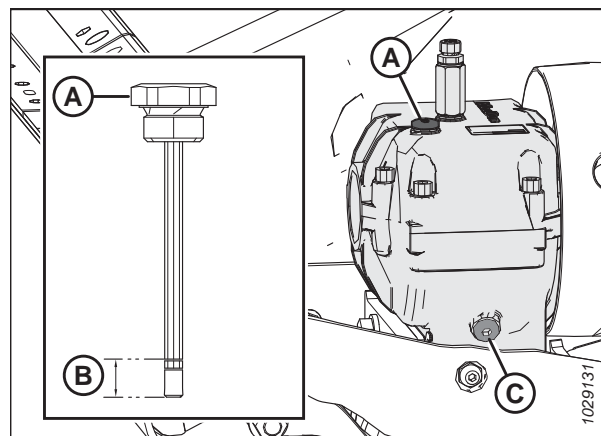

pav. 4.173: Dalgio pavarų dėžė

4.10 Tiekimo platforma

Tiekimo platforma įrengiama ant FM200 paviršiaus kopijavimo modulio. Ją sudaro variklis ir A tiekimo transporteris, perduodantis nupjautus javus į tiekimo sraigę.

4.10.1 Tiekimo transporterio keitimas

Paviršiaus kopijavimo modulio tiekimo transporteris nuimtą derlių tiekia į kombaino nuožulniąją kamerą. Pakeiskite transporterį, jei jis suplyšęs, įtrūkęs ar trūksta skersinių.

PAVOJUS

Kad išvengtumėte sunkių ar mirtinų kūno sužalojimų dėl netikėto paleidimo ar pakeltos mašinos kritimo, prieš pakildami nuo operatoriaus sėdynės visada sustabdykite variklį ir ištraukite raktelį, o prieš atlikdami bet kokius darbus po mašina užfiksuokite apsaugines atramas.

PAVOJUS

Įsitikinkite, kad teritorijoje nėra pašalinių asmenų.

1. Tiekimo platformos apatinėje pusėje pasukite fiksiatorių (A), kad atrakintumėte rankeną (B).
2. Pakartokite ankstesnį veiksmažinį kitoje tiekimo platformos pusėje.

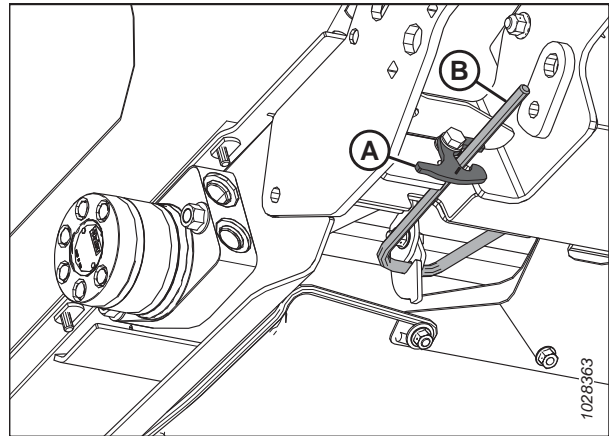

pav. 4.174: Tiekimo platformos apatinė pusė

3. Laikykite dugną (A) ir pasukite rankeną (B) žemyn, kad atjungtumėte dugną.

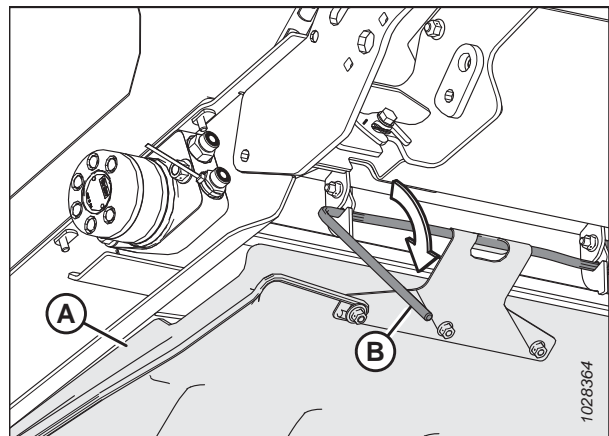

pav. 4.175: Tiekimo platformos apatinė pusė

TECHNINĖ PRIEŽIŪRA

4. Nuleiskite tiekimo platformos dugną.

PASTABA:

Nuleidus tiekimo platformos dangtį, galima lengviau prieiti prie tiekimo transporterio tvirtinimo įtaisų.

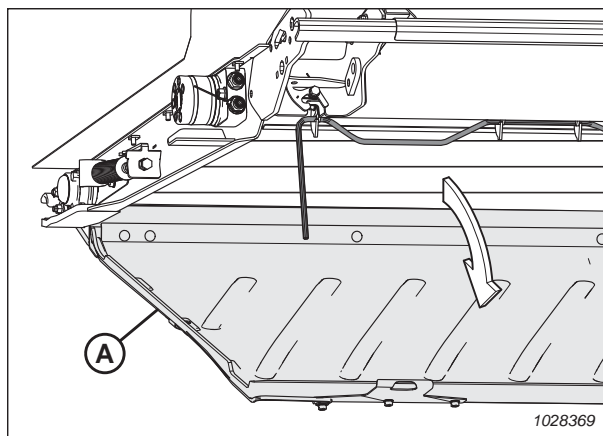

pav. 4.176: Tiekimo platformos dugnas

5. Užveskite variklį.
6. Iki galo pakelkite pjaunamąją.
7. Iki galo pakelkite lenktuvus.
8. Sustabdykite variklį ir ištraukite uždegimo raktelį.
9. Užfiksokite pjaunamosios apsaugines atramas. Instrukcijas žr. kombaino operatoriaus vadove.
10. Įjunkite apsaugines lenktuvų atramas. Instrukcijas žr. *Lenktuvų saugos atramų įjungimas, p. 39*.
11. Išsukite penkis varžtus (A) paslėpta galvute ir laikiklį (B)..
12. Išsukite vieną varžtą apvalia galvute ir poveržlę (C).
13. Apsukite vidurinį įdėklą (D).
14. Pakartokite veiksmus nuo 11, p. 389 iki 13, p. 389 priešingoje tiekimo platformos pusėje.

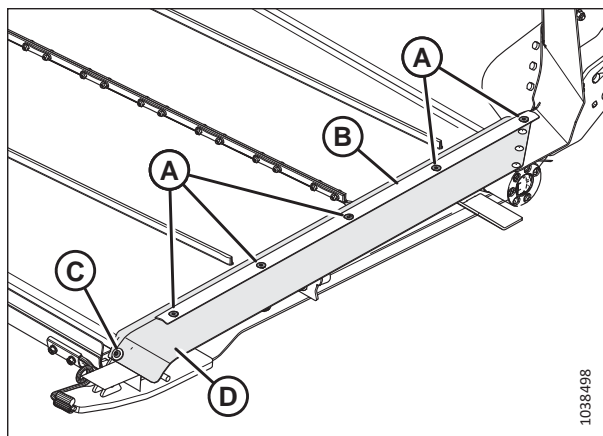

pav. 4.177: Tiekimo transporterio sandariklis

TECHNINĖ PRIEŽIŪRA

15. Suraskite tiekimo transporterio įtempiklį. Atlaisvinkite antveržlę (A). Sukite varžtą (B) prieš laikrodžio rodyklę, kad sumažintumėte transporterio įtempimą.

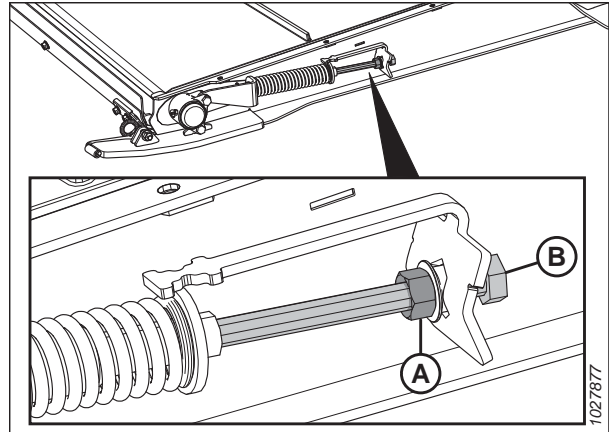

pav. 4.178: Tiekimo transporterio įtempiklis

16. Kairėje platformos pusėje nuimkite tvirtinimo įrangą (A) nuo atraminio volelio korpuso (B).

PASTABA:

Atkreipkite dėmesį į tai, ar nuėmus tvirtinimo detales atraminio volelio korpusas krenta žemyn, ar juda aukštyn. Lengviau bus pradėti iš naujo montuoti korpusą toje pusėje, kurioje krenta atraminio volelio korpusas.

17. Pakartokite ankstesnį veiksmą kitoje platformos pusėje.
18. Perkelkite atraminį volelį atgal į rėmo išpjovos vidų.

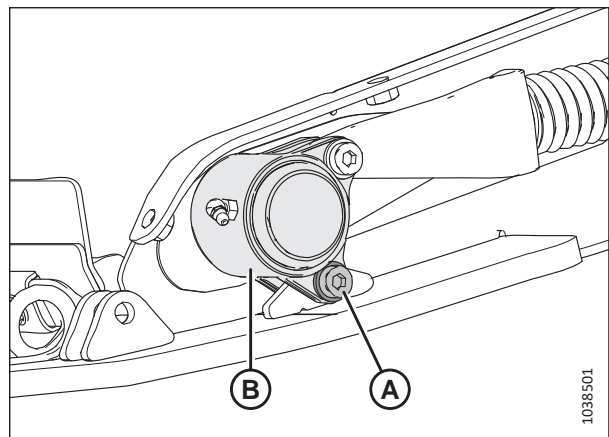

pav. 4.179: Atraminio volelio guolio korpusas

19. Nuimkite veržles ir varžtus (A). Nuimkite transporterio jungiamąsias juostas (B).
20. Ištraukite transporterį iš platformos.

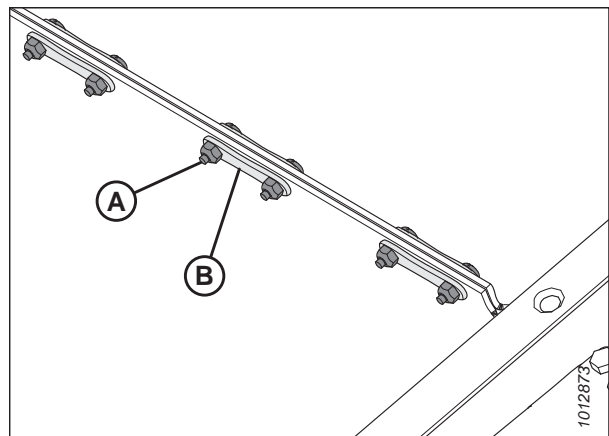

pav. 4.180: Transporterio jungtis

TECHNINĖ PRIEŽIŪRA

21. Sumontuokite naują transporterį virš pavaros volelio (A). Patikrinkite, ar transporterio kreipikliai įstatyti į pavaros volelio griovelius (B).
22. Patraukite transporterį išilgai tiekimo platformos apačios ir virš atraminio volelio (C).

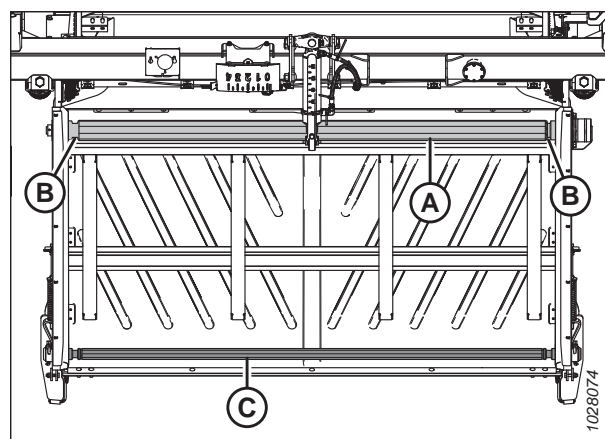

pav. 4.181: Paviršiaus kopijavimo modulio tiekimo transporteris

23. Transporterio jungtį sujunkite jungiamosiomis juostelėmis (B). Pritvirtinkite juostas veržlėmis ir varžtais (A).

SVARBU:

Užtikrinkite, kad varžtų galvutės būtų nukreiptos į platformos galinę dalį. Varžtus veržkite **tol**, kol jų galai bus vienoje plokštumoje su veržlėmis.

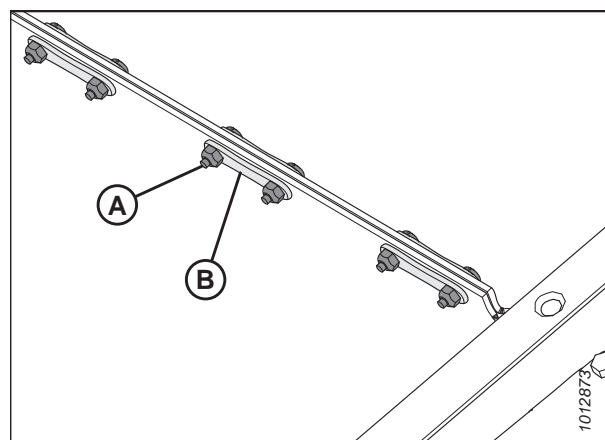

pav. 4.182: Transporterio jungiamosios juostelės

24. Vėl nustatykite atraminį volelį į darbinę padėtį.
25. Sutepkite vidutinio stiprumo sriegių fiksatoriumi („Loctite® 243“ ar pan.) dalių (A) sriegius.
26. Toje tiekimo platformos pusėje, kur nuėmus įrangą nukrito korpusas, iš naujo sumontuokite įrangą (A), kad prie rėmo pritvirtintumėte atraminio volelio korpusą (B).
27. Pakartokite ankstesnius du veiksmus kitoje tiekimo platformos pusėje.
28. Priveržkite varžtą (A) iki 12 Nm (8,85 lbf-ft [106 lbf-in]).

SVARBU:

NEPRIVERŽKITE iki varžto (A) iki galo.

29. Sureguliuokite transporterio įtempimą. Instrukcijas žr. [4.10.2 Tiekimo transporterio įtempimo tikrinimas ir reguliavimas, p. 393](#).

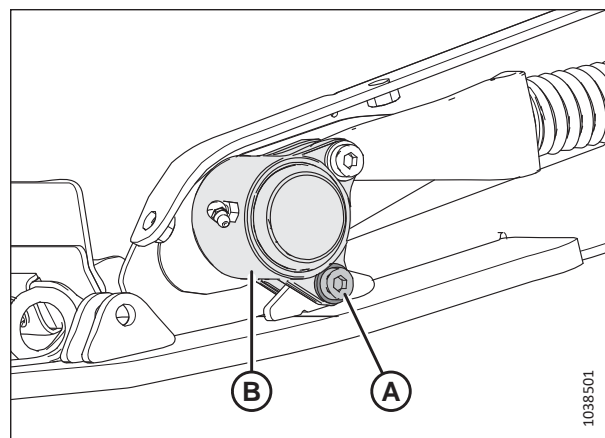

pav. 4.183: Atraminio volelio guolio korpusas

TECHNINĖ PRIEŽIŪRA

30. Nustatykite vidurinį įdėklą (D), kaip parodyta paveikslėlyje. Iš naujo sumontuokite laikiklį (B).
31. Pritvirtinkite laikiklį ir vidurinį įdėklą vienu varžtu su smailia galvute ir poveržle (C) bei penkiais varžtais su paslėpta galvute (A).
32. Pakartokite ankstesnius du veiksmus kitoje tiekimo platformos pusėje.

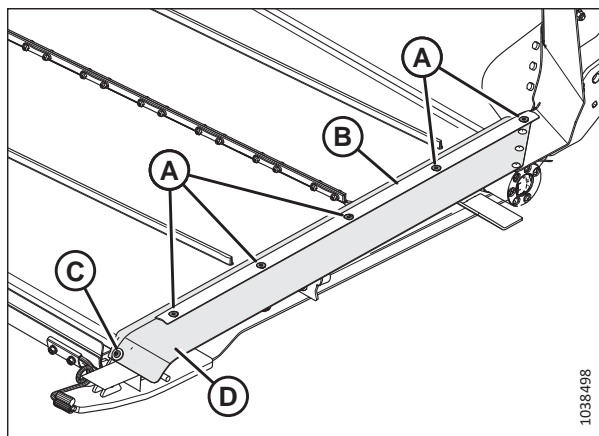

pav. 4.184: Tiekimo transporterio sandariklis

33. Pakelkite tiekimo platformos dugną (A).

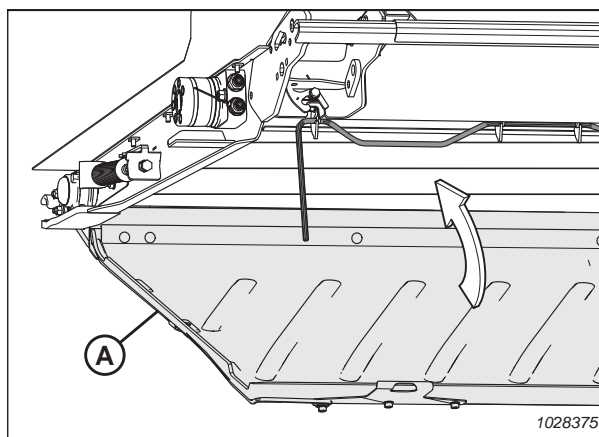

pav. 4.185: Tiekimo platformos dugnas

34. Prijunkite fiksavimo rankenas (A) prie trijų tiekimo platformos dugno kablių (B).

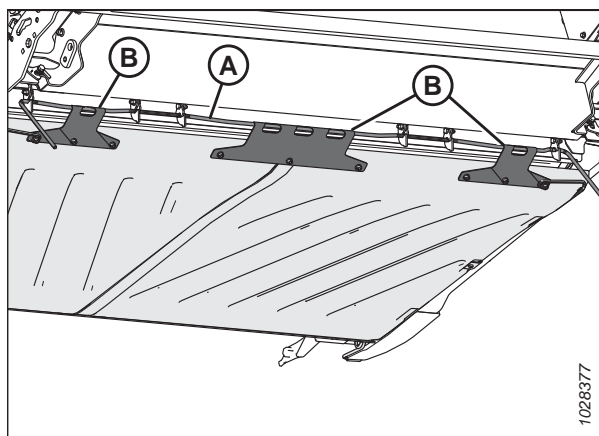

pav. 4.186: Tiekimo platformos dugno apatinė pusė

TECHNINĖ PRIEŽIŪRA

35. Pasukite rankenas (A) aukštyn, kad nustatytumėte tiekimo platformos dugną į fiksuotą padėtį.

PASTABA:

Patikrinkite, ar visi trys platformos dugno kabliai (B) yra užfiksuoti fiksavimo rankena.

36. Prilaikykite tiekimo platformos dugną ir pasukite fiksiatorių (C), kad užfiksuotumėte rankeną (A).

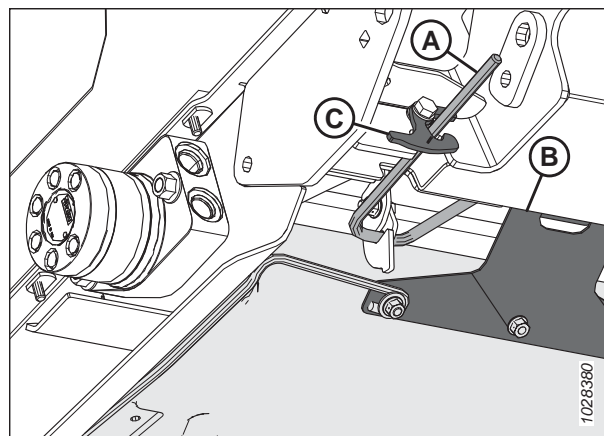

pav. 4.187: Tiekimo platformos dugno apatinė pusė

4.10.2 Tiekimo transporterio įtempimo tikrinimas ir reguliavimas

Kad transporteris veiktų tinkamai, jis turi būti tinkamai įtemptas. Patikrinkite transporterio įtempimą ir, jei reikia, jį sureguliuokite.



PAVOJUS

Kad išvengtumėte sunkių ar mirtinų kūno sužalojimų dėl netikėto paleidimo ar pakeltos mašinos kritimo, prieš pakildami nuo operatoriaus sėdynės visada sustabdykite variklį ir ištraukite raktelį, o prieš atlikdami bet kokius darbus po mašina užfiksuokite apsaugines atramas.



PAVOJUS

Įsitinkinkite, kad teritorijoje nėra pašalinių asmenų.

PASTABA:

Šios procedūros iliustracijose parodyta kairioji pjaunamosios pusė; dešinioji antraštės pusė yra panaši.

1. Užveskite variklį.
2. Iki galo pakelkite pjaunamąją.
3. Sustabdykite variklį ir ištraukite uždegimo raktelį.
4. Užfiksuokite pjaunamosios apsaugines atramas. Instrukcijas žr. kombaino operatoriaus vadove.

Tiekimo transporterio įtempimo tikrinimas

5. Patikrinkite, ar transporterio kreipiklis (guminė juosta transporterio apatinėje pusėje) yra tinkamai įstatyta į griovelį ant pavaros volelio, o atraminis volelis yra tarp kreipiklių.

TECHNINĖ PRIEŽIŪRA

- Patikrinkite spyruoklinio fiksavimo disko (A) padėtį. Jei tiekimo transporteris vnyiojamas tinkamai ir spyruokliniai fiksatoriai abiejose transporterio pusėse tinkamai nustatyti, tuomet reguliuoti nereikia.

PASTABA:

Pradinė spyruoklinio fiksavimo disko (A) padėtis yra sucentruota ties „U“ forma ant indikatoriaus (B), tačiau disko padėtis skirsis priklausomai nuo transporterio vnyiojimo nustatymo.

- Jei reikia reguliuoti, pereikite prie veiksmo 8, p. 394.

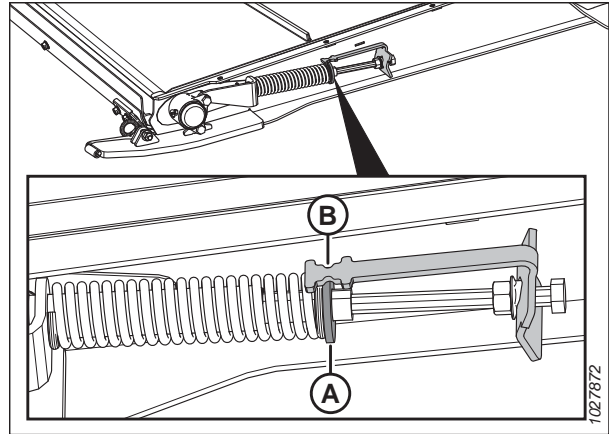

pav. 4.188: Tiekimo transporterio įtempiklis

Tiekimo transporterio įtempimo reguliavimas

- Sureguliuokite transporterio įtempimą atlaisvindami antveržlę (A) ir pasukdami varžtą (B) pagal laikrodžio rodyklę, kad padidintumėte transporterio įtempimą, arba prieš laikrodžio rodyklę, kad sumažintumėte transporterio įtempimą. Fiksavimo diskas (C) turi būti ties indikatoriaus (D) viduriu.

SVARBU:

Atliekant nedidelius įtempimo reguliavimus, reikia reguliuoti tik vieną transporterio pusę. Norint išvengti netolygaus transporterio vnyiojimo atliekant didesnius įtempimo reguliavimus, reikia sureguliuoti abi transporterio puses.

- Jei transporteris vnyiojamas netinkamai, fiksavimo diską (C) galima nustatyti taip, kad jis būtų **NE** ties indikatoriaus (D) viduriu, bet toliau nurodytame diapazone:

- Atlaisvinus iki 3 mm (1/8 in), fiksavimo diskas (C) judės platformos priekio link nuo indikatoriaus (D) centro.
- Priveržus iki 6 mm (1/4 in), fiksavimo diskas (C) judės platformos galo link nuo indikatoriaus (D) centro.

- Priveržkite antveržlę (A). Patikrinkite, ar junginė veržlė (E) yra priveržta prie indikatoriaus laikiklio.

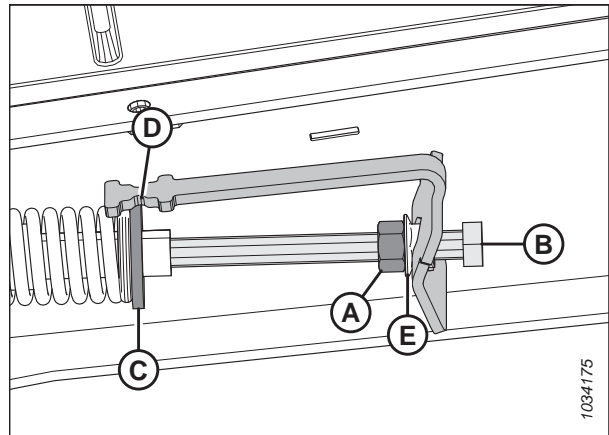

pav. 4.189: Tiekimo transporterio įtempiklis – kairioji pusė

4.10.3 Tiekimo transporterio pavaros volelis

Tiekimo transporterio pavaros volelis yra varomas hidrauliškai; jis suka tiekimo transporterį ir perduoda javus į nuožulniosios kameros sraigę.

Tiekimo transporterio pavaros volelio atjungimas

Remontuojant ar keičiant, reikia atjungti tiekimo transporterio pavaros volelį.



PAVOJUS

Kad išvengtumėte sunkių ar mirtinų kūno sužalojimų dėl netikėto paleidimo ar pakeltos mašinos kritimo, prieš pakildami nuo operatoriaus sėdynės visada sustabdykite variklį ir ištraukite raktelį, o prieš atlikdami bet kokius darbus po mašina užfiksuokite apsaugines atramas.



PAVOJUS

Įsitinkinkite, kad teritorijoje nėra pašalinių asmenų.

1. Užveskite variklį.
2. Iki galo pakelkite lenktuvus.
3. Iki galo pakelkite pjaunamąją.
4. Sustabdykite variklį ir ištraukite uždegimo raktelį.
5. Įjunkite apsaugines lenktuvų atramas. Instrukcijas žr. *Lenktuvų saugos atramų įjungimas, p. 39*.
6. Užfiksuokite pjaunamosios apsaugines atramas. Instrukcijas žr. kombaino operatoriaus vadove.
7. Suraskite tiekimo transporterio įtempiklį. Atlaisvinkite antveržlę (A). Sukite varžtą (B) prieš laikrodžio rodyklę, kad sumažintumėte transporterio įtempimą.

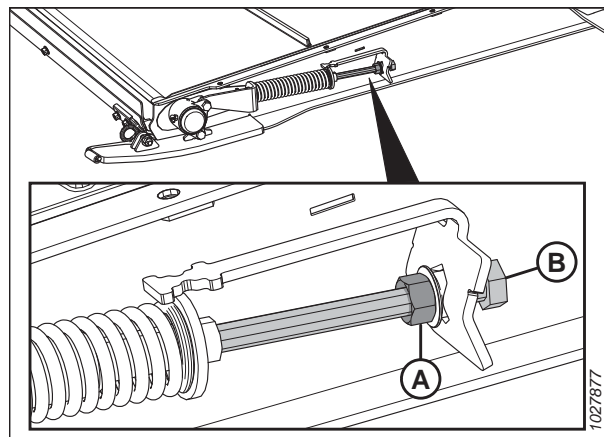

pav. 4.190: Tiekimo transporterio įtempiklis

TECHNINĖ PRIEŽIŪRA

8. Nuimkite veržles ir varžtus (A). Nuimkite transporterio jungiamąsias juostas (B).
9. Pakelkite transporterio šonus, kad būtų atviri voleliai.

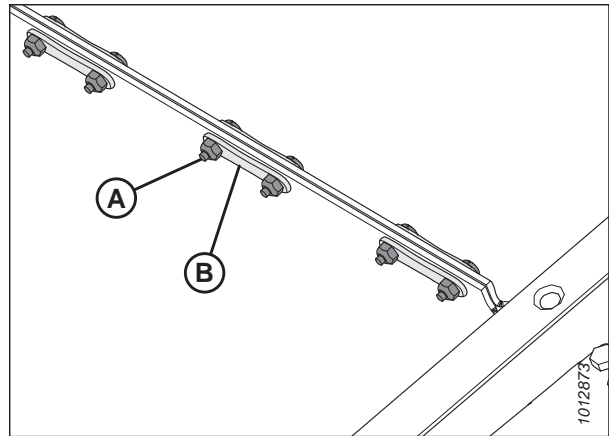

pav. 4.191: Transporterio jungtis

10. Dešiniojoje platformos pusėje atjunkite dvi veržles (A) ir varžtus nuo pavaros volelio guolio korpuso (B).

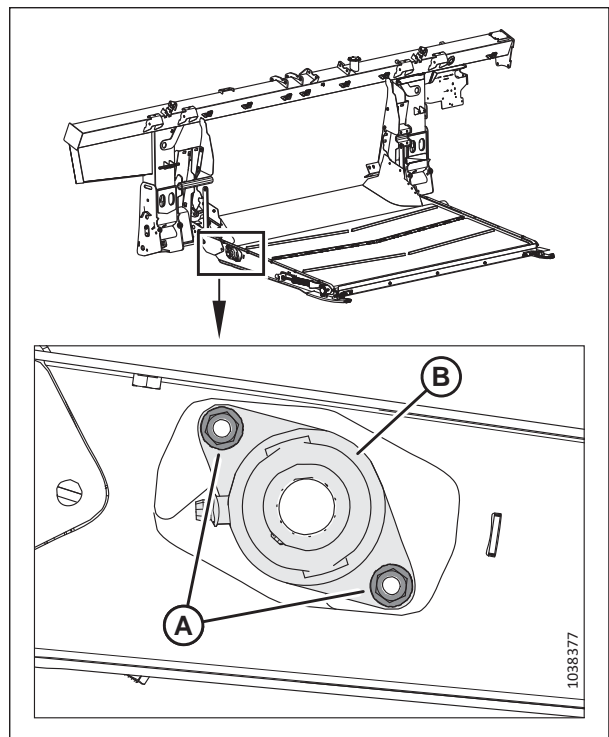

pav. 4.192: Pavaros volelio guolis

TECHNINĖ PRIEŽIŪRA

11. Stumkite pavaros volelį su guolio konstrukcija (A) dešinėn, iki kairysis galas bus atjungtas nuo variklio išdrožos.
12. Nuimkite abu gaubtus (B).

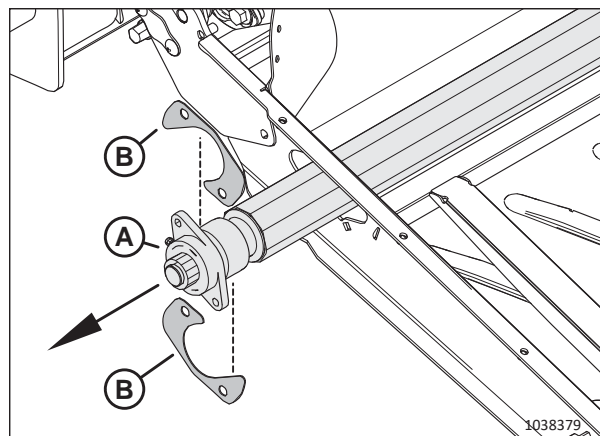

pav. 4.193: Pavaros volelis

13. Iškelkite kairįjį galą iš rėmo.
14. Stumkite konstrukciją (A) kairėn, įstatydami guolio korpusą (B) pro rėmo angą (C).
15. Atjunkite volelį (A).

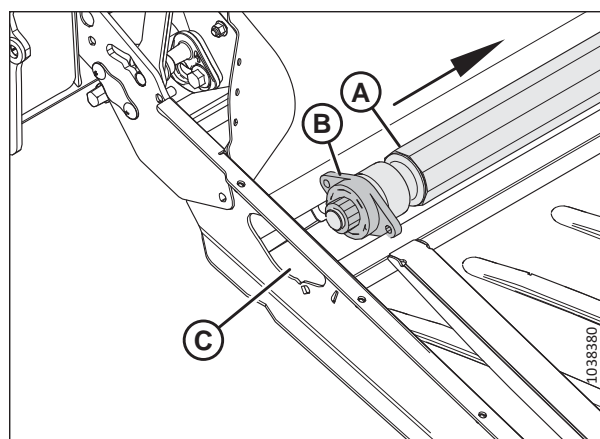

pav. 4.194: Pavaros volelis

Tiekimo transporterio pavaros volelio montavimas

Sutaisius ar pakeitus, reikia sumontuoti tiekimo transporterio pavaros volelį.

1. Sutepkite tepalu variklio išdrožą.
2. Įstatykite pavaros volelio guolio galą (A) pro rėmo angą (B).

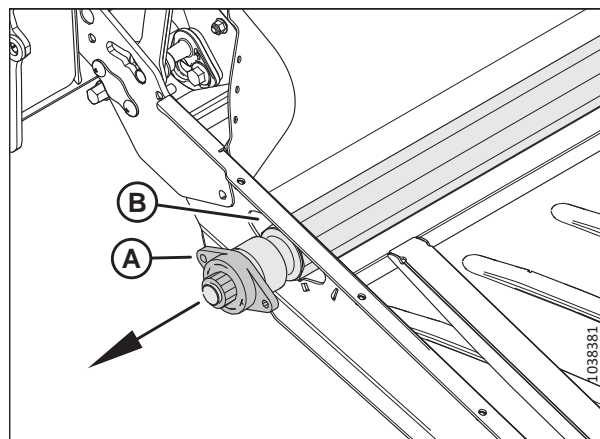

pav. 4.195: Pavaros volelis – guolio galas

TECHNINĖ PRIEŽIŪRA

3. Slinkite pavaros volelio (A) kairįjį galą ant variklio išdrožos (B).

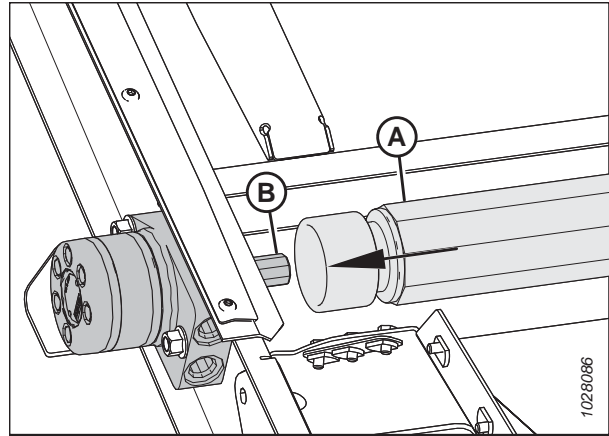

pav. 4.196: Tiekimo transporterio variklis

4. Įsukite du varžtus (A) į tiekimo platformą.
5. Uždėkite abu gaubtus (B) ant dviejų varžtų.
SVARBU:
Išdėstykite gaubtus pavaizduota tvarka.
6. Pritvirtinkite pavaros volelio guolio korpusą dviem veržlėmis (C).
7. Sumontuokite tiekimo platformos transporterį. Instrukcijas žr. 4.10.1 *Tiekimo transporterio keitimas, p. 388*.
8. Įtempkite tiekimo transporterį. Instrukcijas žr. 4.10.2 *Tiekimo transporterio įtempimo tikrinimas ir reguliavimas, p. 393*.

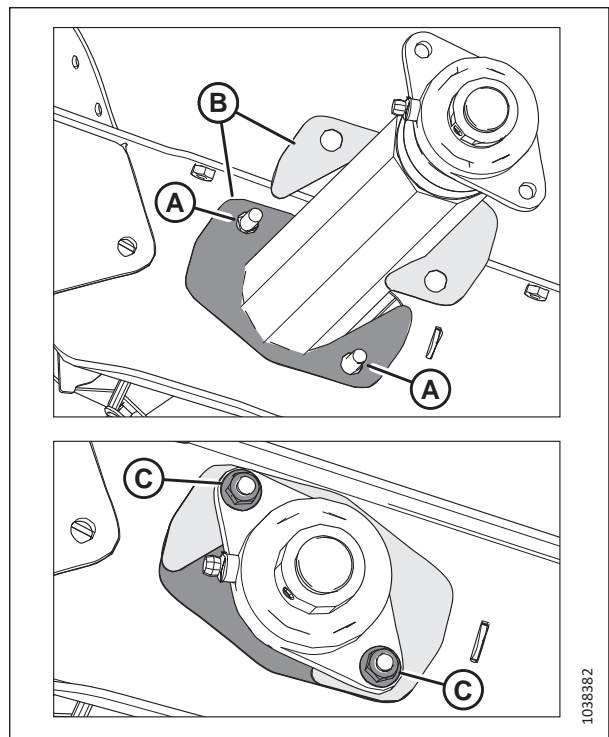

pav. 4.197: Pavaros volelis – guolio galas

Tiekimo transporterio pavaros volelio guolio atjungimas

Tiekimo transporterio pavaros volelio guolis padeda voleliui sukstis. Keičiant guolį, jį reikia atjungti.

PAVOJUS

Kad išvengtumėte sunkių ar mirtinų kūno sužalojimų dėl netikėto paleidimo ar pakeltos mašinos kritimo, prieš pakildami nuo operatoriaus sėdynės visada sustabdykite variklį ir ištraukite raktelį, o prieš atlikdami bet kokius darbus po mašina užfiksuokite apsaugines atramas.

1. Iki galo pakelkite lenktuvus.
2. Iki galo pakelkite pjaunamąją.
3. Sustabdykite variklį ir ištraukite uždegimo raktelį.

TECHNINĖ PRIEŽIŪRA

4. Įjunkite apsaugines lenktuvų atramas. Instrukcijas žr. *Lenktuvų saugos atramų įjungimas*, p. 39.
5. Užfiksuokite pjaunamosios apsaugines atramas. Instrukcijas žr. kombaino operatoriaus vadove.
6. Suraskite tiekimo transporterio įtempiklį. Atlaisvinkite antveržlę (A). Sukite varžtą (B) prieš laikrodžio rodyklę, kad sumažintumėte transporterio įtempimą.

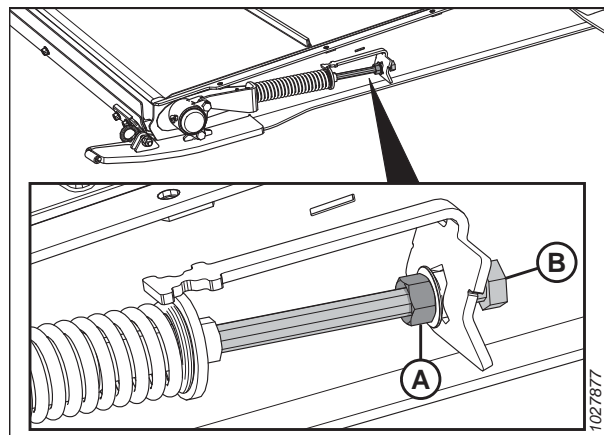

pav. 4.198: Tiekimo transporterio įtempiklis

7. Atsukite nustatymo varžtą (A) ant guolio fiksiatoriaus (B).
8. Plaktuku ir kaltu pastuksenkite per guolio fiksiatorių (A) priešinga nei sraigės sukimas kryptimi, kad atlaisvintumėte fiksiatorių.

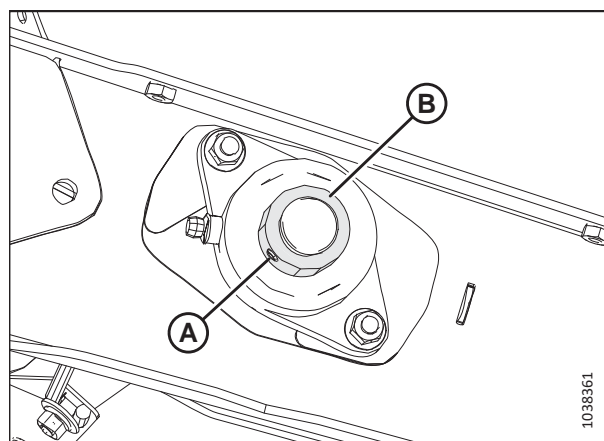

pav. 4.199: Tiekimo transporterio pavaros volelio guolis

9. Atjunkite dvi varžles (A).

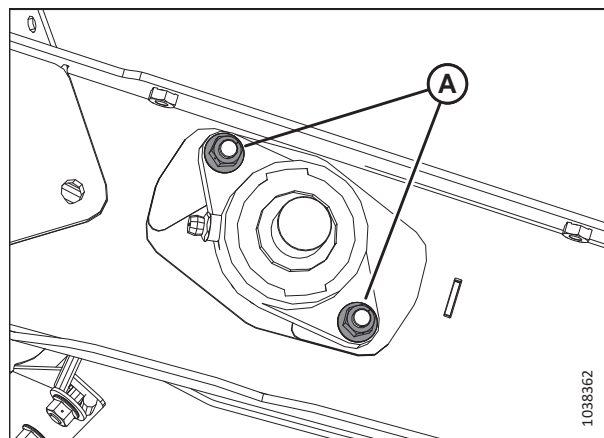

pav. 4.200: Tiekimo transporterio pavaros volelio guolis

TECHNINĖ PRIEŽIŪRA

10. Atjunkite guolio korpusą (A).

PASTABA:

Jei guolis užstrigęs ant veleno, gali būti lengviau nuimti pavaros volelio konstrukciją. Instrukcijas žr. [Tiekimo transporterio pavaros volelio atjungimas, p. 395](#).

11. Patikrinkite abu gaubtus (B), ar neapgadinti. Jei apgadinti, pakeiskite juos dalimis iš rinkinio MD #347553.

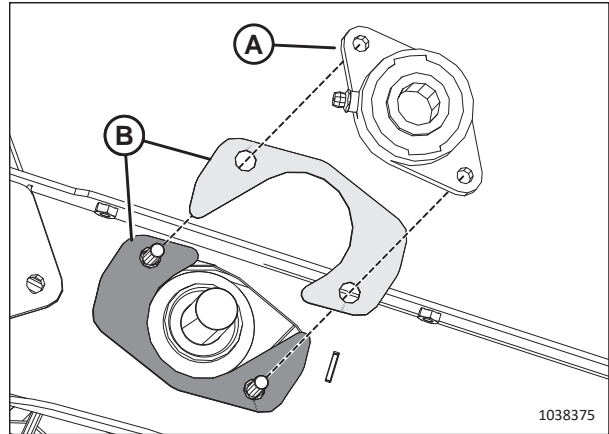

pav. 4.201: Tiekimo transporterio pavaros volelio guolis

Tiekimo transporterio pavaros volelio guolio montavimas

Guolis tvirtinamas varžtais ir fiksavimo žiedu.

1. Įsukite du varžtus (A) į tiekimo platformą.
 2. Uždėkite abu gaubtus (B) ant dviejų varžtų.
- ### SVARBU:
- Išdėstykite gaubtus pavaizduota tvarka.
3. Sumontuokite pavaros volelio guolio korpusą (C) ant veleno.
 4. Pritvirtinkite korpusą dviem veržlėmis (D).
 5. Sumontuokite guolio fiksavimo žiedą (E) ant veleno.
 6. Plaktuku ir kalnu pastuksenkite per guolio fiksatorių sraigės sukimo kryptimi, kad užfiksuotumėte.
 7. Priveržkite guolio fiksavimo varžtą (F).
 8. Įtempkite tiekimo transporterį. Instrukcijas žr. [4.10.2 Tiekimo transporterio įtempimo tikrinimas ir reguliavimas, p. 393](#).

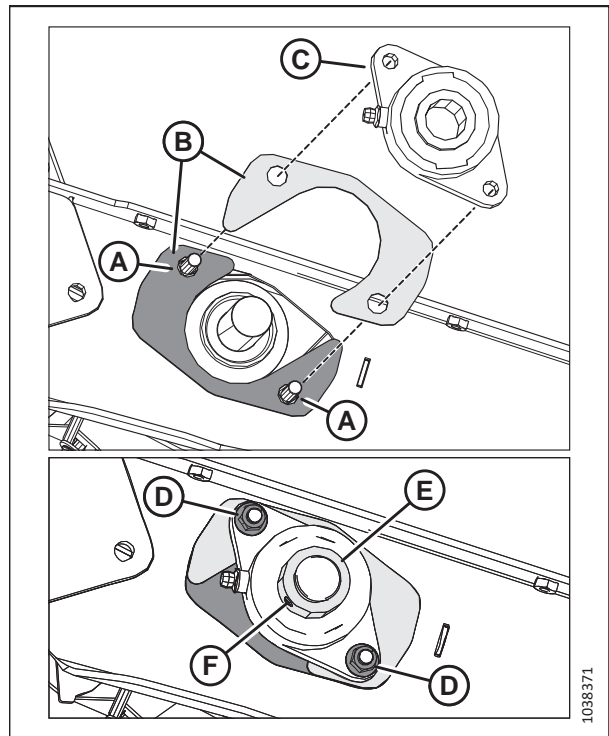

pav. 4.202: Tiekimo transporterio pavaros volelio guolis

4.10.4 Tiekimo transporterio atraminis volelis

Tiekimo transporterio atraminis volelis varomas trintimi, kurią generuoja pavaros volelio sukamas tiekimo transporteris. Kaip ir pavaros volelis, atraminis volelis padeda tiekimo transporteriui perduoti javus į sraigę.

Tiekimo transporterio atraminio volelio atjungimas

Sutaisius ar pakeitus, reikia nuimti tiekimo transporterio atraminį volelį.

PAVOJUS

Kad išvengtumėte sunkių ar mirtinų kūno sužalojimų dėl netikėto paleidimo ar pakeltos mašinos kritimo, prieš pakildami nuo operatoriaus sėdynės visada sustabdykite variklį ir ištraukite raktelį, o prieš atlikdami bet kokius darbus po mašina užfiksuokite apsaugines atramas.

1. Iki galo pakelkite lenktuvus.
2. Iki galo pakelkite pjaunamąją.
3. Sustabdykite variklį ir ištraukite uždegimo raktelį.
4. Įjunkite apsaugines lenktuvų atramas. Instrukcijas žr. *Lenktuvų saugos atramų įjungimas, p. 39*.
5. Užfiksuokite pjaunamosios apsaugines atramas. Instrukcijas žr. kombaino operatoriaus vadove.
6. Suraskite tiekimo transporterio įtempiklį. Atlaisvinkite antveržlę (A). Sukite varžtą (B) prieš laikrodžio rodyklę, kad sumažintumėte transporterio įtempimą.

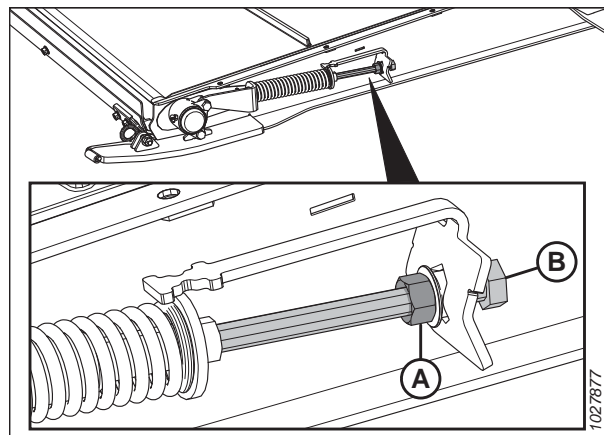

pav. 4.203: Tiekimo transporterio įtempiklis

7. Nuimkite veržles ir varžtus (A). Nuimkite transporterio jungiamąsias juostas (B).
8. Atjunkite transporterį.
9. Nuleiskite tiekimo platformos priekį.

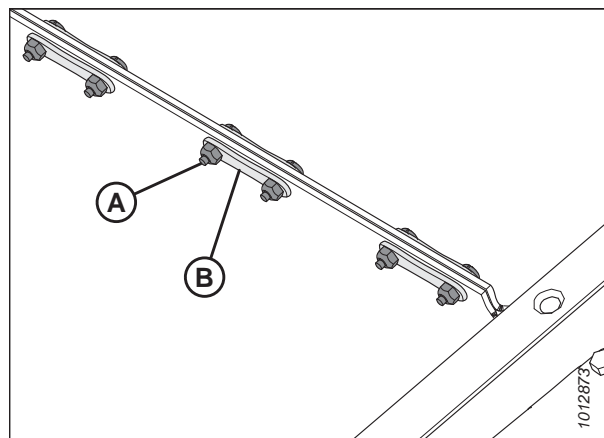

pav. 4.204: Transporterio jungtis

TECHNINĖ PRIEŽIŪRA

10. Atjunkite apsauginį dangtelį (A) ir veržlę (B) nuo guolio korpuso (C).

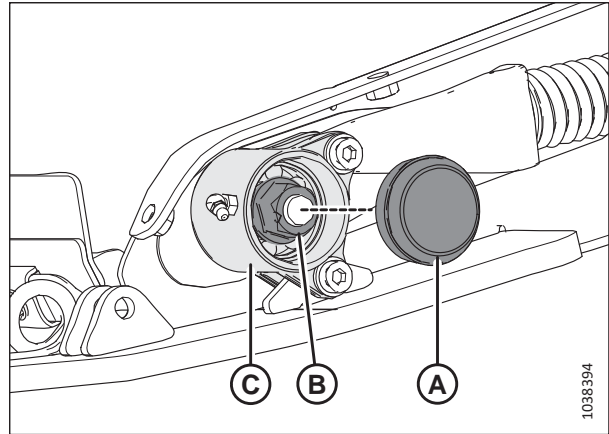

pav. 4.205: Atraminio volelio guolio korpusas

11. Išimkite tvirtinimo elementą, kuriuo guolio korpusas pritvirtintas prie atraminės plokštelės, ir įtempiklį iš vietų (A).
12. Atjunkite guolio korpusą (B) nuo atraminio volelio.
13. Pakartokite veiksmus nuo 10, p. 402 iki 12, p. 402 priešingoje tiekimo platformos pusėje.

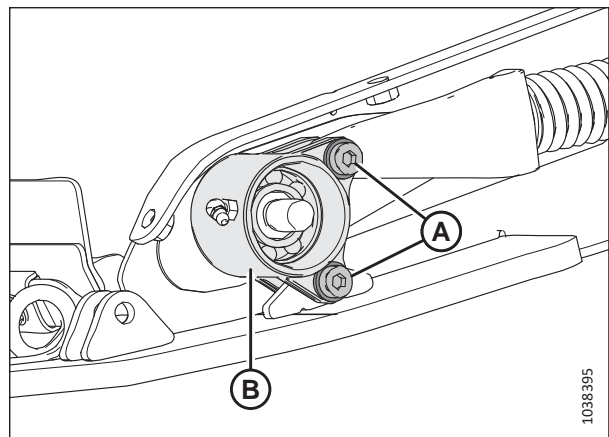

pav. 4.206: Atraminio volelio guolio korpusas

14. Vienoje platformos rėmo pusėje atsukite veržlę (A) ir gaubtą (B).

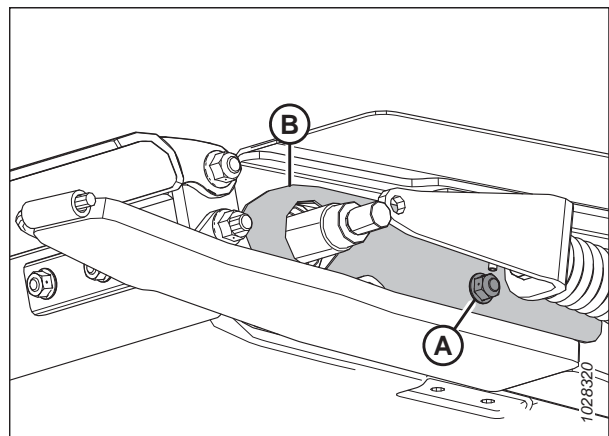

pav. 4.207: Atraminio volelio gaubtas

TECHNINĖ PRIEŽIŪRA

15. Slinkite atraminį volelį (A) pro kitą platformos rėmo pusę.

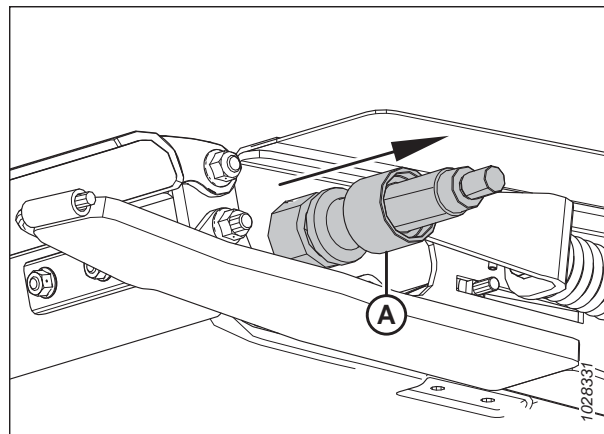

pav. 4.208: Atraminis volelis

Tiekimo transporterio atraminio volelio montavimas

Sutaisius ar pakeitus, reikia sumontuoti tiekimo transporterio atraminį volelį.

1. Slinkite gaubtą (A) virš atraminio volelio vieno galo.
2. Sutepkite atraminio volelio veleną (B) alyva.
3. Atsargiai ranka pasukite guolio konstrukciją (C) ant veleno, kad nepažeistumėte sandariklio.

SVARBU:

Patikrinkite, ar guolio konstrukcija atitinka veleną, kad montuojant nebūtų pažeistas sandariklis.

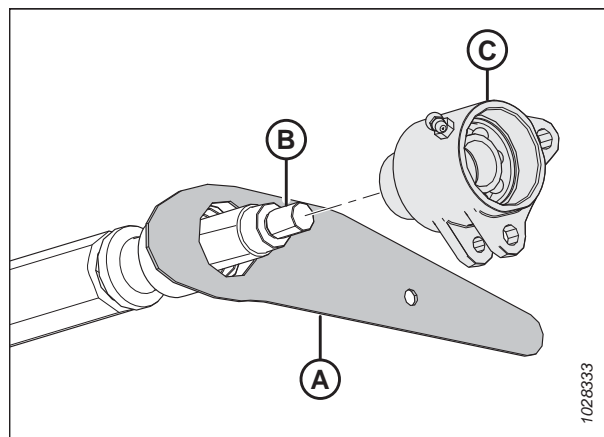

pav. 4.209: Atraminis volelis

4. Įstatę guolį ir abu sandariklius aplink veleną, sumontuokite veržlę (A).
5. Priveržkite veržlę iki 81 Nm (60 lbf·ft).

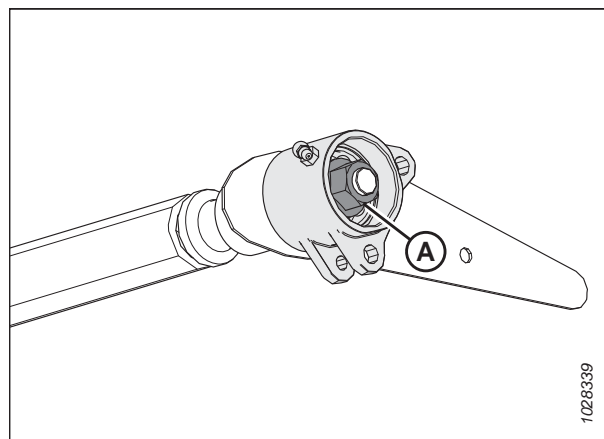

pav. 4.210: Kairysis atraminio volelio guolis

TECHNINĖ PRIEŽIŪRA

6. Slinkite atraminį volelį (A) pro platformos rėmo išėmą.

PASTABA:

Dešinysis atraminio volelio galas turi išsikišti iš dešiniojo platformos rėmo.

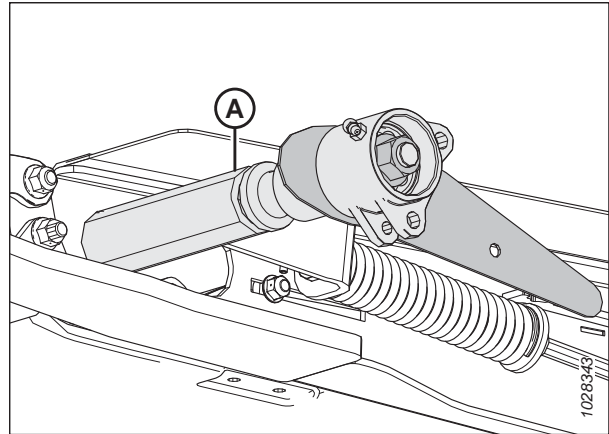

pav. 4.211: Tiekimo platforma – kairioji pusė

7. Sumontuokite varžtą pro tiekimo platformos vidinę pusę, kad užfiksuotumėte atraminio volelio gaubtą (A).
8. Sumontuokite veržlę (B). **NEPERVERŽKITE** veržlės. Veržlė turėtų laikyti atraminio volelio gaubtą ir judėti su atraminiu voleliu.

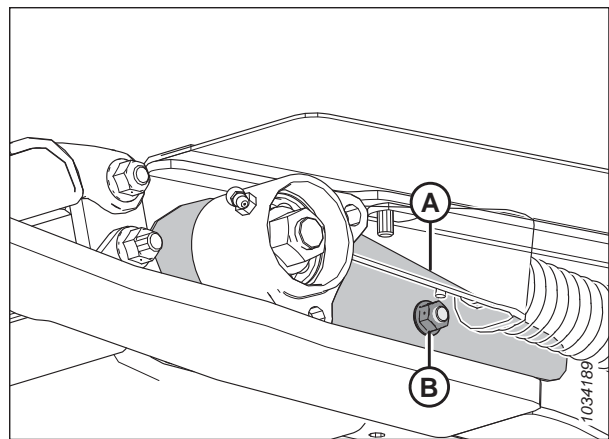

pav. 4.212: Atraminio volelio gaubtas – kairioji pusė

9. Dešinėje platformos rėmo pusėje teptuku su alyva patepkite priešingą atraminio volelio galą (A).
10. Atsargiai ranka pasukite guolio konstrukciją (B) ant veleno (A), kad nepažeistumėte sandariklio.

SVARBU:

Patikrinkite, ar guolio konstrukcija atitinka veleną, kad montuojant nebūtų pažeistas sandariklis.

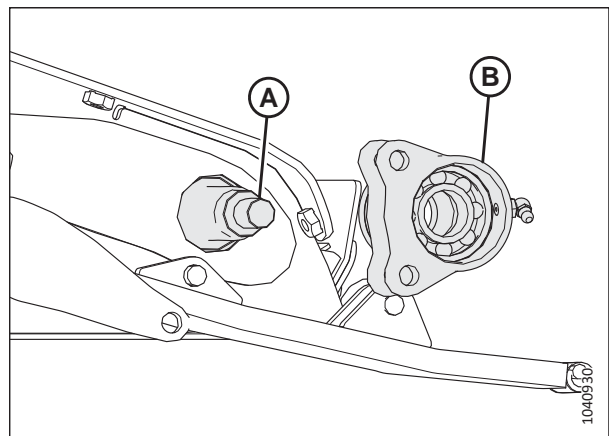

pav. 4.213: Tiekimo platforma – dešinioji pusė

TECHNINĖ PRIEŽIŪRA

- Įstatę guolį ir abu sandariklius aplink dešinįjį veleną, sumontuokite veržlę (A).
- Priveržkite veržlę iki 81 Nm (60 lbf-ft).

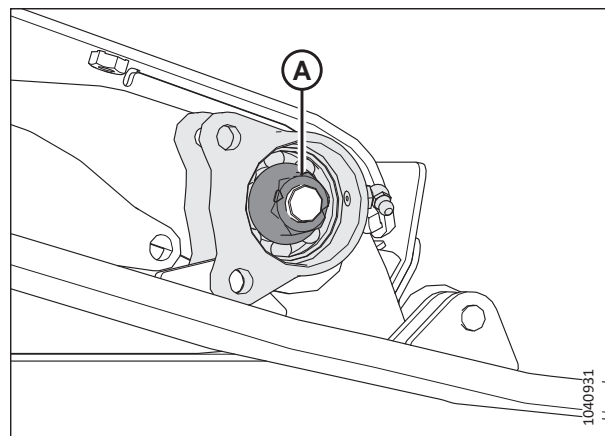

pav. 4.214: Tiekimo platforma – dešinioji pusė

- Sukite atraminio volelio korpusą (A), kol apatinių ąselių angos bus sulygiuotos su privirintos ąselės (B) anga.
- Vidutinio stiprumo sriegių fiksatoriumi („Loctite® 243“ arba lygiaverčiu) užtepkite varžto su galvute sriegį, tada varžtu, poveržle ir veržle pritvirtinkite velenėlio korpusą prie privirintos ąselės (C) vietoje.
- Sulygiuokite lietos atramos (D) angą su viršutinės ąselės anga ant atraminio volelio korpuso (A).
- Vidutinio stiprumo sriegių fiksatoriumi („Loctite® 243“ arba lygiaverčiu) užtepkite varžto su galvute sriegį, tada varžtu, poveržle ir veržle pritvirtinkite korpuso atramą prie volelio korpuso (E) vietoje.
- Priveržkite varžtus (C) ir (E) iki 12 Nm (8,85 lbf-ft [106 lbf-in]).

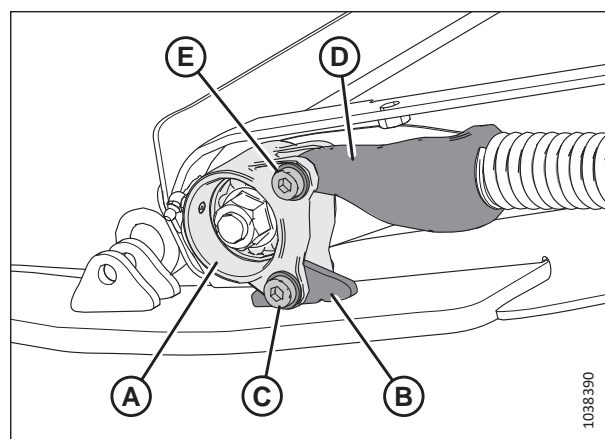

pav. 4.215: Kairysis atraminio volelio guolis

- SVARBU:**
NEPRIVERŽKITE varžtų (C) ir (E) per stipriai.
- Sutepkite guolio ertmę tepalu ir uždėkite apsauginį dangtelį (A).
 - Įsitikinkite, ar veikia tepimo taškas. Tepkite tiekimo transporterio atraminio volelio guolį iki tepalas prasiskverbs pro sandariklį. Po tepimo nuvalykite tepalo perteklių.
 - Pakartokite veiksmus nuo 13, p. 405 iki 19, p. 405 dešinėje tiekimo transporterio atraminio volelio pusėje.

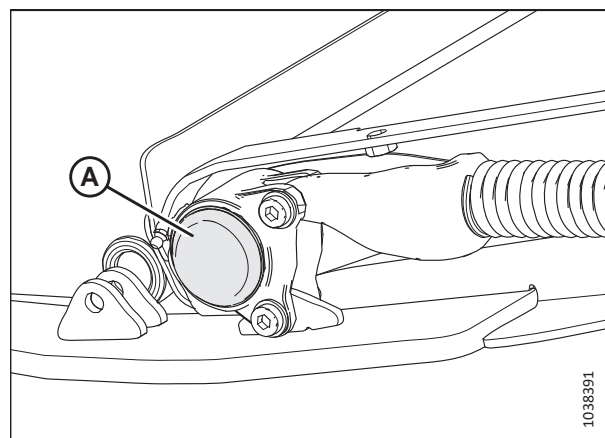

pav. 4.216: Tiekimo platforma – kairioji pusė

TECHNINĖ PRIEŽIŪRA

21. Uždarykite tiekimo transporterį ir pritvirtinkite varžtais (A), jungiamosiomis juostelėmis (B) ir veržlėmis.
22. Įtempkite tiekimo transporterį. Instrukcijas žr. [4.10.2 Tiekimo transporterio įtempimo tikrinimas ir reguliavimas, p. 393](#).

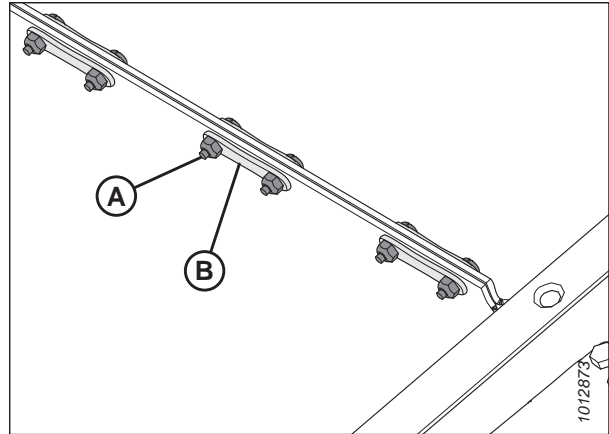

pav. 4.217: Transporterio jungtis

Tiekimo transporterio atraminio volelio guolio keitimas

Tiekimo transporterio atraminio volelio guolis padeda voleliui sukstis. Keičiant guolį, jį reikia atjungti.

PASTABA:

Procedūra yra tokia pati abiejose tiekimo transporterio atraminio volelio pusėse. Toliau pateiktose iliustracijose pavaizduota kairioji velenėlio pusė.



PAVOJUS

Kad išvengtumėte sunkių ar mirtinų kūno sužalojimų dėl netikėto paleidimo ar pakeltos mašinos kritimo, prieš pakildami nuo operatoriaus sėdynės visada sustabdykite variklį ir ištraukite raktelį, o prieš atlikdami bet kokius darbus po mašina užfiksuokite apsaugines atramas.



PAVOJUS

Įsitinkite, kad teritorijoje nėra pašalinių asmenų.

1. Iki galo pakelkite lenktuvus.
2. Iki galo pakelkite pjaunamąją.
3. Sustabdykite variklį ir ištraukite uždegimo raktelį.
4. Įjunkite apsaugines lenktuvų atramas. Instrukcijas žr. [Lenktuvų saugos atramų įjungimas, p. 39](#).
5. Užfiksuokite pjaunamosios apsaugines atramas. Instrukcijas žr. kombaino operatoriaus vadove.

TECHNINĖ PRIEŽIŪRA

6. Suraskite tiekimo transporterio įtempiklį. Atlaisvinkite antveržlę (A). Sukite varžtą (B) prieš laikrodžio rodyklę, kad sumažintumėte transporterio įtempimą.

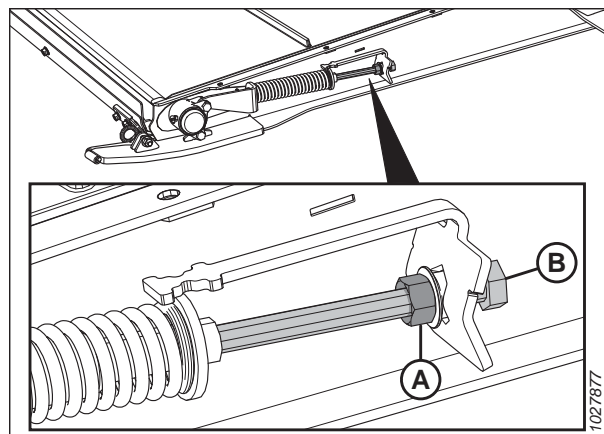

pav. 4.218: Tiekimo transporterio įtempiklis

7. Išimkite varžtus su įgilinta galvute, poveržles ir veržles (A), kurios laiko guolio korpusą prie atraminės plokštelės ir įtempiklio.
8. Nuimkite apsauginį dangtelį (B).

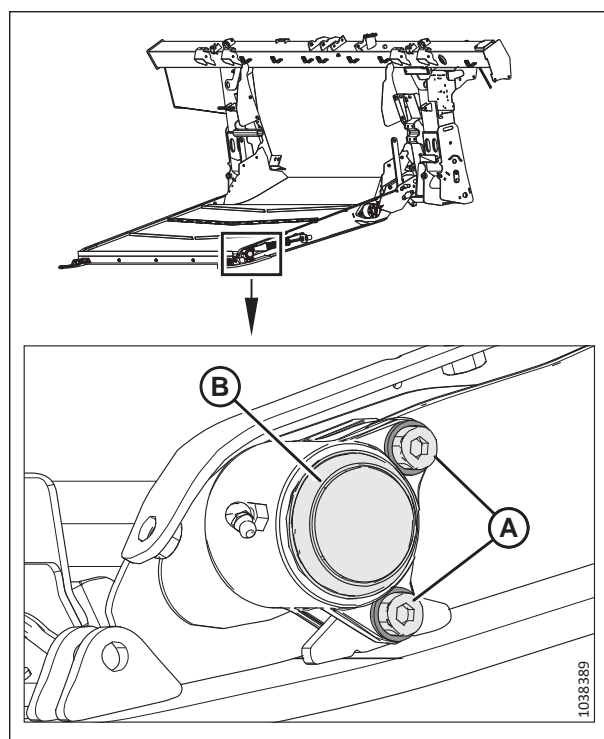

pav. 4.219: Kairysis atraminio volelio guolis

TECHNINĖ PRIEŽIŪRA

9. Atsukite veržlę (A), tada nuimkite ir guolio korpusą (B) nuo platformos. Išsaugokite veržlę ir guolio korpusą.

PASTABA:

Jei guolis užstrigęs ant veleno, gali būti lengviau atjungti atraminio volelio konstrukciją. Instrukcijas žr. *Tiekimo transporterio atraminio volelio atjungimas, p. 401*.

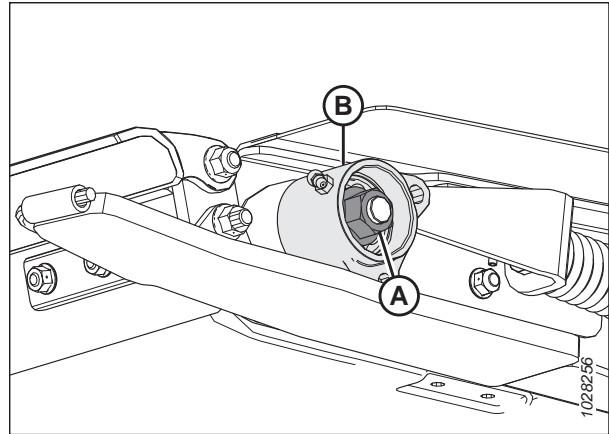

pav. 4.220: Atraminio volelio guolis – kairioji pusė

10. Iš guolio korpuso (D) išimkite fiksavimo žiedą (A), guolį (B) ir sandariklius (C).
11. Prieš montuodami detales, sutepkite angą alyva.
12. Įstatykite sandariklius (C) į guolio korpusą (D).

PASTABA:

Patikrinkite, ar plokščia sandariklio pusė yra nukreipta į vidų.

13. Sutepkite guolį (B) tepalu, tada sumontuokite guolį kaip pavaizduota.
14. Sumontuokite fiksavimo žiedą (A).

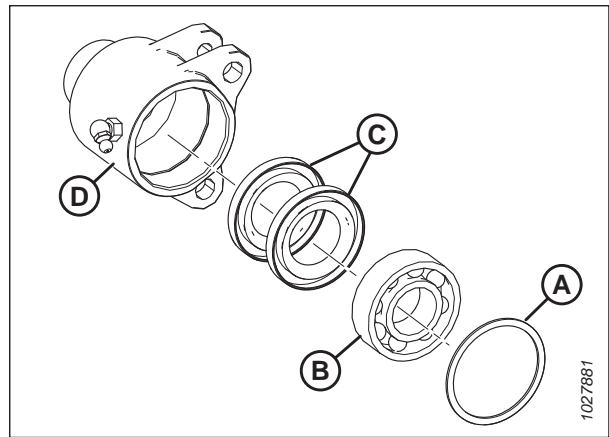

pav. 4.221: Guolio konstrukcija

15. Sutepkite atraminio volelio veleną (A) alyva.
16. Atsargiai ranka pasukite guolio konstrukciją (B) ant veleno (A), kad nepažeistumėte sandariklio.

SVARBU:

Patikrinkite, ar guolio konstrukcija atitinka veleną, kad montuojant nebūtų pažeistas sandariklis.

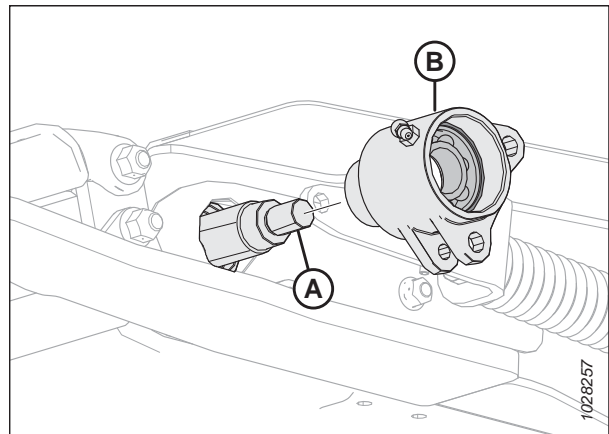

pav. 4.222: Atraminio volelio guolis – kairioji pusė

TECHNINĖ PRIEŽIŪRA

- Įstatę guolį ir abu sandariklius aplink veleną, sumontuokite veržlę (A) ir priveržkite veržlę 81 Nm (60 lbf-ft) jėga.

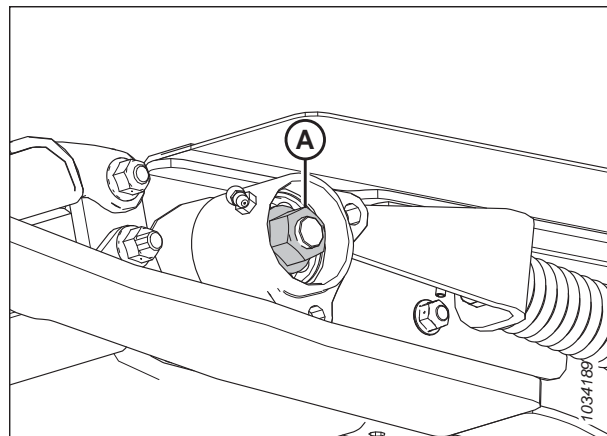

pav. 4.223: Atraminio volelio guolis – kairioji pusė

- Sukite atraminio volelio korpusą (A), kol apatinių ąselių angos bus sulygiuotos su privirintos ąselės (B) anga.
- Vidutinio stiprumo sriegių fiksatoriumi („Loctite® 243“ arba lygiaverčiu) užtepkite varžto su galvute sriegį, tada varžtu, poveržle ir veržle pritvirtinkite (C) vietoje.
- Sulygiuokite lietos atramos (D) angą su viršutinės ąselės anga ant atraminio volelio korpuso (A).
- Vidutinio stiprumo sriegių fiksatoriumi („Loctite® 243“ arba lygiaverčiu) užtepkite varžto su galvute sriegį, tada varžtu, poveržle ir veržle pritvirtinkite (E) vietoje.
- Priveržkite varžtus (C) ir (E) iki 12 Nm (8,85 lbf-ft [106 lbf-in]).

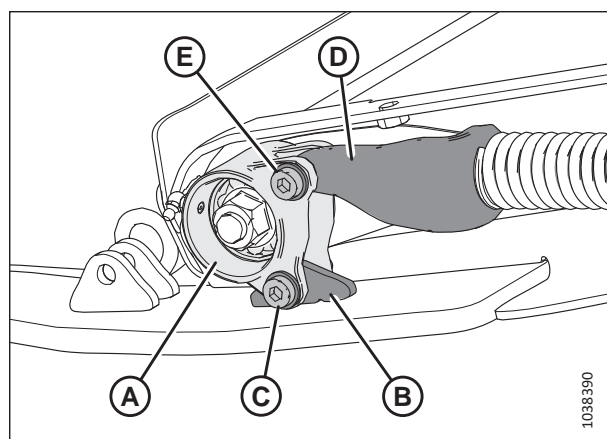

pav. 4.224: Atraminio volelio guolis – kairioji pusė

SVARBU:

NEPRIVERŽKITE varžtų (C) ir (E) per stipriai.

- Pakartokite veiksmus nuo iki 22, p. 409 priešingoje pusėje.
- Užpildykite guolio ertmę tepalu ir uždėkite apsauginį dangtelį (A) ant abiejų atraminio volelio galų.
- Įsitikinkite, ar veikia tepimo taškas.
- Pakartokite veiksmus nuo 24, p. 409 iki 25, p. 409 priešingoje pusėje.
- Įtempkite tiekimo transporterį. Instrukcijas žr. 4.10.2 *Tiekimo transporterio įtempimo tikrinimas ir reguliavimas, p. 393.*

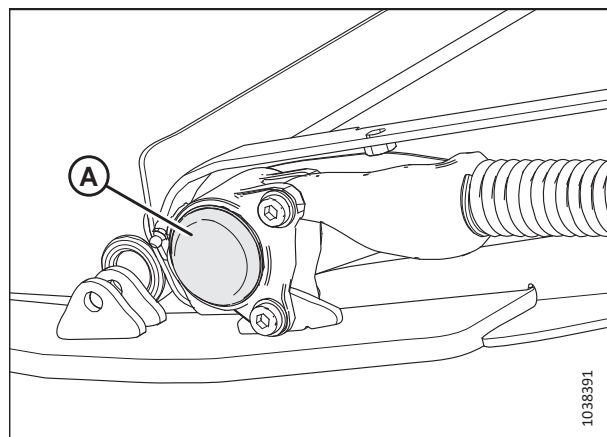

pav. 4.225: Tiekimo platforma – kairioji pusė

4.10.5 Tiekimo platformos dugno nuleidimas

Tiekimo platformos dugnas apsaugo tiekimo transporterį nuo ant žemės esančių daiktų. Jį galima atidaryti ir uždaryti, kad būtų galima prieiti prie tiekimo transporterio.

PAVOJUS

Kad išvengtumėte sunkių ar mirtinų kūno sužalojimų dėl netikėto paleidimo ar pakeltos mašinos kritimo, prieš pakildami nuo operatoriaus sėdynės visada sustabdykite variklį ir ištraukite raktelį, o prieš atlikdami bet kokius darbus po mašina užfiksuokite apsaugines atramas.

PAVOJUS

Įsitikinkite, kad teritorijoje nėra pašalinių asmenų.

1. Užveskite variklį.
2. Iki galo pakelkite pjaunamąją.
3. Sustabdykite variklį ir ištraukite uždegimo raktelį.
4. Užfiksuokite pjaunamosios apsaugines atramas. Prireikus instrukcijų, žr. Prireikus instrukcijų, žr. kombaino operatoriaus vadovą.
5. Tiekimo platformos apatinėje pusėje pasukite fiksiatorių (A), kad atrakintumėte rankeną (B). Pakartokite šį veiksmą priešingoje tiekimo platformos pusėje.

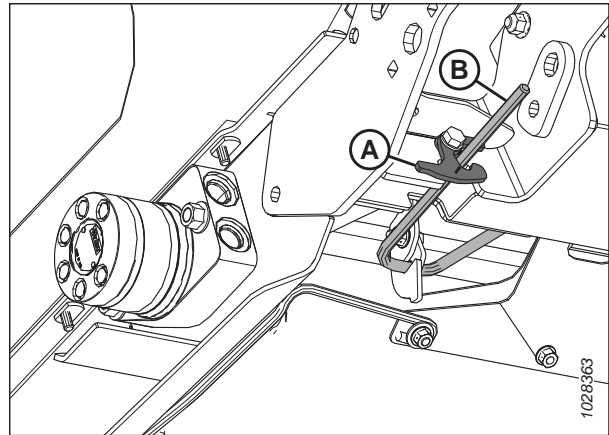

pav. 4.226: Tiekimo platformos apatinė pusė

6. Laikykite dugną (A) ir pasukite rankeną (B) žemyn, kad atjungtumėte dugną.

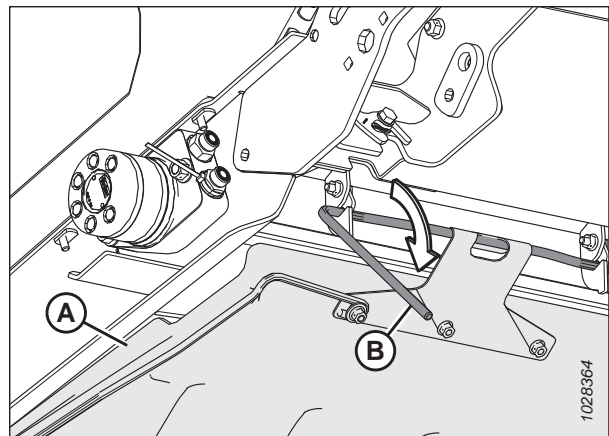

pav. 4.227: Tiekimo platformos apatinė pusė

7. Nuleiskite tiekimo platformos dugną.

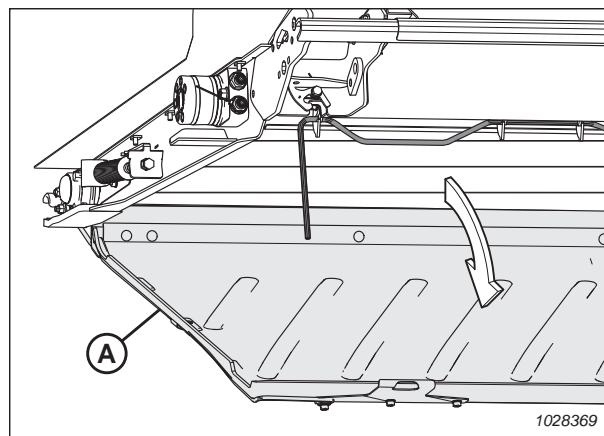

pav. 4.228: Tiekimo platformos dugnas

4.10.6 Tiekimo platformos dugno pakėlimas

Tiekimo platformos dugnas apsaugo tiekimo transporterį nuo ant žemės esančių daiktų. Jį galima atidaryti ir uždaryti, kad būtų galima prieiti prie tiekimo transporterio.



PAVOJUS

Kad išvengtumėte sunkių ar mirtinų kūno sužalojimų dėl netikėto paleidimo ar pakeltos mašinos kritimo, prieš pakildami nuo operatoriaus sėdynės visada sustabdykite variklį ir ištraukite raktelį, o prieš atlikdami bet kokius darbus po mašina užfiksuokite apsaugines atramas.

1. Pakelkite tiekimo platformos dugną (A).

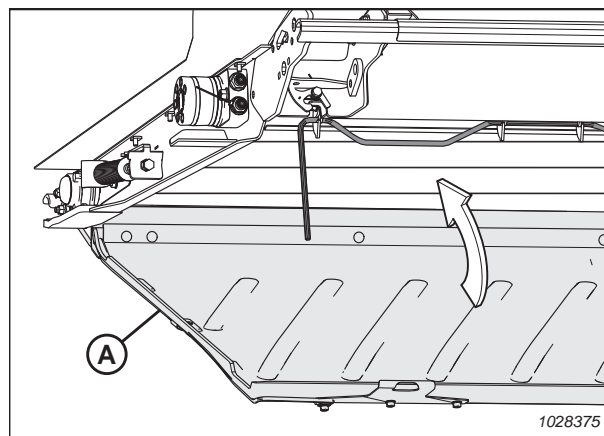

pav. 4.229: Tiekimo platformos dugnas

TECHNINĖ PRIEŽIŪRA

2. Prijunkite fiksavimo rankenas (A) prie trijų tiekimo platformos dugno kablių (B).

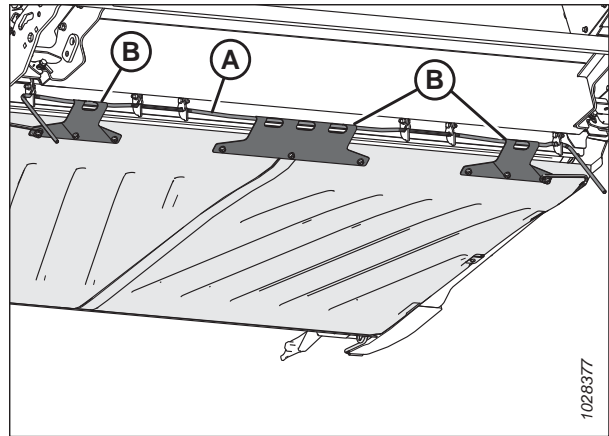

pav. 4.230: Tiekimo platformos dugno apatinė pusė

3. Pasukite rankenas (A) aukštyn, kad nustatytumėte tiekimo platformos dugną į fiksuotą padėtį.

PASTABA:

Patikrinkite, ar visi trys platformos dugno kabliai (B) yra užfiksuoti fiksavimo rankena.

4. Prilaikykite tiekimo platformos dugną ir pasukite fiksatorių (C), kad užfiksuotumėte rankeną (A).

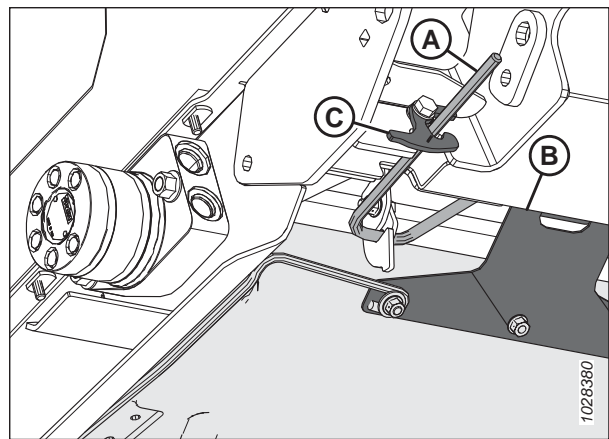

pav. 4.231: Tiekimo platformos dugno apatinė pusė

4.10.7 Trauklės laikiklio kablių tikrinimas

KASDIEN tikrinkite kairiosios ir dešinėsios trauklės laikiklio kablius, ar jie nėra įtrūkę ar sulūžę.

PAVOJUS

Kad išvengtumėte sunkių ar mirtinų kūno sužalojimų dėl netikėto paleidimo ar pakeltos mašinos kritimo, prieš atlikdami bet kokius darbus po pjaunamąją visada sustabdykite variklį, ištraukite raktelį ir užfiksuokite apsaugines atramas.

PAVOJUS

Įsitikinkite, kad teritorijoje nėra pašalinių asmenų.

1. Užveskite variklį.
2. Iki galo pakelkite pjaunamąją.
3. Sustabdykite variklį ir ištraukite uždegimo raktelį.
4. Užfiksuokite pjaunamosios apsaugines atramas. Prireikus instrukcijų, žr. Prireikus instrukcijų, žr. kombaino operatoriaus vadovą.

TECHNINĖ PRIEŽIŪRA

5. Prieš eksploatuoti patikrinkite, ar abu trauklės laikiklio kabliai (A) yra prijungti ant paviršiaus kopijavimo modulių, po tiekimo platforma.

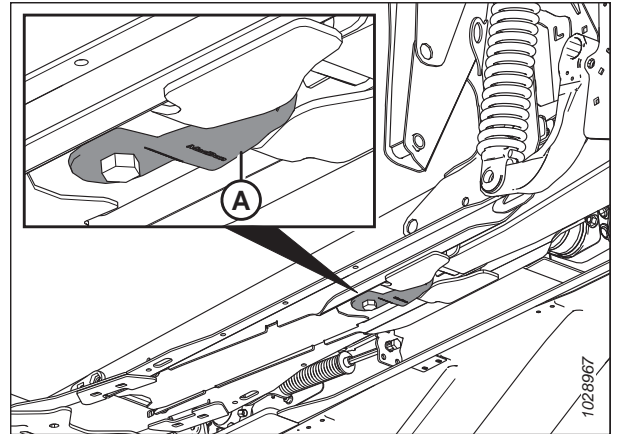

pav. 4.232: Tiekimo platforma – vaizdas iš apačios

PASTABA:

4.233, p. 413 pav. pavaizduotas nepažeistas jungties laikiklio kablys (A) ir pažeistas jungties laikiklio kablys (B). Ištemptas nuorodos laikiklio kablys neparodytas.

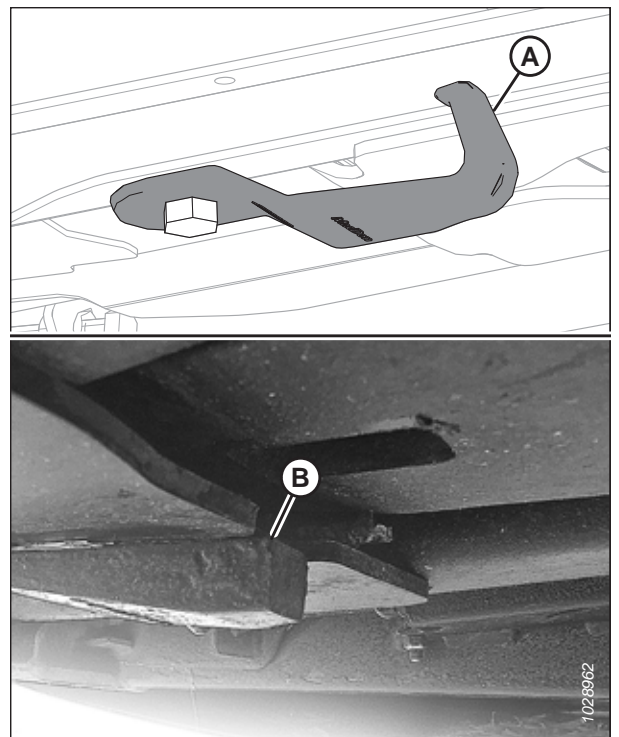

pav. 4.233: Trauklės laikiklio kabliai

TECHNINĖ PRIEŽIŪRA

PASTABA:

Norėdami nustatyti kablį (A) į saugojimo padėtį, atsukite varžtą (B) ir pasukite kablį 90° kampu.

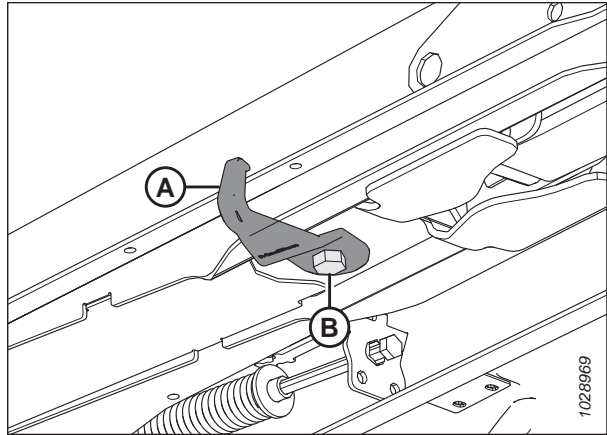

pav. 4.234: Trauklės laikiklio kablys saugojimo padėtyje

4.11 Varpapjovių juostos

Į paviršiaus kopijavimo modulio angą įmontuojamos nuimamosios juostos, kad būtų galima geriau tiekti tokias kultūras kaip ryžiai. Priklausomai nuo pageidaujamos paviršiaus kopijavimo modulio konfigūracijos, juos gali tekti išimti.

4.11.1 Varpapjovių juostų atjungimas

Pritvirtinkite varpapjovių juostas prie paviršiaus kopijavimo modulio keturiais varžtais ir veržlėmis.

1. Nuimkite pjaunamąją nuo kombaino. Instrukcijas žr. *3.6 Pjaunamosios tvirtinimas / atjungimas, p. 61*.
2. Atjunkite keturis varžtus ir veržles (A), tvirtinančius varpapjovės juostą (B) prie paviršiaus kopijavimo modulio rėmo, ir atjunkite varpapjovės juostą.

PASTABA:

Ant varpapjovės juostos (B) gali būti tik du viršutiniai varžtai.

3. Pakartokite ankstesnį veiksmažodį priešingoje paviršiaus kopijavimo modulio pusėje.

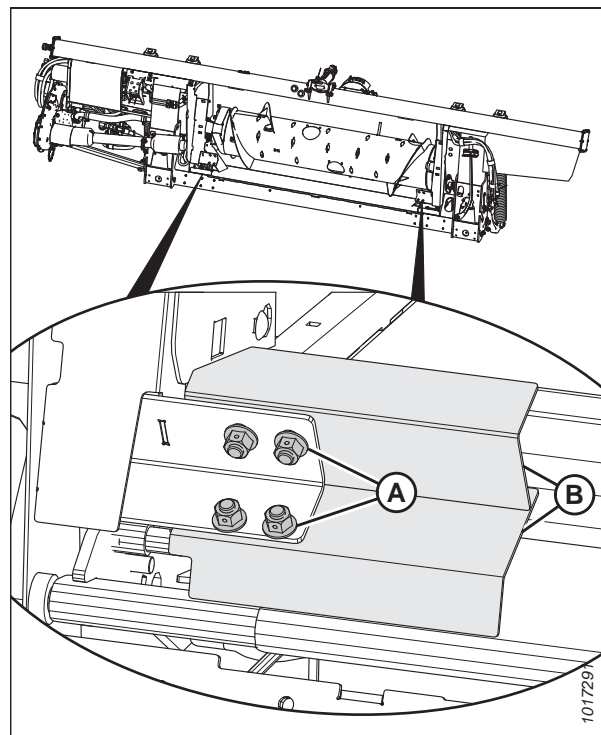

pav. 4.235: Varpapjovių juostos

4.11.2 Varpapjovių juostų montavimas

Varpapjovių juostas tvirtinamos paviršiaus kopijavimo modulio angos apatiniuose kampuose.

1. Nuimkite pjaunamąją nuo kombaino. Instrukcijas žr. *3.6 Pjaunamosios tvirtinimas / atjungimas, p. 61*.

TECHNINĖ PRIEŽIŪRA

2. Nustatykite varpapjovės juostą (B), kaip pavaizduota, kad įranta būtų ties rėmo kampu.
3. Pritvirtinkite varpapjovės juostą (B) prie paviršiaus kopijavimo modulyje keturiais varžtais ir veržlėmis (A). Patikrinkite, ar veržlės atsuktos į kombainą.

PASTABA:

Jei apatinius varžtus ir veržles sumontuoti per sunku, montuokite tik du viršutinius varžtus.

4. Pakartokite 2, p. 416 ir 3, p. 416 veiksmus priešingoje paviršiaus kopijavimo modulyje pusėje.

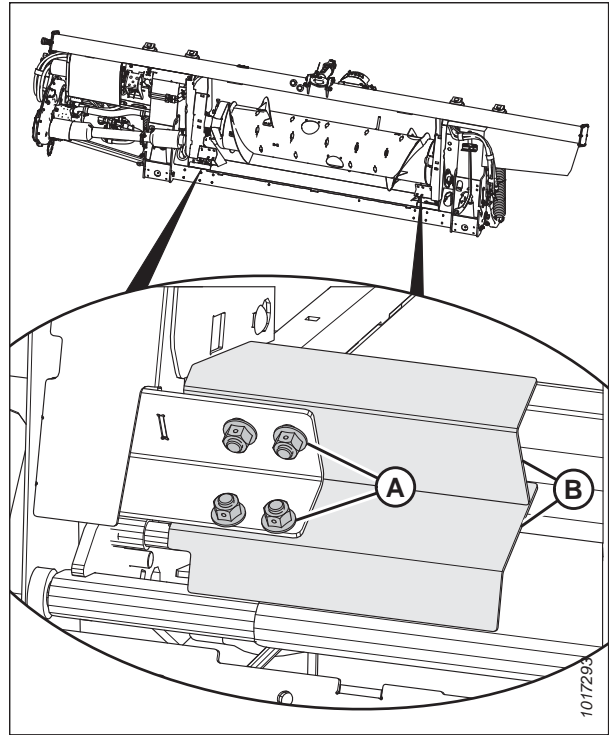

pav. 4.236: Varpapjovių juostos

4.12 Šoniniai pjaunamosios transporteriai

Yra du šoniniai transporteriai, po vieną kiekvienoje pjaunamosios pusėje. Jie perneša nupjautus javus į paviršiaus kopijavimo modulio transporterį ir sraigę. Pakeiskite transporterius, jei jie yra suplyšę, įtrūkę ar trūksta skersinių.

4.12.1 Šoninių transporterių atjungimas

Pakeiskite transporterius, jei jie yra suplyšę, įtrūkę ar trūksta skersinių.

PAVOJUS

Kad išvengtumėte sunkių ar mirtinų kūno sužalojimų dėl netikėto paleidimo ar pakeltos mašinos kritimo, prieš pakildami nuo operatoriaus sėdynės visada sustabdykite variklį ir ištraukite raktelį, o prieš atlikdami bet kokius darbus po mašina užfiksuokite apsaugines atramas.

ĮSPĖJIMAS

Įsitikinkite, kad teritorijoje nėra pašalinių asmenų.

1. Užveskite variklį.
2. Iki galo pakelkite lenktuvus.
3. Iki galo pakelkite pjaunamąją.
4. Sustabdykite variklį ir ištraukite uždegimo raktelį.
5. Užfiksuokite pjaunamosios apsaugines atramas. Prireikus instrukcijų, žr. Prireikus instrukcijų, žr. kombaino operatoriaus vadovą.
6. Įjunkite apsaugines lenktuvų atramas. Instrukcijas žr. *Lenktuvų saugos atramų įjungimas, p. 39*.
7. Perkelkite transporterį iki jo jungtis bus darbo zonoje.
8. Sukite varžtą (A) prieš laikrodžio rodyklę, kad sumažintumėte transporterio įtempimą. Įtempiklio indikatorius (B) pasislinks į išorę, nurodydamas, kad transporteris atlaisvinamas.

SVARBU:

Norėdami išvengti ankstyvų transporterio, transporterio volelių ir (ar) įtempiklio komponentų gedimų, **NEEKSPLOATUOKITE** mašinos, kai įtempimo indikatorius nėra matomas.

SVARBU:

NEREGULIUOKITE varžlės (C). Ši varžlė naudojama transporteriui sulgyuoti.

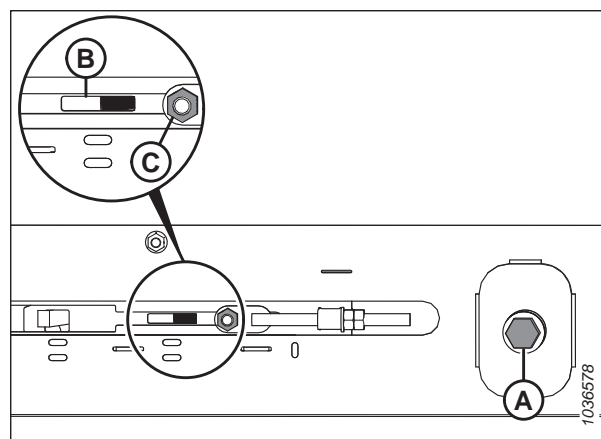

pav. 4.237: Kairiojo įtempiklio reguliavimas

TECHNINĖ PRIEŽIŪRA

9. Atsukite varžles ir varžtus (A) bei vamzdelines jungtis (B) nuo transporterio jungties.
10. Atsukite varžtus (C), tiltelinę jungtį (D) ir varžles nuo priekinio transporterio jungties galo.
11. Ištraukite transporterį iš platformos.

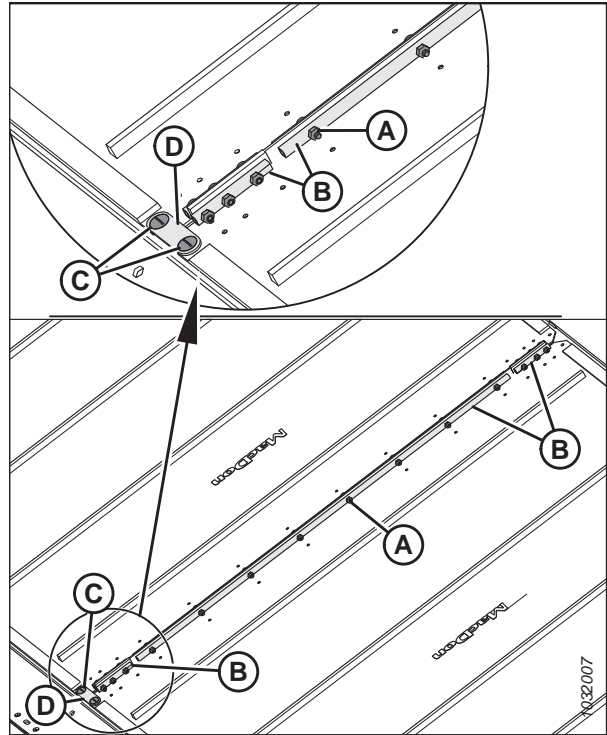

pav. 4.238: Transporterio jungtys

4.12.2 Šoninių transporterių montavimas

Šoniniai transporteriai perduoda nupjautus javus į pjaunamosios centrą.

PAVOJUS

Kad išvengtumėte sunkių ar mirtinų kūno sužalojimų dėl netikėto paleidimo ar pakeltos mašinos kritimo, prieš pakildami nuo operatoriaus sėdynės visada sustabdykite variklį ir ištraukite raktelį, o prieš atlikdami bet kokius darbus po mašina užfiksuokite apsaugines atramas.

PAVOJUS

Įsitikinkite, kad teritorijoje nėra pašalinių asmenų.

1. Užveskite variklį.
2. Iki galo pakelkite lenktuvus.
3. Iki galo pakelkite pjaunamąją.
4. Sustabdykite variklį ir ištraukite uždegimo raktelį.
5. Užfiksuokite pjaunamosios apsaugines atramas. Prireikus instrukcijų, žr. Prireikus instrukcijų, žr. kombaino operatoriaus vadovą.
6. Įjunkite apsaugines lenktuvų atramas. Instrukcijas žr. *Lenktuvų saugos atramų įjungimas, p. 39*.
7. Transporterio kreipiklių apačią ir transporterio paviršių ties vieta, kur užsisandarina su pjovimo agregatu, pabarstykite talko milteliais.
8. Įstatykite transporterį į dugną ties pavaros volelio vidiniu galu. Įtraukite transporterį į dugną, vyniodami pro galą.

TECHNINĖ PRIEŽIŪRA

9. Vyniokite transporterį iki jį bus galima apvynioti aplink pavaros velenėlį.
10. Įstatykite priešingą transporterio galą į dugną virš ritinėlių. Iki galo įtraukite transporterį į dugną.
11. Pritvirtinkite transporterio galus vamzdelinėmis jungtimis (B), varžtais (A) (galvutės atsuktos į centrinę angą) ir veržlėmis.

PASTABA:

Dvi trumpos vamzdelinės jungtys tvirtinamos prie transporterio priekio ir galo.

12. Pritvirtinkite tiltelinę jungtį (D) varžtais (C) ir veržlėmis prie transporterio jungties priekio.

PASTABA:

Verždami veržles laikykite varžtus (C) 90° kampu tiltelinei jungties (D) atžvilgiu. Prilaikydami varžtus neleisite tiltinei jungčiai išlinkti.

13. Priveržkite veržles iki 9,5 Nm (7 lbf·ft [84 lbf·in]).
14. Sureguliuokite transporterio įtempimą. Instrukcijas žr. [4.12.4 Šoninio transporterio įtempimo reguliavimas, p. 422](#).
15. Leiskite transporteriams veikti laisvąja eiga, kad talko milteliai padengtų ir sukibtų su transporterio sandarinimo paviršiais.

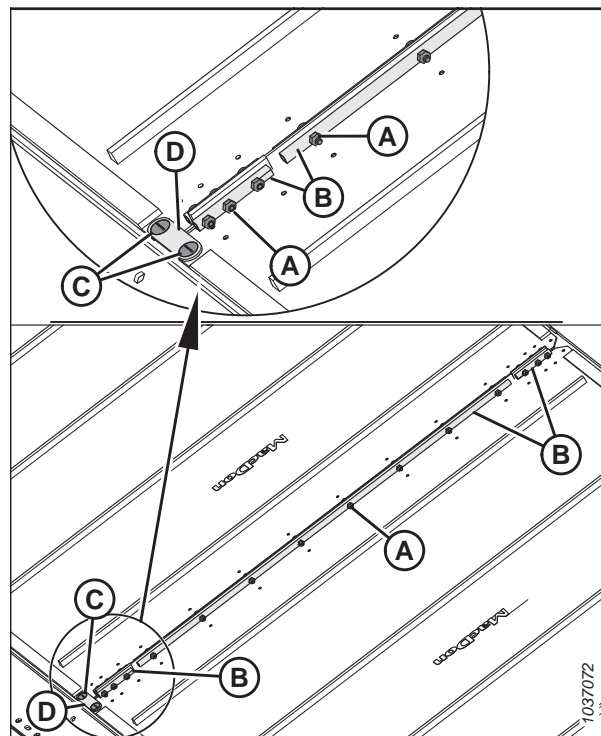

pav. 4.239: Transporterio jungtys

4.12.3 Šoninio transporterio platformos aukščio reguliavimas

Tinkamai suregulavus platformos aukštį, medžiaga nepateks į šoninius transporterius ir jų neužblokuos.



PAVOJUS

Kad išvengtumėte sunkių ar mirtinų kūno sužalojimų dėl netikėto paleidimo ar pakeltos mašinos kritimo, prieš atlikdami bet kokius darbus po pjaunamąją visada sustabdykite variklį, ištraukite raktelį ir užfiksuokite apsaugines atramas.

SVARBU:

Naujų, gamykloje sumontuotų transporterių slėgis ir įkaitimas patikrinami gamykloje. Tarpas tarp transporterio ir pjovimo agregato nustatomas ties 1–3 mm (0,04–0,12 in).

TECHNINĖ PRIEŽIŪRA

1. Nuleiskite pjaunamąją ant keturių blokų (A) (305–356 mm [12–14 in]).

PASTABA:

Padėkite po vieną bloką kiekviename pjaunamosios gale ir ties kiekvienu sukabinimo tašku.

2. Sustabdykite variklį ir ištraukite uždegimo raktelį.

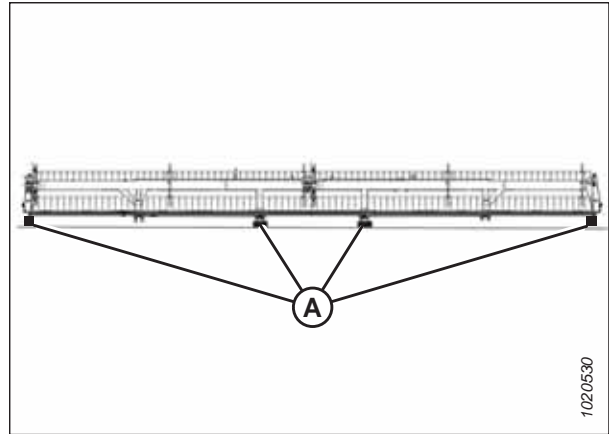

pav. 4.240: Ant blokų pastatyta pjaunamoji

PASTABA:

Išmatuokite ties platformos atramomis (A), kai pjaunamoji yra darbinėje padėtyje. Priklausomai nuo pjaunamosios dydžio, vienoje platformoje bus dvi, trys arba keturios atramos.

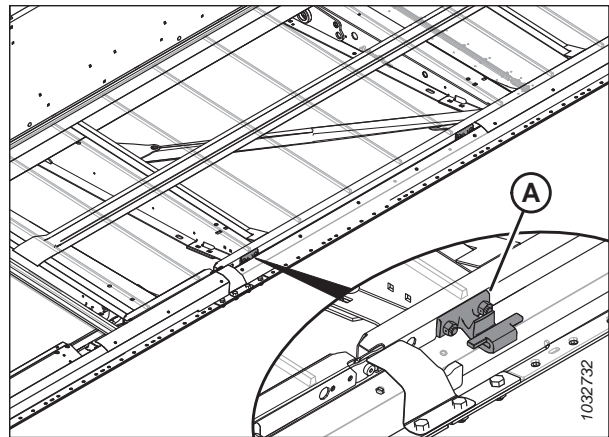

pav. 4.241: Transporterio platformos atramos

3. Įsitinkite, kad tarpas (C) tarp transporterio (A) ir metalinio sandariklio (D) yra 1–4 mm (0,04–0,16 in).
4. Sumažinkite transporterio įtempimą. Instrukcijas žr. [4.12.4 Šoninio transporterio įtempimo reguliavimas](#), p. 422.

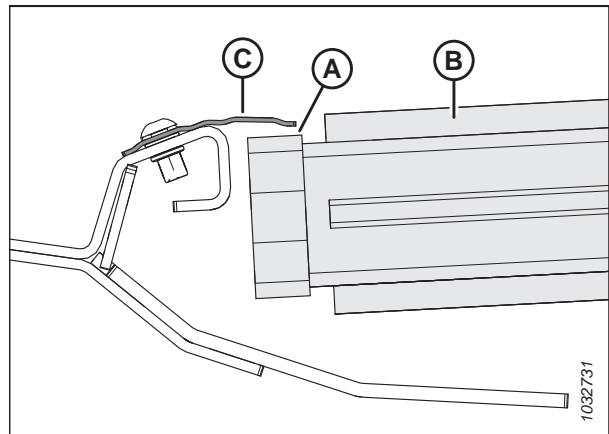

pav. 4.242: Transporterio sandariklis

TECHNINĖ PRIEŽIŪRA

5. Pakelkite transporterio (A) priekinį kraštą už pjovimo agregato (B), kad matytųsi platformos atrama.
6. Išmatuokite ir pasižymėkite transporterio juostos storį.

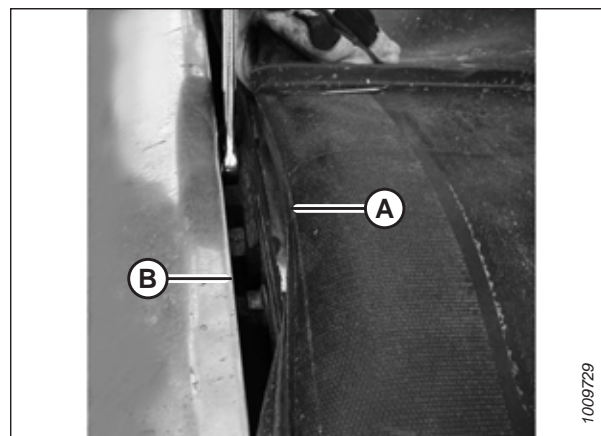

pav. 4.243: Platformos atramos

PASTABA:

Paveikslėlyje transporteris nuimtas, kad matytųsi platforma.

7. Pasukite dvi fiksavimo veržles (A) ant platformos atramos (B) **TIK** pusę pasukimo.
8. Pastuksenkite platformą (C) plaktuku ir medienos bloku, kad nuleistumėte platformą jos atramų atžvilgiu. Pastuksenkite platformos atramą (B) kalnu, kad pakeltumėte platformą jos atramų atžvilgiu.

Lentelė 4.1 Platformos atramų skaičius (B)

Modelis	Kiekis
FD225	6
FD230	8
FD235, FD240, FD241	10
FD245	12
FD250	14

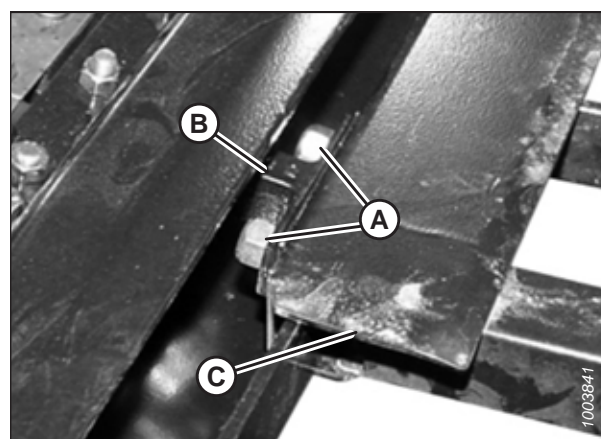

pav. 4.244: Platformos atramos

9. Naudokite tokio pat storio kaip transporterio juosta tarpų matuoklį, plius 1 mm (0,04 in). Slinkite matuoklį išilgai platformos (A) po metaliniu sandarikliu (C), kad tinkamai nustatytumėte tarpą.
10. Norėdami užsandarinti, reguliuokite platformą (A), kad tarpas (B) tarp metalinio sandariklio (C) ir platformos būtų tokio paties storio, kaip konvejerio juosta, plius 1 mm (0,04 in).

PASTABA:

Tikrindami tarpą prie transporterio volelio, pradėkite matuoti nuo volelio vamzdžio, **NE** nuo platformos.

11. Prisukite platformos atraminį tvirtinimo elementą (D).
12. Tarpų matuokliu vėl patikrinkite tarpą (B). Instrukcijos pateikiamos punkte 9, p. 421.

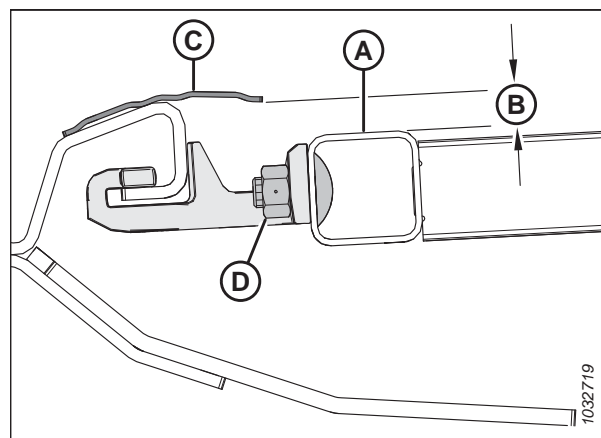

pav. 4.245: Platformos atramos

4.12.4 Šoninio transporterio įtempimo reguliavimas

Šoninių transporterių įtempimą galima reguliuoti kiekvieno transporterio galo reguliatoriais.

PAVOJUS

Kad išvengtumėte sunkių ar mirtinų kūno sužalojimų dėl netikėto paleidimo ar pakeltos mašinos kritimo, prieš atlikdami bet kokius darbus po mašina visada sustabdykite variklį, ištraukite raktelį ir užfiksuokite mašinos apsaugines atramas.

PAVOJUS

Įsitikinkite, kad teritorijoje nėra pašalinių asmenų.

SVARBU:

Transporterio įtempimas nustatomas gamykloje ir jų neturėtų reikėti reguliuoti. Jei reikia reguliuoti, įsitikinkite, kad įtempimas nustatytas taip, kad transporteris nenuslystų ir nenusileistų žemiau pjovimo agregato. Pernelyg didelis transporterio įtempimas gali sugadinti transporterio pavarą ir volelius.

1. Įsitikinkite, kad įtempimo indikatorius (A) uždengia vidinę langelio pusę.
2. Užveskite variklį.
3. Iki galo pakelkite pjaunamąją.
4. Sustabdykite variklį ir ištraukite uždegimo raktelį.
5. Užfiksuokite pjaunamosios apsaugines atramas. Instrukcijas žr. kombaino operatoriaus vadove.

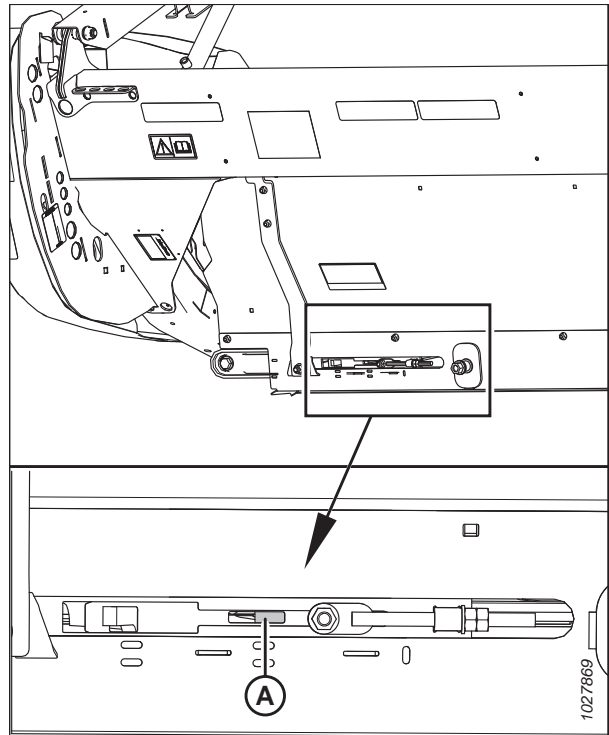

pav. 4.246: Kairės pusės įtempimo reguliatoriaus tikrinimas

TECHNINĖ PRIEŽIŪRA

- Įsitikinkite, ar transporterio kreipiklis (guminis bėgelis po transporteriu) yra tinkamai įstatytas į pavaros volelio griovelį (A).

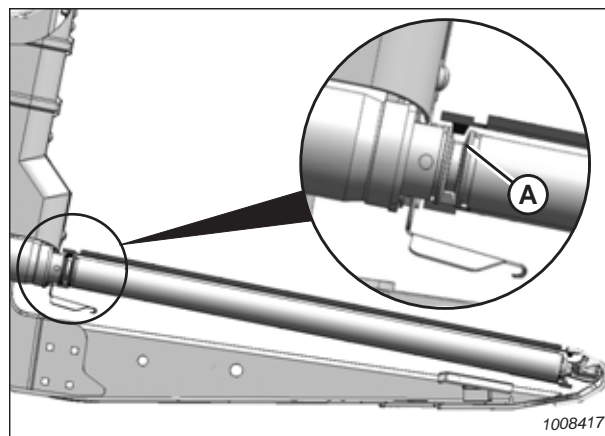

pav. 4.247: Pavaros volelis

- Įsitikinkite, ar atraminis volelis (A) yra tarp kreipiklių (B).

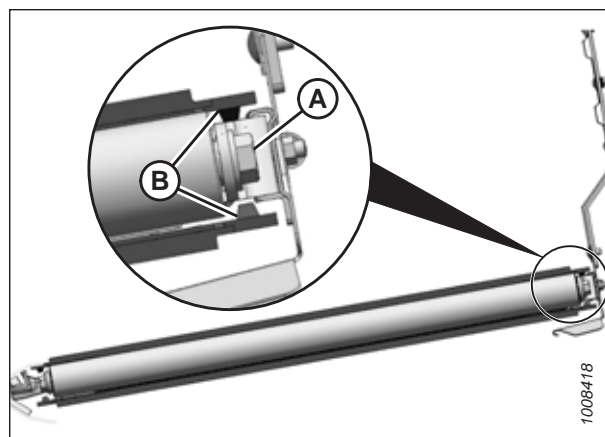

pav. 4.248: Atraminis volelis

- Veržkite reguliavimo varžtą (A), kol įtempiklio indikatorius uždengs vidinę langelio pusę. Įtempiklio indikatorius (B) pasislinks į vidų, nurodydamas, kad transporteris įtempiamas.

SVARBU:

Norėdami išvengti ankstyvų transporterio, transporterio volelių ir (ar) įtempiklio komponentų trikčių, **NEEKSPLOATUOKITE** mašinos, kai įtempimo indikatorius nėra matomas.

SVARBU:

NEREGULIUOKITE varžlės (C). Ši varžlė naudojama transporteriui sulygiuoti.

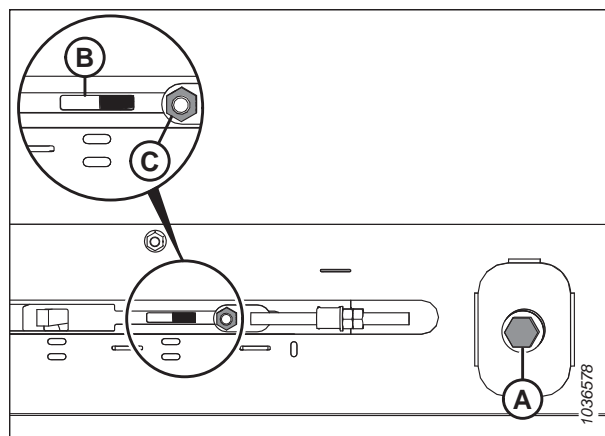

pav. 4.249: Kairiojo įtempiklio reguliavimas

4.12.5 Šoninio transporterio vyniojimo reguliavimas

Norint užtikrinti sklandų šoninių transporterių sukimą be trinties į pjaunamosios rėmo šoną, gali prireikti sureguliuoti vyniojimą.

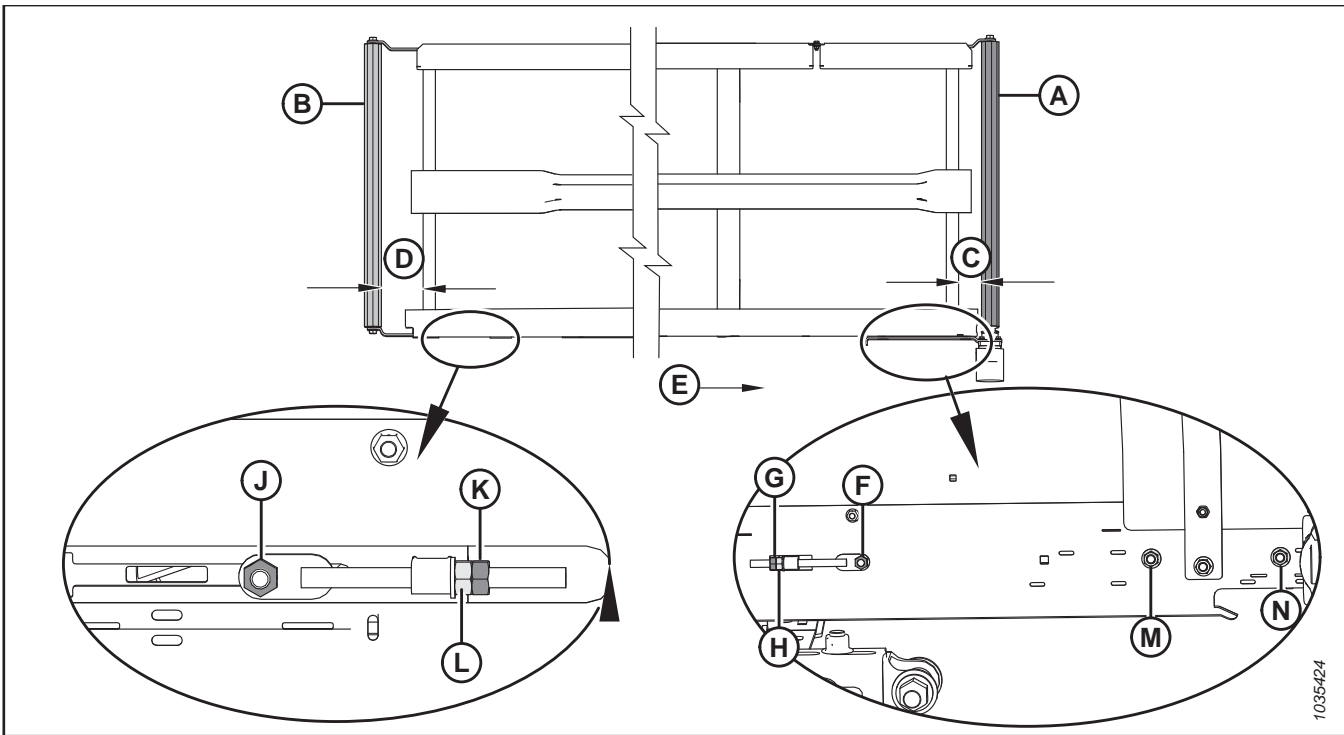

pav. 4.250: Transporterio vyniojimo reguliavimas – kairysis transporteris

A – pavaros volelis
D – atraminio volelio reguliavimas
G – antveržlė pavaros voleliui
K – antveržlė atraminiam voleliui
L – reguliavimo veržlė atraminiam voleliui
N – veržlė pavaros volelio pusėje

B – atraminis volelis
E – transporterio kryptis
H – reguliavimo veržlė pavaros voleliui
L – reguliavimo veržlė atraminiam voleliui

C – pavaros volelio reguliavimas
F – veržlė pavaros volelio pusėje
J – veržlė atraminio volelio pusėje
M – veržlė pavaros volelio pusėje

1. Norėdami įvertinti, kurį volelį reikia reguliuoti ir kokius reguliavimus atlikti, žr. toliau pateikiamą lentelę.

Lentelė 4.2 Transporterio vyniojimas

Jeigu vnyojama link	Vieta	Reguliavimas	Būdas
Galinis skydas	Pavaros volelis	Padidinti C	Priveržkite reguliavimo veržlę (H)
Pjovimo agregatas	Pavaros volelis	Sumažinti C	Atlaisvinkite reguliavimo veržlę (H)
Galinis skydas	Atraminis volelis	Padidinti D	Priveržkite reguliavimo veržlę (L)
Pjovimo agregatas	Atraminis volelis	Sumažinti D	Atlaisvinkite reguliavimo veržlę (L)

TECHNINĖ PRIEŽIŪRA

- Sureguliuokite pavaros volelį (A) toliau nurodytu būdu, kad pakeistumėte C (žr. 4.2, p. 424 lentelę ir 4.250, p. 424 pav.):
 - Atlaisvinkite veržles (F), (M) bei (N) ir antveržlę (G).
 - Pasukite reguliavimo veržlę (H).
 - Priveržkite veržles (F), (M) bei (N) ir antveržlę (G).
- Sureguliuokite pavaros volelį (B) toliau nurodytu būdu, kad pakeistumėte D (žr. 4.2, p. 424 lentelę ir 4.250, p. 424 pav.):
 - Atlaisvinkite veržlę (J) ir antveržlę (K).
 - Pasukite reguliavimo veržlę (L).

PASTABA:

Jei suregulius atraminį volelį transporteris nėra vyniojamas prie atraminio volelio galo, reiškia, kad pavaros volelis nėra lygiagrečiai su platforma. Sureguliuokite pavaros volelį, tada reguliuokite atraminį volelį.

- Priveržkite veržlę (J) ir antveržlę (K).

4.12.6 Transporterio volelio guolio tikrinimas

Transporterio voleliai yra su nesutepamais guoliais. Tačiau išorinį sandariklį reikia tikrinti kas 200 val. (dažniau esant smėlėtoms darbo sąlygoms), kad būtų patiekta maksimalus guolių tarnavimo laikas.

Toliau nurodytu būdu infraraudonųjų spindulių termometru patikrinkite, ar nėra sugedusių transporterio volelio guolių:

- Ijunkite pjaunamąją ir leiskite transporteriams paveikti apyt. 3 minutes.
- Patikrinkite transporterio volelių guolių temperatūrą prie kiekvieno ritinio svarto (A), (B) ir (C) ant kiekvienos platformos. Patikrinkite, ar temperatūra neviršija 44 °C (80 °F) virš aplinkos temperatūros.

Pakeiskite volelių guolius, kurie viršija maksimalią rekomenduojamą temperatūrą. Instrukcijas žr.:

- [4.12.8 Šoninio transporterio platformos atraminio volelio guolio keitimas, p. 427](#)
- [4.12.11 Šoninio transporterio pavaros volelio guolio keitimas, p. 433](#)

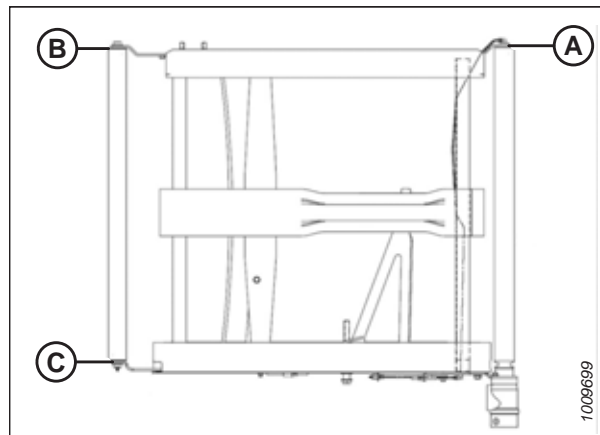

pav. 4.251: Volelių svartai

4.12.7 Šoninio transporterio platformos atraminio volelio atjungimas

Abiejuose šoninio transporterio platformos galuose yra volelis. Vienas volelis yra atraminis, o kitas – varomasis.



PAVOJUS

Kad išvengtumėte sunkių ar mirtinų kūno sužalojimų dėl netikėto paleidimo ar pakeltos mašinos kritimo, prieš pakildami nuo operatoriaus sėdynės visada sustabdykite variklį ir ištraukite raktelį, o prieš atlikdami bet kokius darbus po mašina užfiksuokite apsaugines atramas.



PAVOJUS

Išitikinkite, kad teritorijoje nėra pašalinių asmenų.

TECHNINĖ PRIEŽIŪRA

1. Užveskite variklį.
2. Įjunkite pjaunamąją, iki bus galima prieiti prie šoninio transporterio jungties ties išoriniu platformos galu.
3. Iki galo pakelkite pjaunamąją.
4. Iki galo pakelkite lenktuvus.
5. Sustabdykite variklį ir ištraukite uždegimo raktelį.
6. Užfiksukite pjaunamosios apsaugines atramas. Prireikus instrukcijų, žr. Prireikus instrukcijų, žr. kombaino operatoriaus vadovą.
7. Įjunkite apsaugines lenktuvų atramas. Instrukcijas žr. *Lenktuvų saugos atramų įjungimas, p. 39*.
8. Atlaisvinkite transporterį pasukdami reguliavimo varžtą (A) prieš laikrodžio rodyklę, kol reguliavimo varžtas atsirems į stabdiklį.

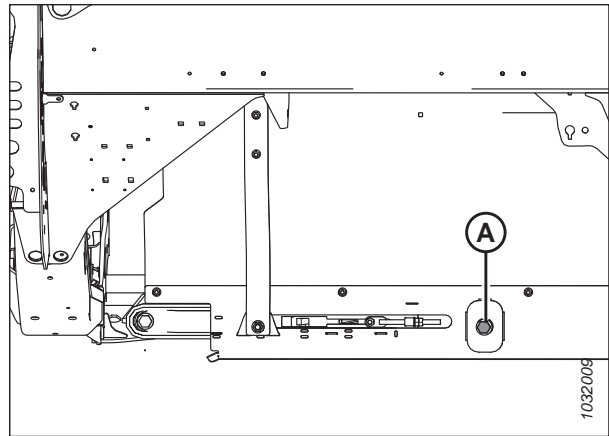

pav. 4.252: Įtempiklis – pavaizduota kairioji pusė

9. Atsukite varžtus (C), tiltelinę jungtį (D) ir veržles nuo priekinio transporterio jungties galo.
10. Atsukite veržles ir varžtus (A) bei vamzdelines jungtis (B) nuo transporterio jungties.
11. Atjunkite transporterį nuo atraminio volelio.

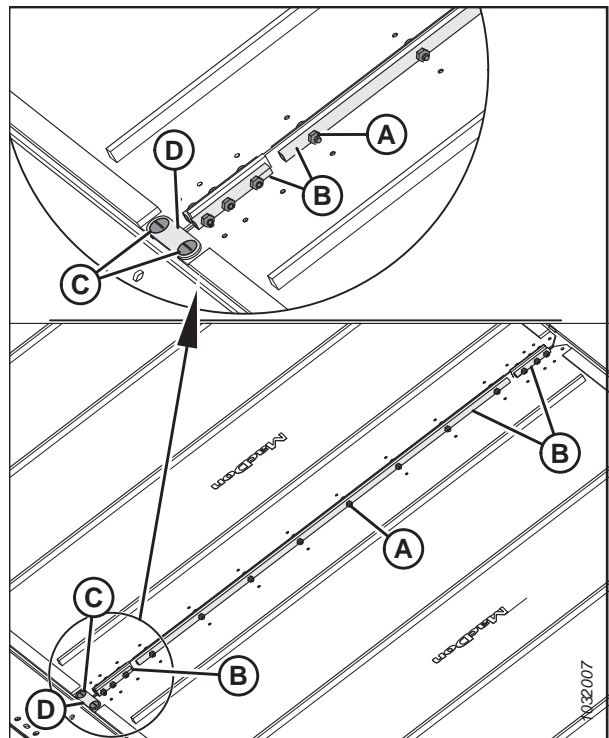

pav. 4.253: Transporterio jungtys

TECHNINĖ PRIEŽIŪRA

12. Atsukite varžtą (A) ir poveržlę nuo atraminio volelio, esančio pjaunamosios platformos gale.
13. Atsukite varžtą (B) ir poveržlę nuo atraminio volelio, esančio pjaunamosios platformos priekyje.
14. Atlenkite volelių svetus (C) ir (D), ir atjunkite atraminį volelį.

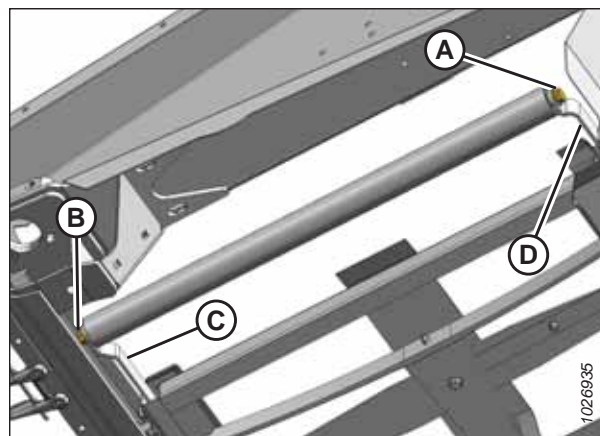

pav. 4.254: Atraminis volelis

4.12.8 Šoninio transporterio platformos atraminio volelio guolio keitimas

Šoniniai transporterio platformos voleliai yra su guoliais, kad volelis galėtų sukis.

1. Atjunkite transporterio platformos atraminį volelį. Instrukcijas žr. [4.12.7 Šoninio transporterio platformos atraminio volelio atjungimas, p. 425](#).
2. Prispauskite atraminio volelio vamzdelį (A) spaustuve apvynioję volelį audeklu kad nesugadintumėte volelio.
3. Atjunkite guolio konstrukciją (A) ir sandariklį (B) nuo volelio vamzdelio (C) toliau nurodytu būdu.
 - a. Įstatykite kūjelį (D) į srieginį veleną (E) guolio konstrukcijoje.
 - b. Iškelkite guolio konstrukciją (A) ir sandariklį.
4. Išvalykite volelio vamzdelio vidų (C) patikrinkite, ar vamzdelis nenusidėvėjęs ar neapgadintas. Jei reikia, pakeiskite vamzdelį.

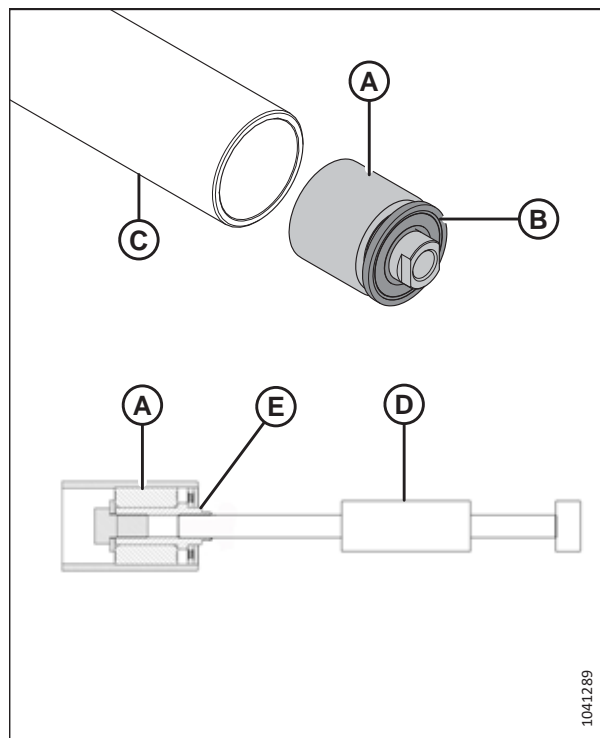

pav. 4.255: Atraminio volelio guolis ir sandariklis

TECHNINĖ PRIEŽIŪRA

SVARBU:

Montuodami naują guolį **NEDĖKITE** volelio galo tiesiogiai ant žemės paviršiaus. Guolio mazgas (A) kyšo iš volelio vamzdelio (B), o atrėmus volelio galą į žemės paviršių, guolis bus giliau įstumtas į vamzdelį.

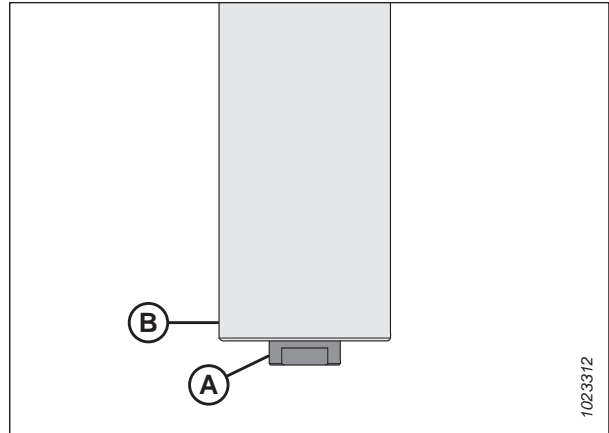

pav. 4.256: Atraminis volelis

5. Išpjaukite ertmę (A) mediniame bloke.
6. Padėkite atraminio volelio (B) galą ant medienos bloko, kyšančia guolio konstrukcijos dalimi į ertmę (A).

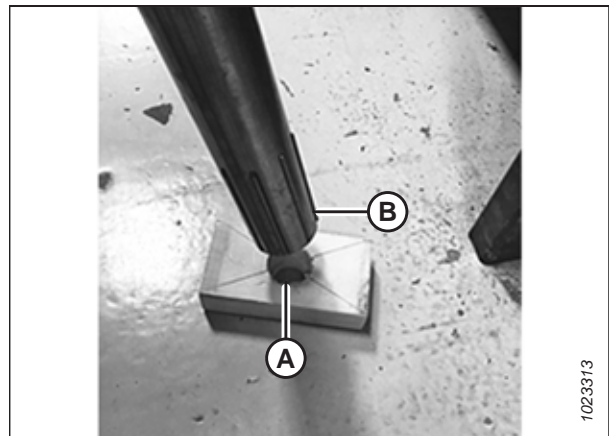

pav. 4.257: Atraminis volelis

7. Sumontuokite naują guolio konstrukciją (C) paspausdami išorinį guolio apvadą į vamzdelį, iki jis kyšos 14–15 mm (9/16–19/32 in) (B) iš išorinio vamzdelio krašto.

PASTABA:

Prieš montuodami A naują sandariklį, užpildykite sritį (A) paspausdami tepalo švirktą 8 kartus.

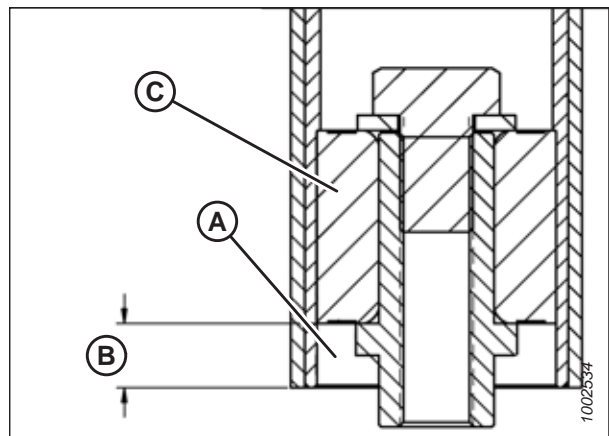

pav. 4.258: Atraminio volelio guolis

- Sumontuokite naują sandariklį (C) paspausdami išorinį sandariklio apvadą į vamzdelį, iki jis kyšos 3–4 mm (1/8–3/16 col.) (B) iš išorinio vamzdelio krašto.

PASTABA:

Sandariklis gali būti atsuktas bet kuria kryptimi.

- Vėl sumontuokite atraminį volelį. Instrukcijas žr. 4.12.9 Šoninio transporterio platformos atraminio volelio montavimas, p. 429.

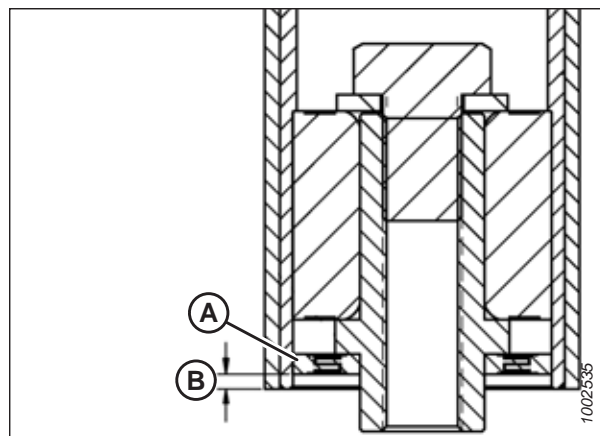

pav. 4.259: Atraminio volelio guolis

4.12.9 Šoninio transporterio platformos atraminio volelio montavimas

Abiejuose šoninio transporterio platformos galuose yra volelis. Vienas volelis yra atraminis, o kitas – varomasis. Jei atraminis volelis nusidėvėjęs ar sugadintas, jį reikia pakeisti.



PAVOJUS

Įsitikinkite, kad teritorijoje nėra pašalinių asmenų.



PAVOJUS

Kad išvengtumėte sunkių ar mirtinų kūno sužalojimų dėl netikėto paleidimo ar pakeltos mašinos kritimo, prieš pakildami nuo operatoriaus sėdynės visada sustabdykite variklį ir ištraukite raktelį, o prieš atlikdami bet kokius darbus po mašina užfiksuokite apsaugines atramas.

- Užveskite variklį.
- Nuleiskite pjaunamąją ir lenktuvus.
- Ijunkite apsaugines lenktuvų atramas.
- Ijunkite pjaunamosios apsaugines atramas.
- Istatykite atraminį volelį (A) tarp atraminio volelio svertų (B).
- Atraminį volelį pritvirtinkite dviem varžtais ir poveržlėmis (C). Priveržkite varžtus iki 95 Nm (70 lbf ft).

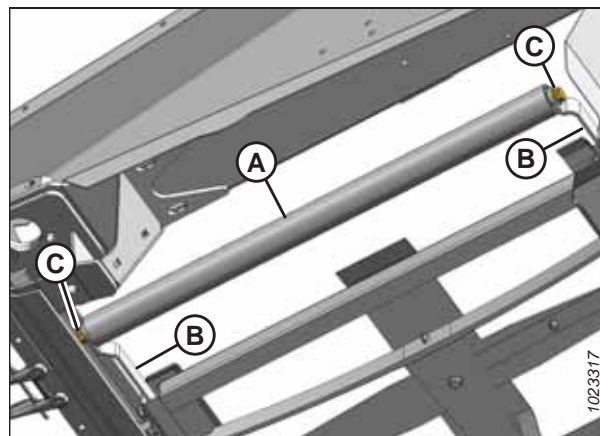

pav. 4.260: Atraminis volelis

TECHNINĖ PRIEŽIŪRA

7. Transporterio galus pritvirtinkite vamzdžių jungtimis (B) ir varžtais bei veržlėmis (A).

SVARBU:

Varžtus montuokite taip, kad jų galvutės būtų nukreiptos į vidų.

PASTABA:

Dvi trumpos vamzdelinės jungtys tvirtinamos prie transporterio priekio ir galo.

8. Pritvirtinkite tiltelinę jungtį (D) varžtais (C) ir veržlėmis prie transporterio jungties priekio.

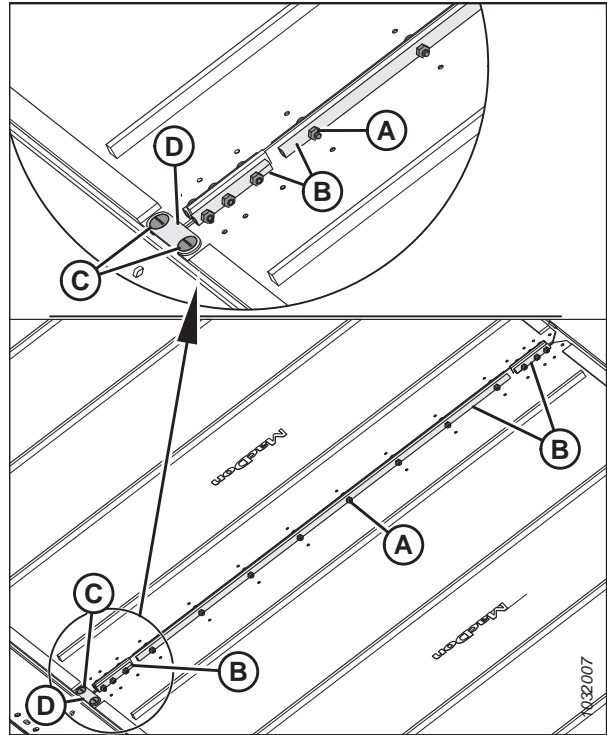

pav. 4.261: Transporterio jungtis

9. Įtempkite transporterį pasukdami reguliavimo varžtą (A) pagal laukrodžio rodyklę. Instrukcijas žr. [4.12.4 Šoninio transporterio įtempimo reguliavimas, p. 422](#).

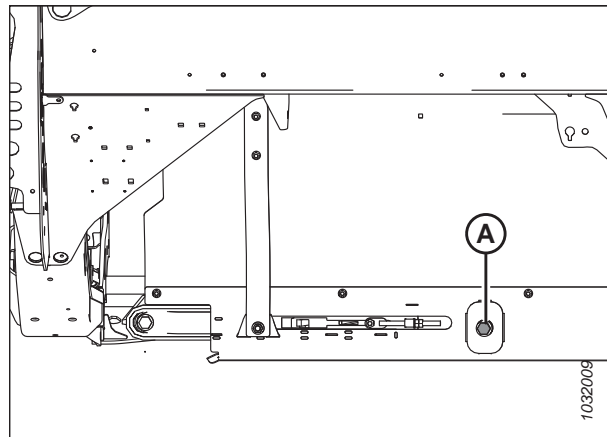

pav. 4.262: Transporterio įtempiklis

10. Atjunkite lenktuvus ir pjaunamosios apsaugines atramas.
11. Užveskite variklį.
12. Visiškai nuleiskite pjaunamąją ir lenktuvus.
13. Įjunkite pjaunamąją. Įsitinkinkite, kad šoniniai transporteriai tinkamai vynioja. Instrukcijas žr. [4.12.4 Šoninio transporterio įtempimo reguliavimas, p. 422](#).

4.12.10 Šoninio transporterio pavaros volelio atjungimas

Abiejuose šoninio transporterio platformos galuose yra volelis. Vienas volelis yra atraminis, o kitas – varomasis.



PAVOJUS

Kad išvengtumėte sunkių ar mirtinų kūno sužalojimų dėl netikėto paleidimo ar pakeltos mašinos kritimo, prieš pakildami nuo operatoriaus sėdynės visada sustabdykite variklį ir ištraukite raktelį, o prieš atlikdami bet kokius darbus po mašina užfiksuokite apsaugines atramas.



PAVOJUS

Įsitikinkite, kad teritorijoje nėra pašalinių asmenų.

1. Užveskite variklį.
2. Iki galo pakelkite pjaunamąją.
3. Iki galo pakelkite lenktuvus.
4. Jei transporterio jungties nematyti, įjunkite pjaunamąją, iki bus galima prieiti prie jungties ties išoriniu platformos galu.
5. Sustabdykite variklį ir ištraukite uždegimo raktelį.
6. Įjunkite apsaugines lenktuvų atramas. Instrukcijas žr. [Lenktuvų saugos atramų įjungimas, p. 39](#).
7. Užfiksuokite pjaunamosios apsaugines atramas. Prireikus instrukcijų, žr. Prireikus instrukcijų, žr. kombaino operatoriaus vadovą.
8. Atlaisvinkite transporterį pasukdami reguliavimo varžtą (A) prieš laikrodžio rodyklę, kol reguliavimo varžtas atsirems į stabdiklį.

SVARBU:

NEREGULIUOKITE veržlės (B). Ši veržlė naudojama transporteriui sulygiuoti.

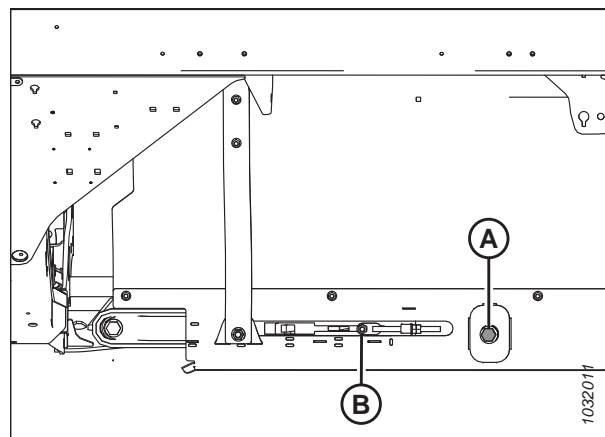

pav. 4.263: Transporterio įtempiklis

TECHNINĖ PRIEŽIŪRA

9. Atsukite varžles ir varžtus (A) bei vamzdelines jungtis (B) nuo transporterio jungties.
10. Atsukite varžtus (C), tiltelinę jungtį (D) ir varžles nuo priekinio transporterio jungties galo.
11. Atjunkite transporterį nuo pavaros volelio.

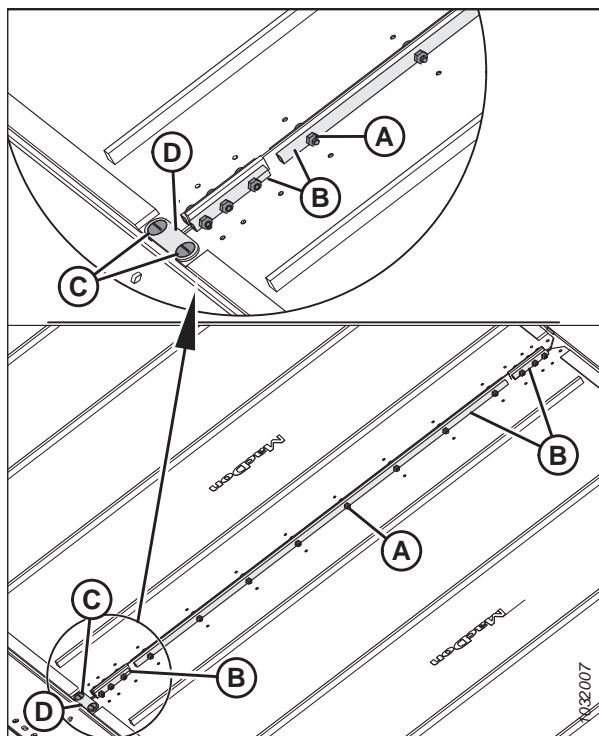

pav. 4.264: Transporterio jungtys

12. Sulygiuokite nustatymo varžtus su apsaugos anga (A). Atjunkite du nustatymo varžtus, tvirtinančius variklį ant pavaros volelio.

PASTABA:

Nustatymo varžtai yra kas 1/4 pasukimo.

13. Atsukite du varžtus (B), tvirtinančius variklį prie pavaros volelio svarto.

PASTABA:

Gali reikėti atjungti plastikinį gaubtą (C), kad būtų galima prieiti prie viršutinio varžto.

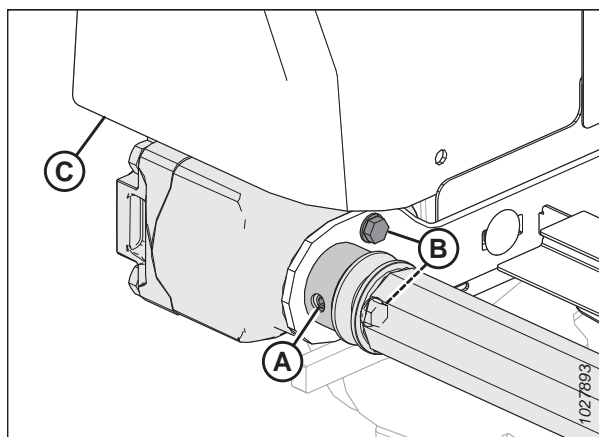

pav. 4.265: Pavaros volelis

PASTABA:

Gali reikėti atkelti tarp volelio ir laikiklio (A), kad volelis būtų atjungtas nuo veleno. Išsaugokite tiesų raktą.

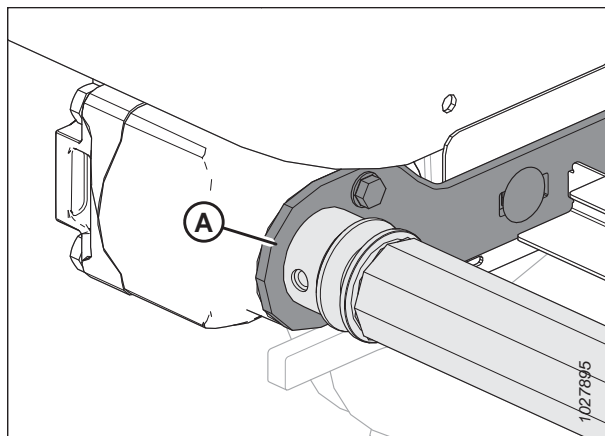

pav. 4.266: Pavaros volelis

14. Atsukite du varžtus (A), tvirtinančius atraminį svertą (B).
15. Atsukite varžtą (C) ir poveržlę, tvirtinančius priešingą pavaros volelio galą prie atraminio sverto (B).
16. Atjunkite pavaros volelį (D).

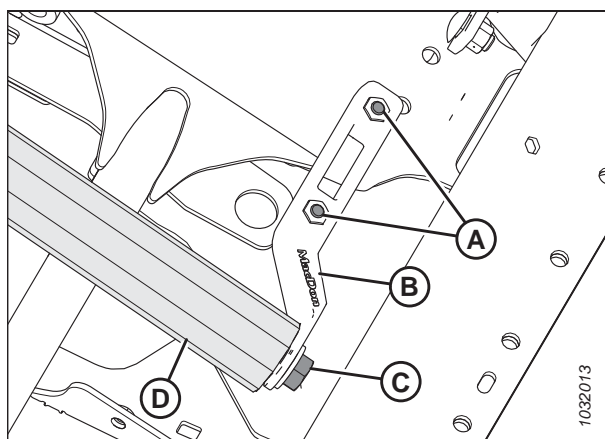

pav. 4.267: Pavaros volelis

4.12.11 Šoninio transporterio pavaros volelio guolio keitimas

Norint pakeisti varomojo volelio guolį, jį reikia nustumti slankiojančiu plaktuku.

1. Atjunkite transporterio atraminio volelio konstrukciją. Instrukcijas žr. [4.12.10 Šoninio transporterio pavaros volelio atjungimas, p. 431](#).
2. Prispauskite varantįjį volelį spaustuve apvynioję volelį audeklu kad nesugadintumėte volelio.

TECHNINĖ PRIEŽIŪRA

3. Atjunkite guolio konstrukciją (A) ir sandariklį (B) nuo volelio vamzdelio (C) toliau nurodytu būdu.
 - a. Įstatykite kūjelį (D) į srieginį veleną (E) guolio konstrukcijoje.
 - b. Iškelkite guolio konstrukciją (A) ir sandariklį.
4. Išvalykite volelio vamzdelio vidų (C), patikrinkite, ar vamzdelis nenusidėvėjęs ar neapgadintas; jei reikia, pakeiskite.

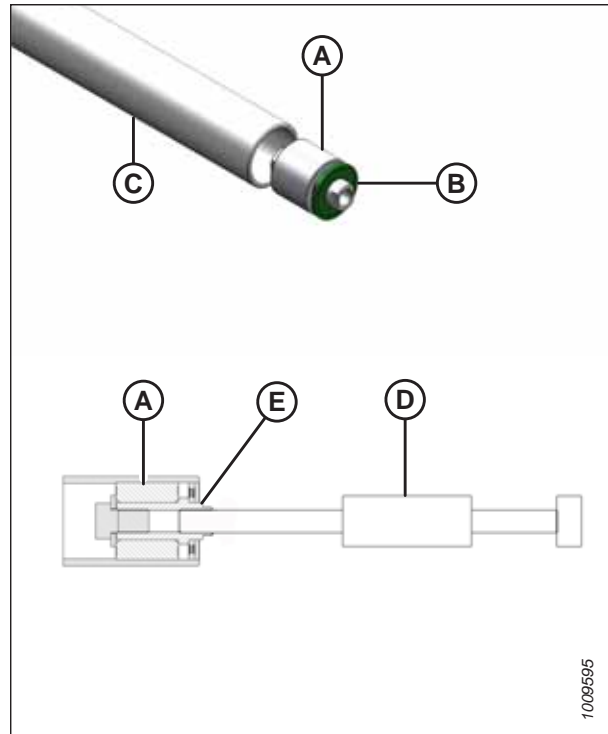

pav. 4.268: Volelio guolis

5. Sumontuokite naują guolio konstrukciją (A) paspausdami išorinį guolio apvadą į vamzdelį, iki jis kyšos 14–15 mm (9/16–19/32 col.) (B) iš išorinio vamzdelio krašto.
6. Sutepkite guolio konstrukcijos (A) priekį. Tepalų specifikacijas žr. šio vadovo galinio viršelio vidinėje pusėje.
7. Sumontuokite naują sandariklį (C) prie volelio angos ir uždėkite plokščią poveržlę (1,0 col. vid. sk. x 2.0 col. išor. sk.) ant sandariklio.
8. Įstatykite sandariklį (C) į volelio angą su tinkamo dydžio lizdu. Įstatykite poveržlę ir guolio konstrukciją (A) iki sandariklis kyšos 3–4 mm (1/8–3/16 col.) (D) iš vamzdelio išorinio krašto.

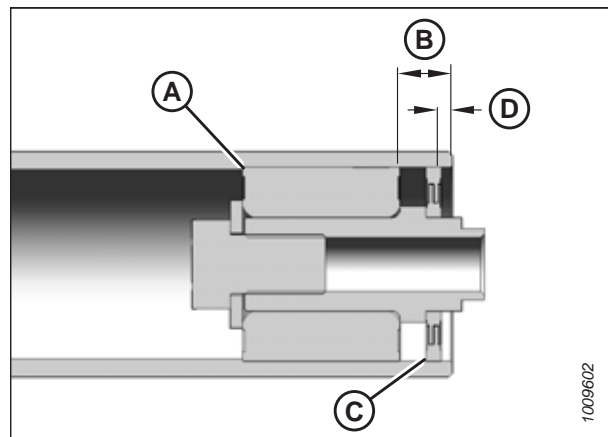

pav. 4.269: Volelio guolis

4.12.12 Šoninio transporterio pavaros volelio montavimas

Abiejuose šoninio transporterio platformos galuose yra volelis. Vienas volelis yra atraminis, o kitas – varomasis.

PAVOJUS

Įsitinkinkite, kad teritorijoje nėra pašalinių asmenų.

PAVOJUS

Kad išvengtumėte sunkių ar mirtinų kūno sužalojimų dėl netikėto paleidimo ar pakeltos mašinos kritimo, prieš pakildami nuo operatoriaus sėdynės visada sustabdykite variklį ir ištraukite raktelį, o prieš atlikdami bet kokius darbus po mašina užfiksuokite apsaugines atramas.

TECHNINĖ PRIEŽIŪRA

1. Užveskite variklį.
2. Nuleiskite pjaunamąją ir lenktuvus.
3. Įjunkite apsaugines lenktuvų atramas.
4. Įjunkite pjaunamosios apsaugines atramas.
5. Nustatykite pavaros volelį (A) tarp volelio atraminių svertų.
6. Pritvirtinkite pavaros volelį poveržle ir varžtu (B).
7. Priveržkite varžtus (C) ant atraminio sverto.
8. Priveržkite varžtą (B) iki 95 Nm (70 lbf·ft).
9. Sutepkite variklio veleną ir įstatykite į pavaros volelio (A) galą.

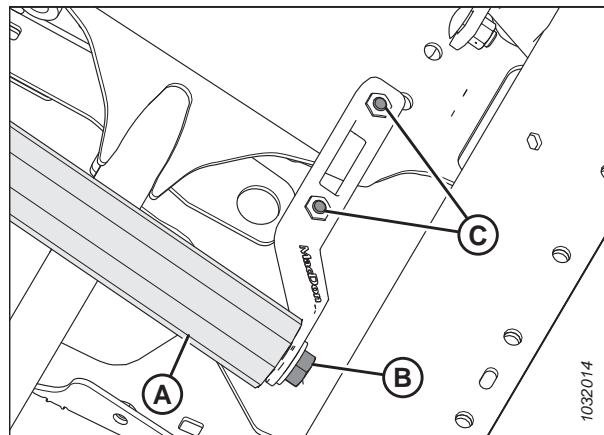

pav. 4.270: Pavaros volelis

10. Pritvirtinkite variklį dviem varžtais (B) prie volelio atramos. Priveržkite varžtus iki 27 Nm (19,9 lbf·ft / 239 lbf·in).
11. Įsitinkinkite, kad tiesusis raktas yra ant variklio veleno, tada iki galo įkiškite variklio veleną į volelį.
12. Naudodami šešiabriaunį raktą priveržkite du nustatymo varžtus (nepavaizduoti) pro prieigos angą (A).

PASTABA:

Priveržkite visus atsilaisvinusius varžtus ir vėl sumontuokite plastikinį gaubtą (C), jei jis buvo nuimtas.

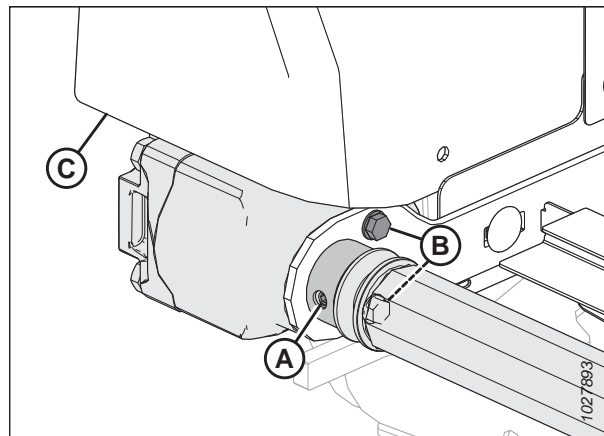

pav. 4.271: Pavaros volelis

TECHNINĖ PRIEŽIŪRA

13. Vyniokite transporterį pavaros voleliu ir pritvirtinkite transporterio galus vamzdelinėmis jungtimis (B), varžtais (A) (galvutės atsuktos į centrinę angą) ir veržlėmis.

PASTABA:

Dvi trumpos vamzdelinės jungtys tvirtinamos prie transporterio priekio ir galo.

14. Pritvirtinkite tiltelinę jungtį (D) varžtais (C) ir veržlėmis prie transporterio jungties priekio.

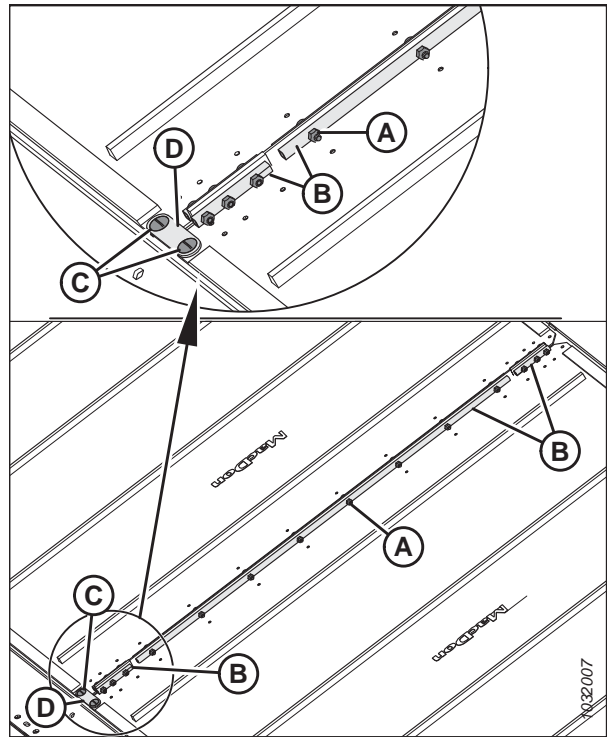

pav. 4.272: Transporterio jungtis

15. Įtempkite transporterį pasukdami reguliavimo varžtą (A) pagal laikrodžio rodyklę. Instrukcijas žr. [4.12.4 Šoninio transporterio įtempimo reguliavimas, p. 422](#).

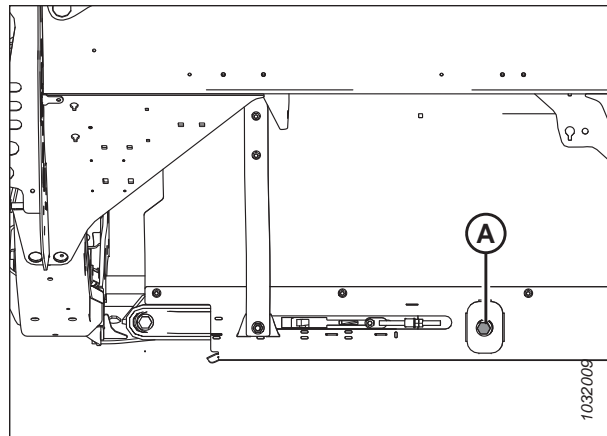

pav. 4.273: Transporterio įtempiklis – pavaizduota kairioji pusė

16. Atjunkite lenktuvus ir pjaunamosios apsaugines atramas.
17. Užveskite variklį.
18. Nuleiskite pjaunamąjį ir lenktuvus.
19. Įjunkite pjaunamąjį. Įsitinkinkite, kad transporteris tinkamai vyniojamas. Instrukcijas žr. [4.12.5 Šoninio transporterio vyniojimo reguliavimas, p. 424](#).

4.13 Lenktuvai

Lenktuvai yra su unikaliais formos kumščeliu, todėl pirštai gali palįsti po suplūktais javais ir juos pakelti prieš nupjaunant.

DĖMESIO

Siekdami išvengti, kad nebūtų sužaloti žmonės, prieš atlikdami mašinos priežiūros darbus ar atidarydami pavaros gaubtus, žr. [4.1 Mašinos parengimas priežiūrai, p. 277](#).

4.13.1 Tarpas tarp lenktuvų ir pjovimo agregato

Turi būti pakankamas tarpas tarp lenktuvų pirštų ir pjovimo agregato, kad darbo metu lenktuvų pirštai neliestų pjovimo agregato. Tarpas yra nustatomas gamykloje, bet prieš pradėdant dirbti gali reikėti atlikti tam tikrus pjaunamosios reguliavimo veiksmus.

Išmatuokite tarpą (A) tarp lenktuvų piršto galo ir apsaugo (apsaugo [B] arba trumpo apsaugo [C], priklausomai nuo pjaunamosios konfigūracijos). Palyginkite matavimus su toliau pateiktoje lentelėje nurodytomis specifikacijomis.

Lentelė 4.3 Tarpas tarp piršto ir apsaugo – viengubų lenktuvų pjaunamosios

Pjaunamosios modelis	Galinės plokštelės	Šalia centrinio sveto
FD225	50 mm (1,97 in)	–

Lentelė 4.4 Tarpas tarp piršto ir apsaugos – dvigubų lenktuvų pjaunamosios

Pjaunamosios modelis	Galinės plokštelės	Šalia centrinio sveto
FD230	20 mm (0,80 in)	50 mm (1,97 in)
FD235 FD240 FD241	20 mm (0,80 in)	20 mm (0,80 in)

Lentelė 4.5 Tarpas tarp piršto ir apsaugos – trigubų lenktuvų pjaunamosios

Pjaunamosios modelis	Galinių plokštelių išorė	Šalia centrinių svetų
FD240 FD241 FD245 FD250	20 mm (0,80 in)	20 mm (0,80 in)

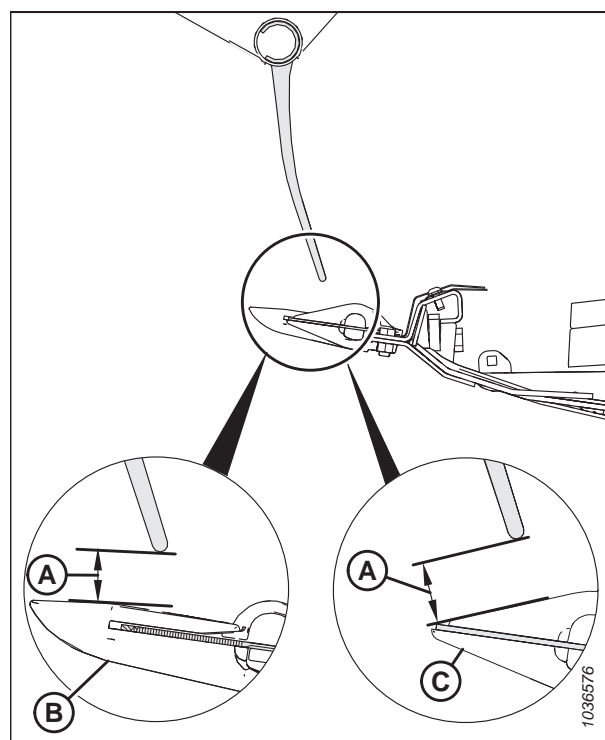

pav. 4.274: Pirštų tarpas

Tarpo tarp lenktuvų ir pjovimo agregato matavimas

Tarpas tarp lenktuvų ir pjovimo agregato – tai tarpas tarp lenktuvo pirštų galų ir pjovimo agregato. Priklausomai nuo pjaunamosios konfigūracijos, tarpas tarp lenktuvų ir pjovimo agregato gali skirtis per visą pjaunamosios ilgį. Norint nustatyti, ar tarpas yra tinkamas, būtina jį išmatuoti.

PASTABA:

Šią procedūrą galima atlikti, kai lenktuvų priekiniai ir galiniai cilindrai yra standartinėje arba rapsų nuėmimo padėtyje, jei priekiniai ir galiniai cilindrai išlieka toje pačioje padėtyje visą procedūros laiką.

⚠ PAVOJUS

Kad išvengtumėte sužalojimų ar mirties dėl netikėto mašinos paleidimo, prieš dėl bet kokios priežasties pasikeldami nuo operatoriaus sėdynės visada sustabdykite variklį ir ištraukite uždegimo raktelį.

⚠ PAVOJUS

Įsitikinkite, kad teritorijoje nėra pašalinių asmenų.

1. Užveskite variklį.
2. Kombainą pastatykite ant lygaus paviršiaus.
3. Reguluokite lenktuvo pastūmimo pirmyn-atgal padėtį tol, kol pastūmimo pirmyn-atgal indikatorius (A) bus 7 padėtyje už jutiklio atramos (B).

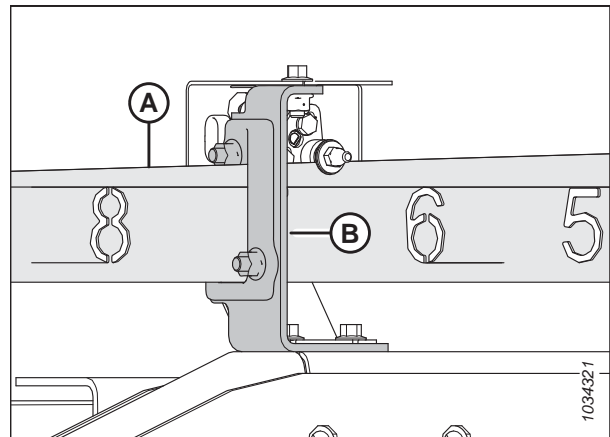

pav. 4.275: Lenktuvų pastūmimo pirmyn-atgal padėtis

4. **Viengubo lenktuvo pjaunamosios:** pakelkite pjaunamąją tiek, kad galėtumėte įstatyti du 254 mm (10 in) blokus (A) po pjovimo juosta, tiesiai po sparno lankstaus taško vidine puse.

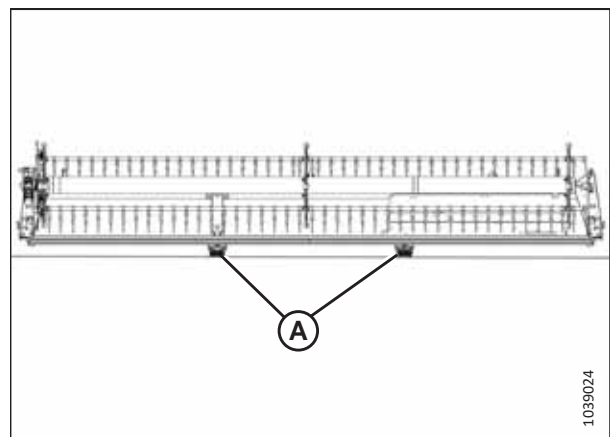

pav. 4.276: „FlexDraper“ blokų vietos – viengubas lenktuvas

TECHNINĖ PRIEŽIŪRA

5. **Dvigubo lenktuvo pjaunamosios:** pakelkite pjaunamąją tiek, kad galėtumėte įstatyti du 254 mm (10 in) blokus (A) po pjovimo juosta, tiesiai po sparno lankstaus taško vidine puse.

PASTABA:

Blokų nereikia, kad būtų galima atremti trigubo lenktuvo pjaunamųjų sparnus.

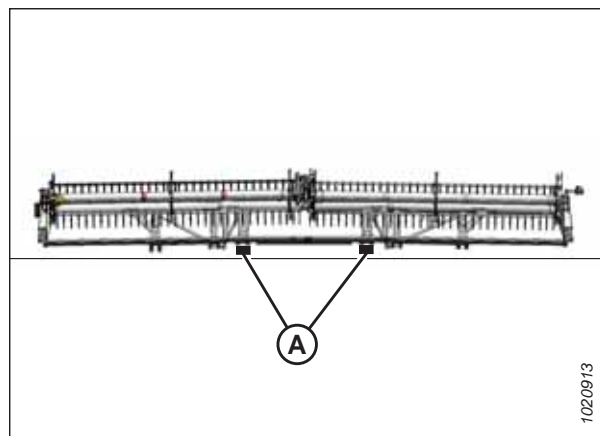

pav. 4.277: „FlexDraper“ blokų vietos – dvigubų lenktuvų pjaunamosios

6. **Viengubų ir dvigubų lenktuvų pjaunamosios:** Palenkite sparnų fiksavimo spyruoklių rankenas (A) žemyn į ATRAKINIMO padėtį.

PASTABA:

Trigubo lenktuvo pjaunamųjų laisvasis tarpas turi būti matuojamas, kai sparnai yra užfiksuoti.

7. Nuleiskite pjaunamąją tiek, kad paviršiaus kopijavimo indikatorius būtų 2 arba 3 padėtyje. Viengubų ir dvigubų lenktuvų pjaunamųjų sparnai turi būti visiškai užversti; trigubų lenktuvų pjaunamosios sparnai turi būti lygūs su centrine platforma.

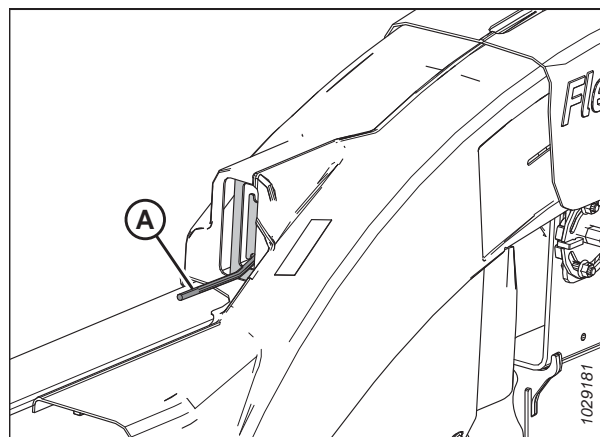

pav. 4.278: Šoninės sekcijos fiksatorius UŽRAKINIMO padėtyje

TECHNINĖ PRIEŽIŪRA

8. Sukite lenktuvą ranka, kol noragėlio vamzdis atsidurs tiesiai virš pjaunamosios juostos.
9. Išmatuokite ir užrašykite tarpą (A) tarp pirštų galų ir vienos iš apsaugų, esančių lenktuvo gale smaili apsauga (B) arba trumpa apsauga (C). Tarpų specifikacijas žr. [4.13.1 Tarpas tarp lenktuvų ir pjovimo agregato, p. 437](#).

Matavimo vietas žr. atitinkamame paveikslėlyje:

- Viengubo lenktuvo pjaunamosios: paveikslėlis [4.280, p. 440](#)
- Dvigubo lenktuvo pjaunamosios: paveikslėlis [4.281, p. 441](#)
- Trigubo lenktuvo pjaunamosios: paveikslėlis [4.282, p. 441](#)

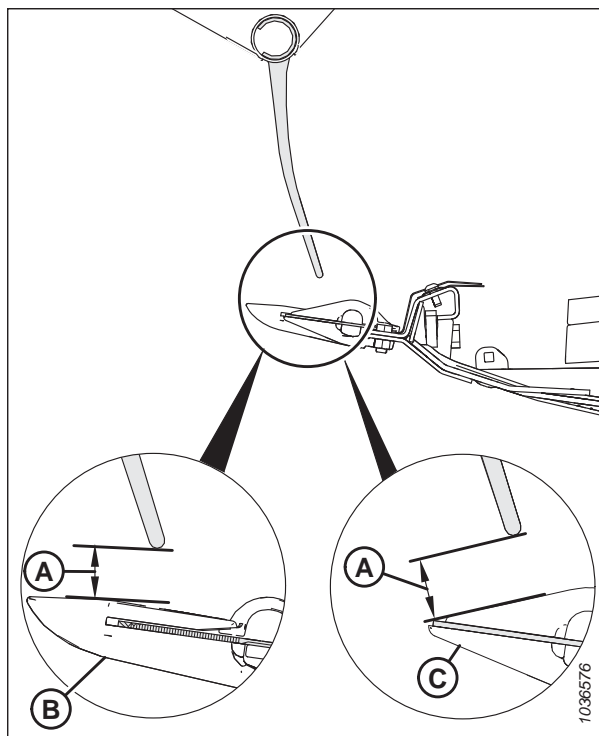

pav. 4.279: Pirštų tarpas

Viengubo lenktuvo matavimo vietas (A): išoriniai lenktuvo galai (dvi vietos).

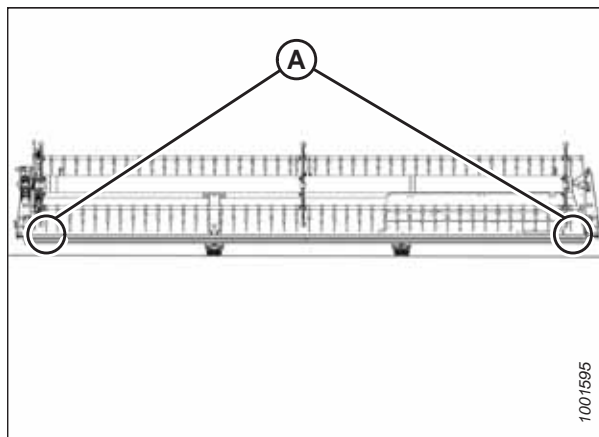

pav. 4.280: „FlexDraper®“ matavimo vietas – dvigubas lenktuvas

Dvigubo lenktuvo matavimo vietas (A): išoriniai lenktuvo galai ir abu lankstūs taškai (keturios vietos).

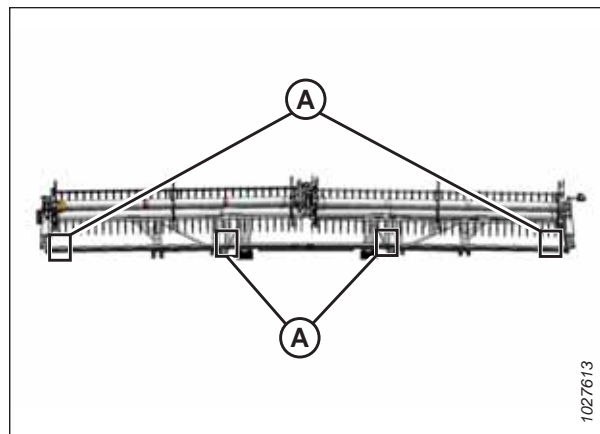

pav. 4.281: „FlexDraper®“ matavimo vietas – dvigubi lenktuvai

Trigubo lenktuvo matavimo vietas (A): abu trigubo lenktuvo galai (šešios vietos).

10. Jei reikia, sureguliuokite tarpą tarp lenktuvų ir pjovimo agregato. Instrukcijas žr. *Tarpo tarp lenktuvų ir pjovimo agregato reguliavimas, p. 441.*

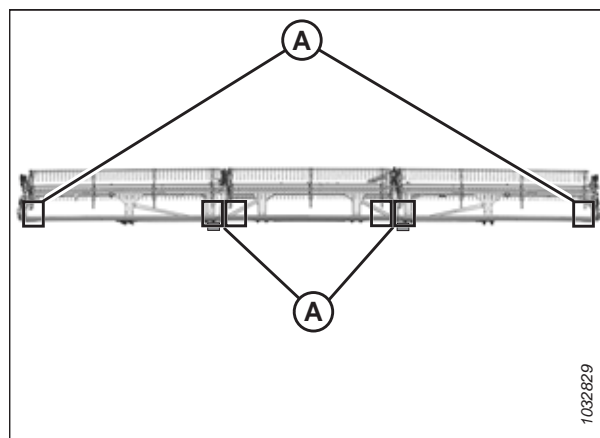

pav. 4.282: „FlexDraper®“ matavimo vietas – trigubi lenktuvai

Tarpo tarp lenktuvų ir pjovimo agregato reguliavimas

Jei tarpas tarp lenktuvų pirštų ir pjovimo agregato yra nepakankamas, jį būtina sureguliuoti, kad įranga nebūtų sugadinta.

PASTABA:

Šią procedūrą galima atlikti, kai lenktuvų priekiniai ir galiniai cilindrai yra standartinėje arba rapsų nuėmimo padėtyje, jei priekiniai ir galiniai cilindrai išlieka toje pačioje padėtyje visą procedūros laiką.



PAVOJUS

Kad išvengtumėte sužalojimų ar mirties dėl netikėto mašinos paleidimo, prieš dėl bet kokios priežasties pasikeldami nuo operatoriaus sėdynės visada sustabdykite variklį ir ištraukite uždegimo raktelį.



PAVOJUS

Įsitinkinkite, kad teritorijoje nėra pašalinių asmenų.

1. Išmatuokite tarpą tarp lenktuvų ir pjovimo agregato. Instrukcijas žr. *Tarpo tarp lenktuvų ir pjovimo agregato matavimas, p. 438.*
2. Užveskite variklį.

TECHNINĒ PRIEŽIŪRA

3. Regulējiet lenktuvo pastūmimo pirmyn-atgal padētj tol, kol pastūmimo pirmyn-atgal indikatorius (A) bus 7 padētyje už jutiklio atramos (B).

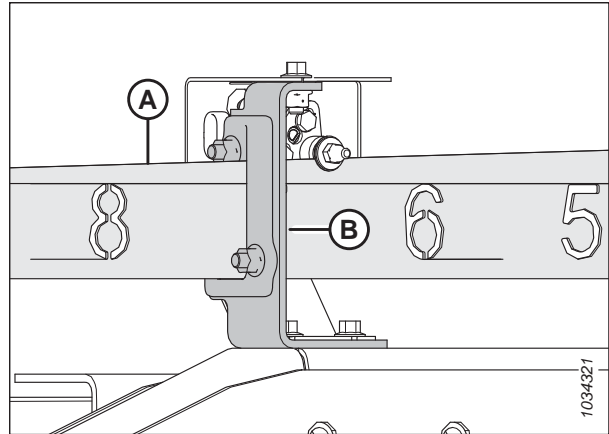

pav. 4.283: Pastūmimo pirmyn-atgal padētis

4. pakelkite pjaunamajā tiek, kad galētumēte jstatyti du 254 mm (10 in) blokus (A) po pjovimo juosta, tiesiai po sparno lankstaus taško vidine puse.

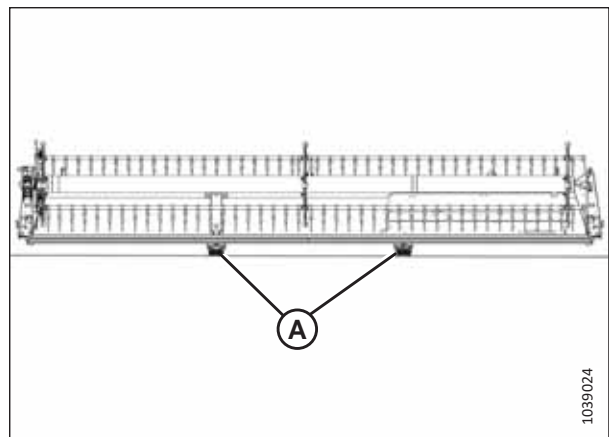

pav. 4.284: „FlexDraper®“ bloku vietos – viengubas lenktuvas

5. pakelkite pjaunamajā tiek, kad galētumēte jstatyti du 254 mm (10 in) blokus (A) po pjovimo juosta, tiesiai po sparno lankstaus taško vidine puse.

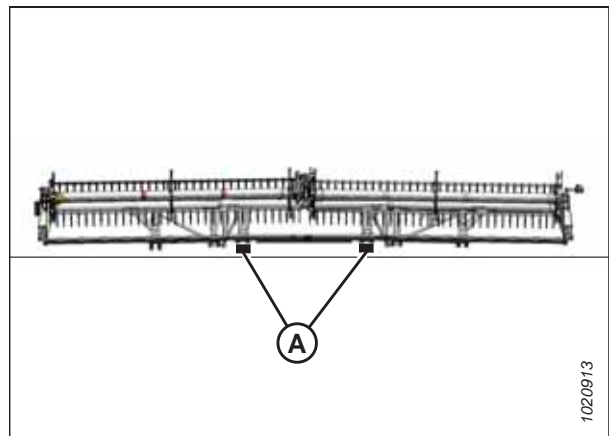

pav. 4.285: „FlexDraper®“ bloku vietos – dvigubi lenktuvai

TECHNINĖ PRIEŽIŪRA

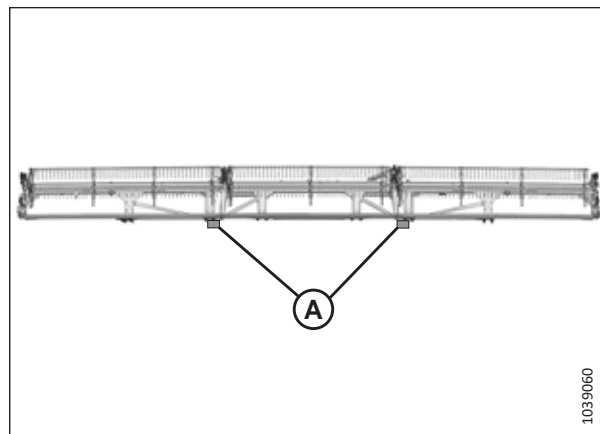

pav. 4.286: „FlexDraper®“ blokų vietos – trigubas lenktuvas

6. Iki galo nuleiskite lenktuvus ir toliau laikykite nuspaudę valdymo mygtuką, kad sinchronizuotumėte cilindrus.
7. Sustabdykite variklį ir ištraukite uždegimo raktelį.
8. Reguliuokite tarpą prie išorinių lenktuvų galų toliau nurodytu būdu.
 - a. Atlaisvinkite išorinio sverto cilindro varžtą (A).
 - b. Pagal poreikį sureguliuokite cilindro kotą (B):
 - Norėdami padidinti tarpą tarp lenktuvų pirštų ir pjovimo agregato, išsukite cilindro strypą (B) iš movos.
 - Norėdami sumažinti tarpą tarp lenktuvų pirštų ir pjovimo agregato, įsukite cilindro strypą (B) į movą.
 - c. Priveržkite varžtą (A).
9. Pakartokite 8, p. 443 veiksmą priešingoje pjaunamosios pusėje.

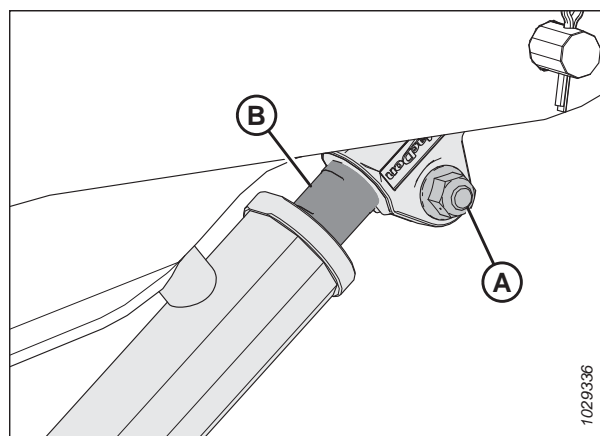

pav. 4.287: Išorinio sverto cilindras

TECHNINĖ PRIEŽIŪRA

10. Atlaisvinkite abiejų centrinio sverto cilindrų varžtus (A).

11. Sureguliuokite tarpą toliau nurodytu būdu.

SVARBU:

Vienodai sureguliuokite abiejų cilindrų kotus.

- Norėdami padidinti tarpą tarp lenktuvų pirštų ir pjovimo agregato, išsukite cilindro strypus (D) iš movos.
- Norėdami sumažinti tarpą tarp lenktuvų pirštų ir pjovimo agregato, įsukite cilindro strypą (D) į movą.

12. Patikrinkite, ar abiejų cilindrų atstumo matmuo (B) yra vienodas.

PASTABA:

Matmuo (B) matuojamas nuo cilindro tvirtinimo kaiščių (C) iki cilindro strypų (D) viršuje esančių įrantų.

13. Įsitinkinkite, ar abiejų tvirtinimo kaiščių (C) **NEGALIMA** pasukti ranka. Jei vieną iš montavimo kaiščių galima pasukti, pagal poreikį sureguliuokite cilindro strypus (D):

- Išsukite cilindro kotą iš apkabos, kad padidintumėte cilindro kotui tenkančią apkrovą.
- Įsukite cilindro kotą į apkabą, kad sumažintumėte cilindro kotui tenkančią apkrovą.

14. Priveržkite varžtus (A).

15. **Trigubo lenktuvo pjaunamosios:** Pakartokite veiksmus nuo 10, p. 444 iki 14, p. 444, kad nustatytumėte tarpą tarp lenktuvų ir pjovimo agregato kitoje centrinėje lenktuvų svirtyje.

16. Užveskite variklį.

17. Iki galo pakelkite lenktuvus.

18. Iki galo nuleiskite lenktuvus ir toliau laikykite nuspaudę valdymo mygtuką, kad sinchronizuotumėte cilindrus.

19. Sustabdykite variklį ir ištraukite uždegimo raktelį.

20. Išmatuokite, tarpą tarp lenktuvų ir pjovimo agregato. Jei reikia, pakartokite reguliavimo procedūras.

21. Palenkite lenktuvus atgal, kad patikrintumėte, ar lenktuvų pirštai nesiliečia su deflektoriaus gaubtais.

22. Jei lenktuvų pirštai liečia deflektorių gaubtus, sureguliuokite lenktuvus aukščiau, kad išlaikytumėte tarpą visose lenktuvų padėtyse paslenkant pirmyn ir atgal. Jei lenktuvų reguliavimo pirštai vis tiek liečia gaubtus, patrumpinkite pirštus.

23. Periodiškai tikrinkite, ar darbo metu nėra kontakto požymių. Jei reikia, sureguliuokite tarpą tarp lenktuvų ir pjovimo agregato.

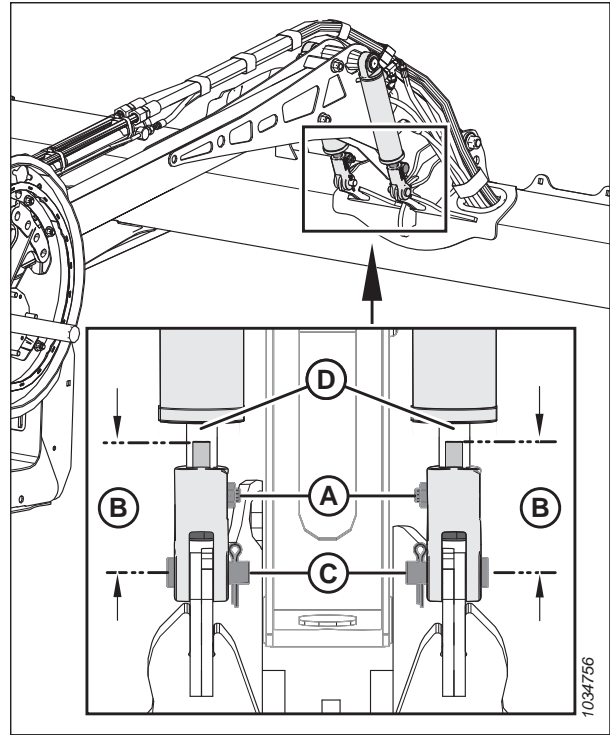

pav. 4.288: Centrinio sverto cilindrai

4.13.2 Pasvirę lenktuvai

Lenktuvai turi būti nustatyti į pasvirusią padėtį (turi būti didesnis tarpas ties lenktuvų centru nei prie galų), kad būtų kompensuojamas lenktuvų įlinkimas.

Lenktuvų formos reguliavimas

Lenktuvų virbų vamzdeliai turi būti nustatyti į pasvirusią padėtį (turi būti didesnis tarpas ties lenktuvų centru nei prie galų), kad būtų kompensuojamas lenktuvų įlinkimas.



PAVOJUS

Kad išvengtumėte sunkių ar mirtinų kūno sužalojimų dėl netikėto mašinos paleidimo, prieš reguliuodami mašiną, visada sustabdykite variklį ir ištraukite uždegimo raktelį.

1. Nustatykite lenktuvus virš pjovimo agregato (tarp 4 ir 5 ant pastūmimo pirmyn-atgal indikatorius [A], kad būtų pakankamas tarpas visose lenktuvų pastūmimo pirmyn-atgal padėtyse). Laikiklis (B) yra padėties žymeklis.
2. Sustabdykite variklį ir ištraukite uždegimo raktelį.
3. Registruokite matmenis ties kiekviena lenktuvų disko padėtimi kiekvienam lenktuvų vamzdeliui.

PASTABA:

Išmatuokite pasvirimo profilį prieš išmontuodami lenktuvus priežiūros darbams, kad sumontuojant būtų galima išlaikyti tokį patį profilį.

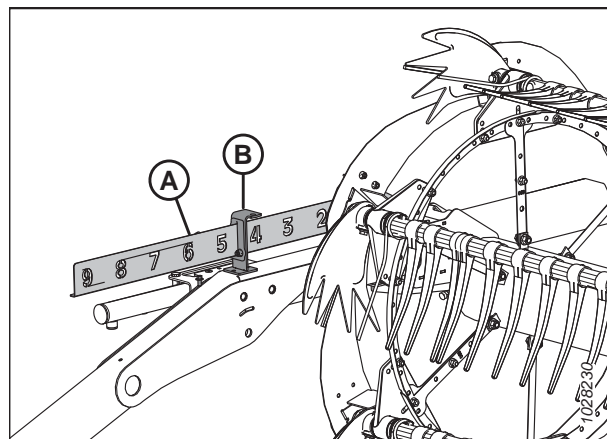

pav. 4.289: Pastūmimo pirmyn-atgal indikatorius

4. Pradėkite nustatę lenktuvų diską arčiausiai pjaunamosios centro ir tęskite išorės (t.y. galų) link, reguliuodami pjaunamąją toliau nurodytu būdu.
 - a. Atsukite varžtus (A).
 - b. Atsukite varžtą (B) ir reguliuokite svertą (C), kol bus pasiektas norimas matmuo tarp lenktuvų vamzdelio ir pjovimo agregato.

PASTABA:

Palaukite, kol lenktuvų vamzdeliai natūraliai išsilenks, ir tada atitinkamai nustatykite tvirtinimo elementus.

- c. Vėl sumontuokite varžtus (A) sulygiuotose angose ir priveržkite juos.

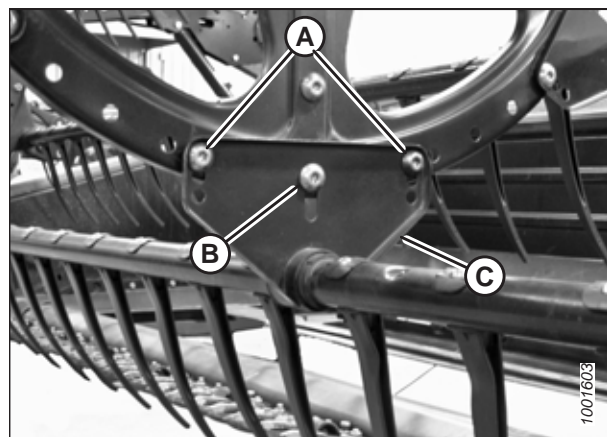

pav. 4.290: Centrinis lenktuvų diskas

4.13.3 centravimo lenktuvai

Lenktuvas turi būti sucentruotas ant pjaunamosios, kad nesiliestų su galinėmis plokštelėmis.



PAVOJUS

Kad išvengtumėte sunkių ar mirtinų kūno sužalojimų dėl netikėto mašinos paleidimo, prieš reguliuodami mašiną, visada sustabdykite variklį ir ištraukite raktelį.

PAVOJUS

Įsitinkite, kad teritorijoje nėra pašalinių asmenų.

1. Užveskite variklį.
2. Iki galo nuleiskite lenktuvus.
3. Iki galo nuleiskite pjaunamąją.
4. Sustabdykite variklį ir ištraukite uždegimo raktelį.
5. Išmatuokite tarpą (A) vietose (B) tarp lenktuvų virbų vamzdelio ir galinio skydo abiejuose pjaunamosios galuose. Atstumai turėtų būti vienodi, jei lenktuvai sucentruoti.

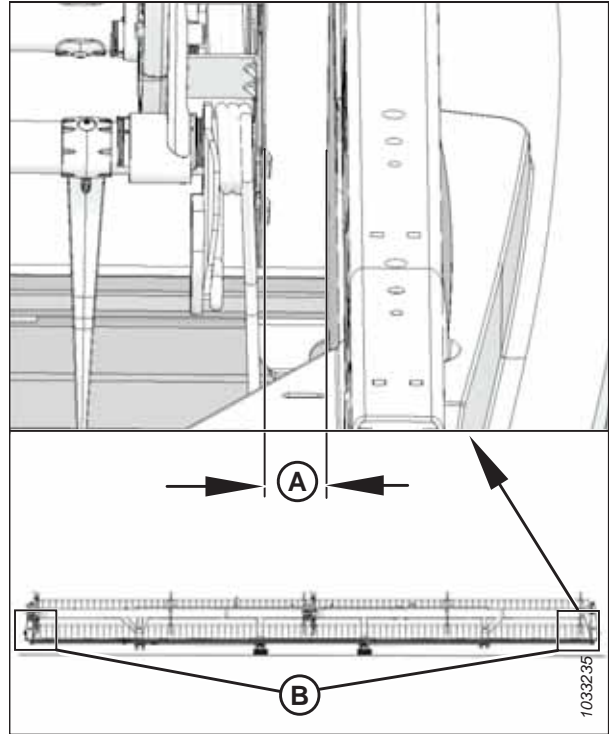

pav. 4.291: Tarpas tarp lenktuvų ir galinio skydo

6. Atsukite varžtą (A) ant atramos (B) ties centriniu atraminiu svertu.
7. Palenkite priekinį lenktuvų atraminio svarto (C) galą į šoną, kad sucentruotumėte lenktuvus.
8. Priveržkite varžtą (A) iki 457 Nm (337 lbf·ft).

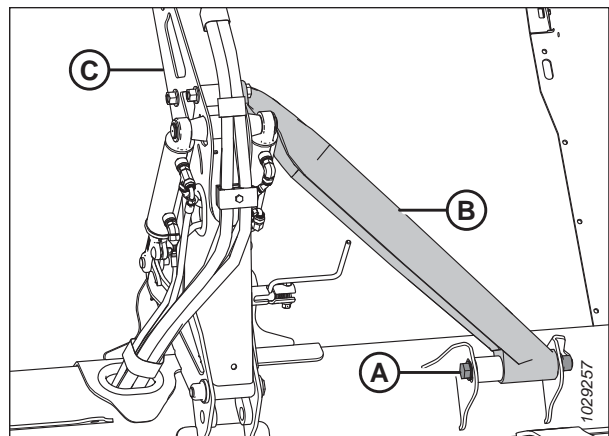

pav. 4.292: centrinis atraminis svertas

4.13.4 Lenktuvų pirštai

Jei lenktuvo pirštas apgadintas ar nusidėvėjęs, jį reikia atjungti, kad būtų galima pakeisti. Lenktuvo pirštai būna plieniniai ar plastikiniai.

SVARBU:

Prižiūrėkite, kad lenktuvų pirštai būtų tinkamos būklės, ir pagal poreikį juos ištiesinkite ar pakeiskite.

Plieninių lenktuvų pirštų atjungimas

Sugadintus plieninius pirštus reikia nupjauti nuo lenktuvo virbo vamzdelio.



PAVOJUS

Kad išvengtumėte sužalojimų ar mirties dėl netikėto mašinos paleidimo, prieš dėl bet kokios priežasties pasikeldami nuo operatoriaus sėdynės visada sustabdykite variklį ir ištraukite uždegimo raktelį.



PAVOJUS

Įsitikinkite, kad teritorijoje nėra pašalinių asmenų.



ĮSPĖJIMAS

Norėdami išvengti sužalojimų nukritus pakeltiems lenktuvams, visada įjunkite apsaugines lenktuvų atramas prieš atlikdami bet kokius darbus po pakeltais lenktuvais.

SVARBU:

Visada atremkite virbų vamzdelį, kad nesugadintumėte jo ir kitų komponentų.

1. Užveskite variklį.
2. Iki galo nuleiskite pjaunamąją.
3. Iki galo pakelkite lenktuvus.
4. Sustabdykite variklį ir ištraukite uždegimo raktelį.
5. Įjunkite apsaugines lenktuvų atramas. Instrukcijas žr. *Lenktuvų saugos atramų įjungimas, p. 39*.
6. Nuimkite virbų vamzdelių įvorę nuo atitinkamo virbo vamzdelio ties centriniu ir kairiuoju lenktuvų disku. Instrukcijas žr. *Įvorių atjungimas nuo lenktuvų, p. 450*.
7. Pritvirtinkite virbų vamzdelių svetus (B) prie lenktuvų disko ties pradinėmis tvirtinimo vietomis (A).
8. Nupjaukite sugadintą pirštą, kad išimtumėte jį nuo virbo vamzdelio.
9. Atsukite varžtus nuo pirštų, kurie buvo šalia pirmojo piršto, ir pastumkite pirštus, kad pakeistumėte pirštą, kuris buvo nupjautas. Jei reikia, atsukite virbų vamzdelių svetus [B] nuo virbų vamzdelių.

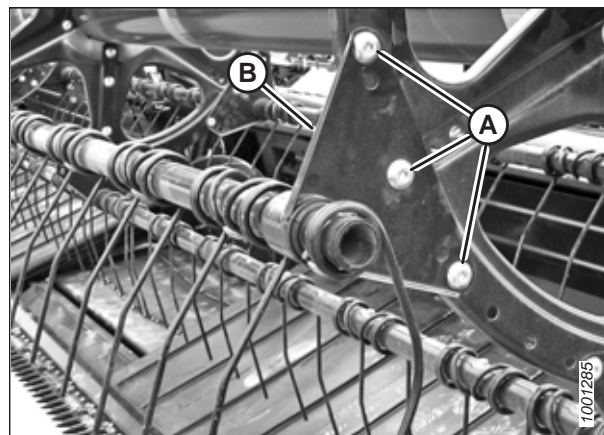

pav. 4.293: Virbo vamzdelio svetas

Plieninių lenktuvų pirštų montavimas

Atjungę seną plieninį pirštą, galite užstumti naują pirštą ant virbo vamzdelio.

PASTABA:

Atliekant šią procedūrą daroma prielaida, kad pirštas yra atjungtas nuo mašinos. Pirštų atjungimo instrukcijas žr. *Plieninių lenktuvų pirštų atjungimas, p. 447.*

⚠ PAVOJUS

Kad išvengtumėte sužalojimų ar mirties dėl netikėto mašinos paleidimo, prieš dėl bet kokios priežasties pasikeldami nuo operatoriaus sėdynės visada sustabdykite variklį ir ištraukite uždegimo raktelį.

⚠ ĮSPĖJIMAS

Norėdami išvengti sužalojimų nukritus pakeltiems lenktuvams, visada įjunkite apsaugines lenktuvų atramas prieš atlikdami bet kokius darbus po pakeltais lenktuvais.

SVARBU:

Atremkite virbo vamzdelį, kad nesugadintumėte vamzdelio ir kitų komponentų.

1. Slinkite naują pirštą ir virbo vamzdelio svertą (A) ant vamzdelio galo.
2. Įstatykite virbų vamzdelių įvoves. Instrukcijas žr. *Įvorių montavimas ant lenktuvų, p. 453.*
3. Pritvirtinkite pirštus prie virbo vamzdelio varžtais ir veržlėmis (B).

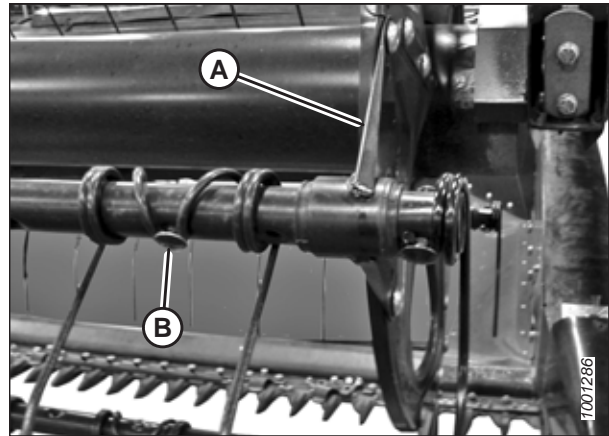

pav. 4.294: Virbo vamzdelis

Plastikinių lenktuvų pirštų atjungimas

Plastikiniai lenktuvo pirštai prie virbo vamzdelio tvirtinami vienu „Torx“ varžtu.

⚠ PAVOJUS

Kad išvengtumėte sunkių ar mirtinų kūno sužalojimų dėl netikėto mašinos paleidimo, prieš reguliuodami mašiną, visada sustabdykite variklį ir ištraukite uždegimo raktelį.

⚠ PAVOJUS

Įsitinkinkite, kad teritorijoje nėra pašalinių asmenų.

⚠ ĮSPĖJIMAS

Norėdami išvengti sužalojimų nukritus pakeltiems lenktuvams, visada įjunkite apsaugines lenktuvų atramas prieš atlikdami bet kokius darbus po pakeltais lenktuvais.

TECHNINĖ PRIEŽIŪRA

1. Užveskite variklį.
2. Iki galo nuleiskite pjaunamąją.
3. Iki galo pakelkite lenktuvus.
4. Sustabdykite variklį ir ištraukite uždegimo raktelį.
5. Įjunkite apsaugines lenktuvų atramas. Instrukcijas žr. *Lenktuvų saugos atramų įjungimas, p. 39*.
6. Atsukite varžtą (A) naudodami „Torx Plus® 27 IP“ galinį raktą.

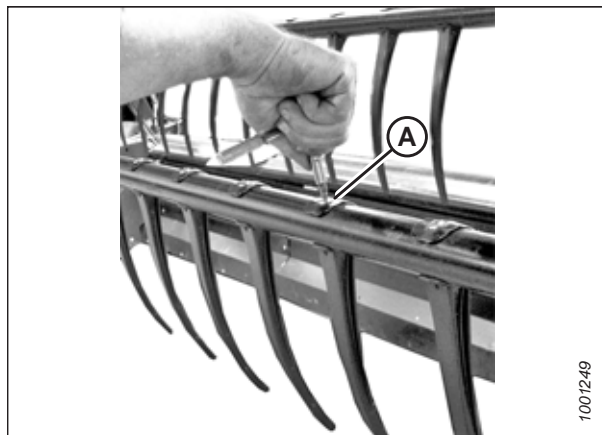

pav. 4.295: Plastikinio piršto atjungimas

7. Stumkite spaustuką piršto viršuje atgal į lenktuvų vamzdelį (kaip pavaizduota) ir atjunkite pirštą nuo vamzdelio.



pav. 4.296: Plastikinio piršto atjungimas

Plastikinių lenktuvų pirštų montavimas

Nuėmę seną plastikinį lenktuvo pirštą, galite sumontuoti naują.



PAVOJUS

Kad išvengtumėte sužalojimų ar mirties dėl netikėto mašinos paleidimo, prieš dėl bet kokios priežasties pasikeldami nuo operatoriaus sėdynės visada sustabdykite variklį ir ištraukite uždegimo raktelį.



ĮSPĖJIMAS

Norėdami išvengti sužalojimų nukritus pakeltiems lenktuvams, visada įjunkite apsaugines lenktuvų atramas prieš atlikdami bet kokius darbus po pakeltais lenktuvais.

PASTABA:

Atliekant šią procedūrą daroma prielaida, kad pirštas yra atjungtas nuo mašinos. Prireikus informacijos, kaip nuimti pirštus, žr. *Plastikinių lenktuvų pirštų atjungimas, p. 448*.

1. Uždėkite naują pirštą ant galinės virbo vamzdelio dalies. Užfiksuokite piršto apačioje esančią kilpą apatinėje virbo vamzdelio angoje.
2. Pakelkite viršutinę jungę ir pasukite pirštą, kaip pavaizduota, iki kilpa piršto viršuje užsikabins virbo vamzdelio viršutinėje angoje.



pav. 4.297: Plastikinio piršto montavimas

3. Sumontuokite varžtą (A) naudodami „Torx Plus® 27 IP“ galinį raktą ir priveržkite iki 8,5–9,0 Nm (6,3–6,6 lbf-ft [75–80 lbf-in]).

SVARBU:

NENAUDOKITE jėgos tvirtindami pirštą, kai nepriveržtas montavimo varžtas. Jei jėga bus panaudota nepriveržus montavimo varžto, pirštas sulūš ar pasislinks reguliavimo kaiščiai.

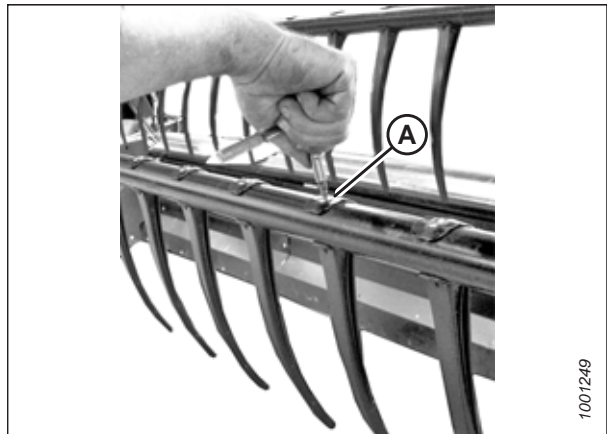

pav. 4.298: Plastikinio piršto montavimas

4.13.5 Virbų vamzdelių įvorės

Lenktuvo virbo vamzdelis atremiamas virbo vamzdelio įvorėje, kuri tvirtinama prie lenktuvo disko. Jei virbo vamzdelio įvorė sugadinta ar nusidėvėjusi, ją reikia pakeisti.

Įvorių atjungimas nuo lenktuvų

Reikia atjungti virbo vamzdelį prie įvorės tvirtinančius spaustukus, kad būtų galima atjungti įvorės puses.



PAVOJUS

Kad išvengtumėte sunkių ar mirtinų kūno sužalojimų dėl netikėto mašinos paleidimo, prieš reguliuodami mašiną, visada sustabdykite variklį ir ištraukite uždegimo raktelį.



PAVOJUS

Įsitikinkite, kad teritorijoje nėra pašalinių asmenų.

ĮSPĖJIMAS

Norėdami išvengti sužalojimų nukritus pakeltiems lenktuvams, visada įjunkite apsaugines lenktuvų atramas prieš atlikdami bet kokius darbus po pakeltais lenktuvais.

SVARBU:

Atremkite virbo vamzdelį, kad nesugadintumėte vamzdelio ir kitų komponentų.

1. Užveskite variklį.
2. Iki galo nuleiskite pjaunamąją.
3. Iki galo pakelkite lenktuvus.
4. Sustabdykite variklį ir ištraukite uždegimo raktelį.
5. Įjunkite apsaugines lenktuvų atramas. Instrukcijas žr. *Lenktuvų saugos atramų įjungimas, p. 39*.

PASTABA:

Jei keičiate tik kumštelio galo įvorę, pereikite prie veiksmo *11, p. 452*.

Centrinis diskas ir galinio galo įvorės

6. Atjunkite galinius lenktuvų gaubtus ir galinio gaubto atramą (C) nuo lenktuvų galinio galo, ties atitinkamu virbo vamzdeliu.

PASTABA:

Ant centrinio disko nėra galinių gaubtų.

7. Atsukite varžtus (A), tvirtinančius virbo vamzdelio svertą (B) prie disko.

SVARBU:

Įsiminkite angų vietas ant sverto ir disko, ir prižiūrėkite, kad varžtai (A) būtų sumontuoti į pradines vietas.

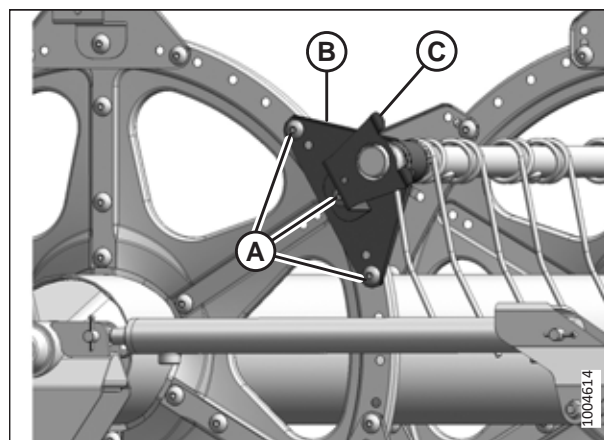

pav. 4.299: Galinis galas

8. Mažu atsuktuvu atlaisvinkite įvorės spaustukus (A), kad atskirtumėte dantis. Atitraukite spaustuką nuo virbo vamzdelio.

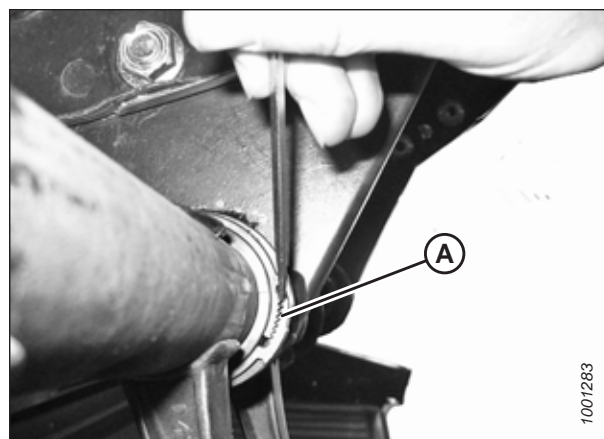

pav. 4.300: Įvorės spaustukas

TECHNINĖ PRIEŽIŪRA

9. Pasukite virbo vamzdelio svirtą (A) iki atitrauksite nuo disko. Paslinkite svirtą vidun, toliau nuo įvorės (B).
10. Atjunkite įvorės puses (B). Jei reikia, atjunkite kitą pirštą, kad svirtą būtų galima slinkti nuo įvorės. Jei reikia, vadovaukitės toliau nurodytomis procedūromis.
 - *Plastikinių lenktuvų pirštų atjungimas, p. 448*
 - *Plieninių lenktuvų pirštų atjungimas, p. 447*

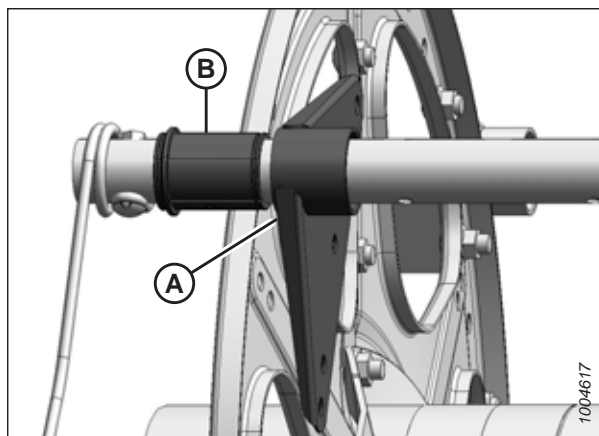

pav. 4.301: Įvorė

Kumštelio galo įvorės

11. Atjunkite galinius gaubtus ir galinio gaubto atramą (A) nuo atitinkamos virbo vamzdelių vietos prie kumštelio galo.

PASTABA:

Atjungiant kumštelio galo įvoves reikia, kad virbo vamzdelis būtų prastumtas pro disko svirtus ir matytųsi įvorė.

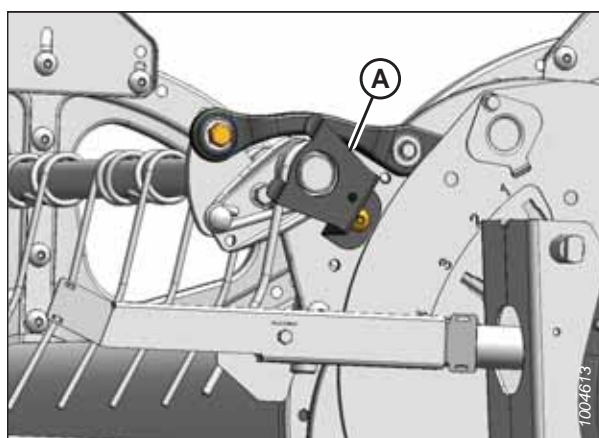

pav. 4.302: Kumštelio galas

12. Atjunkite galinius lenktuvų gaubtus ir galinio gaubto atramą (C) nuo lenktuvų galinio galo, ties atitinkamu virbo vamzdeliu.

PASTABA:

Ant centrinio disko nėra galinių gaubtų.

13. Atsukite varžtus (A), tvirtinančius virbo vamzdelių svirtus (B) prie galinio ir centrinio disko.

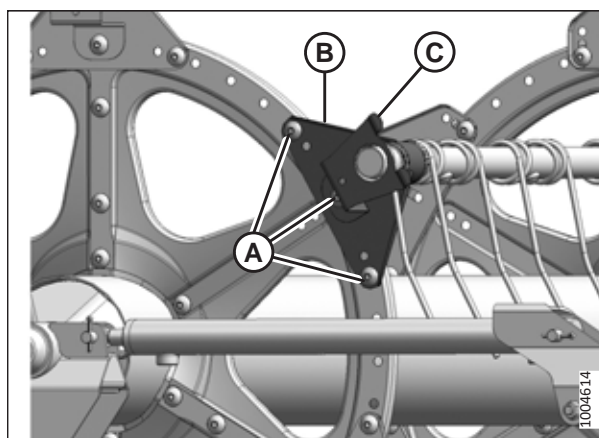

pav. 4.303: Galinis galas

Įvorių montavimas ant lenktuvų

Atjungę senos virbo vamzdelio įvorės puses, galite sumontuoti naujas.

PASTABA:

Ši procedūra atliekama prieš tai atlikus *Įvorių atjungimas nuo lenktuvų, p. 450* veiksmus.

⚠ PAVOJUS

Kad išvengtumėte sunkių ar mirtinų kūno sužalojimų dėl netikėto mašinos paleidimo, prieš reguliuodami mašiną, visada sustabdykite variklį ir ištraukite uždegimo raktelį.

⚠ ĮSPĖJIMAS

Norėdami išvengti sužalojimų nukritus pakeltiems lenktuvams, visada įjunkite apsaugines lenktuvų atramas prieš atlikdami bet kokius darbus po pakeltais lenktuvais.

SVARBU:

Atremkite virbo vamzdelį, kad nesugadintumėte vamzdelio ir kitų komponentų.

1. Naudokite modifikuotas kanalų fiksavimo plokščiąsias replės (A), kad sumontuotumėte įvorių spaustukus (C) Pritvirtinkite plokščiąsias replės ir įspauskite įrantą (B) į kiekvieno svarto galą, kad įstatytumėte spaustuką, kaip pavaizduota.

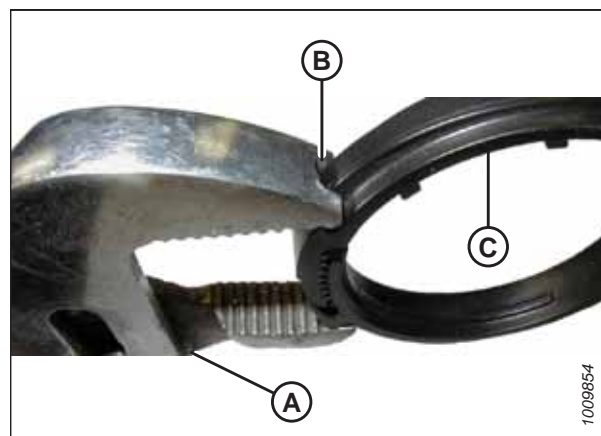

pav. 4.304: Modifikuotas kanalų fiksavimo plokščiosios replės

Kumštelio galo įvorės

2. Nustatykite įvorės puses (B) ant virbo vamzdelio (A), kad galas be jungės būtų greta virbo vamzdelio svarto. Įstatykite kiekvienos įvorės pusės kilpą į virbo vamzdelio angą.
3. Slinkite virbo vamzdelį (A) lenktuvų galinio galo link, kad įstatytumėte įvorę (B) į virbo vamzdelio svartą. Jei sumontuotos virbų vamzdelių atramos, patikrinkite, ar įvorės tose vietose įstumiamos į atramą.
4. Vėl sumontuokite prieš tai atjungtus pirštus. Jei reikia, vadovaukitės toliau nurodytomis procedūromis.
 - *Plastikinių lenktuvų pirštų montavimas, p. 449*
 - *Plieninių lenktuvų pirštų montavimas, p. 448*

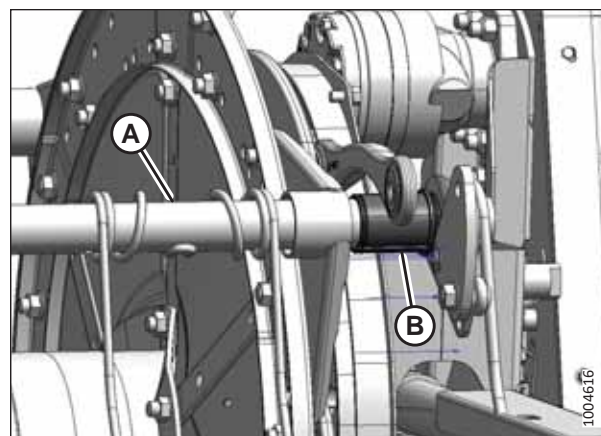

pav. 4.305: Kumštelio galas

TECHNINĖ PRIEŽIŪRA

5. Sumontuokite įvorės spaustuką (A) ant virbo vamzdelio, esančio greta įvorės (B) galo be jungės.
6. Nustatykite spaustuką (A) ant įvorės (B), kad spaustuko ir įvorės kraštai būtų prigludę, kai spaustukas įstatomas į griovelį ant įvorės ir užfiksuojamas fiksavimo ašselės.

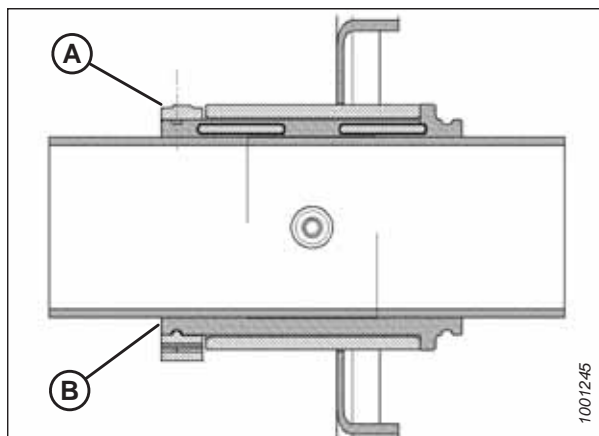

pav. 4.306: Įvorė

7. Priveržkite spaustuką (A) modifikuotomis kanalų fiksavimo plokščiosiomis replėmis (B), kol spaudžiamas pirštas **NEJUDINS** spaustuko.

SVARBU:

Per stipriai veržiamas spaustukas sulūš.

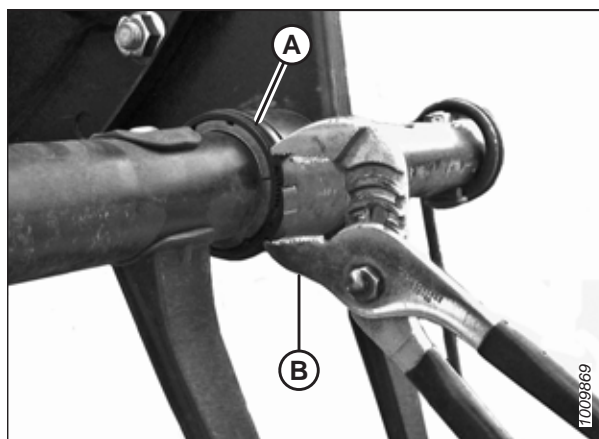

pav. 4.307: Spaustuko montavimas

8. Sulygiuokite virbo vamzdelį (B) su kumštelio svirtu ir sumontuokite varžtą (A). Priveržkite varžtą iki 165 Nm (120 lbf ft).

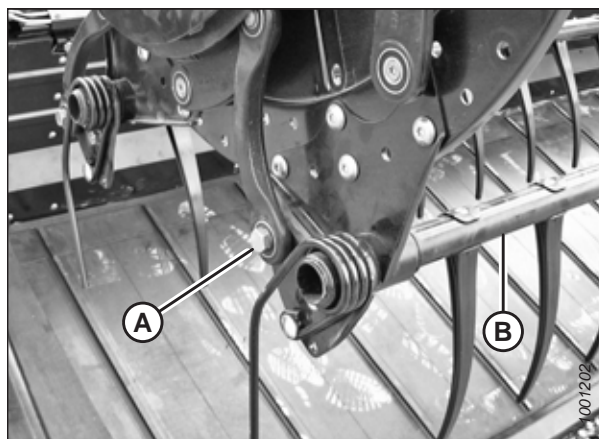

pav. 4.308: Kumštelio galas

TECHNINĖ PRIEŽIŪRA

- Sumontuokite varžtus (A), tvirtinančius virbo vamzdelio svertą (B) prie centrinio disko.
- Pritvirtinkite virbo vamzdelio svertą (B) ir galinio gaubto atramą (C) prie lenktuvų galinio galo, ties atitinkamu virbo vamzdeliu. Užfiksuokite atramą varžtais (A).

PASTABA:

Ant centrinių diskų galinių gaubtų nėra.

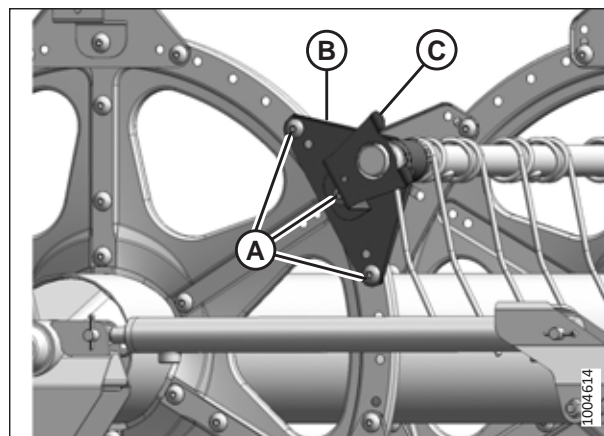

pav. 4.309: Galinis galas

- Sumontuokite galinio gaubto atramą (A) ties atitinkamu virbo vamzdeliu, prie kumštelio lenktuvų galo.
- Vėl sumontuokite lenktuvų galinius gaubtus. Instrukcijas žr. [4.13.6 Lenktuvų galiniai gaubtai, p. 456](#).

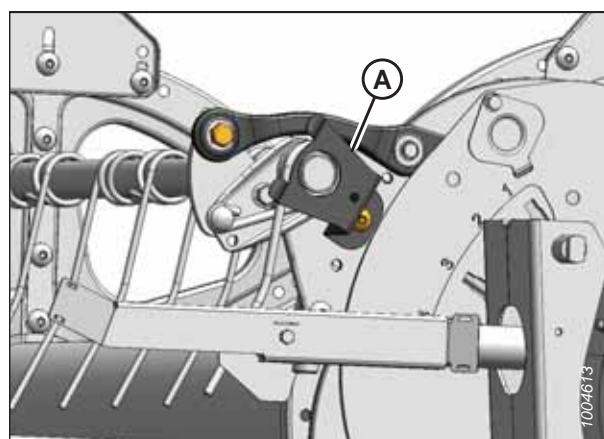

pav. 4.310: Kumštelio galas

Centrinis diskas ir galinio galo įvorės

- Nustatykite įvorės puses (B) ant virbo vamzdelio (A), kad galas be jungės būtų greta virbo vamzdelio sverto. Įstatykite kiekvienos įvorės pusės kilpą į virbo vamzdelio angą.
- Slinkite virbo vamzdelį (A) ant įvorės (B). Nustatykite virbo vamzdelį priešais diską pradinėje jo vietoje.
- Vėl sumontuokite prieš tai atjungtus pirštus. Instrukcijas žr.:
 - [Plastikinių lenktuvų pirštų montavimas, p. 449](#)
 - [Plieninių lenktuvų pirštų montavimas, p. 448](#)

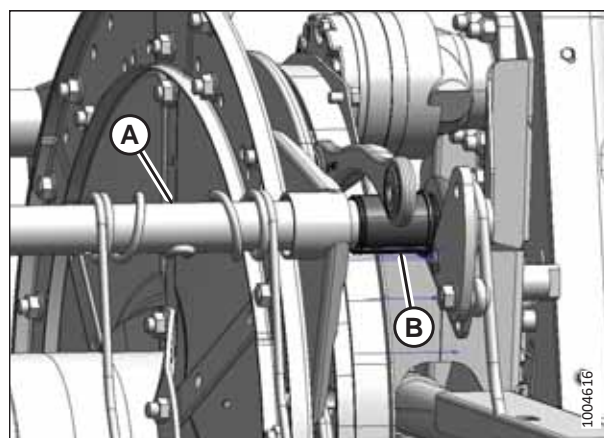

pav. 4.311: Kumštelio galas

TECHNINĖ PRIEŽIŪRA

16. Sumontuokite įvorės spaustuką (A) ant virbo vamzdelio, esančio greta įvorės (B) galo be jungės.
17. Nustatykite spaustuką (A) ant įvorės (B), kad spaustuko ir įvorės kraštai būtų prigludę, kai spaustukas įstatomas į griovelį ant įvorės ir užfiksuojamas fiksavimo ašselės.

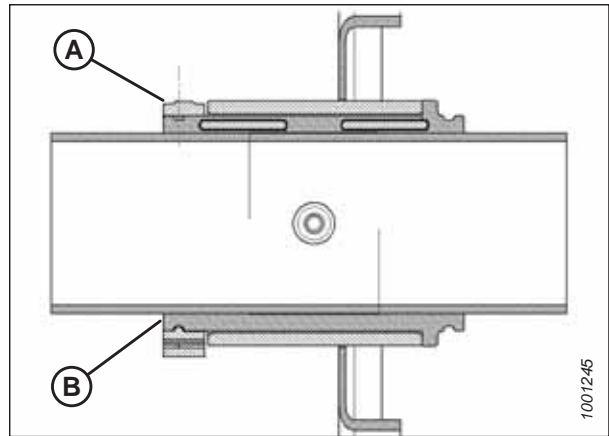

pav. 4.312: Įvorė

18. Priveržkite spaustuką (A) modifikuotomis kanalų fiksavimo plokščiosiomis replėmis (B), kol spaudžiamas pirštas **NEJUDINS** spaustuko.

SVARBU:

Per stipriai veržiamas spaustukas sulūš.

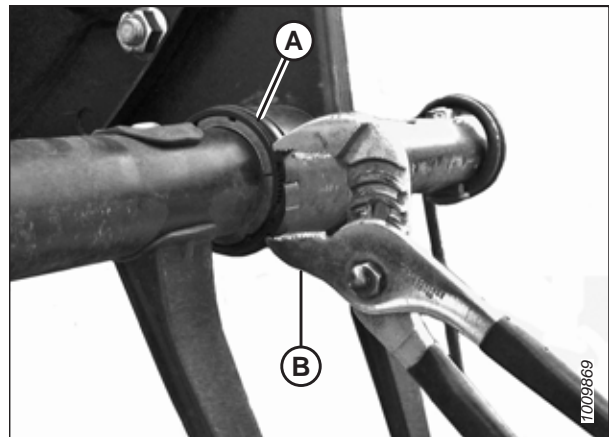

pav. 4.313: Spaustuko montavimas

19. Sumontuokite varžtus (A), tvirtinančius virbo vamzdelio svertą (B) prie centrinio disko.
20. Pritvirtinkite virbo vamzdelio svertą (B) ir galinio gaubto atramą (C) prie lenktuvų galinio galo, ties atitinkamu virbo vamzdeliu. Užfiksuokite atramą varžtais (A).

PASTABA:

Ant centrinių diskų galinių gaubtų nėra.

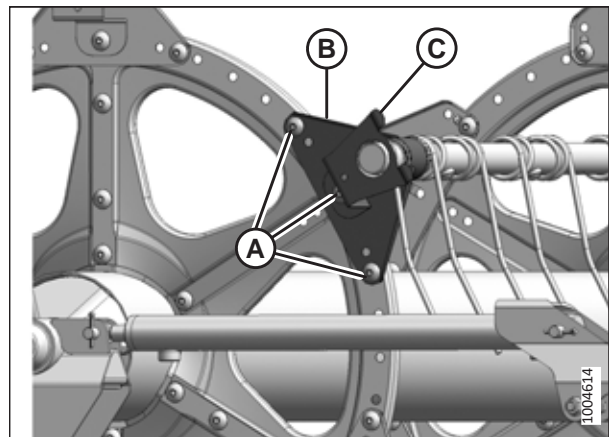

pav. 4.314: Galinis galas

4.13.6 Lenktuvų galiniai gaubtai

Lenktuvų galinių gaubtų ir atramų reguliariai prižiūrėti nereikia, bet juos reikia periodiškai tikrinti, ar nėra apgadinti, atsilaisvinę ar pamesti tvirtinimo elementai. Šiek tiek įlenktus ar deformuotus galinius gaubtus ir atramas galima taisyti, tačiau būtina pakeisti labai sugadintus komponentus.

TECHNINĖ PRIEŽIŪRA

Lenktuvų galiniai gaubtai yra keturių rūšių. Patikrinkite, ar montuojate tinkamą lenktuvų gaubtą tinkamoje vietoje, kaip nurodyta [4.315 Lenktuvų galiniai gaubtai](#), p. 457 pav.

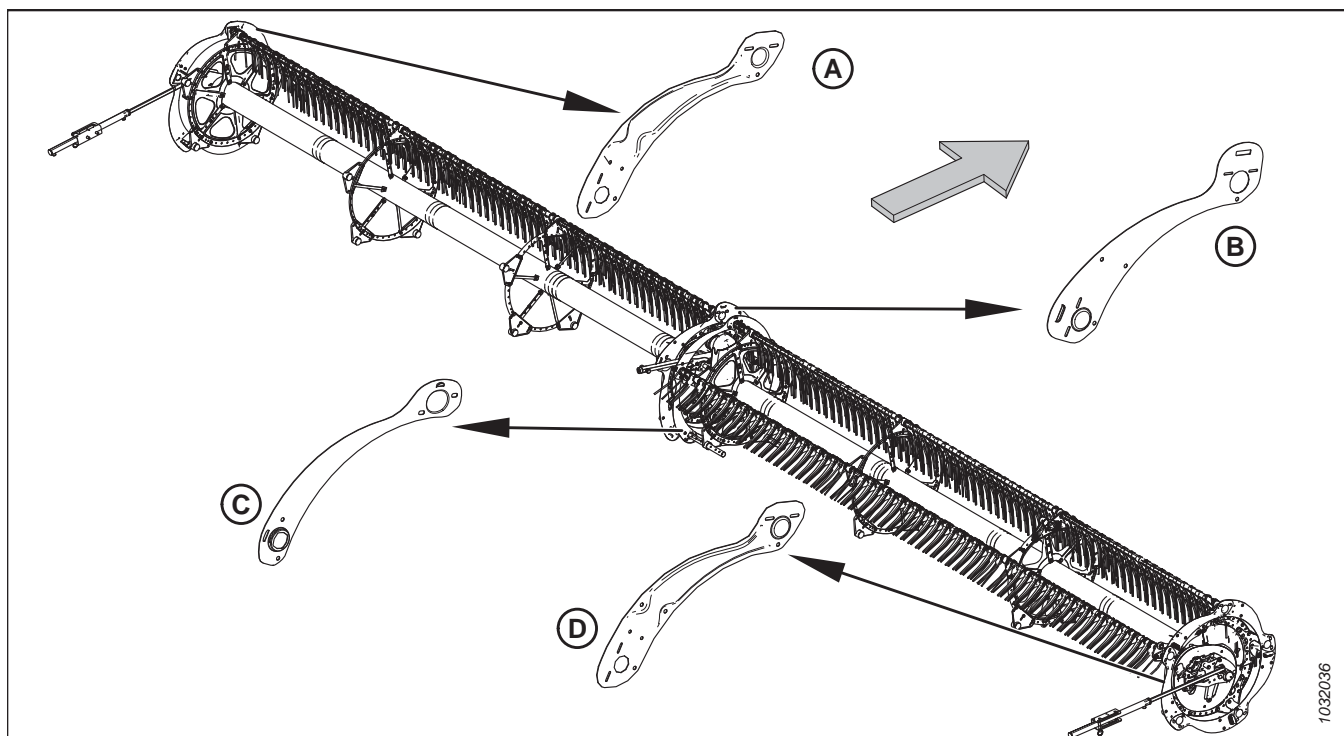

pav. 4.315: Lenktuvų galiniai gaubtai

A – galinis galas, išorinė pusė (MD #311695)
C – galinis galas, vidinė pusė (MD #311795)

B – kumštelio galas, vidinė pusė (MD #273823)
D – kumštelio galas, išorinė pusė (MD #311694)

PASTABA:

Iliustracijoje rodyklė nurodo mašinos priekį.

Lenktuvų galinių gaubtų keitimas prie kumštelio galo išorinės pusės

Lenktuvų galinių gaubtų keitimo procedūra taikoma išoriniam kumštelio galui, nebent nurodyta kitaip.



PAVOJUS

Kad išvengtumėte sužalojimų ar mirties dėl netikėto mašinos paleidimo, prieš dėl bet kokios priežasties pasikeldami nuo operatoriaus sėdynės visada sustabdykite variklį ir ištraukite uždegimo raktelį.



PAVOJUS

Įsitikinkite, kad teritorijoje nėra pašalinių asmenų.

PASTABA:

Iliustracijoje rodyklės nurodo pjaunamosios priekį.

PASTABA:

Išsaugokite visas nuimtas dalis, nebent būtų nurodyta kitaip.

1. Užveskite variklį.
2. Visiškai nuleiskite pjaunamąją ir lenktuvus.
3. Sustabdykite variklį ir ištraukite uždegimo raktelį.

TECHNINĖ PRIEŽIŪRA

4. Pasukite rankomis lenktuvus, kol bus galima priėti prie lenktuvų galinio gaubto, kurį reikia pakeisti (A).
5. Atjunkite tris varžtus (B).

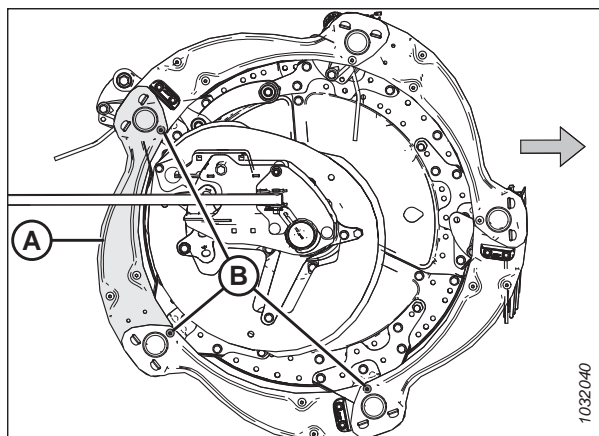

pav. 4.316: Lenktuvų galiniai gaubtai – kumštelio galo išorinė pusė

6. Išsukite du varžtus ir veržles (A). Nuimkite išorinį kumštelio deflektorių.
7. Pakelkite lenktuvų galinio gaubto (B) galą nuo atramos (C).

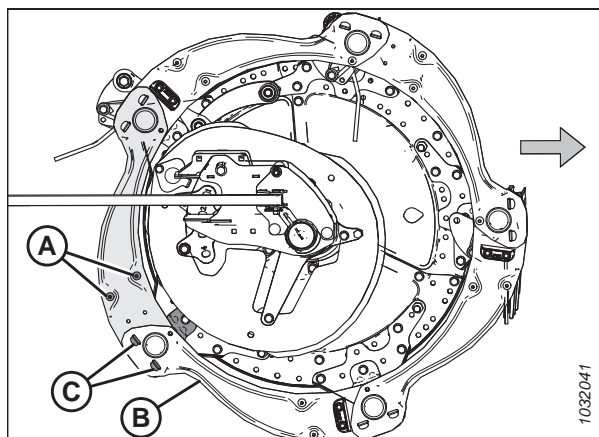

pav. 4.317: Lenktuvų galiniai gaubtai – kumštelio galo išorinė pusė

8. Atjunkite lenktuvų galinį gaubtą nuo atramų (A).

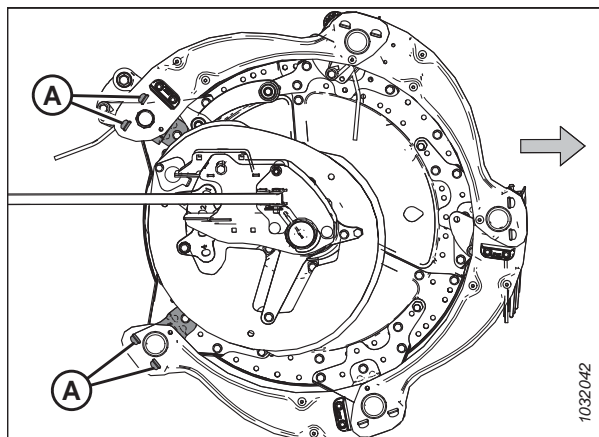

pav. 4.318: Lenktuvų galinis gaubtas atjungtas – kumštelio galo išorinė pusė

TECHNINĖ PRIEŽIŪRA

- Šiek tiek pakelkite lenktuvų galinį gaubtą (A) nuo atramos (B).
- Padėkite naują lenktuvų galinį gaubtą (C) ant atramos (B) po esamu lenktuvų galiniu gaubtu (A).
- Padėkite kitą lenktuvų naujo galinio gaubto (C) galą ant kitos atramos (D) virš esamo lenktuvų galinio gaubto (E).
- Sumontuokite tris varžtus (F).
- Vėl sumontuokite du varžtus (G), išorinės pusės kumštelio deflektorių ir veržles (atjungtos atliekant 6, p. 458 veiksmą) ant naujo lenktuvų galinio gaubto.
- Priveržkite visus tvirtinimo elementus.

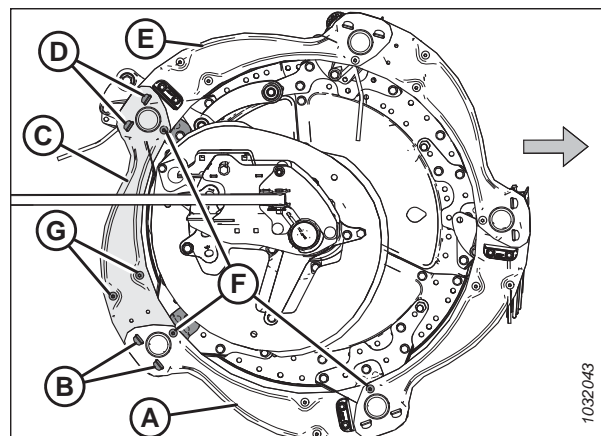

pav. 4.319: Lenktuvų galiniai gaubtai – kumštelio galo išorinė pusė

Lenktuvų galinių gaubtų keitimas kumštelio galo vidinėje pusėje

Lenktuvų galinių gaubtų keitimo procedūra taikoma vidiniam kumštelio galui.



PAVOJUS

Kad išvengtumėte sužalojimų ar mirties dėl netikėto mašinos paleidimo, prieš dėl bet kokios priežasties pasikeldami nuo operatoriaus sėdynės visada sustabdykite variklį ir ištraukite uždegimo raktelį.



PAVOJUS

Įsitinkite, kad teritorijoje nėra pašalinių asmenų.

Vidinio ir išorinio kumštelio galų galiniai gaubtai skiriasi. Informaciją žr. 4.315, p. 457 pav.

PASTABA:

Rodyklės tolesnėse iliustracijose nurodo mašinos priekį.

- Užveskite variklį.
- Iki galo nuleiskite lenktuvus.
- Iki galo nuleiskite pjaunamąją.
- Sustabdykite variklį ir ištraukite uždegimo raktelį.

TECHNINĖ PRIEŽIŪRA

5. Pasukite rankomis lenktuvus, kol bus galima priėti prie lenktuvų galinio gaubto, kurį reikia pakeisti (A).
6. Atjunkite tris varžtus (B).

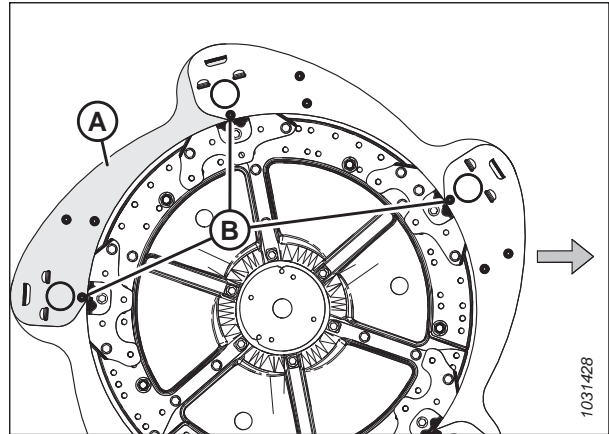

pav. 4.320: Lenktuvų galiniai gaubtai – kumštelio galo vidinė pusė

7. Atjunkite ir išsaugokite du varžtus (A), kumštelio deflektorių ir veržles nuo lenktuvų galinio gaubto.
8. Pakelkite lenktuvų galinio gaubto (B) galą nuo atramos (C).

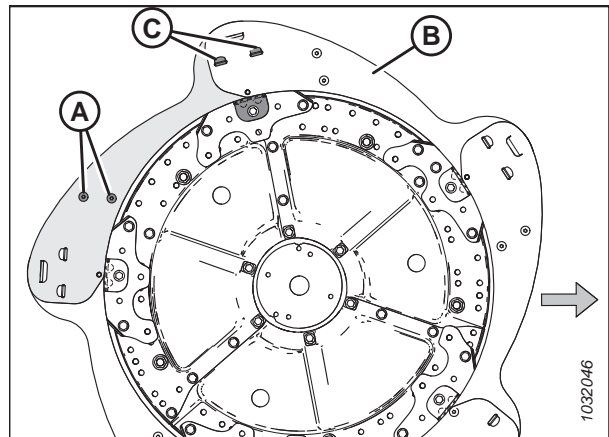

pav. 4.321: Lenktuvų galiniai gaubtai – kumštelio galo vidinė pusė

9. Atjunkite lenktuvų galinį gaubtą nuo atramų (A).

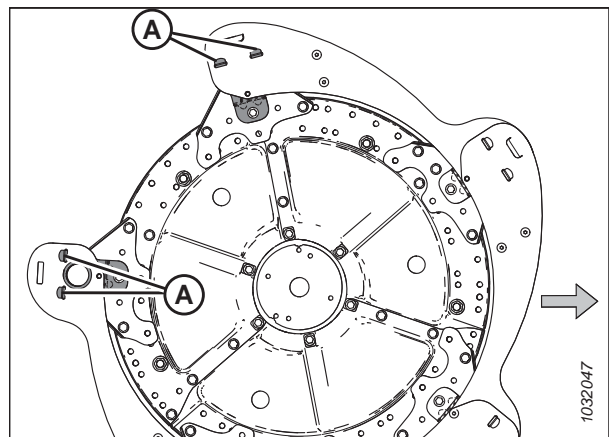

pav. 4.322: Lenktuvų galinis gaubtas atjungtas – kumštelio galo vidinė pusė

TECHNINĖ PRIEŽIŪRA

- Šiek tiek pakelkite lenktuvų galinį gaubtą (A) nuo atramos (B).
- Padėkite naują lenktuvų galinį gaubtą (C) ant atramos (B) po esamu lenktuvų galiniu gaubtu (A).
- Padėkite kitą lenktuvų naujo galinio gaubto (C) galą ant kitos atramos (D) virš esamo lenktuvų galinio gaubto (E).
- Sumontuokite tris varžtus (F).
- Vėl sumontuokite du varžtus (G), kumštelio deflektorių ir veržles (atjungtos atliekant 7, p. 460 veiksmą) ant naujo lenktuvų galinio gaubto.
- Priveržkite visus tvirtinimo elementus.

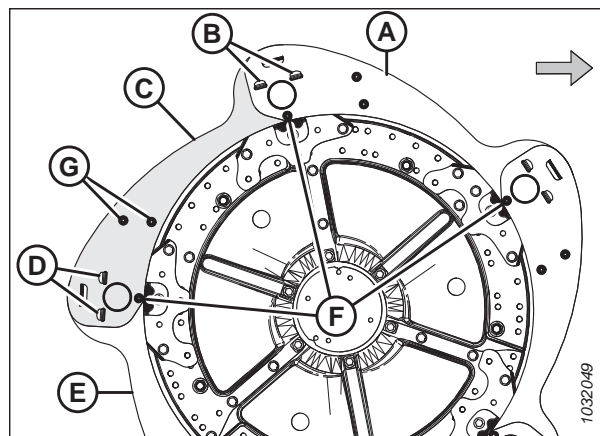

pav. 4.323: Lenktuvų galiniai gaubtai – kumštelio galo vidinė pusė

Lenktuvų galinių gaubtų keitimas prie galinio galo išorinės pusės

Jei lenktuvų galinis gaubtas sugadintas, jį būtina pakeisti.



PAVOJUS

Kad išvengtumėte sužalojimų ar mirties dėl netikėto mašinos paleidimo, prieš dėl bet kokios priežasties pasikeldami nuo operatoriaus sėdynės visada sustabdykite variklį ir ištraukite uždegimo raktelį.



PAVOJUS

Įsitinkinkite, kad teritorijoje nėra pašalinių asmenų.

- Užveskite variklį.
- Iki galo nuleiskite lenktuvus.
- Iki galo nuleiskite pjaunamąją.
- Sustabdykite variklį ir ištraukite uždegimo raktelį.
- Pasukite rankomis lenktuvus, kol bus galima prieiti prie lenktuvų galinio gaubto, kurį reikia pakeisti (A).
- Atjunkite tris varžtus (B).

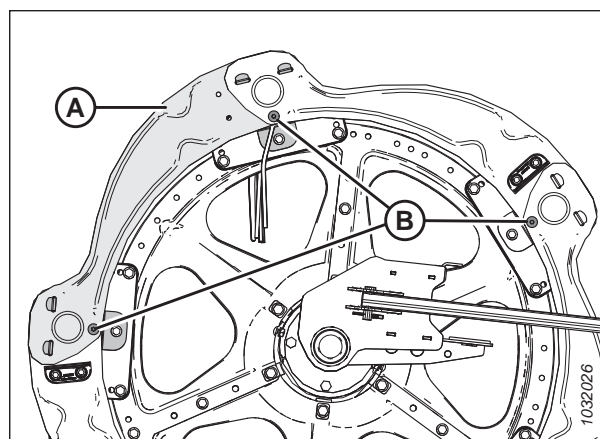

pav. 4.324: Lenktuvų galiniai gaubtai – galinio galo išorinė pusė

TECHNINĖ PRIEŽIŪRA

7. Pakelkite lenktuvų galinio gaubto (A) galą nuo atramos (B).

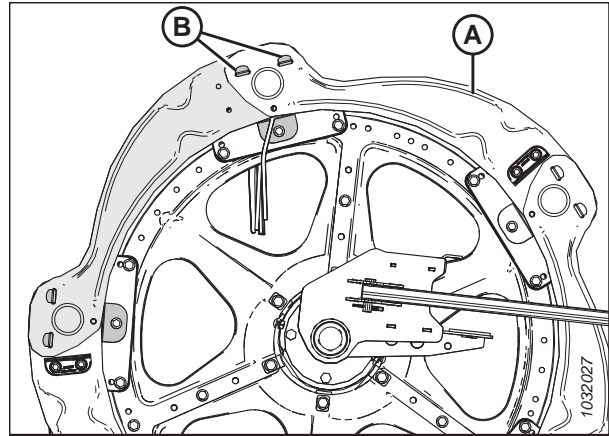

pav. 4.325: Lenktuvų galiniai gaubtai – galinio galo išorinė pusė

8. Atjunkite lenktuvų galinį gaubtą nuo atramų (A).
9. Nuimkite lenktuvų mentę, jei sumontuota ant lenktuvų galinio gaubto.

PASTABA:

Lenktuvų galų mentės (B) yra pakaitomis tvirtinamos ant lenktuvų galinių gaubtų.

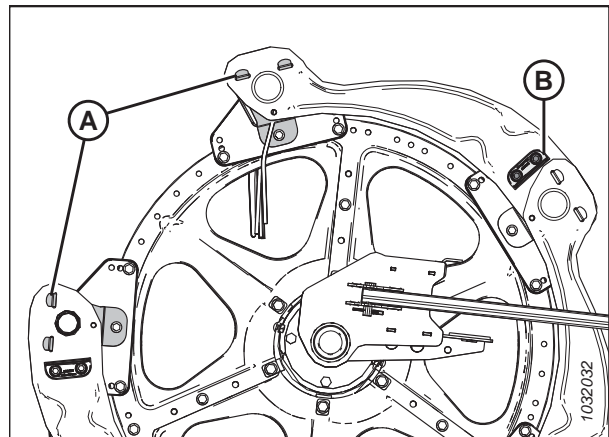

pav. 4.326: Lenktuvų galinis gaubtas atjungtas – galinio galo išorinė pusė

10. Šiek tiek pakelkite lenktuvų galinį gaubtą (A) nuo atramos (B).
11. Padėkite naują lenktuvų galinį gaubtą (C) ant atramos (B) po esamu lenktuvų galiniu gaubtu (A).
12. Padėkite kitą lenktuvų naujo galinio gaubto (C) galą ant kitos atramos (E) virš seno lenktuvų galinio gaubto.
13. Vėl sumontuokite tris varžtus (D).
14. Jei prieš tai buvo sumontuota, pritvirtinkite mentę (nuimta atliekant 9, p. 462 veiksmą) ant naujo lenktuvų galinio gaubto.
15. Priveržkite visus tvirtinimo elementus.

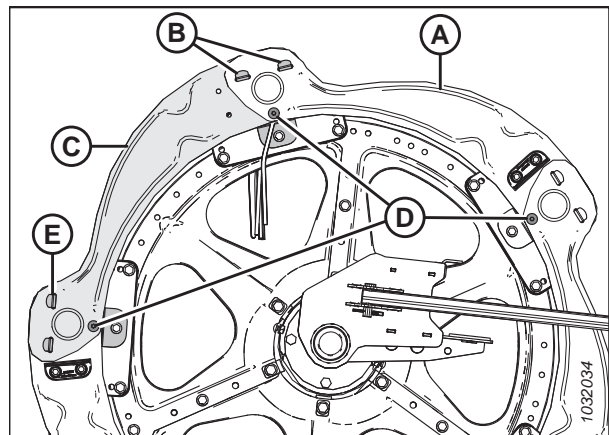

pav. 4.327: Lenktuvų galiniai gaubtai – galinio galo išorinė pusė

Lenktuvų galinių gaubtų keitimas galinio galo vidinėje pusėje

Lenktuvo galinius gaubtus reikia pakeisti, jei jie yra apgadinti.

PAVOJUS

Kad išvengtumėte sužalojimų ar mirties dėl netikėto mašinos paleidimo, prieš dėl bet kokios priežasties pasikeldami nuo operatoriaus sėdynės visada sustabdykite variklį ir ištraukite uždegimo raktelį.

PAVOJUS

Įsitikinkite, kad teritorijoje nėra pašalinių asmenų.

PASTABA:

Išsaugokite visas nuimtas dalis, nebent būtų nurodyta kitaip.

1. Užveskite variklį.
2. Iki galo nuleiskite lenktuvus.
3. Iki galo nuleiskite pjaunamąją.
4. Sustabdykite variklį ir ištraukite uždegimo raktelį.
5. Pasukite rankomis lenktuvus, kol bus galima prieiti prie lenktuvų galinio gaubto, kurį reikia pakeisti (A).
6. Išsukite šešis M10 varžtus ir veržles (B).

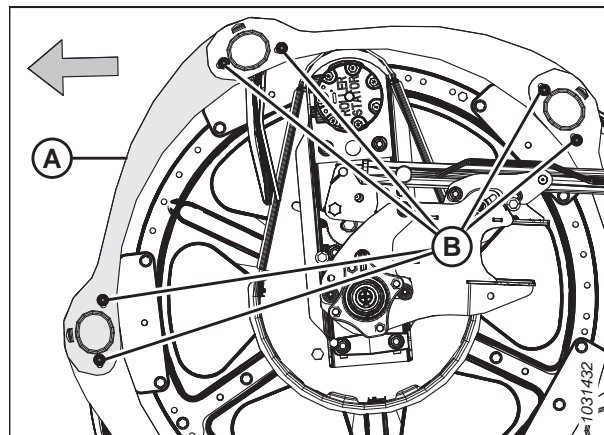

pav. 4.328: Lenktuvų galiniai gaubtai – galinio galo vidinė pusė

TECHNINĖ PRIEŽIŪRA

7. Pakelkite kitą galinį gaubtą (A), kad atjungtumėte ąselę nuo galinio gaubto (B).
8. Pakelkite lenktuvų galinio gaubto (B) galą nuo galinio gaubto (C) ir pasukite galinį gaubtą (B) žemyn.

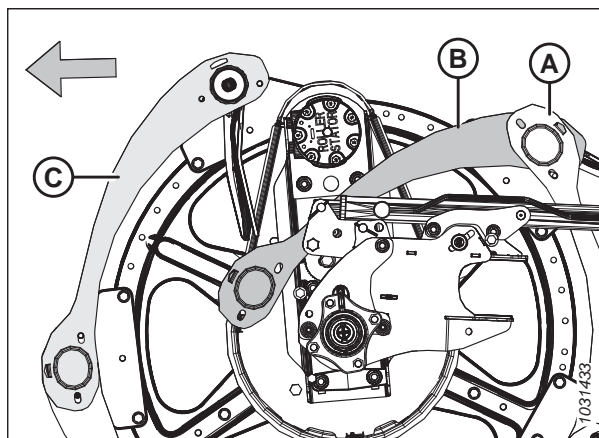

pav. 4.329: Lenktuvų galiniai gaubtai – galinio galo vidinė pusė

9. Atjunkite M10 varžtą (A), veržlę (B) ir galinį piršto laikiklį (C) nuo vamzdelio, tvirtinančio įvorę ir galinį pirštą.
10. Nuimkite galinio gaubto įvorę (D).
11. Nuimkite ir išmeskite sugadintą lenktuvų galinį gaubtą (E).

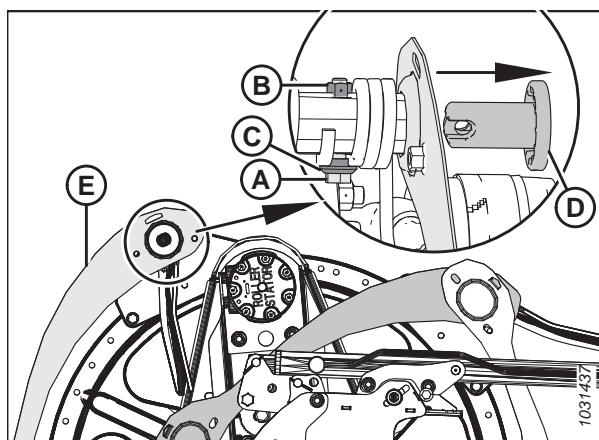

pav. 4.330: Lenktuvų galiniai gaubtai – galinio galo vidinė pusė

12. Uždėkite naują lenktuvų galinį gaubtą (A), kaip parodyta paveikslėlyje. Įstatykite galinio gaubto ąselę į gretimą galinį gaubtą (B).
13. Kitą naujo galinio gaubto (A) galą uždėkite ant virbo vamzdelio. Pritvirtinkite galinį gaubtą įvorėmis (C).

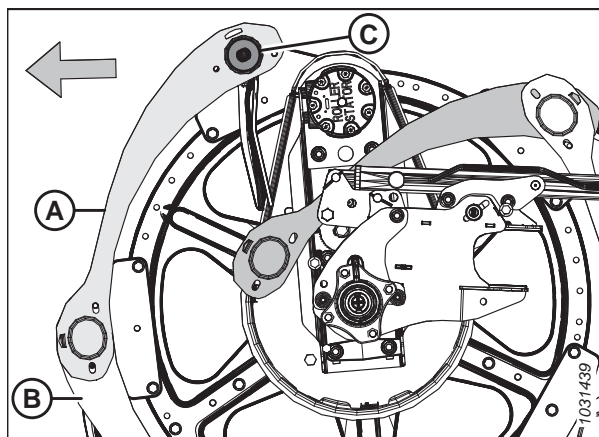

pav. 4.331: Lenktuvų galiniai gaubtai – galinio galo vidinė pusė

14. Uždėkite galinį pirštą (A), kaip pavaizduota.
15. Užfiksuokite galinį pirštą (A) ir įvorę (sumontuota atliekant 13, p. 464 veiksmą) M10 varžtu (B), galinio piršto fiksatoriumi (C) ir veržle (D).

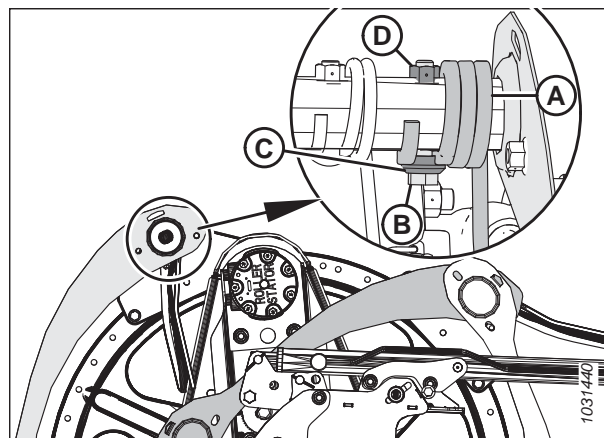

pav. 4.332: Lenktuvų galiniai gaubtai – galinio galo vidinė pusė

16. Pasukite lenktuvų galinį gaubtą (A) į viršų. Įstatykite ąseles (B) abiejuose galuose.
17. Pritvirtinkite lenktuvų galinius gaubtus šešiais M10 varžtais ir veržlėmis (C).
18. Priveržkite veržles (C) iki 35 Nm (26 lbf·ft).

SVARBU:

NEPERVERŽKITE veržlių.

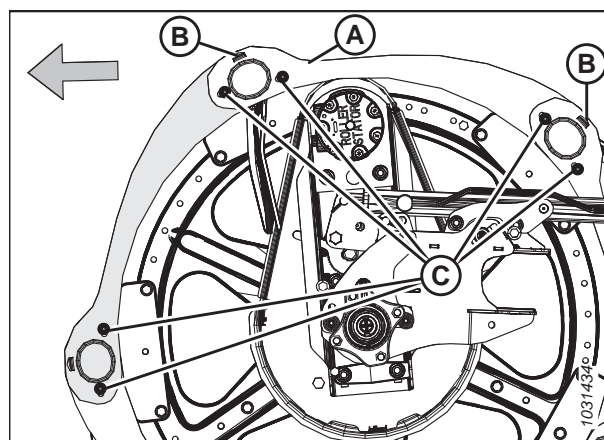

pav. 4.333: Lenktuvų galiniai gaubtai – galinio galo vidinė pusė

Lenktuvų galinio gaubto atramų keitimas

Lenktuvo galinio gaubto atramas reikia pakeisti, jei jos yra apgadintos.

! PAVOJUS

Kad išvengtumėte sužalojimų ar mirties dėl netikėto mašinos paleidimo, prieš dėl bet kokios priežasties pasikeldami nuo operatoriaus sėdynės visada sustabdykite variklį ir ištraukite uždegimo raktelį.

! PAVOJUS

Įsitinkinkite, kad teritorijoje nėra pašalinių asmenų.

PASTABA:

Visose pateiktose iliustracijose pavaizduotas išorinis kumštelio galas.

1. Užveskite variklį.
2. Iki galo nuleiskite lenktuvus.
3. Iki galo nuleiskite pjaunamąją.

TECHNINĖ PRIEŽIŪRA

4. Sustabdykite variklį ir ištraukite uždegimo raktelį.
5. Pasukite rankomis lenktuvus iki bus galima prieiti prie keičiamos lenktuvų galinio gaubto atramos.
6. Atsukite varžtą (B), tvirtinantį lenktuvų galinius gaubtus prie atramos (A).
7. Atsukite varžtus (C) nuo atramos (A) ir dviejų gretimų atramų.

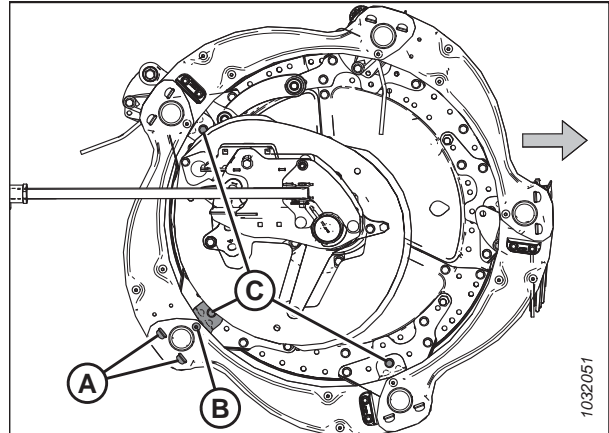

pav. 4.334: Lenktuvų galinio gaubto atramos

8. Atitraukite lenktuvų galinius gaubtus (A) ir atramą (B) nuo virbo vamzdelio. Nuimkite atramą nuo galinių gaubtų.
9. Įstatykite ąselės ant naujos atramos (B) į lenktuvų galinių gaubtų (A) angas. Patikrinkite, ar ąselės užsifiksuoja ant abiejų lenktuvų galinių gaubtų.

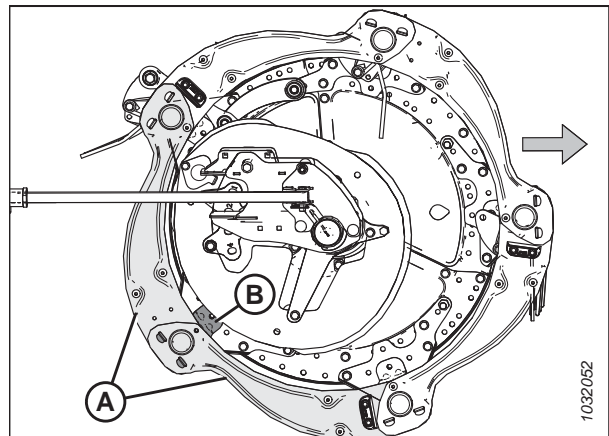

pav. 4.335: Lenktuvų galinio gaubto atramos

10. Pritvirtinkite atramą (A) prie disko sektoriaus varžtu ir veržle (B). Dar **NEPRIVERŽKITE** įrangos.
11. Pritvirtinkite lenktuvų galinius gaubtus (C) prie atramos (A) varžtu ir veržle (D). Dar **NEPRIVERŽKITE** įrangos.
12. Vėl pritvirtinkite kitas atramas varžtais ir veržlėmis (E).
13. Įsitinkinkite, kad virbo vamzdelio ir lenktuvų galinio gaubto atramos yra pakankamas tarpas.
14. Priveržkite veržles iki 27 Nm (20 lbf·ft [239 lbf·in]).

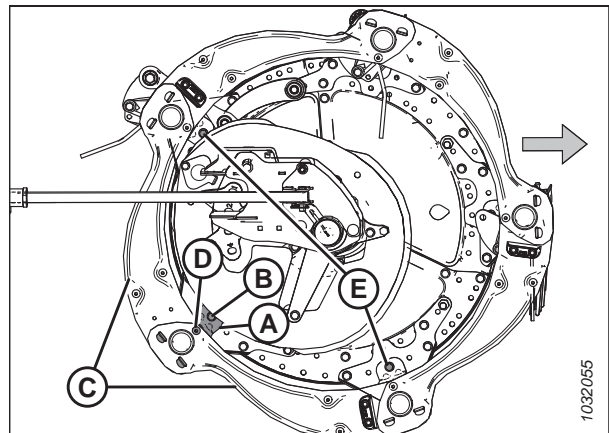

pav. 4.336: Lenktuvų galinio gaubto atramos

4.14 Lenktuvų pavara

Hidrauliškai valdomas lenktuvų variklis pjaunamosiose su dvigubais lenktuvais varo grandinę, pritvirtintą prie centrinio svarto, esančio tarp lenktuvų; pjaunamosiose su trigubais lenktuvais grandinė prijungta prie kairiojo centrinio svarto.

4.14.1 Lenktuvų pavaros grandinė

Lenktuvų pavaros grandinė perduoda galią iš hidraulinio būdu varomo lenktuvų variklio į žvaigždes, kurios suka lenktuvus.

Lenktuvų pavaros grandinės atlaisvinimas

Lenktuvų pavaros grandinės įtempimą galima sumažinti, kad būtų galima pasiekti pavaros komponentus.



PAVOJUS

Kad išvengtumėte sunkių ar mirtinų kūno sužalojimų dėl netikėto mašinos paleidimo, prieš reguliuodami mašiną, visada sustabdykite variklį ir ištraukite uždegimo raktelį.



PAVOJUS

Įsitikinkite, kad teritorijoje nėra pašalinių asmenų.

1. Užveskite variklį.
2. Iki galo nuleiskite pjaunamąją.
3. Sureguliuokite lenktuvus iki galo pirmyn.
4. Sustabdykite variklį ir ištraukite uždegimo raktelį.
5. Atjunkite lenktuvų pavaros gaubtą. Instrukcijas žr. *Lenktuvų pavaros gaubto nuėmimas, p. 49*.
6. Atidarykite galinį gaubtą. Prireikus instrukcijų žr. *Pjaunamosios galinių gaubtų atidarymas, p. 42*.
7. Ištraukite segtuką (A), kuriuo daugiafunkcis įrankis (B) pritvirtintas prie laikiklio, esančio ant kairiojo galinio skydo.
8. Atjunkite daugiafunkcij įrankį (B) ir vėl pritvirtinkite segtuką prie laikiklio.

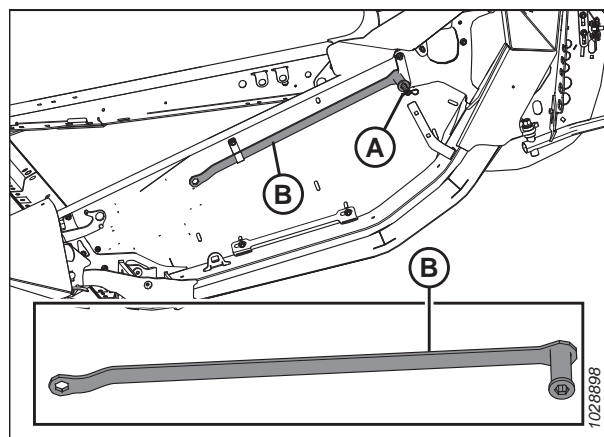

pav. 4.337: Daugiafunkcio įrankio laikymo vieta

TECHNINĖ PRIEŽIŪRA

SVARBU:

NEGALIMA atlaisvinti variklio laikiklio. Jis yra sureguliuotas gamykloje ir tvirtinamas kartu su lėkštinėmis poveržlėmis. Reguluokite grandinės įtempimą neatlaisvinę pavaros tvirtinimo varžtų.

9. Nykščiu pastumkite įtempimo fiksatorių (A) pagal laikrodžio rodyklę ir palaikykite neužfiksuotoje padėtyje.
10. Uždėkite daugiafunkcij įrankį (B) ant grandinės įtempiklio (C) ir pasukite daugiafunkcij įrankį aukštyn, kad atlaisvintumėte grandinę.
11. Grąžinkite daugiafunkcij įrankį į laikymo padėtį.

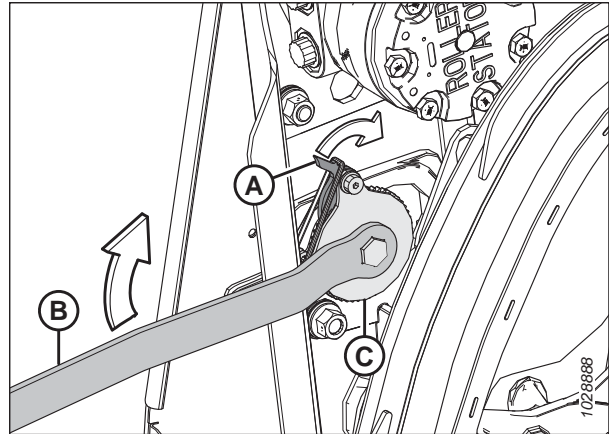

pav. 4.338: Lenktuvų pvara

Lenktuvų pavaros grandinės įtempimas

Tinkamai įtempta grandinė užtikrina optimalų galios perdavimą ir sumažina komponentų nusidėvėjimą.

PAVOJUS

Kad išvengtumėte sunkių ar mirtinų kūno sužalojimų dėl netikėto mašinos paleidimo, prieš reguliuodami mašiną, visada sustabdykite variklį ir ištraukite uždegimo raktelį.

1. Sustabdykite variklį ir ištraukite uždegimo raktelį.
2. Atidarykite galinį gaubtą. Prireikus instrukcijų žr. *Pjaunamosios galinių gaubtų atidarymas, p. 42.*
3. Ištraukite segtuką (A), kuriuo daugiafunkcis įrankis (B) pritvirtintas prie laikiklio, esančio ant kairiojo galinio skydo.
4. Atjunkite daugiafunkcij įrankį (B) ir vėl pritvirtinkite segtuką prie laikiklio.

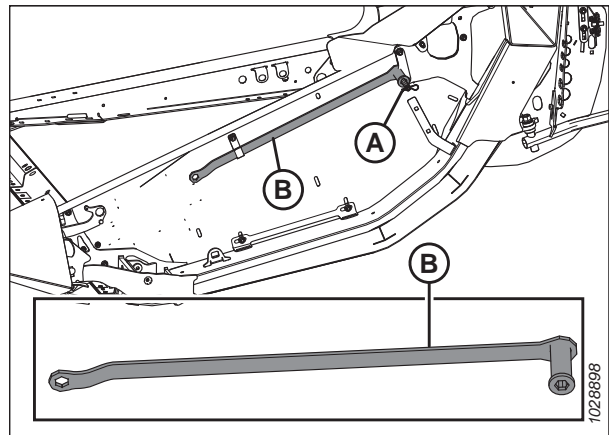

pav. 4.339: Daugiafunkcio įrankio laikymo vieta – kairioji pusė

- Uždėkite daugiafunkcij įrankį (A) ant grandinės įtempiklio (B).

SVARBU:

NEGALIMA atlaisvinti variklio laikiklio. Jis yra sureguliuotas gamykloje ir tvirtinamas kartu su lėkštinėmis poveržlėmis. Reguluokite grandinės įtempimą neatlaisvinę pavaros tvirtinimo varžtų.

- Sukite daugiafunkcij įrankį (A) žemyn iki bus įtempta grandinė.

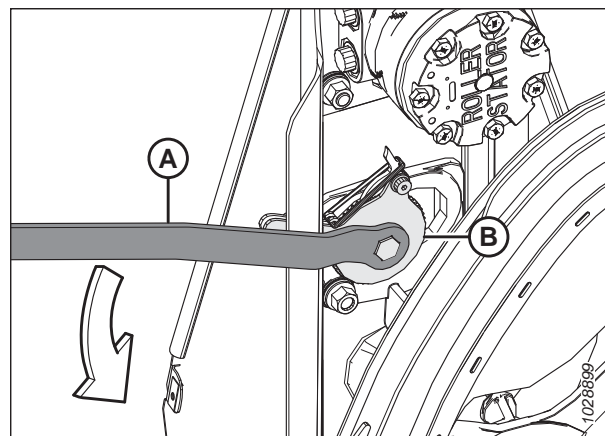

pav. 4.340: Lenktuvų pvara

- Kai grandinė įtempta, pasukite daugiafunkcij įrankį aukštyn, kad tinkamai sukabintumėte fiksatoriaus dantis su įtempiklio dantimis. Jei įtempiklis nepraleidžia danties prieš įtempiant, **NETEMPKITE** įtempiklio ant kitos įranta.

SVARBU:

NEPERTEMPKITE grandinės. Jei grandinė per daug įtempta, bus per daug apkrautos žvaigždės, todėl per anksti susidėvės variklio guoliai ir (ar) kiti komponentai.

SVARBU:

Turi būti apie 38 mm (1 1/2 in) tarpas vienoje grandinės pusėje (A) ir įtempta kitoje pusėje (B). Taip įtempti ir atlaisvinti grandinę reikia, kad būtų praleista viena įranta ant grandinės įtempiklio.

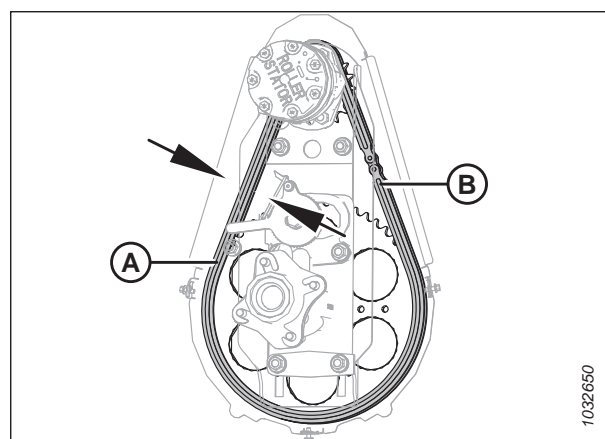

pav. 4.341: Lenktuvų pvara

- Ranka pasukite lenktuvus ir įsitinkite, kad grandinė tinkamai užkabina visus apatinės žvaigždės (A) dantis. Sukdami lenktuvus patikrinkite, ar grandinė nėra per daug įtempta, kad išvengtumėte sugadinimo.
- Grąžinkite daugiafunkcij įrankį į laikymo padėtį.
- Uždarykite galinį gaubtą. Prireikus instrukcijų žr. [Pjaunamosios galinių gaubtų uždarymas, p. 43.](#)

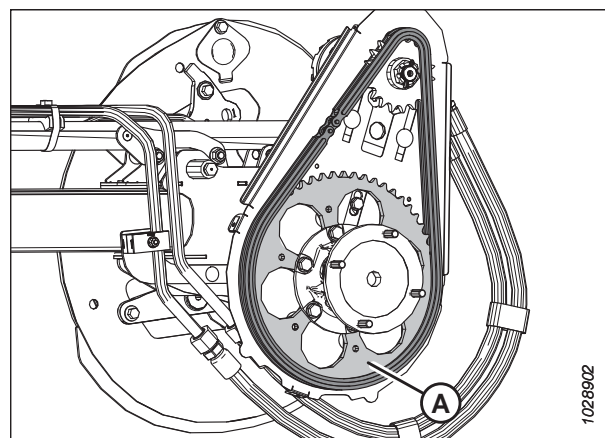

pav. 4.342: Lenktuvų pvara

4.14.2 Lenktuvų pavaros žvaigždė

Lenktuvų pavaros žvaigždė tvirtinama prie lenktuvų pavaros variklio.

„Case IH“ ir „New Holland“ kombainus konfigūruokite pagal lenktuvų žvaigždės dydį, kad optimizuotumėte automatinį lenktuvų veikimą pagal važiavimo greitį. Žr. kombaino priežiūros vadovą, kur pateikiama daugiau informacijos.

PASTABA:

Taip pat galima įsigyti dviejų greičių lenktuvo pavarą. Užsakykite rinkinį MD #311882.

Lenktuvų pavaros viengubos žvaigždės atjungimas

Lenktuvų pavaros žvaigždė tvirtinama prie lenktuvų pavaros variklio. Lenktuvų greitį ir sukimo momentą galima keisti keičiant varančiąją ir varomąją žvaigždes.

! PAVOJUS

Kad išvengtumėte sužalojimų ar mirties dėl netikėto mašinos paleidimo, prieš dėl bet kokios priežasties pasikeldami nuo operatoriaus sėdynės visada sustabdykite variklį ir ištraukite uždegimo raktelį.

1. Sustabdykite variklį ir ištraukite uždegimo raktelį.
2. Atjunkite lenktuvų pavaros gaubtą. Instrukcijas žr. *Lenktuvų pavaros gaubto nuėmimas, p. 49.*
3. Atlaisvinkite lenktuvų pavaros grandinę (A). Instrukcijas žr. *Lenktuvų pavaros grandinės atlaisvinimas, p. 467.*
4. Atjunkite lenktuvų pavaros grandinę (A) nuo lenktuvų pavaros žvaigždės (B).

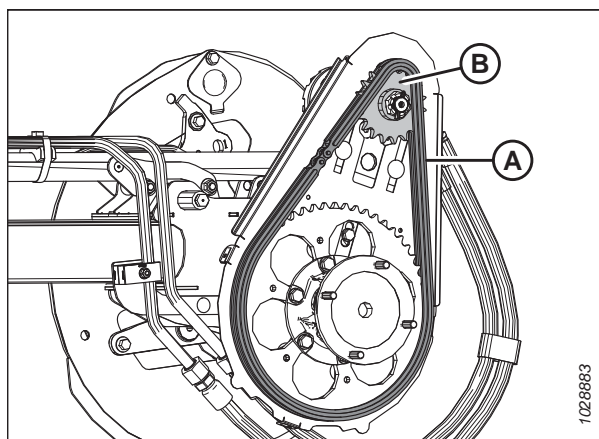

pav. 4.343: Vienguba žvaigždė

5. Atjunkite vielokaištį ir karūnuotą veržlę (A) nuo variklio veleno.
6. Atjunkite lenktuvų pavaros žvaigždę (B). Prižiūrėkite, kad raktas liktų velene.

SVARBU:

Naudokite traukiklį, jei pavaros žvaigždė (B) neatsijungia traukiant rankomis, kad nesugadintumėte variklio.

NENAUDOKITE laužtuvo ir (ar) plaktuko pavaros žvaigždei atjungti.

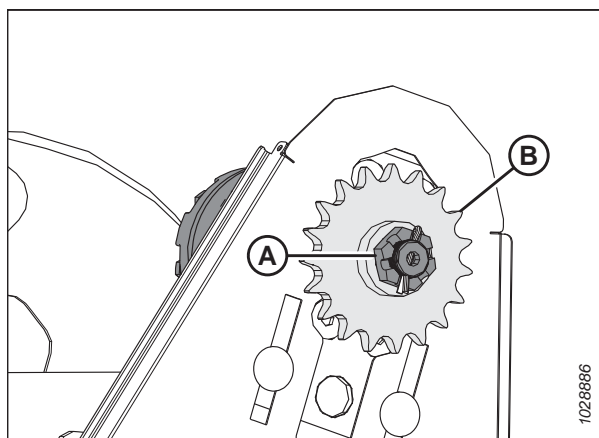

pav. 4.344: Vienguba žvaigždė

Lenktuvų pavaros viengubos žvaigždės montavimas

Lenktuvų pavaros žvaigždė tvirtinama prie lenktuvų pavaros variklio. Lenktuvų greitį ir sukimo momentą galima keisti keičiant varančiąją ir varomąją žvaigžduotes.

PAVOJUS

Kad išvengtumėte sužalojimų ar mirties dėl netikėto mašinos paleidimo, prieš dėl bet kokios priežasties pasikeldami nuo operatoriaus sėdynės visada sustabdykite variklį ir ištraukite uždegimo raktelį.

1. Sureguliuokite žvaigždės (B) išpjovas su raktu ant variklio veleno, ir slinkite žvaigždę ant veleno. Pritvirtinkite karūnuota veržle (A).
2. Priveržkite karūnuotą veržlę (A) iki 12 Nm (8,85 lbf-ft [106 lbf-in]).
3. Sumontuokite vielokaištį. Jei reikia, užveržkite karūnuotą veržlę (A) prie kito angos, kad būtų galima pritvirtinti vielokaištį.

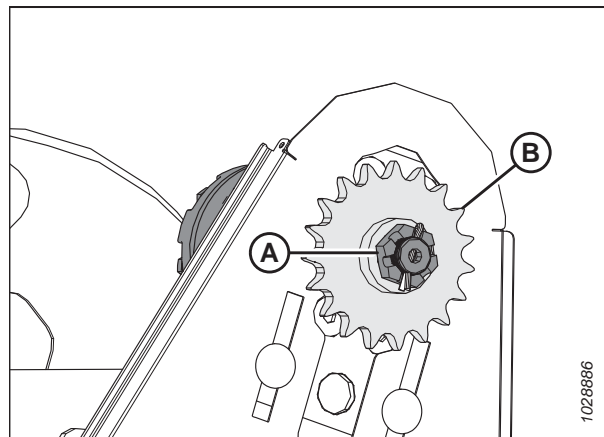

pav. 4.345: Vienguba žvaigždė

4. Sumontuokite pavaros grandinę (A) ant pavaros žvaigždės (B).
5. Įtempkite pavaros grandinę. Instrukcijas žr. [Lenktuvų pavaros grandinės įtempimas, p. 468](#).
6. Sumontuokite lenktuvų pavaros gaubtą. Instrukcijas žr. [Lenktuvų pavaros gaubto montavimas, p. 51](#).

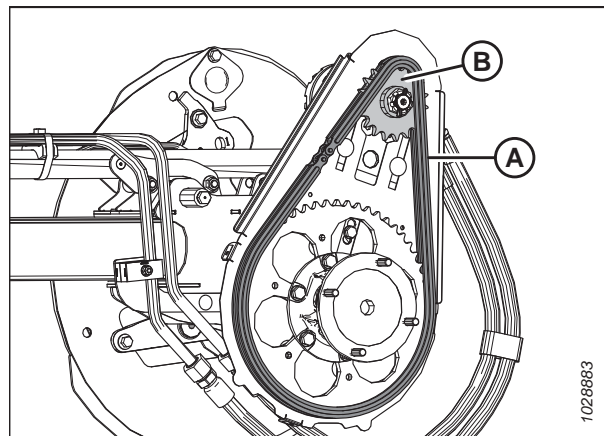

pav. 4.346: Vienguba žvaigždė

4.14.3 Perjungiamos lenktuvų grandinės padėties keitimas sumontavus dviejų pavarų rinkinį

Lenktuvų pavaros žvaigždė tvirtinama prie lenktuvų pavaros variklio. Lenktuvų greitį ir sukimo momentą galima keisti keičiant varančiąją ir varomąją žvaigžduotes.

PAVOJUS

Kad išvengtumėte sužalojimų ar mirties dėl netikėto mašinos paleidimo, prieš dėl bet kokios priežasties pasikeldami nuo operatoriaus sėdynės visada sustabdykite variklį ir ištraukite uždegimo raktelį.

TECHNINĖ PRIEŽIŪRA

1. Sustabdykite variklį ir ištraukite uždegimo raktelį.
2. Atjunkite lenktuvų pavaros gaubtą. Instrukcijas žr. *Lenktuvų pavaros gaubto nuėmimas, p. 49.*
3. Atlaisvinkite lenktuvų pavaros grandinę. Instrukcijas žr. *Lenktuvų pavaros grandinės atlaisvinimas, p. 467.*
4. Atitraukite grandinę (A) nuo esamo žvaigždžių rinkinio kito rinkinio (B) link.

PASTABA:

Vidinis žvaigždžių rinkinys yra darbams, kada reikalinga didelė sukimo jėga, o išorinis žvaigždžių rinkinys – kai reikalingas didelis greitis.

PASTABA:

- Jei konvertuojate iš didelio greičio nustatymo į didelės sukimo jėgos nustatymą, iš pradžių perkeltkite grandinę ant viršutinės pavaros žvaigždės. Taip bus galima labiau atlaisvinti grandinę, kad būtų galima atlikti pakeitimus ant apatinės varančioji žvaigždės.
- Jei konvertuojate iš didelės sukimo jėgos nustatymo į didelio greičio nustatymą, iš pradžių perkeltkite grandinę ant apatinės varomosios žvaigždės. Taip bus galima labiau atlaisvinti, kad būtų galima atlikti pakeitimus ant viršutinės pavaros žvaigždės.

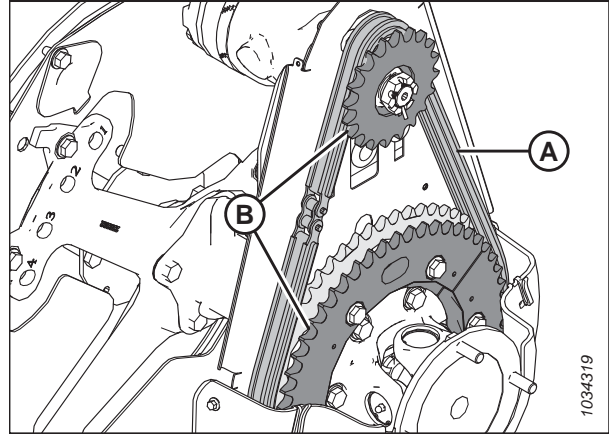

pav. 4.347: Lenktuvų pavaros žvaigždė

5. Įtempkite lenktuvų pavaros grandinę. Instrukcijas žr. *Lenktuvų pavaros grandinės įtempimas, p. 468.*

4.14.4 Dvigubų ar trigubų lenktuvų pavaros „U“ formos jungtis

Pjaunamosiose su dvigubais lenktuvais, dvigubų lenktuvų pavaros „U“ formos jungtis leidžia lenktuvams judėti atskirai.

Sutepkite „U“ formos jungtį pagal specifikacijas. Instrukcijas žr. *4.3 Tepimas, p. 284.*

Pakeiskite „U“ jungtį, jei ji labai nusidėvėjusi ar sugadinta. Instrukcijas žr. *Pavaros „U“ formos jungties atjungimas – dvigubi ar trigubi lenktuvai „U“ formos jungtis, p. 472.*

Pavaros „U“ formos jungties atjungimas – dvigubi ar trigubi lenktuvai „U“ formos jungtis

Jei dvigubų lenktuvų „U“ formos jungtis nusidėvėjusi ar apgadinta, ją reikia pakeisti.



PAVOJUS

Kad išvengtumėte sužalojimų ar mirties dėl netikėto mašinos paleidimo, prieš dėl bet kokios priežasties pasikeldami nuo operatoriaus sėdynės visada sustabdykite variklį ir ištraukite uždegimo raktelį.

1. Sustabdykite variklį ir ištraukite uždegimo raktelį.
2. Atjunkite pavaros gaubtą. Instrukcijas žr. *Lenktuvų pavaros gaubto nuėmimas, p. 49.*

TECHNINĖ PRIEŽIŪRA

3. Prilaikykite dešiniųjų lenktuvų vidinį galą priekiniu krautuvo galu ir nailoniniais diržais (A) ar atitinkamu kėlimo įtaisu.

SVARBU:

Paremkite lenktuvus kaip galima arčiau galinio disko, kad nesugadintumėte centrinio vamzdelio.

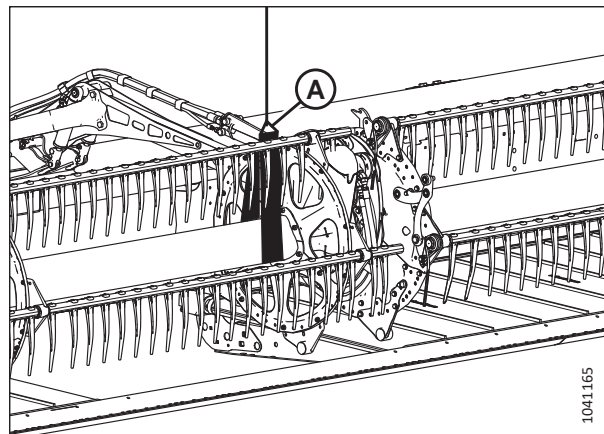

pav. 4.348: Lenktuvų parėmimas

4. Atjunkite keturis varžtus (A), tvirtinančius lenktuvų vamzdelį prie „U“ formos jungties jungės (B), ir pajudinkite lenktuvus į šonus.

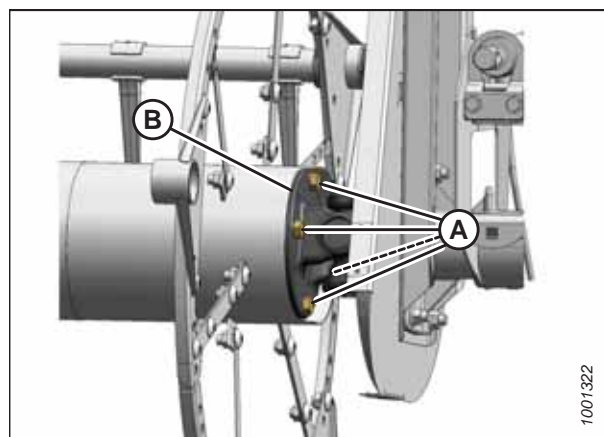

pav. 4.349: „U“ formos jungtis

5. Atjunkite šešis varžtus (A), tvirtinančius „U“ formos jungties jungę (B) prie varomosios žvaigždės (C).
6. Atjunkite „U“ formos jungtį.

PASTABA:

Gali reikėti patraukti lenktuvų vamzdelį į šoną, kad „U“ formos jungtis būtų atitraukta nuo vamzdelio.

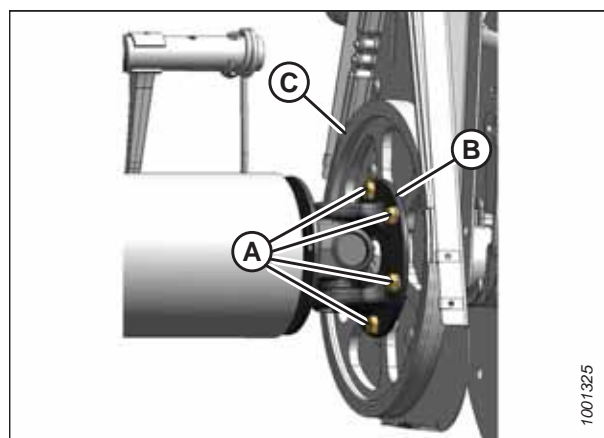

pav. 4.350: „U“ formos jungtis

TECHNINĖ PRIEŽIŪRA

7. **Tik trigubi lenktuvai:** tarp lenktuvo vamzdelio ir „U“ formos jungties yra įdėklas (A). Pasilikite šį įdėklą, kad galėtumėte jį iš naujo sumontuoti.

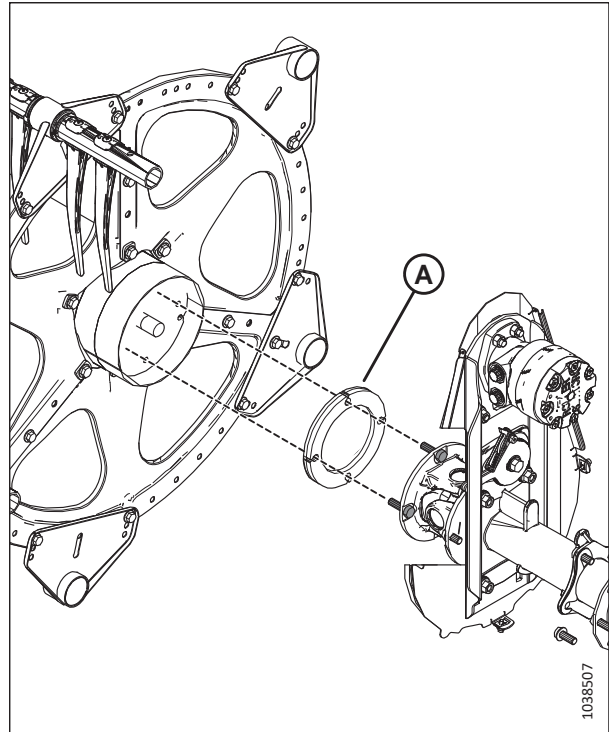

pav. 4.351: Įdėklas – tik trigubi lenktuvai

Dvigubų ar trigubų - lenktuvų pavaros „U“ formos jungties montavimas

Atjungę seną „U“ formos jungtį, galite sumontuoti naują.

1. Uždėkite „U“ formos jungties jungę (B) ant varomosios žvaigždės (C), kaip pavaizduota.
2. Sutepkite vidutinio stiprumo sriegių fiksatoriumi („Loctite® 243“ ar pan.) šešių varžtų sriegį (A) ir įstatykite varžtus. Ranka priveržkite varžtus; **NEPRIVERŽKITE** varžtų.

PASTABA:

Parodyti tik keturi varžtai (A).

PASTABA:

Gali reikėti patraukti lenktuvų vamzdelį į šoną, kad „U“ formos jungtis būtų atitraukta nuo lenktuvų vamzdelio.

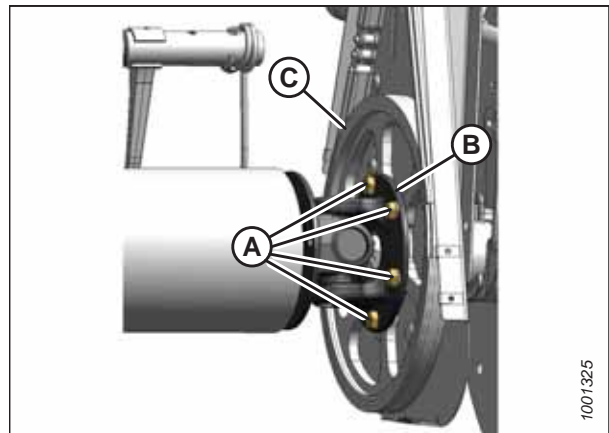

pav. 4.352: „U“ formos jungtis

TECHNINĖ PRIEŽIŪRA

3. **Tik trigubi lenktuvai:** patikrinkite, ar tarp lenktuvo vamzdelio ir „U“ formos jungties yra įdėklas (A). Sulygiuokite įdėklo angas su lenktuvo vamzdelio angomis.

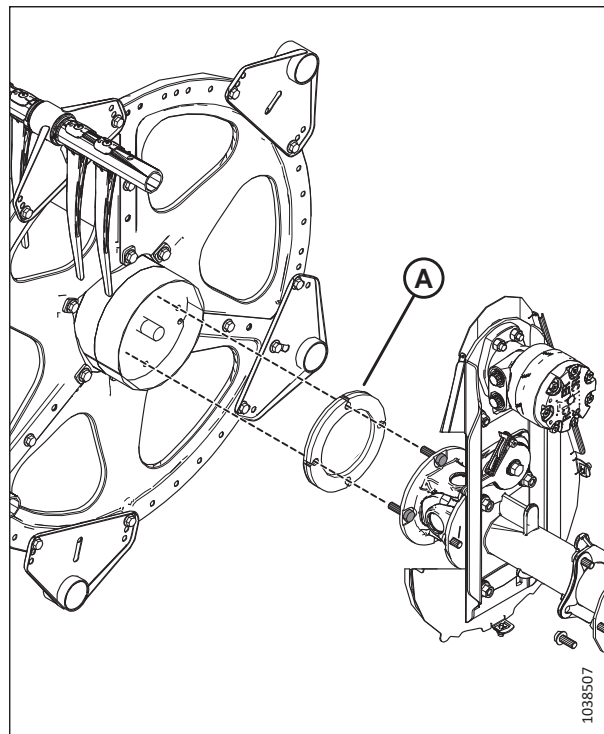

pav. 4.353: Įdėklas – tik trigubi lenktuvai

4. Nustatykite lenktuvo vamzdelį priešais lenktuvo pavarą ir įstatykite pusašį „U“ formos jungties kreipiamojoje angoje.
5. Pasukite lenktuvus, iki bus sulygiuotos angos ant lenktuvų vamzdelio galo ir „U“ formos jungties jungės (B).
6. Sutepkite vidutinio stiprumo sriegių fiksatoriumi („Loctite® 243“ ar pan.) keturis 1/2 in varžtus (A). Įsukite varžtus į jungę.
7. Priveržkite visus dešimt varžtų iki 110 Nm (81 lbf·ft).

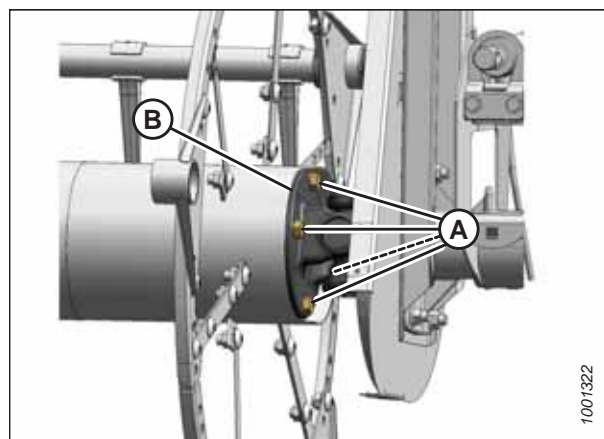

pav. 4.354: „U“ formos jungtis

8. Nuimkite diržą (A) nuo lenktuvų.
9. Sumontuokite pavaros gaubtą. Instrukcijas žr. *Lenktuvų pavaros gaubto montavimas, p. 51*.

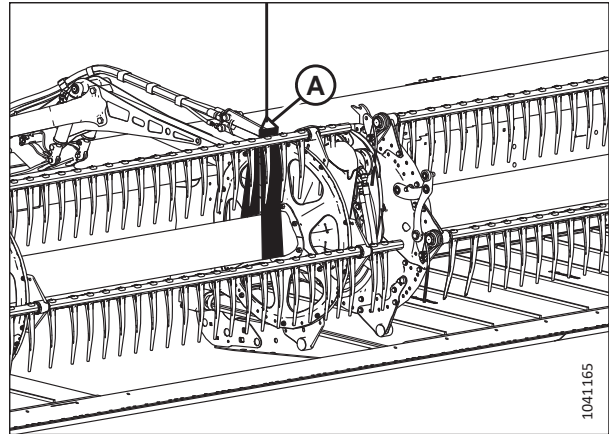

pav. 4.355: Lenktuvų parėmimas

4.14.5 Lenktuvų pavaros variklis

Lenktuvų pavaros variklis naudojamas su lenktuvų pavaros sistema dvigubų lenktuvų ir trigubų lenktuvų juostinėms pjaunamosioms. Šio variklio reguliariai prižiūrėti nereikia. Kilus problemų dėl variklio, jį atjunkite ir pateikite, kad atliktų techninės priežiūros darbus.

Lenktuvų pavaros variklio nuėmimas

Pašalintumėte lenktuvų pavaros variklį, jei jis sugedo. Kilus problemų dėl variklio, jį atjunkite ir pateikite „MacDon“ atstovui, kad atliktų techninės priežiūros darbus.

PAVOJUS

Kad išvengtumėte sužalojimų ar mirties dėl netikėto mašinos paleidimo, prieš dėl bet kokios priežasties pasikeldami nuo operatoriaus sėdynės visada sustabdykite variklį ir ištraukite uždegimo raktelį.

1. Sustabdykite variklį ir ištraukite uždegimo raktelį.
2. Atlaisvinkite pavaros grandinę. Instrukcijas žr. *Lenktuvų pavaros grandinės atlaisvinimas, p. 467*.
3. Pavaros žvaigždės atjungimas. Instrukcijas žr. *Lenktuvų pavaros viengubos žvaigždės atjungimas, p. 470*.
4. Paženklinkite hidraulines linijas (A) ir jų vietas variklyje (B), kad tinkamai jas vėliau sumontuotumėte.

PASTABA:

Prieš atjungdami hidraulinius kontūrus, nuvalykite variklio jungtis ir išorinius paviršius.

5. Atjunkite hidraulines linijas (A) nuo variklio (B). Uždenkite dangteliu ar užkiškite atviras jungtis ir linijas.

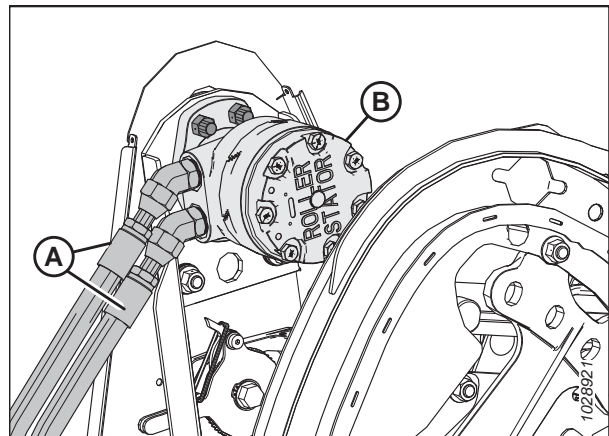

pav. 4.356: Lenktuvų variklis ir žarnos

TECHINĖ PRIEŽIŪRA

6. Jei prie varžtų paslėpta galvute (B) negalima prieiti pro grandinės korpuso angas, atlaisvinkite tvirtinimo elementus ant variklio tvirtinimo elemento (A) ir paslinkite variklio tvirtinimo elementą aukštyn ar žemyn, kol bus galima prieiti prie varžtų.
7. Atjunkite keturis varžtus paslėpta galvute (B), tada atjunkite variklį (C).

PASTABA:

Jei variklis yra keičiamas, atjunkite hidraulinius tvirtinimo elementus nuo seno variklio ir prijunkite juos prie naujo variklio ta pačia kryptimi.

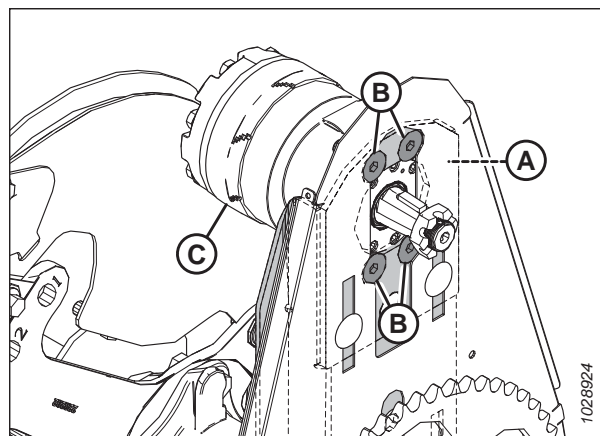

pav. 4.357: Lenktuvų pavaros variklio tvirtinimo varžtai

Lenktuvų pavaros variklio montavimas

Atlikite šią procedūrą, kad sumontuotumėte lenktuvo pavaros variklį. Kilus problemų dėl variklio, jį atjunkite ir pateikite „MacDon“ atstovui, kad atliktų techninės priežiūros darbus.

1. Jei prie montavimo varžtų (B) negalima prieiti pro grandinės korpuso angas, atlaisvinkite tvirtinimo elementus ant variklio tvirtinimo elemento (A) ir pagal poreikį paslinkite variklio tvirtinimo elementą aukštyn ar žemyn.

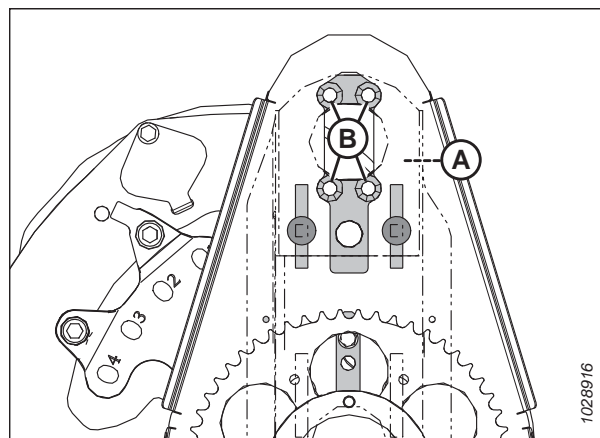

pav. 4.358: Lenktuvų pavaros variklio tvirtinimo angos

2. Pritvirtinkite variklį (A) prie tvirtinimo elemento (B) keturiais M12 x 40 mm varžtais paslėpta galvute ir veržlėmis (C).
3. Priveržkite tvirtinimo elementą iki 95 Nm (70 lbf-ft).
4. Jei montuojate **NAUJĄ** variklį, sumontuokite hidraulines jungtis iš originalaus variklio ant naujo variklio.

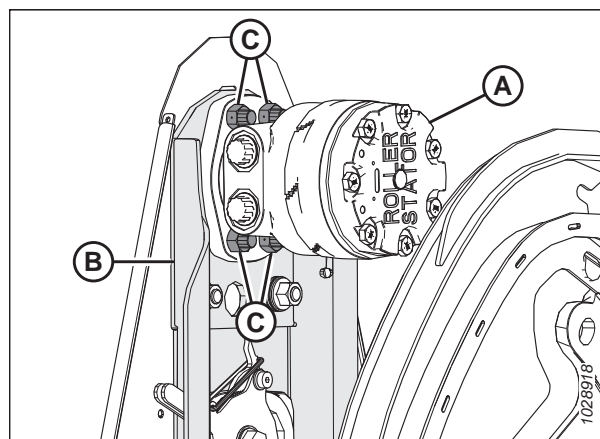

pav. 4.359: Lenktuvų pavaros variklis

TECHNINĖ PRIEŽIŪRA

5. Sureguliuokite žvaigždės (B) išpjovas su raktu ant variklio. Užmaukite žvaigždutę ant veleno. Pritvirtinkite karūnuota veržle (A).
6. Priveržkite karūnuotą veržlę (A) iki 12 Nm (8,85 lbf·ft [106 lbf·in]).
7. Sumontuokite vielokaištį. Jei reikia, priveržkite karūnuotą veržlę (A) kitoje angoje, kad sumontuotumėte vielokaištį.

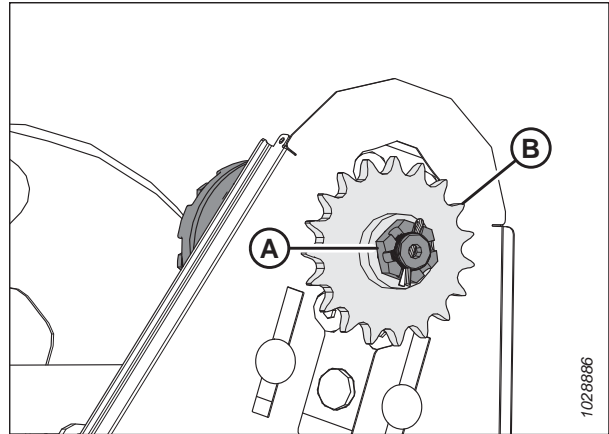

pav. 4.360: Lenktuvų pavara

8. Sumontuokite pavaros grandinę (A) ant pavaros žvaigždės (B).

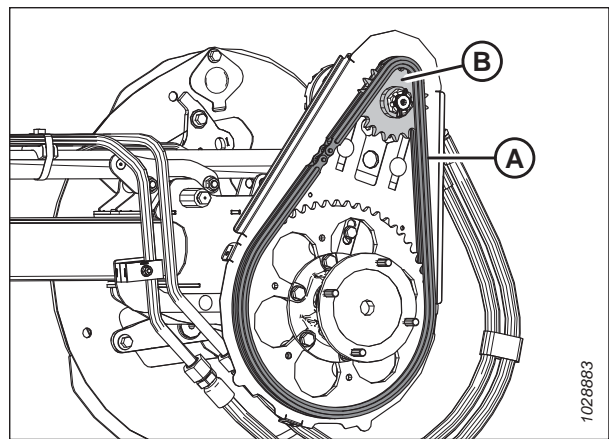

pav. 4.361: Lenktuvų pavara

9. Jei atliekant šią procedūrą tvirtinimo elementai (A) buvo atlaisvinti, patikrinkite ar prie kiekvieno varžto (B) yra trys sumontuokite, kaip pavaizduota ant kitos sudėtos lėkštinės poveržlės.
10. Nukreipkite lėkštines poveržles taip, kad išorinis pirmosios poveržlės (C) kraštas remtųsi į liejinį, o išoriniai kitų dviejų poveržlių (D) kraštai būtų atsukti vienas į kitą.
11. Prisukite veržles (A) iki jos bus priveržtos (47–54 Nm (35–40 lbf·ft)).
12. Kiekvieną veržlę (A) atsukite 3/4 apskos.
13. Įtempkite pavaros grandinę. Instrukcijas žr. [Lenktuvų pavaros grandinės įtempimas, p. 468](#).

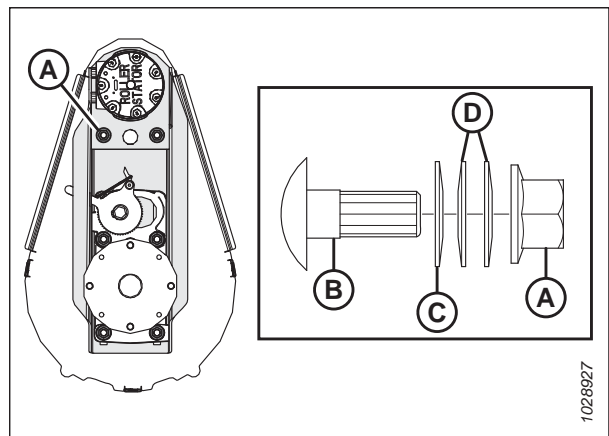

pav. 4.362: Lenktuvų pavaros variklio tvirtinimo elementas

14. Nuimkite dangtelius arba kaiščius nuo jungčių ir kontūrų. Prijunkite hidraulinės linijas (A) prie hidraulinių jungčių (B) ant variklio (C).

SVARBU:

Patikrinkite, ar hidrauliniai kontūrai (A) pritvirtinti prieš tai buvusiose vietose.

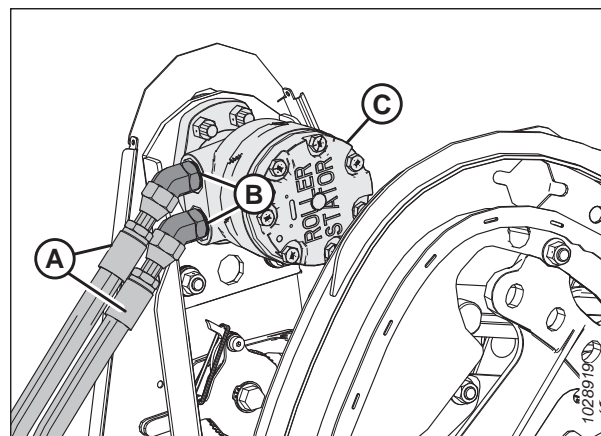

pav. 4.363: Lenktuvų variklis ir žarnos

4.14.6 Pavaros grandinės (uždaros) keitimas – dvigubi ir trigubi lenktuvai

Pavaros grandinė leidžia hidrauliam lenktuvų varikliui sukti lenktuvus. Jei grandinė pažeista arba susidėvėjusi, pakeiskite ją.



PAVOJUS

Kad išvengtumėte sunkių ar mirtinų kūno sužalojimų dėl netikėto mašinos paleidimo, prieš reguliuodami mašiną, visada sustabdykite variklį ir ištraukite uždegimo raktelį.

1. Sustabdykite variklį ir ištraukite uždegimo raktelį.
2. Atjunkite lenktuvų pavaros gaubtą. Instrukcijas žr. *Lenktuvų pavaros gaubto nuėmimas, p. 49.*
3. Atlaisvinkite pavaros grandinę. Instrukcijas žr. *Lenktuvų pavaros grandinės atlaisvinimas, p. 467.*
4. **Dvigubo lenktuvai:** Ties centrine lenktuvų svirtimi apvyniokite diržą (A) aplink lenktuvų vamzdį, kaip parodyta paveikslėlyje. Pritvirtinkite diržą prie krautuvo (arba lygiaverčio kėlimo įrenginio) šakių.

Trigubi lenktuvai: Ties centrinės lenktuvų svirties kaire puse apvyniokite diržą (A) aplink lenktuvų vamzdį, kaip parodyta paveikslėlyje. Pritvirtinkite diržą prie krautuvo (arba lygiaverčio kėlimo įrenginio) šakių.

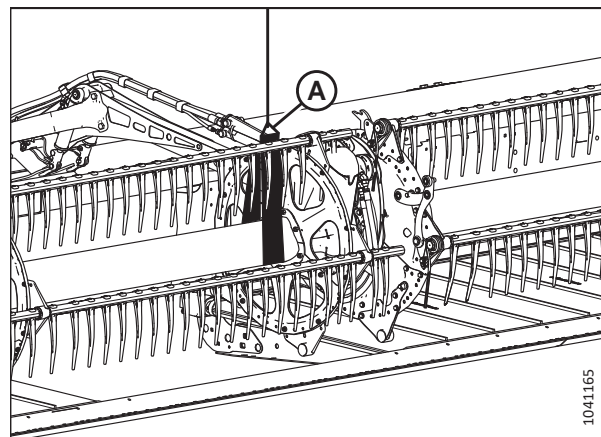

pav. 4.364: Lenktuvų parėmimas

TECHNINĖ PRIEŽIŪRA

5. Nubrėškite liniją per „U“ formos jungties jungę (B) ir varomąją žvaigždutę (C), kad pažymėtumėte montavimo vietą.
6. Atjunkite šešis varžtus ir poveržles (A), tvirtinančias „U“ formos jungties jungę (B) prie varomosios žvaigždės (C).

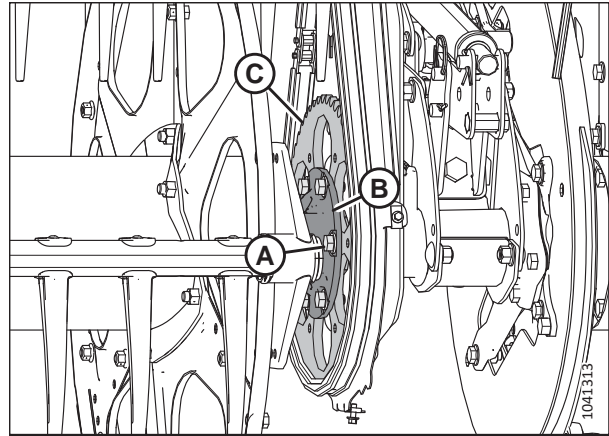

pav. 4.365: „U“ formos jungtis

7. **Dvigubi lenktuvai:** Dešiniuosius lenktuvus pastumkite į šoną, kad atskirtumėte lenktuvų „U“ jungtį (A) nuo lenktuvų varomosios žvaigždutės (B).

Trigubi lenktuvai: Pastumkite centrinį ir dešinį lenktuvus, kad atskirtumėte lenktuvų „U“ jungtį (A) nuo lenktuvų varomosios žvaigždutės (B).

8. Atjunkite pavaros grandinę (C).
9. Sumontuokite grandinę (C) ant „U“ formos jungties (B) ir ant žvaigždžių.

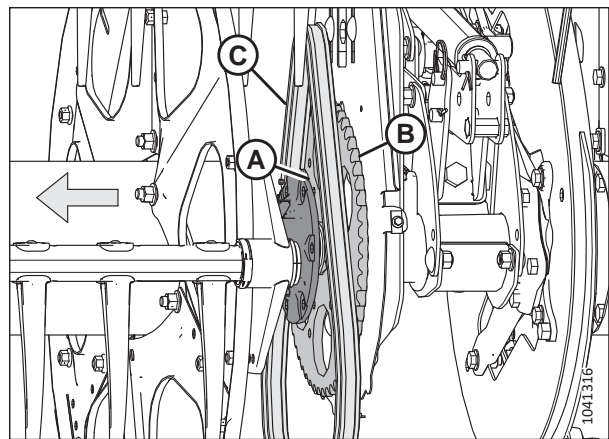

pav. 4.366: Grandinės keitimas

10. Sulygiuokite žymėjimus ant „U“ formos jungties jungės (B) ir varomosios žvaigždutės (C).
11. Sutepkite vidutinio stiprumo sriegių fiksatoriumi („Loctite® 243“ ar pan.) šešis 1/2 in varžtus (A).
12. Sumontuokite šešis varžtus ir poveržles (A), tvirtinančias „U“ formos jungties jungę (B) prie varomosios žvaigždės (C).
13. Priveržkite varžtus (A) iki 110 Nm (81 lbf-ft).

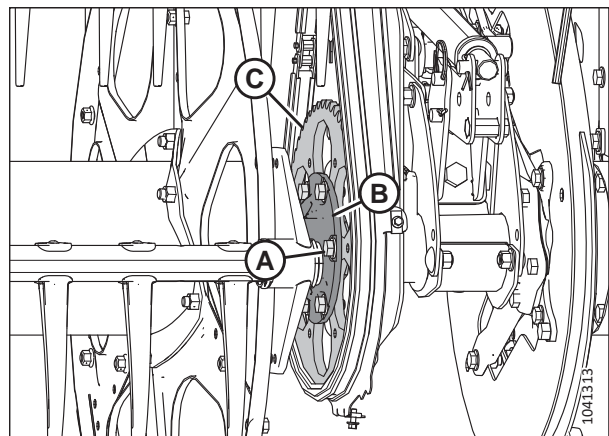

pav. 4.367: „U“ formos jungtis

TECHNINĖ PRIEŽIŪRA

14. Nuimkite diržą (A).
15. Įtempkite pavaros grandinę. Instrukcijas žr. *Lenktuvų pavaros grandinės įtempimas, p. 468*.
16. Sumontuokite lenktuvų pavaros gaubtą. Instrukcijas žr. *Lenktuvų pavaros gaubto montavimas, p. 51*.

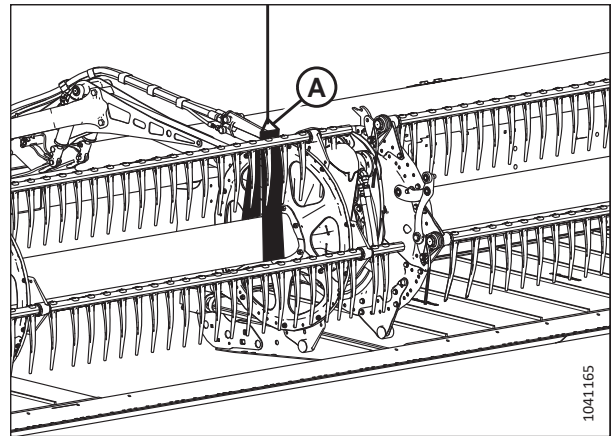

pav. 4.368: Lenktuvai ir diržas

4.15 Paviršiaus kopijavimo ratai – pasirinktinai

„ContourMax™“ paviršiaus kopijavimo ratai leidžia pjaunamajai lankstyti pagal lauko reljefą ir palaikyti tolygų raženos aukštį pjaunant iki 46 cm (18 in.) virš žemės.

4.15.1 Ratų varžtų sukimo momento tikrinimas – „ContourMax™“ parinktis

Ratų varžtus, kuriais tvirtinami „ContourMax™“ ratai, būtina priveržti du kartus.

PAVOJUS

Kad išvengtumėte sunkių ar mirtinų kūno sužalojimų dėl netikėto mašinos paleidimo, prieš reguliuodami mašiną, visada sustabdykite variklį ir ištraukite uždegimo raktelį.

1. Sustabdykite variklį ir ištraukite uždegimo raktelį.
2. Uždėkite „ContourMax™“ ratą ant stebulės.
3. Įsukite penkis varžtus, kuriais tvirtinamas ratas.
4. Iš pradžių priveržkite varžtus iki 88 Nm (65 lbf·ft), vadovaudamiesi varžtų priveržimo seka, parodyta iliustracijose dešinėje. Užfiksukite ratą, kad paruoštumėte jį galutiniam priveržimui.
5. Dar kartą priveržkite varžtus galutine 122 Nm (90 lbf ft) jėga.
6. Pakartokite veiksmus nuo 2, p. 482 iki 5, p. 482 su kitu ratu.

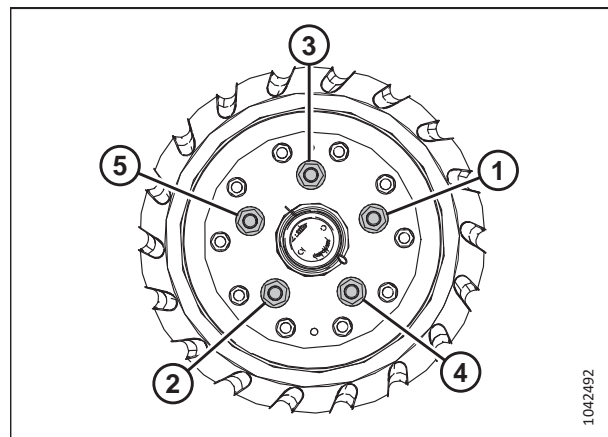

pav. 4.369: Kairės pusės rato varžtų priveržimo seka

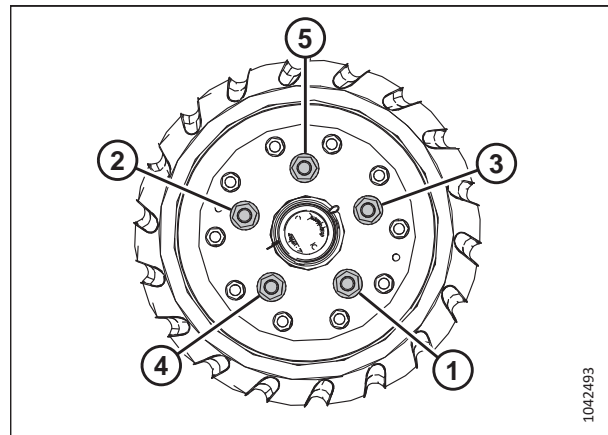

pav. 4.370: Dešinės pusės rato varžtų priveržimo seka

4.15.2 Paviršiaus kopijavimo ratų aukščio lygiavimas

Paviršiaus kopijavimo ratai sudaro galimybes pjaunamajai atkartoti žemės reljefą. Jų aukštį iki žemės galima reguliuoti nuo 25 mm (1 in) iki 457 mm (18 in).

PAVOJUS

Kad išvengtumėte sunkių ar mirtinų kūno sužalojimų dėl netikėto paleidimo ar pakeltos mašinos kritimo, prieš pakildami nuo operatoriaus sėdynės visada sustabdykite variklį ir ištraukite raktelį, o prieš atlikdami bet kokius darbus po mašina užfiksuokite apsaugines atramas.

PAVOJUS

Įsitinkinkite, kad teritorijoje nėra pašalinių asmenų.

PASTABA:

Prieš lygiuodami paviršiaus kopijavimo ratus, nustatykite pjaunamosios paviršiaus kopijavimą. Instrukcijas žr. *Pjaunamosios paviršiaus kopijavimo sistemos tikrinimas ir reguliavimas, p. 134*.

PASTABA:

Prieš lygiuodami paviršiaus kopijavimo ratus, nustatykite sparno balansą. Instrukcijas žr. *3.9.4 Sparnų balanso tikrinimas ir reguliavimas, p. 154*.

1. Atrakinkite pjaunamosios sparnus. Instrukcijas žr. *Veikia lankstumo režimu, p. 149*.
2. Atrakinkite pjaunamosios paviršiaus kopijavimo modulį. Instrukcijas žr. *Pjaunamosios paviršiaus kopijavimo užrakinimas / atrakinimas, p. 148*.
3. Kombainą pastatykite ant lygaus paviršiaus.
4. Iki galo nuleiskite lenktuvus.
5. Reguluokite paviršiaus kopijavimo ratus, kad aukščio indikatorius (A) būtų nustatytas ties skaičiumi 2 (B).

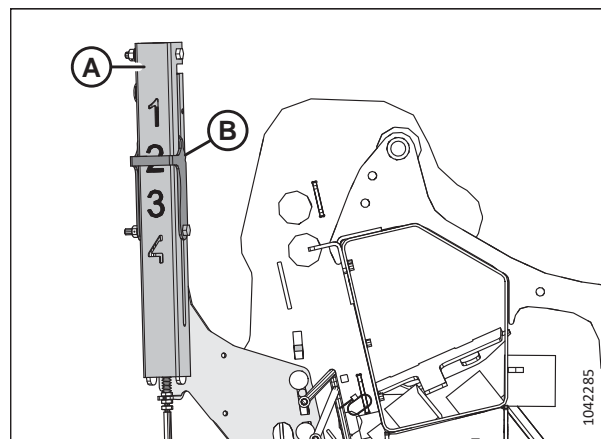

pav. 4.371: Aukščio indikatorius – galinis kairysis galas

TECHNINĖ PRIEŽIŪRA

6. Nuleiskite pjaunamąją, kol automatinio pjaunamosios aukščio indikatorius rodyklė (A) bus nustatyta ties skaičiumi 2 (B).
7. Sustabdykite variklį ir ištraukite uždegimo raktelį.

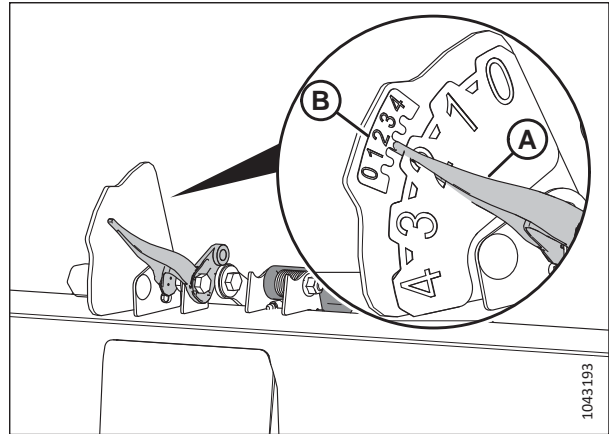

pav. 4.372: Automatinis pjaunamosios aukščio indikatorius

8. Ties pjaunamosios centru išmatuokite atstumą (A) nuo žemės paviršiaus iki centrinės apsaugos. Įrašykite atstumą (A).
9. Ties kiekvienu pjaunamosios galu išmatuokite atstumą (A) nuo žemės paviršiaus iki galinio apsaugo galo. Įrašykite abu matavimus.
 - Jei skirtumas tarp centrinio matmens ir galinio matmens yra mažesnis negu 25 mm (1 in), reguliuoti nereikia.
 - Jei skirtumas tarp centrinio matmens ir galinio matmens yra didesnis negu 25 mm (1 in), būtina reguliuoti. Tęskite nuo kito veiksmo.
10. Užveskite variklį.
11. Iki galo pakelkite pjaunamąją.
12. Sustabdykite variklį ir ištraukite uždegimo raktelį.
13. Užfiksuokite pjaunamosios apsaugines atramas. Instrukcijas žr. kombaino operatoriaus vadove.

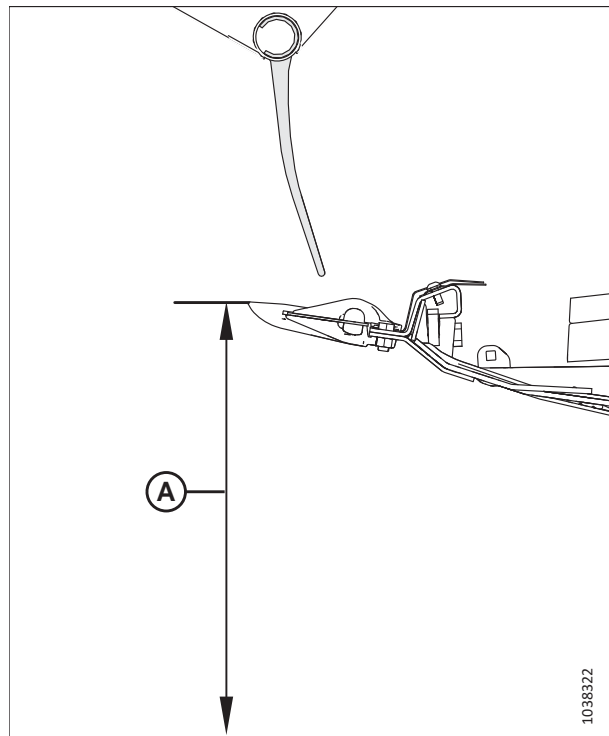

pav. 4.373: Paviršiaus kopijavimo nuostatos indikatorius

14. Atjunkite kaištį (A).
15. Pakeiskite reguliavimo plokštelės (B) padėtį angoje, kad sulygiuotumėte su kita anga. Tarp angų yra apytiksliai A 24 mm (1/2 in) atstumas.
 - Jei matavimas yra mažesnis už matavimą pjaunamosios centre, reguliavimo plokštę pastumkite **LINK** pjovimo juostos.
 - Jei matavimas yra didesnis nei matavimas pjaunamosios centre, pastumkite reguliavimo plokštę **NUO** pjovimo juostos.
16. Vėl įstatykite kaištį (A).
17. Kitoje pjaunamosios pusėje pakartokite 14, p. 485 veiksmą ir 16, p. 485 veiksmą.
18. Užlenkite pjaunamosios apsaugines atramas. Prireikus instrukcijų, žr. Prireikus instrukcijų, žr. kombaino operatoriaus vadovą.
19. Nuleiskite pjaunamąją, kol automatinio pjaunamosios aukščio indikatorius rodyklė (A) bus nustatyta ties skaičiumi 2 (B).
20. Sustabdykite variklį ir ištraukite uždegimo raktelį.
21. Dar kartą išmatuokite atstumą tarp apsaugos ir žemės paviršiaus. Įsitikinkite, ar visi trys matmenys yra vienodi. Jei būtina daugiau reguliuoti, pakartokit veiksmus nuo 14, p. 485 iki 17, p. 485.

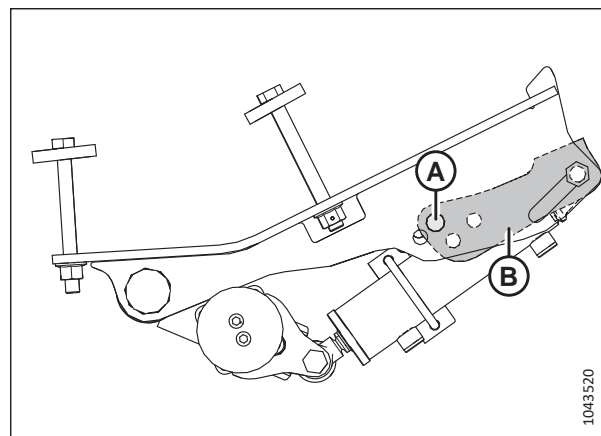

pav. 4.374: Kaiščio vieta – kairysis išorinis ratas

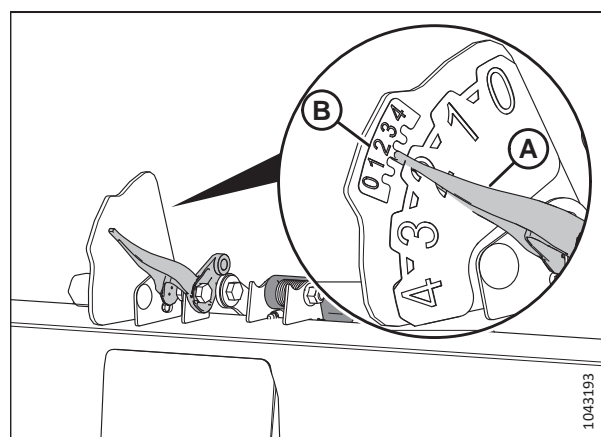

pav. 4.375: Automatinis pjaunamosios aukščio indikatorius

4.15.3 Paviršiaus kopijavimo ratų ašių tepimas

Tepdami paviršiaus kopijavimo ratų sistemą užtikrinsite patikimą veikimą ir maksimaliai prailginsite komponentų eksploataavimo laiką.

Paviršiaus kopijavimo ratų sistemos sudedamąsias dalis reikia tepti skirtingais intervalais:

- Vidinius ratų mazgus sutepkite kas 100 valandų
- Kasmet sutepkite ratų ašis.

PAVOJUS

Kad išvengtumėte sunkių ar mirtinų kūno sužalojimų dėl netikėto paleidimo ar pakeltos pjaunamosios kritimo, prieš atlikdami darbus po pjaunamąją, sustabdykite variklį, ištraukite raktelį ir užfiksuokite apsaugines atramas. Jei naudojate kėlimo įtaisą pjaunamajai paremti, prieš tęsdami veiksmus įsitikinkite, kad pjaunamoji yra gerai pritvirtinta.

PAVOJUS

Įsitikinkite, kad teritorijoje nėra pašalinių asmenų.

1. Iki galo pakelkite pjaunamąją.
2. Sustabdykite variklį ir ištraukite uždegimo raktelį.
3. Įjunkite apsaugines pjaunamosios atramas ar paremkite pjaunamąją ant blokų, pastatę ant lygaus paviršiaus. Jei naudojate blokus pjaunamajai paremti, patikrinkite, ar pjaunamoji pakelta maždaug 914 mm (36 in) nuo žemės paviršiaus. Instrukcijų, kaip įjungti pjaunamosios apsaugines atramas, rasite kombaino operatoriaus vadove.

pav. 4.376: Vidinio kontūro ratų konstrukcijos

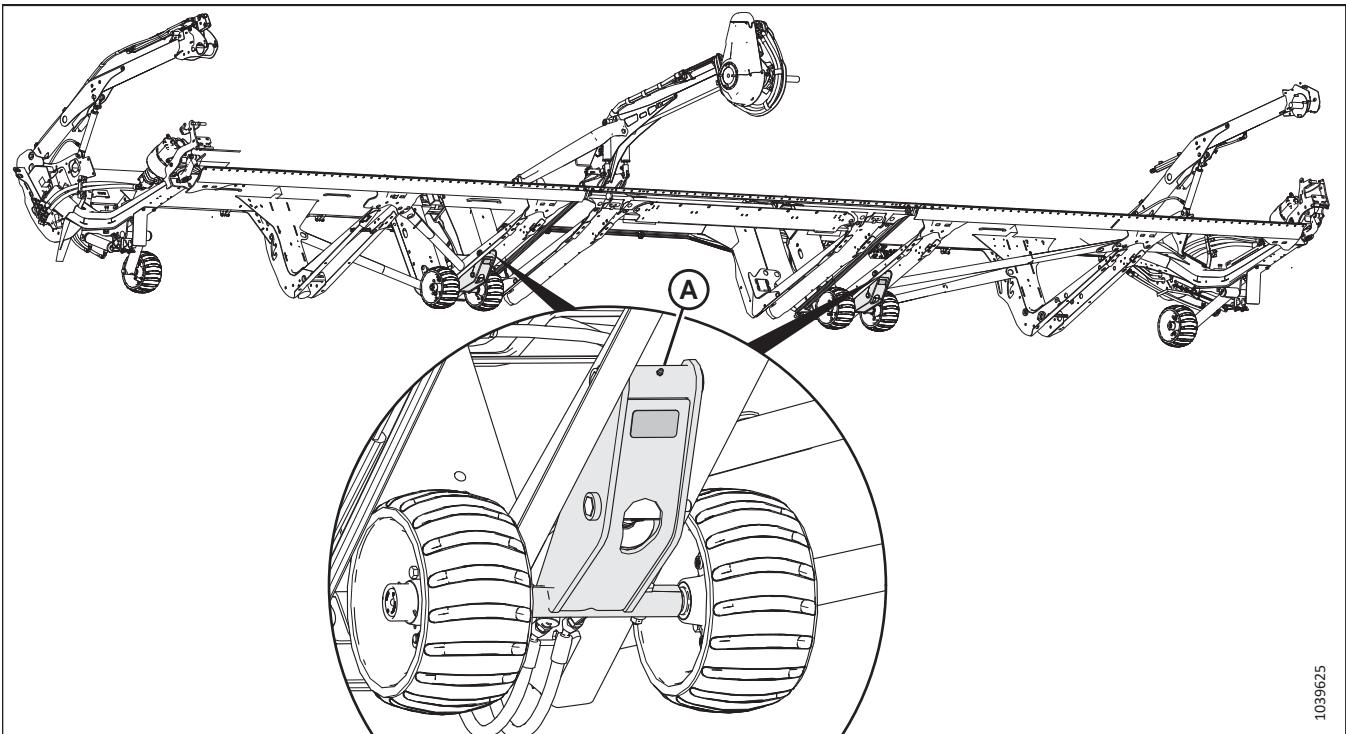

A – vidinių ratų konstrukcijos (dvi vietos)

4. Sutepkite tepalu abiejų vidinių ratų konstrukcijų tepimo taškus (A).
5. Nuimkite guminį kaištį (A) nuo paviršiaus kopijavimo rato stebulės. Išsaugokite kaištį, kad galėtumėte vėl sumontuoti.

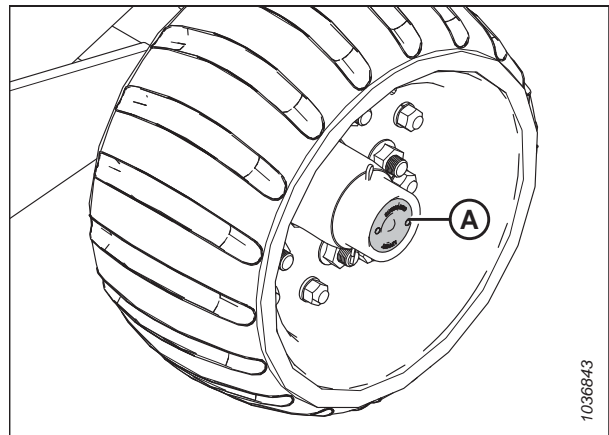

pav. 4.377: Guminis kamštis ant paviršiaus kopijavimo ratų ašies

TECHNINĖ PRIEŽIŪRA

6. Sutepkite tepimo tašką (A) ir leiskite tepalo pertekliui prasiskverbti per ašies stebulės priekį.

SVARBU:

Tepimo tašką tepkite **LĒTAI**. Greitai tepant galima išjudinti galinį sandariklį.

7. Įstatykite guminį kamštį (B).
8. Pakartokite procedūrą su kitais paviršiaus kopijavimo ratais.

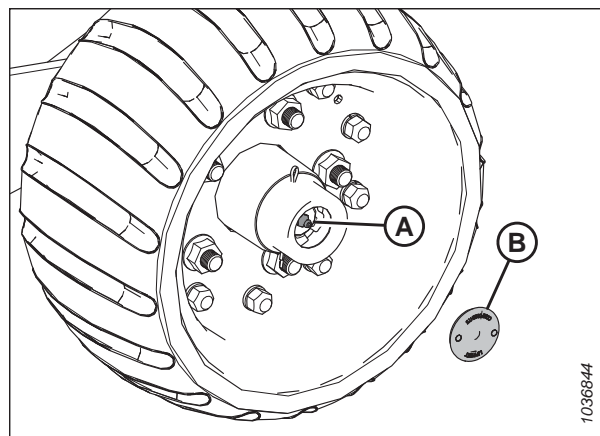

pav. 4.378: Tepimo taškas ant paviršiaus kopijavimo ratų ašies

4.15.4 Paviršiaus kopijavimo rato galinės eigos tikrinimas

Rato galinė eiga nurodo jo judėjimą išilgai suklio ašies. Jei ratų mazge yra per didelis laisvumas, būtina priveržti po dulkių dangteliu esančią užveržiamąją veržlę.



PAVOJUS

Kad išvengtumėte sunkių ar mirtinų kūno sužalojimų dėl netikėto mašinos paleidimo, prieš reguliuodami mašiną, visada sustabdykite variklį ir ištraukite uždegimo raktelį.

1. Sustabdykite variklį ir ištraukite uždegimo raktelį.

TECHNINĖ PRIŽIŪRA

2. Patikrinkite ratų mazgų (A) galinę eiga.

pav. 4.379: „ContourMax™“ ratų mazgai

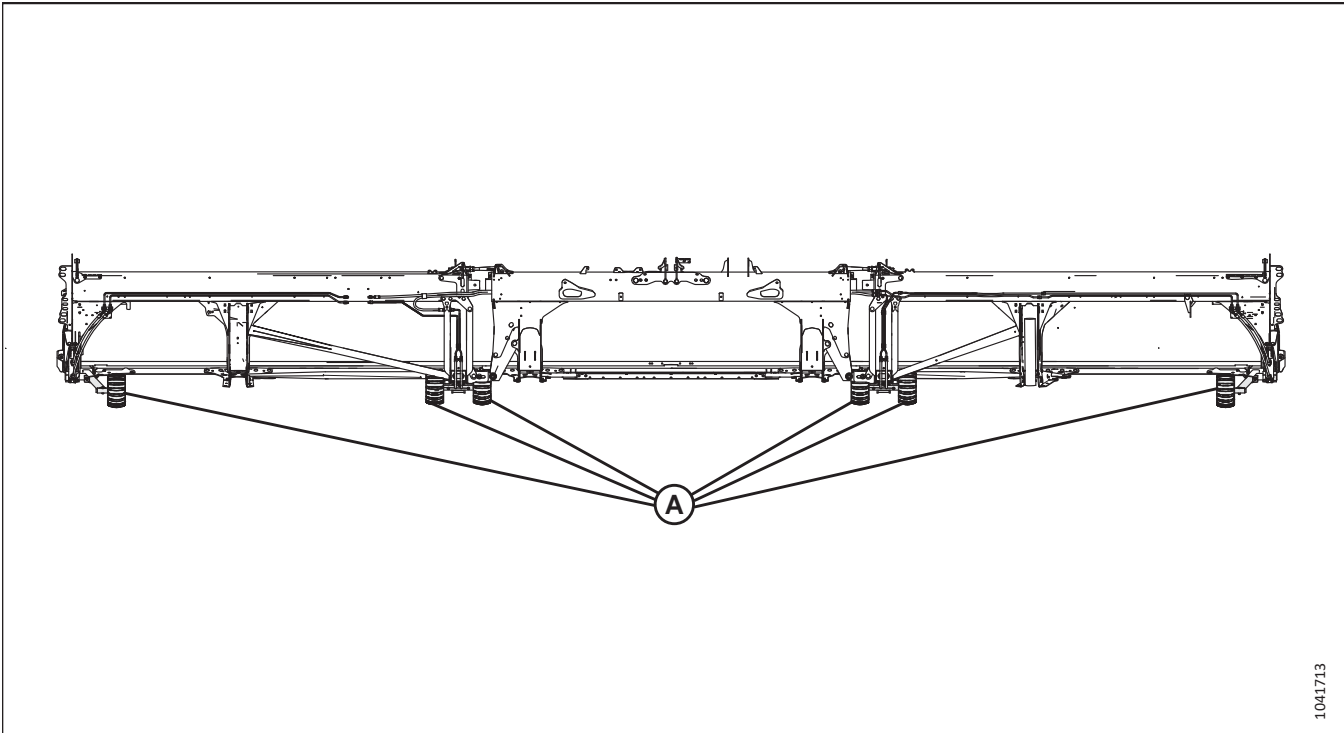

1041713

3. Jei galinė eiga (A) yra didesnė nei 0,30 mm (0,012 in),
nuimkite dulkių dangtelį (B).

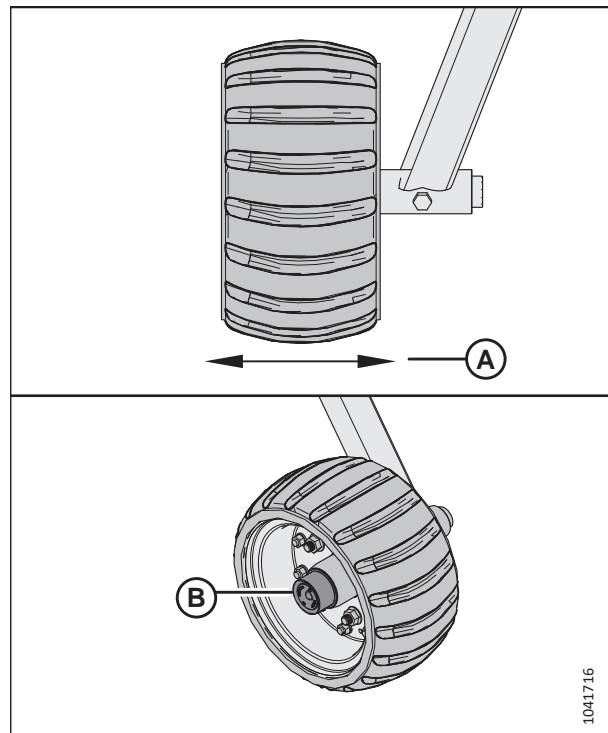

1041716

pav. 4.380: „ContourMax™“ ratų galinė eiga ir dulkių dangtelis

TECHNINĖ PRIEŽIŪRA

4. Atjunkite vielokaištį (A).
5. Užveržkite karūnuotą veržlę (B), kol ji priglus, tada pereikite prie kitos karūnuotos veržės angos.

PASTABA:

Rato mazge turėtų būti TAM TIKRAS laisvumas. Per daug priveržta karūnuota veržlė gali sugesti.

6. Vėl įstatykite vielokaištį (A).
7. Priveržę mazgą, tepkite veleną (C), kol pasirodys tepalas.
8. Iš naujo uždėkite dulkių dangtelį.

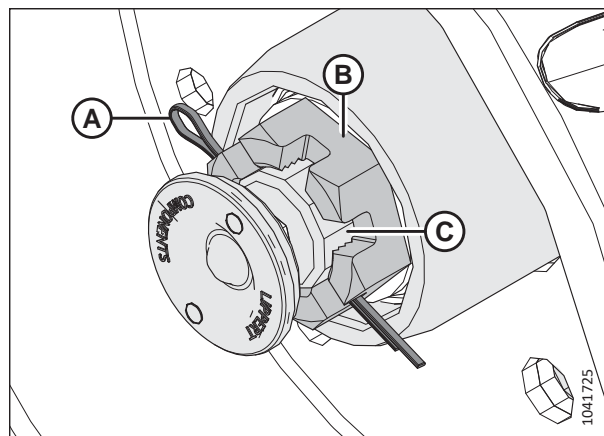

pav. 4.381: „ContourMax™“ suklys

4.15.5 Nulinės vertės nustatymo mechaninis indikatorius

Mechaninį indikatorių reikia nunulinti, kad jis veiktų tiksliai.



PAVOJUS

Siekdami išvengti kūno sužalojimų ar mirties netikėtai įsijungus ar nukritus pakeltai mašinai, visada išjunkite variklį ir ištraukite degimo raktelį prieš reguliuodami mašiną. NIEKADA nedirbkite ant neparemtos pjaunamosios arba nelįskite po ją, jeigu ji neparemta.

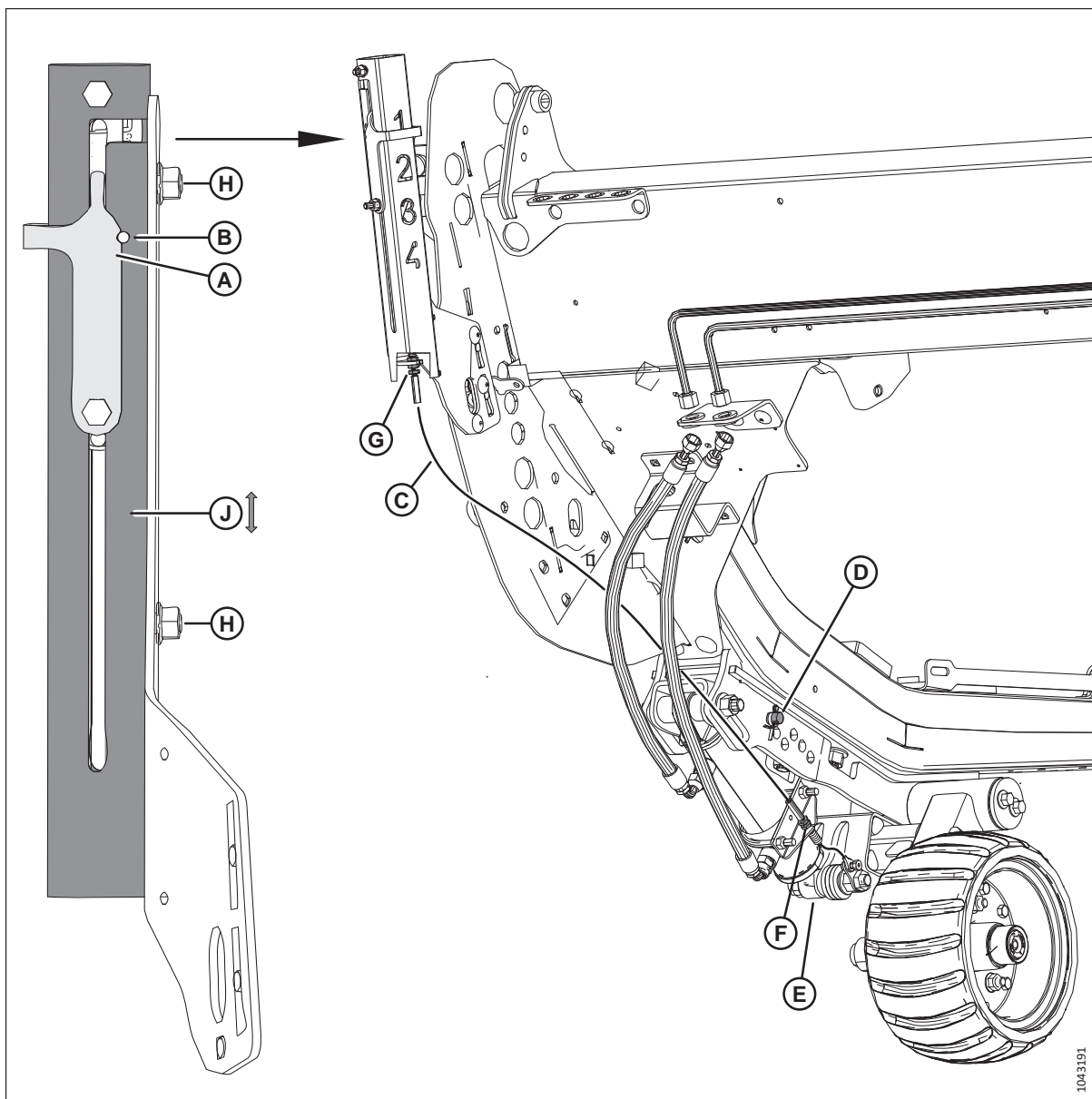

pav. 4.382: Mechaninis indikatorius

1. Sustabdykite variklį ir ištraukite uždegimo raktelį.
2. Mechaninis indikatorius yra nulinis, kai indikatoriaus (A) įpjova yra sulygiuota su anga (B) toliau nurodytomis sąlygomis:
 - kabelis (C) yra įtemptas;
 - Kaištis įstatytas į angą (D);
 - cilindras (E) visiškai įtrauktas.
3. Jei įpjova **NESUTAMPA** su anga, sureguliuokite kurią nors arba visas toliau nurodytas dalis.
 - Atlaisvinkite dvi veržles (H) ir stumkite vamzdį (J) aukštyn arba žemyn. Užveržkite veržles.
 - Sureguliuokite laido veržles (G) arba (F) vietose. Priveržkite kabelio veržles iki 6 Nm (4 lbf-ft [48 lbf-in]).

4.16 Pervežimo sistema (papildoma komplektacija)

Pjaunamoji gali būti komplektuojama su transportavimo ratais, kad ją būtų galima vilkti kombainu ar traktoriumi.

Daugiau informacijos žr. „EasyMove™“ transportavimo ratų reguliavimas, p. 124.

4.16.1 Ratų varžtų sukimo momento tikrinimas

Patikrinkite transportavimo ratų varžtų priveržimo momentą po 1 valandos sumontavę ratus, tada – kas 100 darbo valandų.



PAVOJUS

Kad išvengtumėte sunkių ar mirtinų kūno sužalojimų dėl netikėto mašinos paleidimo, prieš reguliuodami mašiną, visada sustabdykite variklį ir ištraukite uždegimo raktelį.

1. Sustabdykite variklį ir ištraukite uždegimo raktelį.
2. Nurodyta tvarka priveržkite varžtus 115 Nm (85 lbf-ft).

SVARBU:

Kiekvieną kartą sumontavę ratą patikrinkite varžtų priveržimą po 1 darbo valandos, o po to kas 100 valandų.

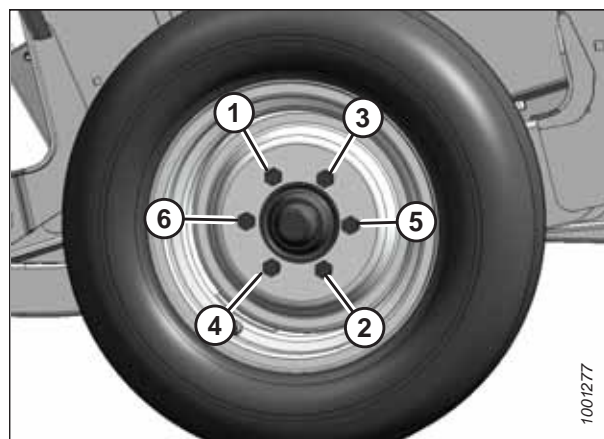

pav. 4.383: Varžtų priveržimo seka

4.16.2 Transportavimo bloko ratų priveržimo tikrinimas

Kad užtikrintumėte saugų darbą, kasdien tikrinkite papildomą transportavimo sistemos komponentų tvirtinimo prie pjaunamosios įrangą.



PAVOJUS

Kad išvengtumėte sunkių ar mirtinų kūno sužalojimų dėl netikėto mašinos paleidimo, prieš reguliuodami mašiną, visada sustabdykite variklį ir ištraukite uždegimo raktelį.

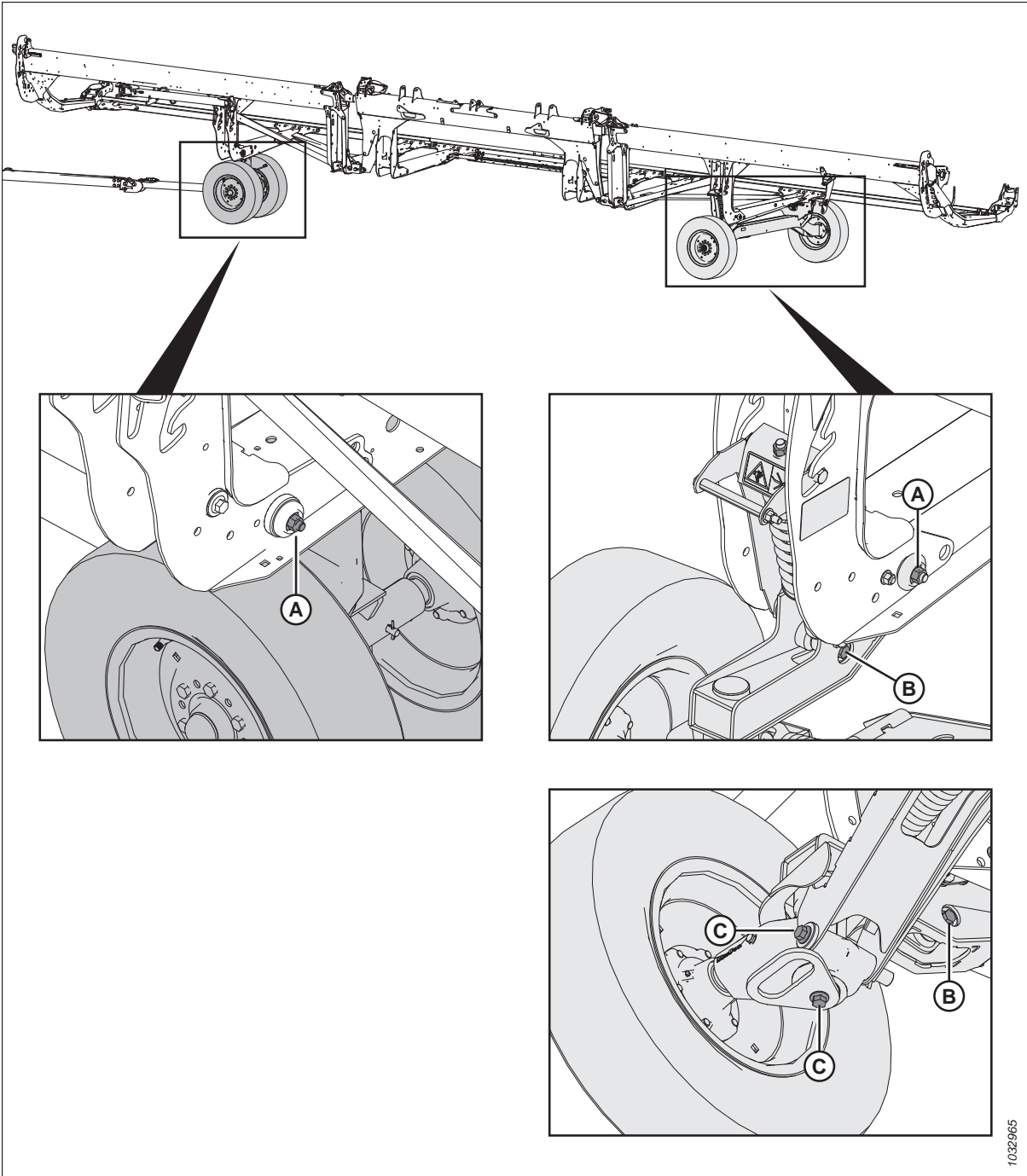

pav. 4.384: Transportavimo sistemos bloko varžtai

1. **KASDIEN** tikrinkite, ar toliau nurodyti varžtai priveržti iki nurodytų verčių:

- Varžtai (A) iki 234 Nm (173 lbf ft)
- Varžtai (B) iki 343 Nm (253 lbf ft)
- Varžtai (C) iki 343 Nm (253 lbf ft)

4.16.3 Padangų slėgio tikrinimas

Tinkamas padangos slėgis užtikrina tinkamą padangos veikimą ir dėvėjimąsi.

ĮSPĖJIMAS

- Pripūtimo metu padanga gali sprogti ir sukelti sunkius ar mirtinus sužalojimus.
 - **NESTOVĖKITE** virš padangos. Naudokite prisegamą griebtuvą ir prailginimo žarną.
 - Negalima viršyti padangos etiketėje nurodyto maksimalaus slėgio.
 - Pakeiskite sugedusias padangas.
 - Pakeiskite įtrūkusius, susidėvėjusius ar stipriai surūdijusius ratlankius.
 - Niekada nesuvirinkite ratlankio.
 - Niekada nespaukite naudodami jėgą pripūstos ar iš A dalies pripūstos padangos.
 - Prieš pripūsdami iki darbinio slėgio, patikrinkite, ar padanga tinkamai pritvirtinta.
 - Jei padanga nėra tinkamai uždėta ant ratlankio ar per daug pripūsta, padangos bortas gali atsilaisvinti vienoje pusėje, todėl oras išeis dideliu greičiu ir didele jėga. Esant tokiam oro nuotėkiui padanga gali nuskrietti bet kuria kryptimi ir kyla pavojus visiems greta esantiems žmonėms.
 - Prieš atjungdami padangą nuo ratlankio, patikrinkite, ar iš padangos išleistas visas oras.
 - **NENUIMKITE**, nemontuokite ir neremontuokite padangos ant ratlankio, nebent turite tinkamą įrangą ir patirties darbui atlikti. Pristatykite padangą su ratlankiu į specialias padangų remonto dirbtuves.
1. Patikrinkite padangų slėgį. Slėgio specifikacijas žr. 4.6, p. 493 lentelėje.
 2. Prie pūsdami padangą įsitikinkite, ar ji tinkamai uždėta ant ratlankio. Jei padanga netinkamai uždėta ant ratlankio, nugabenkite ją į kvalifikuotą padangų taisyklą.
 3. Jei padangą reikia pripūsti, naudokite prisegamą griebtuvą ir ilginamąją žarną, ir pripūskite padangą iki reikiamo slėgio.

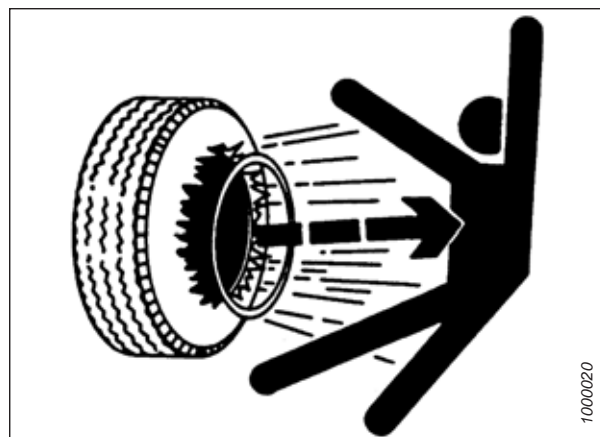

pav. 4.385: Įspėjimas dėl pripūtimo

SVARBU:

NEGALIMA viršyti padangos etiketėje nurodyto maksimalaus slėgio.

Lentelė 4.6 Padangų pripūtimo slėgis

Dydis	Apkrovos diapazonas	Slėgis
225/75 R15	F	655 kPa (95 psi)

4.16.4 Standžios vilkties sukabintuvo jungties perjungimas iš ąselės į apkabą su kaiščiu

Transportavimo standžią vilktį sudaro apkaba su ąsos žiedo tvirtinimo elementais.

1. Ištraukite segtuką iš apkabos kaiščio (A) ir atjunkite grandinę (B). Laikykite apkabos kaištį (A) su ąsos sukabintuvo adapteriu.
2. Atjunkite keturias varžles, keturis varžtus ir aštuonias plokščias poveržle (C) nuo standžios vilkties galo. Pasilikite tvirtinimo elementus, kad paskui iš naujo sumontuotumėte.

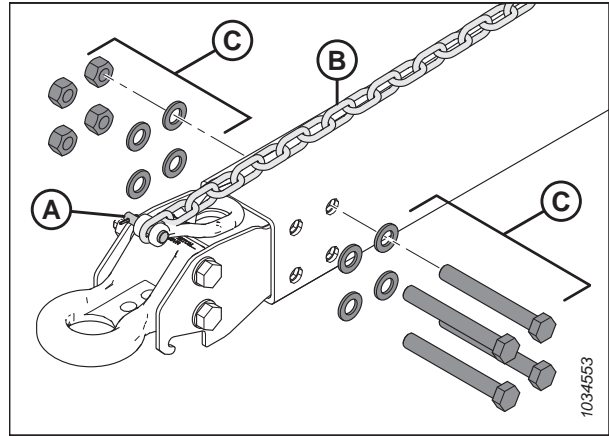

pav. 4.386: ąsos vilkimo adapterio atjungimas

3. Suklijuokite ar suriškite juosta 6 m (20 pėd.) vilkimo liniją su laidų pynės pervežimo galu (A).
4. Atsukite varžtą (B), tvirtinantį laidų pynę „P“ formos spaustuke. Išsaugokite varžtą.
5. Nuo sukabintuvo galo (C) atsargiai ištraukite laidų pynę pro ąsos angą (D) iki galėsite matyti lyną. Tada atjunkite lyną ir atitraukite ąsą. Palikite vilkimo lyną standžioje vilktyje.

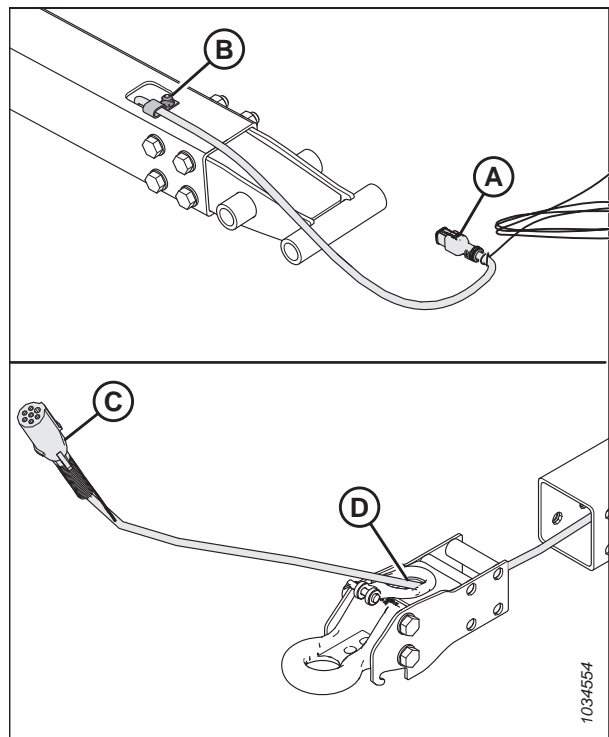

pav. 4.387: ąsos vilkimo adapterio atjungimas

TECHNINĖ PRIEŽIŪRA

6. Ištraukite apkabos adapterį.
7. Įstatykite elektros laidų pynės pervežimo jungtį (A) pro apkabos adapterio žiedo angą (B).
8. Pritvirtinkite vilkimo liniją (C) prie laidų pynės. Už vilkimo linijos atsargiai ištraukite laidų pynę pro standžią vilktį.
9. Patikrinkite, ar laidų pynės pervežimo galas (A) kyšo 480 mm (18 7/8 in) už „P“ formos spaustuko (D).
10. Pritvirtinkite laidų pynę „P“ formos spaustuke naudodami 6, p. 495 veiksme išsuktą varžtą.

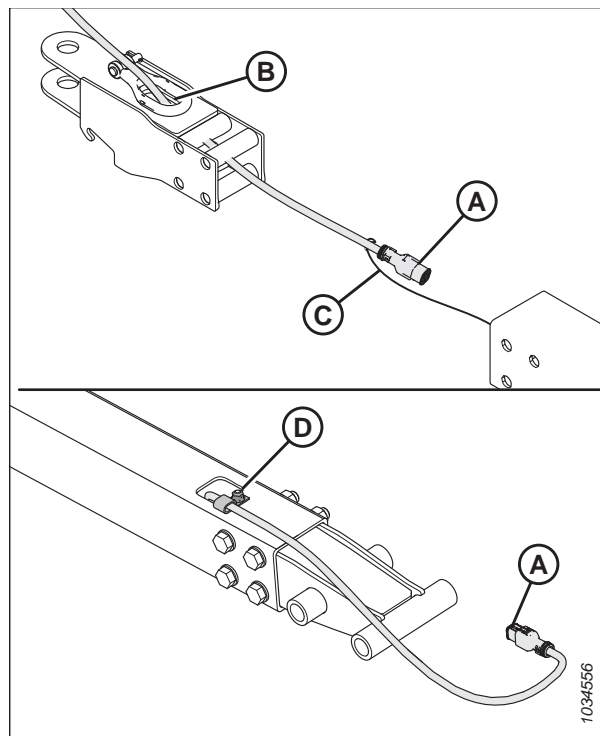

pav. 4.388: Apkabos su varžtu adapterio montavimas

11. Sumontuokite keturias varžles, keturis varžtus ir aštuonias plokščias poveržles (A), kad pritvirtintumėte ąsą ant standžios vilkties.

PASTABA:

Patikrinkite, ar tvirtinimo elementas (A) sumontuotas ta pačia kryptimi, kuri buvo prieš atjungiant.

12. Vėl prijunkite grandinę su apkabos kaiščiu (B) ir užfiksuokite vielokaiščiu.

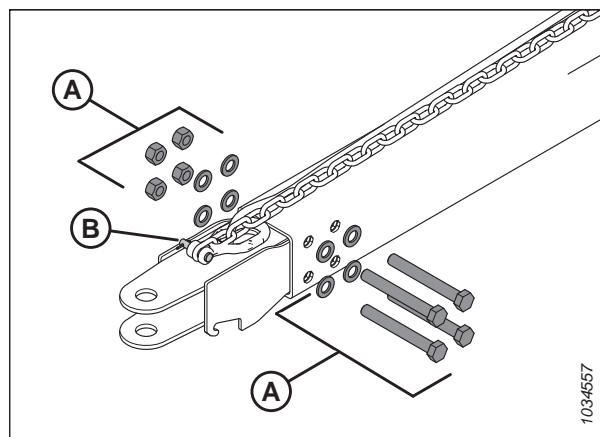

pav. 4.389: Apkabos su varžtu adapterio montavimas

TECHNINĖ PRIEŽIŪRA

13. Priveržkite veržles (A) kryžmine seka, kaip pavaizduota. Tikrinkite kiekvieną sekoje esančią veržlę, kol jos bus priveržtos iki 310 Nm (229 lbf·ft).
14. Įstatykite sukabintuvo kaištį į apkabos adapterį. Užfiksuokite kaištį vielokaiščiu.

PASTABA:

Kaiščiai iliustracijoje nepavaizduoti.

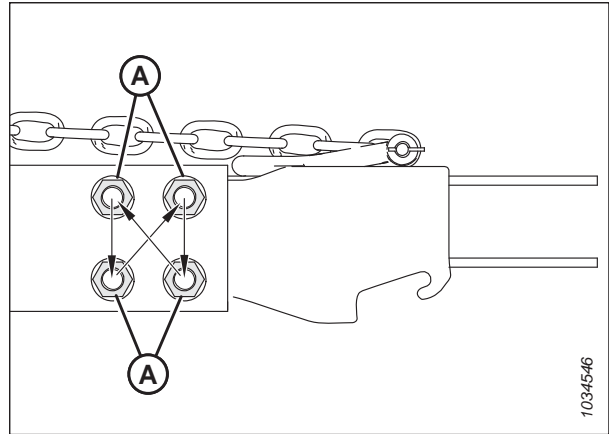

pav. 4.390: Priveržimo seka

4.16.5 Standžios vilkties sukabintuvo jungties perjungimas iš apkabos į ašą

Transportavimo standžią vilktį sudaro apkaba su ašos žiedo tvirtinimo elementais.

1. Ištraukite segtuką iš apkabos kaiščio (A) ir atjunkite grandinę (B). Laikykite apkabos kaištį (A) kartu su apkabos adapteriu.
2. Atjunkite keturias veržles, keturis varžtus ir aštuonias plokščias poveržles (C) nuo standžios vilkties galo. Pasilikite tvirtinimo elementus, kad paskui iš naujo sumontuotumėte.

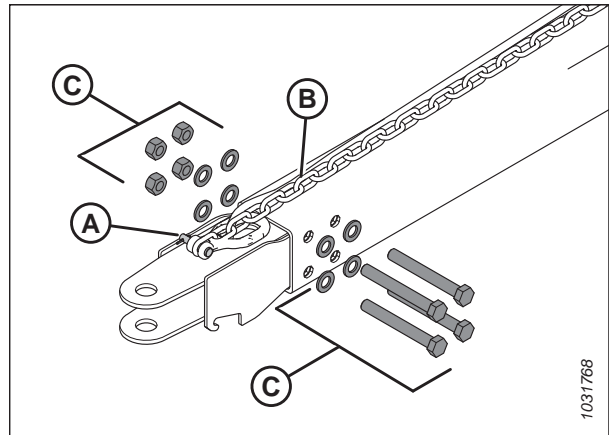

pav. 4.391: Apkabos adapterio atjungimas

TECHNINĖ PRIEŽIŪRA

3. Suklijuokite arba suriškite juosta 6 m (20 ft) vilkimo liniją su laidų pynės pervežimo galu (A).
4. Atsukite varžtą (B), tvirtinantį laidų pynę „P“ formos spaustuke. Išsaugokite varžtą, kad galėtumėte vėl sumontuoti.
5. Nuo sukabintuvo galo (C) atsargiai ištraukite laidų pynę pro ąsos angą (D) iki galėsate matyti lyną. Tada atjunkite lyną ir atitraukite ąsos adapterį. Palikite vilkimo lyną standžioje vilktyje.

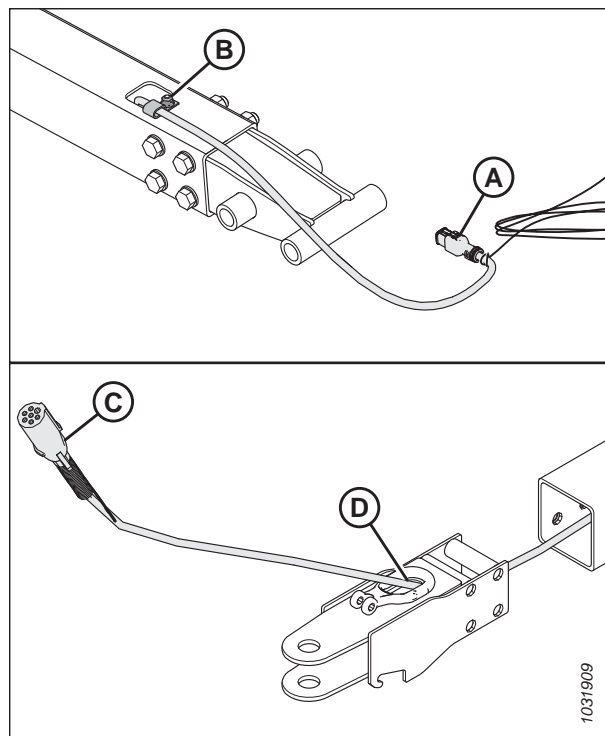

pav. 4.392: Apkabos su kaiščiu vilkimo adapterio atjungimas

6. Prakiškite elektros laidų pynės pervežimo jungtį (A) pro ąsos žiedo adapterio angą (B).
7. Pririškite arba pritvirtinkite vilkimo liniją (C) prie laidų pynės. Švelniai ištraukite diržą per vilkimo siją, traukimo virvę laikydami transportavimo gale.
8. Patikrinkite, ar laidų pynės pervežimo galas (A) kyšo 480 mm (18 7/8 col.) už „P“ formos spaustuko (D).
9. Pritvirtinkite laidų pynę „P“ formos spaustuke naudodami 4, p. 497 veiksmu atjungtą varžtą.

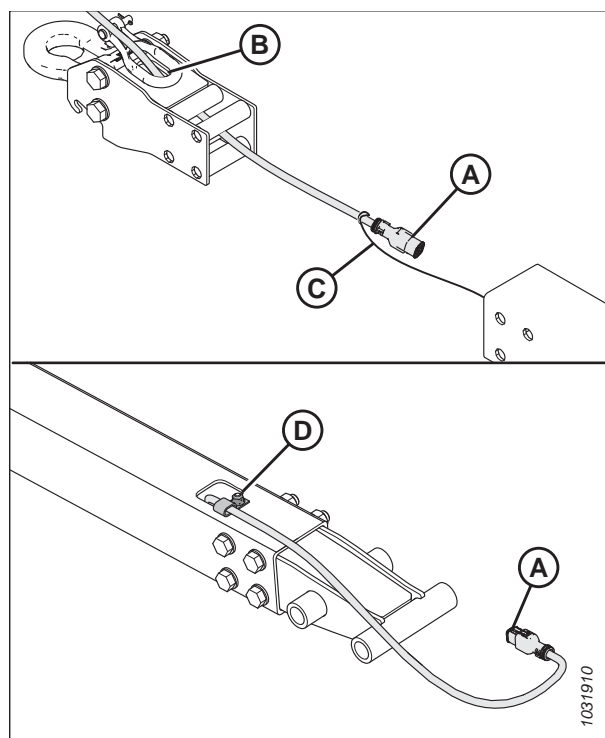

pav. 4.393: ąsos žiedo adapterio montavimas

TECHNINĖ PRIEŽIŪRA

10. Vėl sumontuokite keturias veržles, keturis varžtus ir aštuonias plokščias poveržles (A), kad pritvirtintumėte ąsos žiedo adapterį ant vilkimo sijos.

PASTABA:

Patikrinkite, ar tvirtinimo elementas (A) sumontuotas su keturiomis varžtų galvutėmis toje pačioje pusėje.

11. Vėl prijunkite grandinę su apkabos kaiščiu (B) ir užfiksuokite vielokaiščiu.

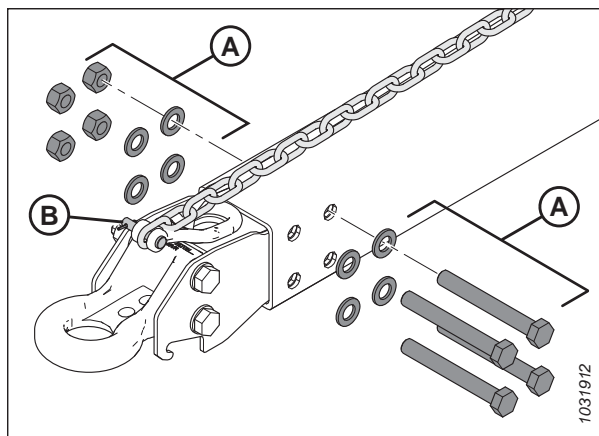

pav. 4.394: ąsos žiedo adapterio montavimas

12. Priveržkite veržles (A) kryžmine seka, kaip pavaizduota. Tikrinkite kiekvieną sekoje esančią veržlę, kol jos bus priveržtos iki 310 Nm (229 lbf·ft).

13. Įstatykite sukabintuvo kaištį į ąsos žiedo adapterį. Užfiksuokite kaištį vielokaiščiu.

PASTABA:

Kaiščiai iliustracijoje nepavaizduoti.

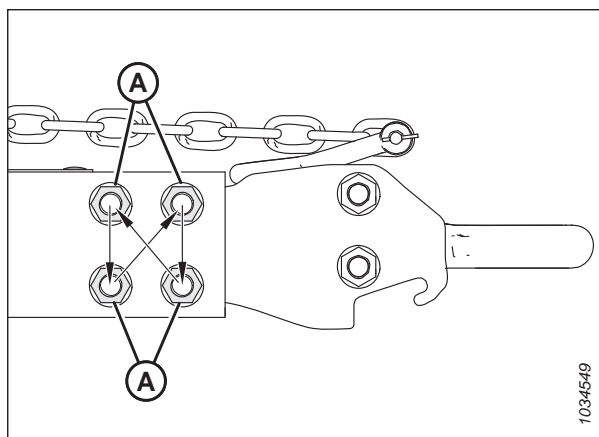

pav. 4.395: Priveržimo seka

4.17 „VertiBlade™“ vertikalus dalgis(pasirinktinai)

Papildomas vertikalių dalgių rinkinys yra vertikalus javų pjovimo įtaisas, tvirtinamas kiekviename pjaunamosios gale. Vertikalus dalgis perpjauja susipynusius, susitrinti linkusius pasėlius, pavyzdžiui, rapsus, kad sumažėtų sėklų nuostoliai.

4.17.1 Vertikalaus dalgio sekcijos keitimas

„VertiBlade™“ vertikalių dalgių rinkinyje (parduodamas atskirai) yra techninės priežiūros rinkinys, kuriame yra keturios keičiamos dalgių dalys. Norėdami pakeisti pažeistą dalgio dalį, vadovaukitės šiomis instrukcijomis.



PAVOJUS

Kad išvengtumėte sunkių ar mirtinų kūno sužalojimų dėl netikėto paleidimo ar pakeltos mašinos kritimo, prieš pakildami nuo operatoriaus sėdynės visada sustabdykite variklį ir ištraukite raktelį, o prieš atlikdami bet kokius darbus po mašina užfiksuokite apsaugines atramas.



PAVOJUS

Įsitikinkite, kad teritorijoje nėra pašalinių asmenų.



DĖMESIO

Prieš montuodami ar nuimdami vertikaliuosius dalgius, sumontuokite vertikaliųjų dalgių apsaugas. Dirbdami prie ar tvarkydami dalgius, visada mūvėkite storas pirštines.

PASTABA:

Šioje temoje aprašytos atsarginės vertikalių dalgių dalys parduodamos atskirai su vertikalių dalgių rinkiniu (B7466).

1. Užveskite variklį.
2. Pakelkite pjaunamąją 153–254 mm (6–10 in) nuo žemės.
3. Sustabdykite variklį ir ištraukite uždegimo raktelį.
4. Užfiksuokite pjaunamosios apsaugines atramas. Prireikus instrukcijų, žr. kombaino operatoriaus vadovą.
5. Atidarykite kairįjį pjaunamosios galinį gaubtą. Prireikus instrukcijų žr. *Pjaunamosios galinių gaubtų atidarymas, p. 42*.
6. Nuimkite vertikalų dalgį nuo pjaunamosios. Vertikalų dalgį atidėkite į šalį.
7. Nuimkite atraminį kaištį (A) nuo dalgio apsaugos.
8. Dalgio apsaugą nuimkite naudodami rankeną (B).

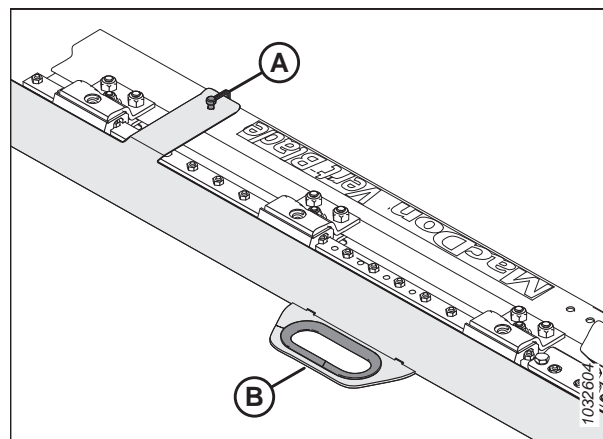

pav. 4.396: Vertikalaus dalgio apsauga

TECHNINĖ PRIEŽIŪRA

9. Nuimkite tris varžtus (A), tvirtinančius frezavimo strypą (B) prie dalgio laikiklio ir dalgio sekcijos mazgo (C).
10. Pakreipkite frezavimo strypą (B) į viršų.
11. Išstumkite mazgą (C).

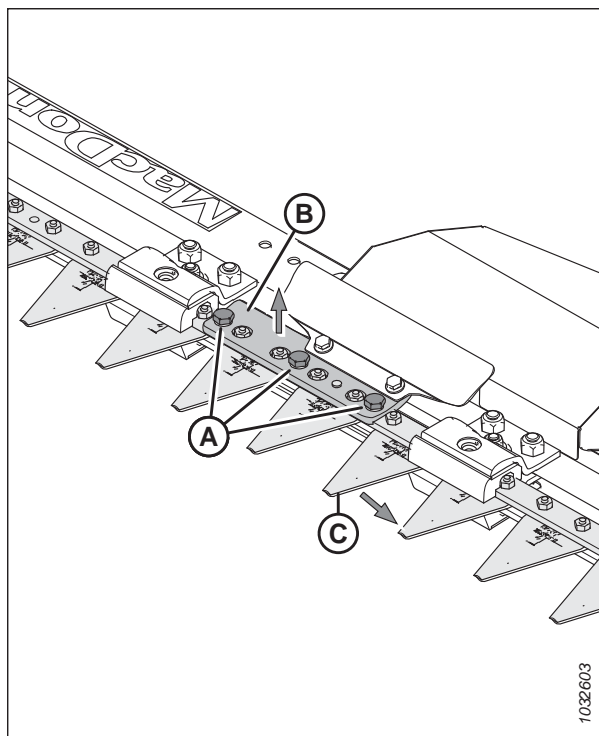

pav. 4.397: Vertikalus dalgis – nuimta apsauga

PASTABA:

Jei nepavyksta pakreipti frezavimo strypo (A) į viršų tiek, kad būtų galima išstumti dalgio sekcijos mazgą (B), nuimkite varžtus (C), laikančius gaubtą (D) prie vertikalaus dalgio mazgo. Atlaisvinkite veržles (E), laikančias slankiklį (F). Frezavimo strypas dabar turi būti pakankamai laisvas, kad būtų galima jį pakreipti į viršų.

SVARBU:

Jei norint išstumti dalgio dalies mazgą reikia atlaisvinti tvirtinimo detales (G) ir spaustukus (H), atlikite [16, p. 501](#) veiksmą, kad tinkamai priveržtumėte tvirtinimo elementus, kai dalgis sumontuotas.

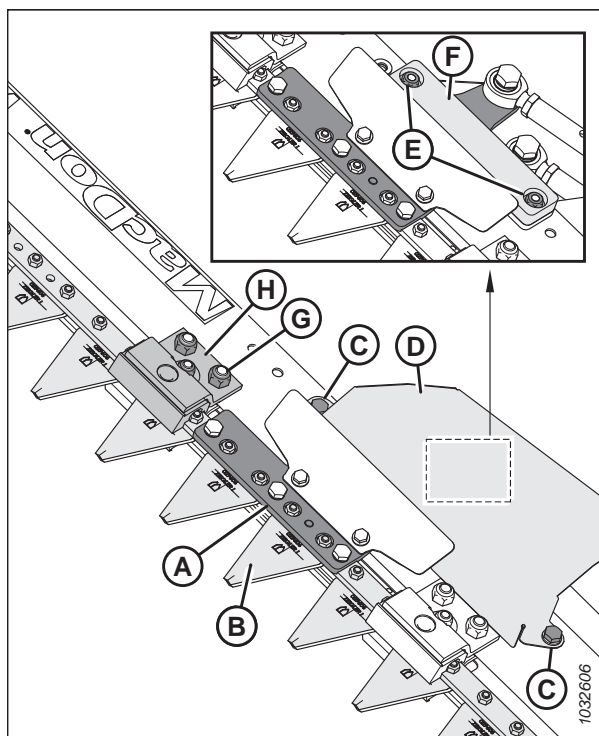

pav. 4.398: Vertikalus dalgis – nuimta apsauga

TECHNINĖ PRIEŽIŪRA

12. Išsukite du varžtus (A) ir veržles (B), tvirtinančius dalgio sekciją (C) prie laikiklio (D).
13. Užtepkite vidutinio stiprumo sriegių fiksatoriaus („Loctite® 243“ arba lygiavertčio) ant dviejų naujų varžtų (A) (MD #313790).
14. Pritvirtinkite naują dalgio sekciją (C) (MD #313788) prie laikiklio (D) dviem varžtais (A) ir veržlėmis (B) (MD #313789).
15. Priveržkite veržles (B) iki 7 Nm (5,16 lbf·ft [62 lbf·in]).

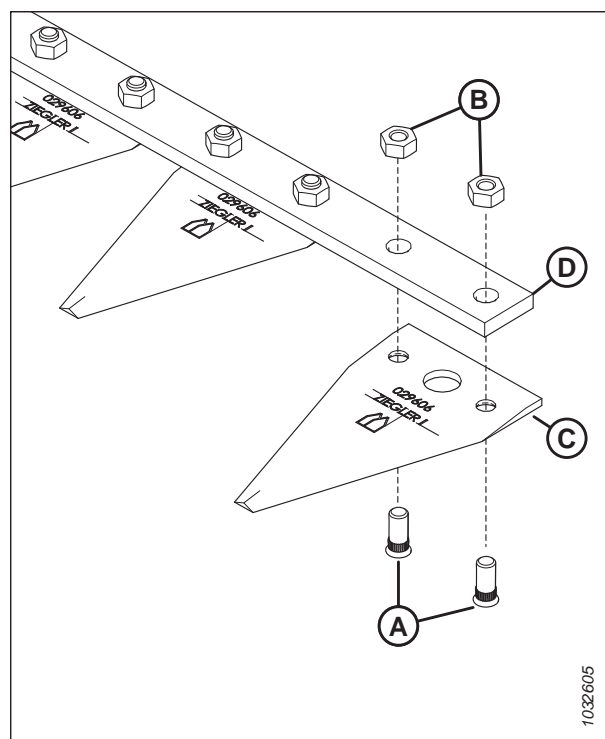

pav. 4.399: Dalgio sekcijos mazgas

16. Jei atlaisvinote spaustukų (A), (B) tvirtinimo elementus ir spaustukus (C), priveržkite tvirtinimo elementus, kaip nurodyta toliau.
 - a. M8 veržlę (A) priveržkite taip, kad tarpas (D) tarp dalgio dalių (E) **NEBŪTŪ** didesnis kaip 3 mm (1/8 in).
 - b. Įsitikinkite, kad spaustukai (C) per stipriai **NESPAUDŽIA** dalgio.

PASTABA:
Pernelyg tvirti spaustukai riboja dalgio judėjimą.

 - c. Priveržkite veržles (B) iki 50 Nm (37 lbf·ft).
17. Iš naujo sumontuokite likusius komponentus ir dalgio apsaugą. Montavimas atliekamas atvirkštine eilės tvarka nei nuėmimas.

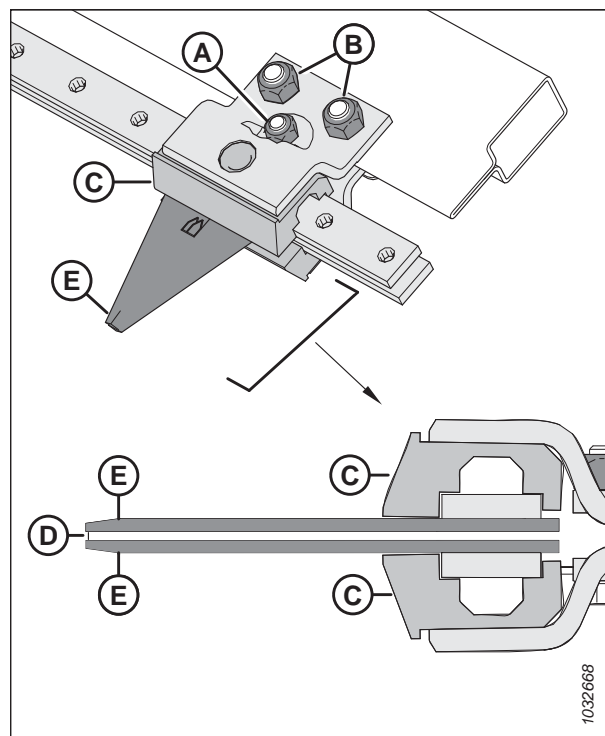

pav. 4.400: Tarpas tarp spaustuko ir dalgio sekcijos

4.17.2 Vertikalaus dalgio tepimas

Kiekvienas vertikalus dalgis turi dvi tepimo vietas, kurias galima pasiekti nuėmus dalgio techninės priežiūros skydelį.

PAVOJUS

Kad išvengtumėte sunkių ar mirtinų kūno sužalojimų dėl netikėto paleidimo ar pakeltos mašinos kritimo, prieš pakildami nuo operatoriaus sėdynės visada sustabdykite variklį ir ištraukite raktelį, o prieš atlikdami bet kokius darbus po mašina užfiksuokite apsaugines atramas.

PAVOJUS

Įsitikinkite, kad teritorijoje nėra pašalinių asmenų.

Sutepkite vertikalių dalgių stūmiklius (A) pirmą kartą juos sumontavę, o vėliau – kas 50 darbo valandų.

PASTABA:

Jei norėdami sutepti galima montuoti vertikalius dalgius, naudokite (EP2) tepalą su maks. 1 % molibdeno disulfido (NLGI, 2 klasė), kad suteptumėte vertikalius dalgius.

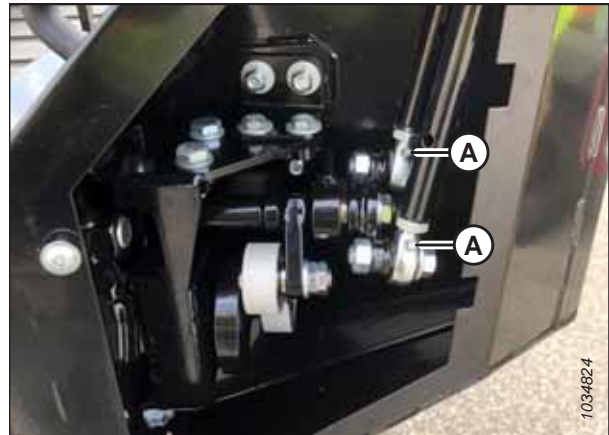

pav. 4.401: Vertikalaus dalgio stūmiklių tepalinės žymės

Norėdami sutepti vertikalaus dalgio stūmiklius, atlikite šiuos veiksmus:

PASTABA:

Dėl aiškumo iš iliustracijų pašalintos kai kurios dalys.

1. Užveskite variklį.
2. Nuleiskite pjaunamąją ant žemės.
3. Sustabdykite variklį ir ištraukite uždegimo raktelį.

TECHNINĖ PRIEŽIŪRA

4. Atsukite varžtus (A) ir prieigos gaubtą (B).

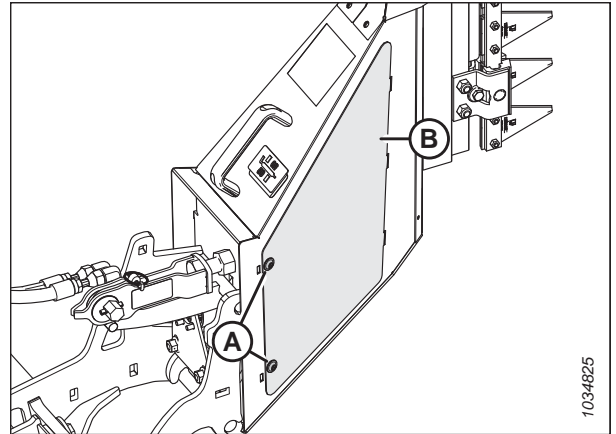

pav. 4.402: Vertikalaus dalgio prieigos gaubtas

5. Tepalu sutepkite stūmiklių tepalines žymes (A).

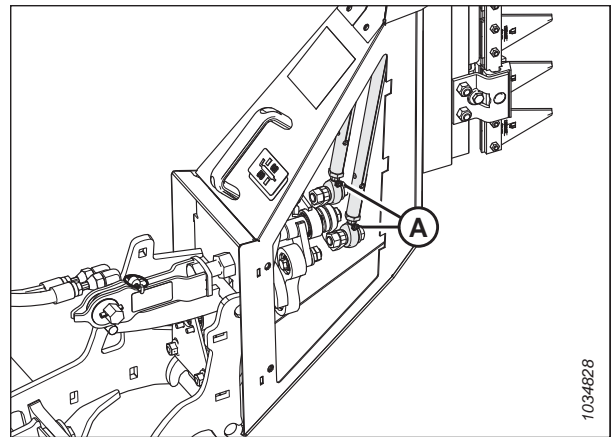

pav. 4.403: Vertikalaus dalgio stūmiklių tepalines žymės

6. Iš naujo uždėkite prieigos gaubtą (B).
7. Užfiksuokite prieigos gaubtą varžtais (A).
8. Šią procedūrą pakartokite norėdami sutepti kitą vertikalų dalgį.

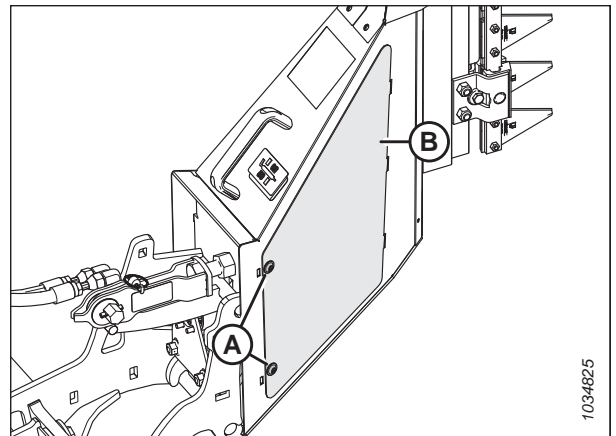

pav. 4.404: Vertikalaus dalgio prieigos gaubtas

4.17.3 „VertiBlade™“ dalgio padėties keitimas

„VertiBlade™“ vertikalus dalgis pristatomas pradalgės padėtyje, kad būtų apsaugotas nuo pažeidimų. Jei ši padėtis nepraktiška, dalgius galima nuleisti.

PASTABA:

Nuleistus dalgius galima sugadinti, jei sėjamoji važiuoja per drenažą ar akmenuotas vietas.

⚠ PAVOJUS

Kad išvengtumėte sunkių ar mirtinų kūno sužalojimų dėl netikėto paleidimo ar pakeltos mašinos kritimo, prieš pakildami nuo operatoriaus sėdynės visada sustabdykite variklį ir ištraukite raktelį, o prieš atlikdami bet kokius darbus po mašina užfiksuokite apsaugines atramas.

1. Sustabdykite variklį ir ištraukite uždegimo raktelį.
2. Nuimkite tvirtinimo elementus (A). Išsaugokite tvirtinimo elementus.
3. Nuimkite metalinius laikiklius (B) ir (C).

PASTABA:

Iliustracijoje nepateiktas papildomas laikiklis (B).

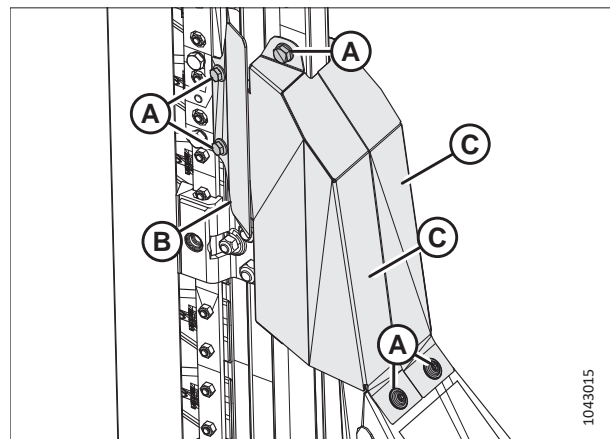

pav. 4.405: Tvirtinimo elementų aplink dalgį pašalinimas

4. Nuimkite tvirtinimo elementus (A), tvirtinančius stumdomuosius strypus (B). Išsaugokite tvirtinimo elementus.
5. Nuimkite ir išsaugokite stumdomuosius strypus (B).
6. Nuimkite dalgio galvutę (D) ir dalgio galvutę (E) tvirtinančius elementus (C). Išsaugokite tvirtinimo elementus.
7. Nuimkite ir išsaugokite dalgio galvutę (D) ir dalgio galvutę (E).

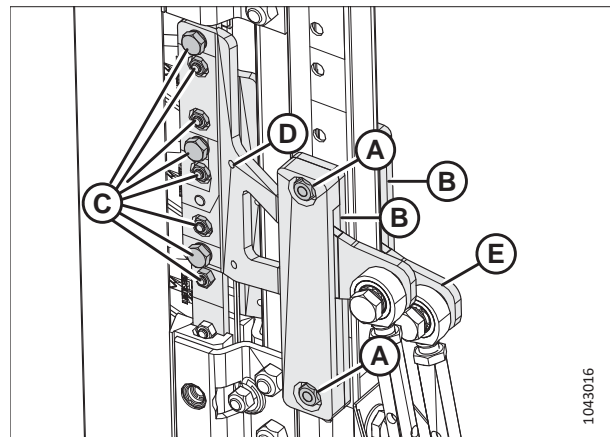

pav. 4.406: Dalgių galvūčių tvirtinimo elementų pašalinimas

TECHNINĖ PRIEŽIŪRA

8. Nuimkite dangčio (B) tvirtinimo elementus (A). Išsaugokite tvirtinimo elementus.
9. Nuimkite dangtį (B).

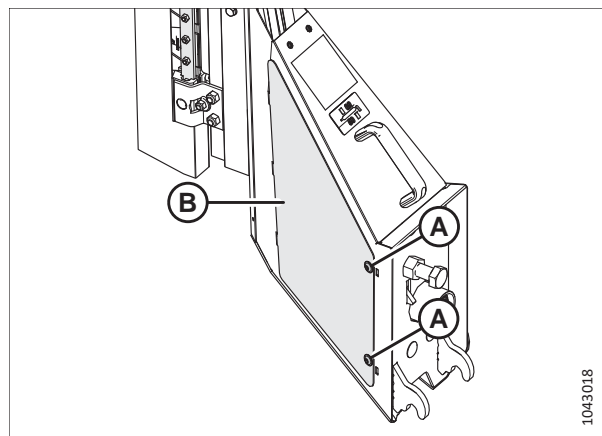

pav. 4.407: Dangčio nuėmimas

10. Po dangčiu nuimkite varžtus ir poveržles (A). Išsaugokite tvirtinimo elementus.

PASTABA:

Dalys iliustracijoje dėl aiškumo nepavaizduotos.

11. Sutepkite vidutinio stiprumo sriegių fiksatoriumi („Loctite® 243“ ar lygiavėrčiu) išsaugotų varžtų sriegius.
12. Stumkite dalį (B) žemyn, kol galėsite vėl įdėti varžtus ir poveržles (A) į skyles (C) po dangčiu.
13. Priveržkite varžtus iki 54 Nm (40 lbf·ft).

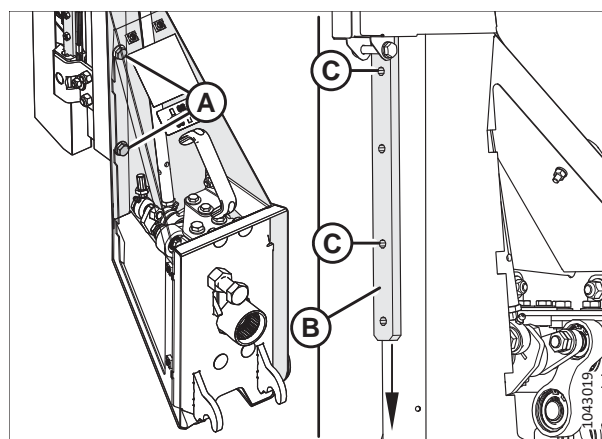

pav. 4.408: Dalgio padėties reguliavimas

14. Uždėkite dangtį (B).
15. Sumontuokite tvirtinimo elementus (A).
16. Tvirtinimo elementus priveržkite iki 27 Nm (20 lbf·ft [240 lbf·in]).

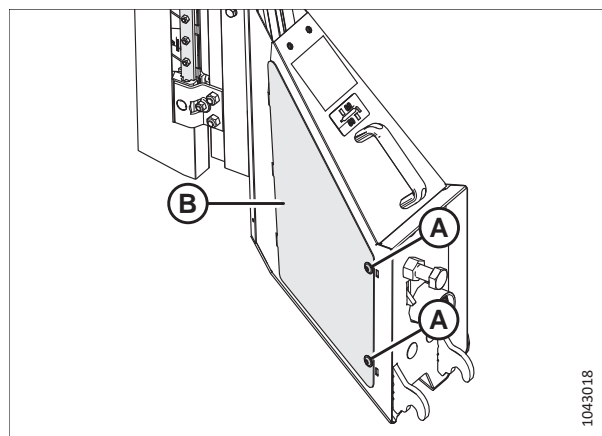

pav. 4.409: Dangčio montavimas

TECHNINĖ PRIEŽIŪRA

17. Pakeiskite dalgio galvutę (D) ir dalgio galvutę (E) nuo 7, p. 504 veiksmo ir sumontuokite jas apverstoje padėtyje, kad būtų kompensuotos jų naujos vietos.

PASTABA:

Dalys iliustracijoje dėl aiškumo nepavaizduotos.

18. Dalgių galvučių tvirtinimo elementus sutvirtinkite, kaip nurodyta toliau.
- Priveržkite M6 varžtus iki 12 Nm (8,5 lbf·ft [102 lbf·in]).
 - Priveržkite M8 varžtus iki 27 Nm (20 lbf·ft [240 lbf·in]).
 - Priveržkite M10 varžtus iki 54 Nm (40 lbf·ft).

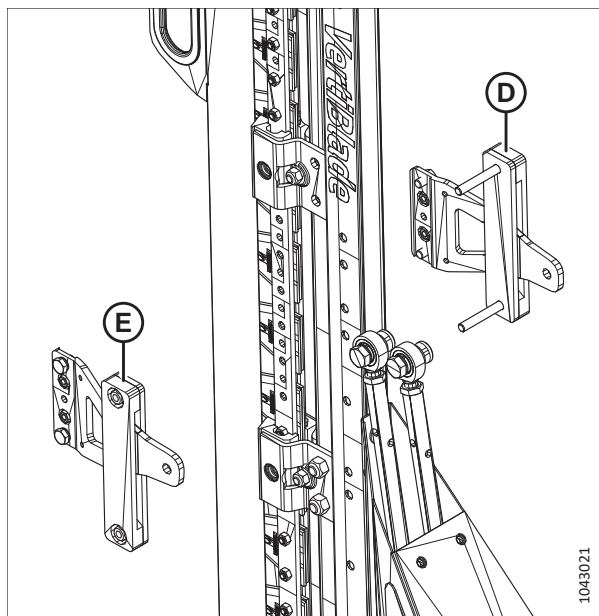

pav. 4.410: Dalgių galvučių montavimas

19. Sumontuokite metalinius laikiklius (A).
20. Sumontuokite tvirtinimo elementus (B) ir (C).
21. Priveržkite tvirtinimo elementus (B) ir (C) iki 27 Nm (20 lbf·ft [240 lbf·in]).
22. Sumontuokite metalinius laikiklius (D).

PASTABA:

Iliustracijoje nepateiktas papildomas laikiklis (D).

23. Sumontuokite tvirtinimo elementus (E).
24. Priveržkite tvirtinimo elementus (E) iki 12 Nm (8,5 lbf·ft [102 lbf·in]).

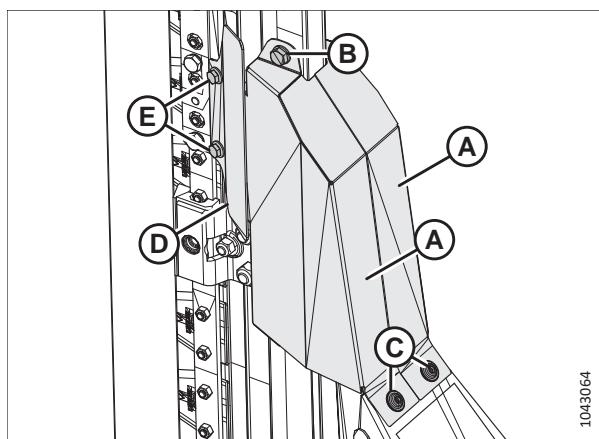

pav. 4.411: Dalgio tvirtinimo elementų montavimas

Skyrius 5: Papildomos komplektacijos ir priedai

Su jūsų pjaunamąja galima naudoti toliau nurodytą papildomos komplektacijos įrangą ir priedus. Informacijos apie prieinamumą ir užsakymą kreipkitės į „MacDon“ atstovą.

5.1 Javų tiekimo rinkiniai

Javų tiekimas yra javų perdavimas nuo pjovimo agregato į nuožulniąją kamerą. Papildomi javų tiekimo rinkiniai gali optimizuoti pjaunamosios našumą pagal specifinius javus ar sąlygas.

5.1.1 Javų atkeltuvo rinkinys

Javų atkeltuvus rekomenduojama naudoti, kai reikia pasiekti didžiausią galimą ražienos aukštį (pvz., nuimant smarkiai išguldytus javus).

Montavimo instrukcijos pateikiamos rinkinyje.

Kiekviename rinkinyje (B7022) yra 10 atkeltuvų. Užsisakykite toliau nurodytą rinkinių skaičių atsižvelgdami į pjaunamosios dydį:

- 7,6 m (25 ft) – 3 rinkiniai
- 9,1 m (30 ft) – 3 rinkiniai
- 10,6 m (35 ft) – 4 rinkiniai
- 12,1 m (40 ft) – 4 rinkiniai
- 12,5 m (41 ft) – 4 rinkiniai
- 13,7 m (45 ft) – 5 rinkiniai
- 15,2 m (50 ft) – 5 rinkiniai

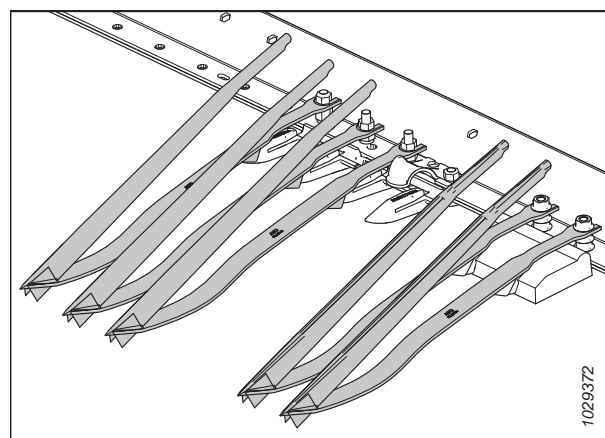

pav. 5.1: Grūdinių kultūrų atkeltuvo rinkinys

5.1.2 Javų atkeltuvo lentynos rinkinys

Javų atkeltuvų lentynose laikomi javų atkeltuvai pjaunamosios gale.

Montavimo instrukcijos pateikiamos rinkinyje.

B7023

PASTABA:

Šis rinkinys skirtas tik vienai pusei. Užsisakykite du rinkinius abiem pjaunamosios pusėms.

PASTABA:

FD225 pjaunamosioms naudojamas tik vienas rinkinys.

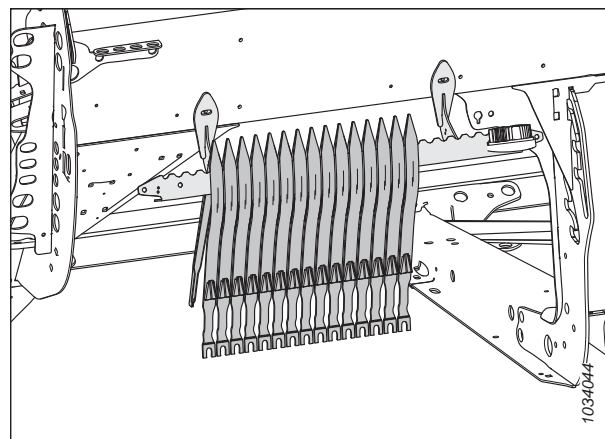

pav. 5.2: Javų atkeltuvo lentynos rinkinys – kairioji pusė

5.1.3 Javų skirtuvo saugojimo laikiklio rinkinys

Javų skirtuvo saugojimo laikiklio rinkinys naudojamas standartiniams skirtuvams ar slankiems javų skirtuvams laikyti ant pjaunamosios.

Montavimo instrukcijos pateikiamos rinkinyje.

B7030

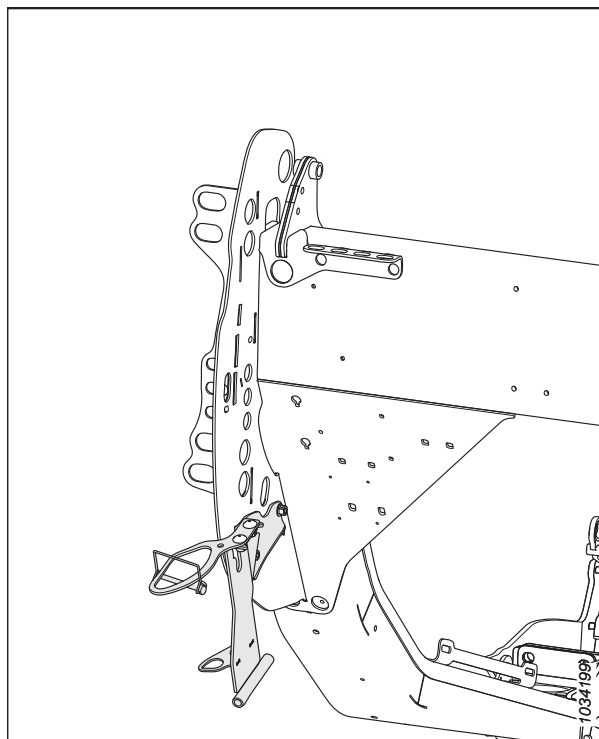

pav. 5.3: Skirtuvo saugojimo laikiklio rinkinys

5.1.4 Slankūs pasėlių skirtuvai

Slankūs javų skirtuvai padeda kombainui sekti žemės kontūrus, pagerina javų skirstymą ir sumažina tryvimą.

Montavimo instrukcijos pateikiamos rinkinyje.

B7346

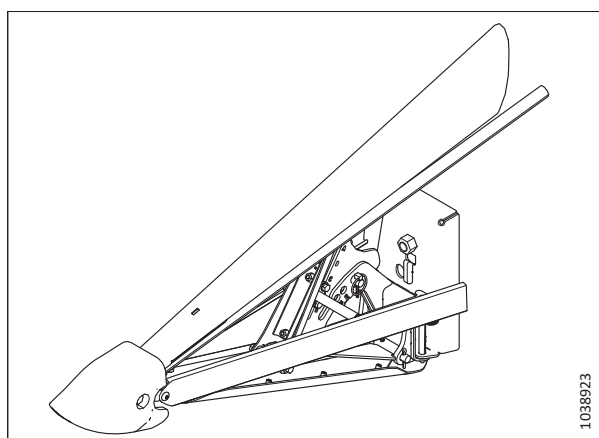

pav. 5.4: Slankus pasėlių skirtuvas

5.1.5 Viso ilgio viršutinė kryžminė sraigė

Viršutinė kryžminė sraigė (UCA) tvirtinama prie pjaunamosios priešais galinį vamzdį ir padeda geriau tiekti javus į pjaunamosios centrą esant sudėtingoms pjovimo sąlygoms.

Viršutinė kryžminė sraigė (A) puikiai tinka pjauti tankias kultūras, avižas, rapsus, garstyčias ir kitas aukštas, tankias ir sunkiai tiekiamas kultūras.

Užsisakykite toliau nurodytus paketus.

Bazinis sraigės paketas

Paketą sudaro sraigė, tvirtinimo elementai, pavara ir hidraulinės pjaunamųjų jungtys, kurie yra paruošti naudoti su viršutine kryžmine sraigė.

Užsisakykite iš toliau pateikiamo sąrašo toliau nurodytus rinkinius pagal savo pjaunamosios modelį.

- 7,6 m (25 ft) – B6413 (dvi dalys)
- 9,1 m (30 ft) – B6414 (dvi dalys)
- 10,6 m (35 ft) – B6415 (dvi dalys)
- 12,1 m (40 ft) – B6417 (trys dalys)
- 12,5 m (41 ft) – B6416 (dvi dalys)
- 13,7 m (45 ft) B6418 (trys dalys)
- 15,2 m (50 ft) – B6419 (trys dalys)

Hidraulinių jungčių paketas

Šis paketas reikalingas tik pjaunamosioms be gamykloje sumontuotos UCA hidraulikos.

Užsisakykite iš toliau pateikiamo sąrašo toliau nurodytus rinkinius pagal savo pjaunamosios modelį.

- 7,6 m (25 ft) – B7338 (dvi dalys)
- 9,1 m (30 ft) – B7117 (dvi dalys)
- 10,6 m (35 ft)– B7118 (dvi dalys)
- 12,1 m (40 ft) – B7119 (trys dalys)
- 12,5 m (41 ft)– B7120 (dvi dalys)
- 13,7 m (45 ft) B7121 (trys dalys)
- 15,2 m (50 ft) – B7121 (trys dalys)

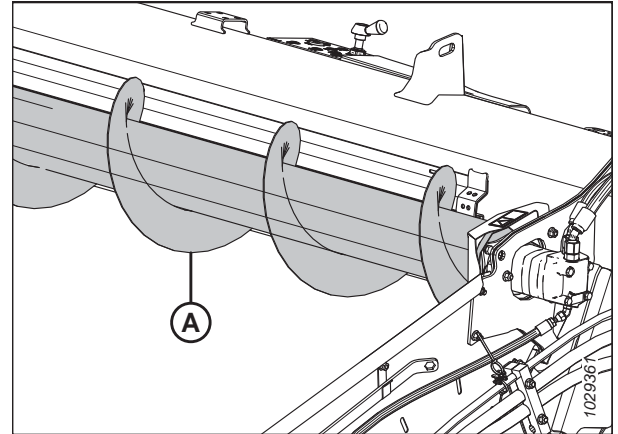

pav. 5.5: Viršutinė kryžminė sraigė

5.1.6 Suplūktų javų lenktuvų pirštų rinkinys

Plieniniai pirštai tvirtinami prie kas antro virbo sverto ir padeda pjauti sunkius, sunkiai pjaunamus augalus, pvz., išguldytus ryžius.

PASTABA:

Išguldytų pasėlių lenktuvų pirštų rinkinys nesuderinamas su plačiais transporterių deflektoriais.

Kiekviename rinkinyje yra trys pirštai, skirti kumštelio galui, ir trys pirštai, skirti lenktuvų galui. Tvirtinimo įrangos, montavimo ir reguliavimo instrukcijos pateikiamos rinkinyje.

B7230



pav. 5.6: Išguldytų pasėlių pirštas

5.1.7 Ryžių skirtuvo strypų rinkinys

Ryžių skirtuvo strypai tvirtinami prie kairiojo ir dešiniojo javų skirtuvų ir paskirsto aukštus ir susipainiojusius ryžių javus panašiai, kaip standartinio skirtuvo strypai paskirsto standartinius javus.

Rinkinį sudaro tiek kairieji, tiek dešinieji strypai ir laikymo laikikliai.

B7238

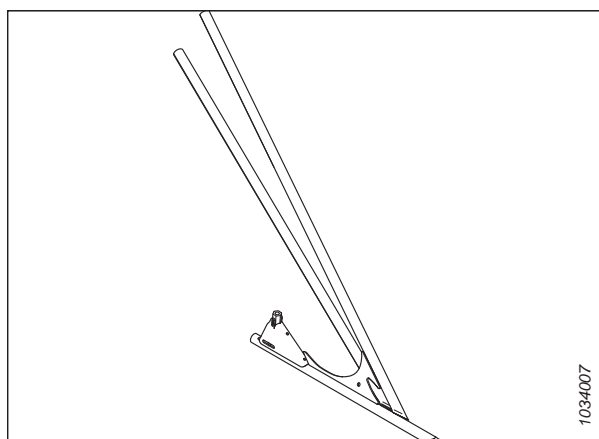

pav. 5.7: Kairysis ryžių skirtuvo strypų rinkinys

5.1.8 Priedo saulėgražoms rinkinys

Naudojant šį rinkinį FD2 serijos „FlexDraper®“ pjaunamąją (tik su smailiais apsaugais) galima konvertuoti į saulėgražų pjaunamąją.

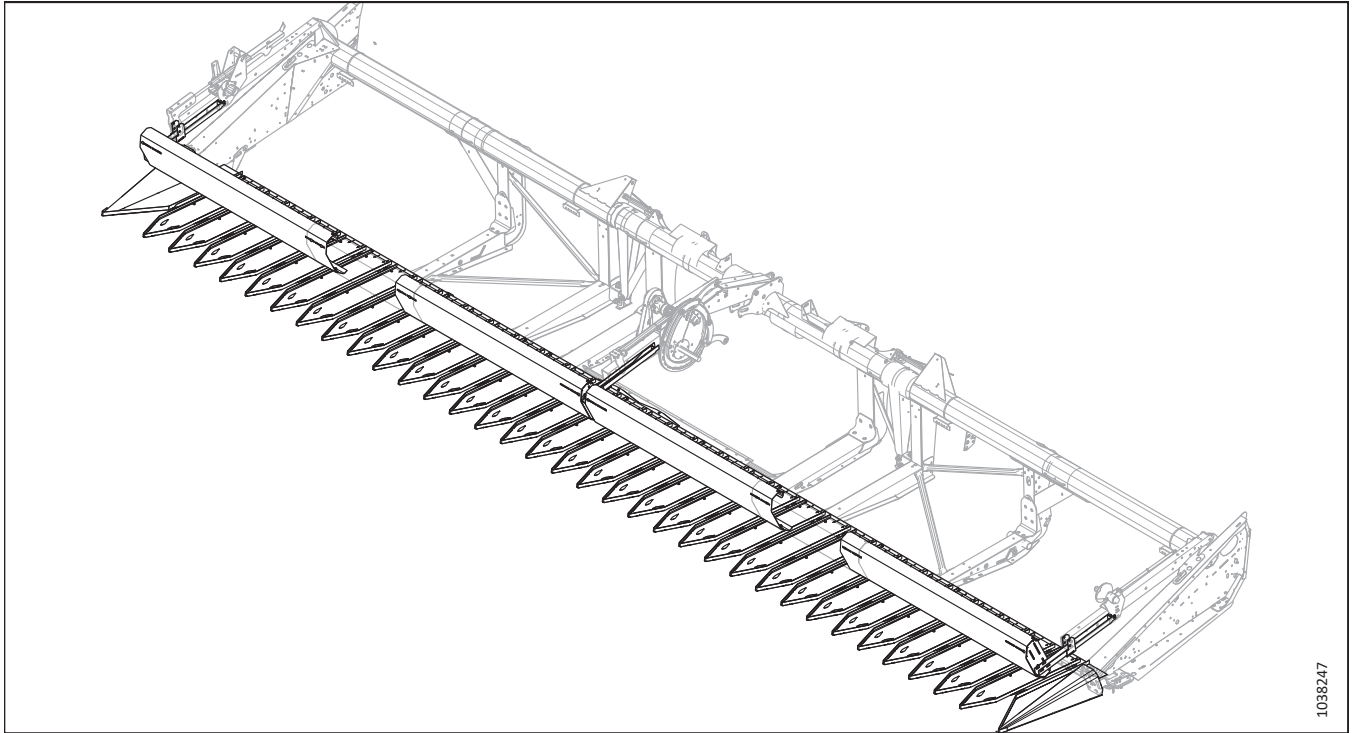

pav. 5.8: Priedas saulėgražoms

Užsisakykite priedų saulėgražoms rinkinį, atsižvelgdami į pjaunamosios dydį.

- 9,1 m (30 ft) – C2086
- 10,6 m (35 ft) – C2087
- 12,1 m (40 ft) trigubas lenktuvas – C2169
- 12,1 m (40 ft) dvigubas lenktuvas – C2088
- 12,5 m (41 ft) dvigubas lenktuvas – C2088
- 13,7 m (45 ft) – C2089
- 15,2 m (50 ft) – C2170

Kolektorių sudaro bazinis rinkinys, dugnų rinkiniai ir deflektoriai.

PAPILDOMOS KOMPLEKTACIJOS IR PRIEDAI

Bazinį rinkinį (B7302) sudaro paprasti laikikliai, galiniai skirtuvai, pjovimo agregato dugno atramos, kreipimo trauklės komponentai ir tvirtinimo elementai.

Dugnų rinkinyje (B7303) yra penki dugnai (du atsarginiai). Užsisakykite dugnų rinkinių skaičių, atsižvelgdami į pjaunamosios dydį.

- 9,1 m (30 ft) – 0 rinkinių (baziniame rinkinyje yra pakankamai dugnų 9,1 m [30 ft] pjaunamosioms. Papildomi dugnų rinkiniai nereikalingi.)
- 10,6 m (35 ft) – 1 rinkinys
- 12,1 m (40 ft) – 2 rinkiniai
- 12,5 m (41 ft) – 2 rinkiniai
- 13,7 m (45 ft) – 3 rinkiniai
- 15,2 m (50 ft) – 4 rinkiniai

Deflektoriai yra su kreipimo trauklių skydeliais ir papildomomis pjovimo agregato dugno atramomis.

- 9,1 m (30 ft) – B7304
- 10,6 m (35 ft) – B7305
- 12,1 m (40 ft) trigubas lenktuvas – B7395
- 12,1 m (40 ft) dvigubas lenktuvas – B7306
- 12,5 m (41 ft) dvigubas lenktuvas – B7306
- 13,7 m (45 ft) – B7307
- 15,2 m (50 ft) – B7396

5.1.9 Galiniai deflektoriaus strypai

Deflektoriaus strypai padeda išvengti, kad prie angos pristatyti javai nekliudytų stovinčių javų.

PASTABA:

Galiniai nukreipiamieji strypai naudojami tik dvigubam apvyniojimui su galiniu pristatymu.

Yra kairės pusės pjaunamosios rinkinys (B6447) ir dešinės pusės pjaunamosios rinkinys (B6448).

Montavimo ir reguliavimo instrukcijos pateikiamos kiekviename rinkinyje.

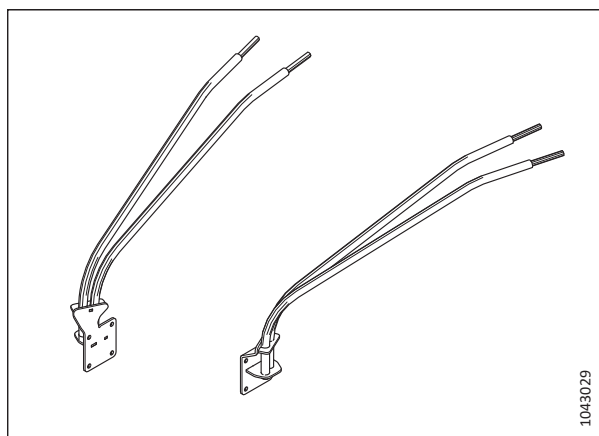

pav. 5.9: Galiniai deflektoriaus strypai

5.1.10 „VertiBlade™“ vertikalinių dalgių rinkinys

„VertiBlade™“ yra vertikalus javų pjovimo įtaisas, tvirtinamas kiekviename pjaunamosios gale. Jis naudojamas norint supjaustyti įstrigusius ar susipainiojusius javus.

Užsisakykite toliau nurodytus paketus.

Bazinis „VertiBlade™“

Rinkinį sudaro dalgiai, tvirtinimo elementai, pavara ir hidraulinės jungtys, skirti montuoti ant pjaunamosios, A parengtos naudoti su skirtuvu.

B7029

Hidraulinių jungčių paketas

Hidraulinių jungčių paketai reikalingi tik pjaunamosioms, kuriose gamykloje nebuvo įrengta skirtuvui skirta hidraulika. Paketą sudaro hidrauliniai kontūrai, skirti parengti naudoti pjaunamąją su skirtuvu („VertiBlade™“).

Užsisakykite vieną iš toliau nurodytų rinkinių pagal savo pjaunamosios dydį:

- 7,6 m (25 ft) – B7339
- 9,1 m (30 ft) – B7127
- 10,6 m (35 ft) – B7128
- 12,1 m (40 ft) – B7129
- 12,5 m (41 ft) – B7130
- 13,7 m (45 ft) – B7195
- 15,2 m (50 ft) – B7131

Montavimo instrukcijos pateikiamos rinkiniuose.

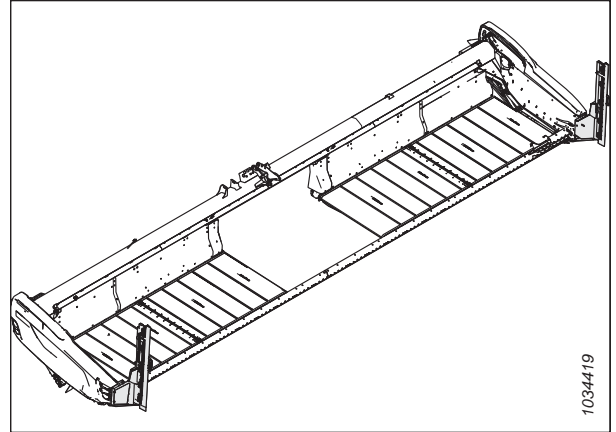

pav. 5.10: „VertiBlade™“ vertikalinių dalgių rinkinys

5.1.11 Kabinos šoninio transporterio greičio valdymas integravimo rinkinys

Kabinos šoninio transporterio greičio valdymo integravimo rinkinys leidžia kombaino operatoriui valdyti šoninių transporterių greitį iš kombaino kabinos. Rinkinys pritaikytas „Case IH AFS Pro 600“ ar „Pro 700“ ekranui arba „New Holland IntelliView™“ 6 arba 7 ekranui.

Montavimo instrukcijos pateikiamos kartu su rinkiniu MD #357945.

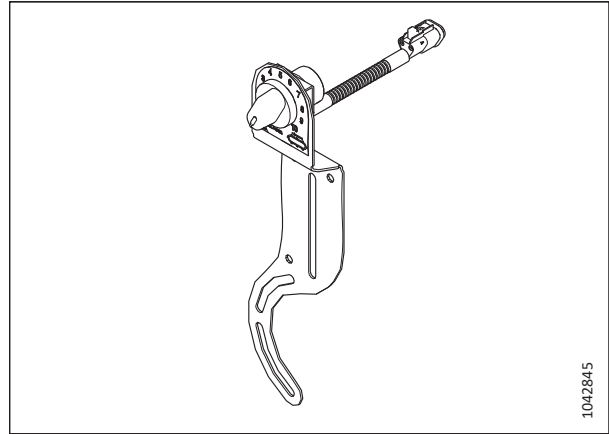

pav. 5.11: Kabinos šoninio transporterio greičio valdymo rinkinys

5.2 Pjovimo agregato rinkiniai

Pjovimo agregatas yra pjaunamosios priekyje. Ji laiko dalgį ir apsaugas, naudojamus pjaunant pasėlius.

5.2.1 Akmenų blokavimo rinkinys

Akmenų blokavimo įtaisas padidina pjovimo agregato briaunos aukštį kad akmenys neužriedėtų ant transporterio platformų.

Užsakykite paketus pagal pjaunamosios dydį.

- FD225, FD230, FD235 ir FD241 – B7122
- FD240, FD245 ir FD250 – B7123

Montavimo instrukcijos pateikiamos rinkiniuose.

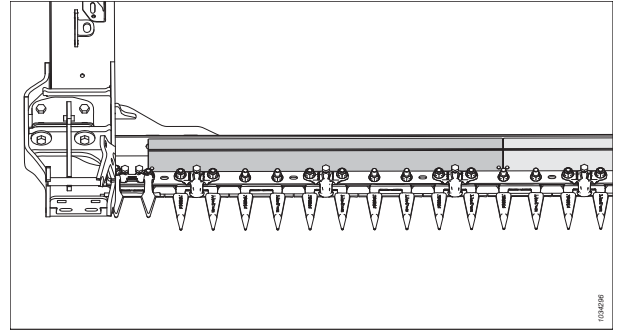

pav. 5.12: Akmenų blokavimo rinkinys

5.2.2 Keturių taškų dalgių apsauga

Keturių taškų apsaugos užtikrina geresnę dalgių apsaugą labai akmenuotomis sąlygomis ir gali pagerinti pjaunamosios našumą, kai augalai yra linkę suskilti, nes sumažina pasėlių judėjimą iš vienos pusės į kitą.

Keturių taškų dalgių apsaugų rinkinius galima įsigyti visoms FD2 serijos „FlexDraper“ pjaunamosioms. Dėl dalių numerių žr. pjaunamųjų dalių katalogą arba kreipkitės į atstovą.

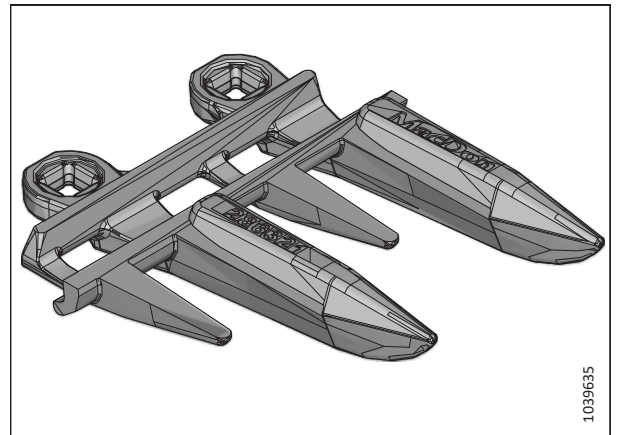

pav. 5.13: Keturių taškų dalgių apsauga

5.3 FM200 paviršiaus kopijavimo modulis rinkiniai

Paviršiaus kopijavimo modulis naudojamas pjaunamajai tvirtinti prie kombaino. Jis aprėpia javų srautą iš abiejų pusių transporterių bei traukia javus į kombaino nuožulniąją kamerą.

5.3.1 Javų deflektorių rinkiniai

Naudojant šį rinkinį ant paviršiaus kopijavimo modulis sumontuojami skirtingų dydžių javų deflektoriai atsižvelgiant į nuožulniosios kameros korpuso dydį.

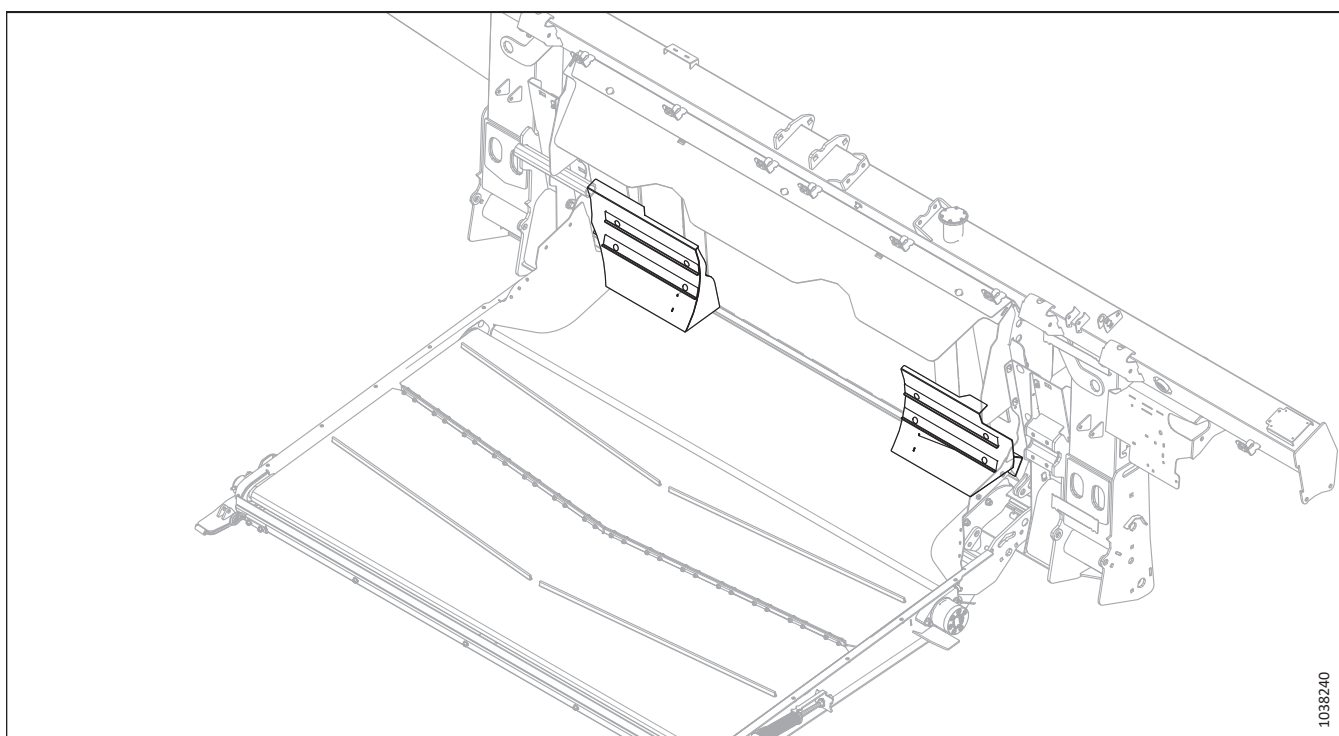

pav. 5.14: Javų deflektoriai

Norėdami nustatyti, kokį deflektoriaus rinkinį užsisakyti, žr. toliau pateiktą lentelę:

Kombaino tiekimo įrenginio korpuso dydis	Rinkinys
Ypač siaura konfigūracija	B7314
Siaura	B7347
Vidutinė	B7348

5.3.2 Prailgintas centrinis pylimo elementas

Išplėstinio vidurio užpildo rinkinyje yra ilgesnė užpildo plokštė, skirta užsandarinti plotą už pereinamojo skydo, todėl sumažėja nuostoliai pjaunant tokias kultūras kaip pupos ir žirniai.

Montavimo instrukcijos pateikiamos rinkinyje.

B6450

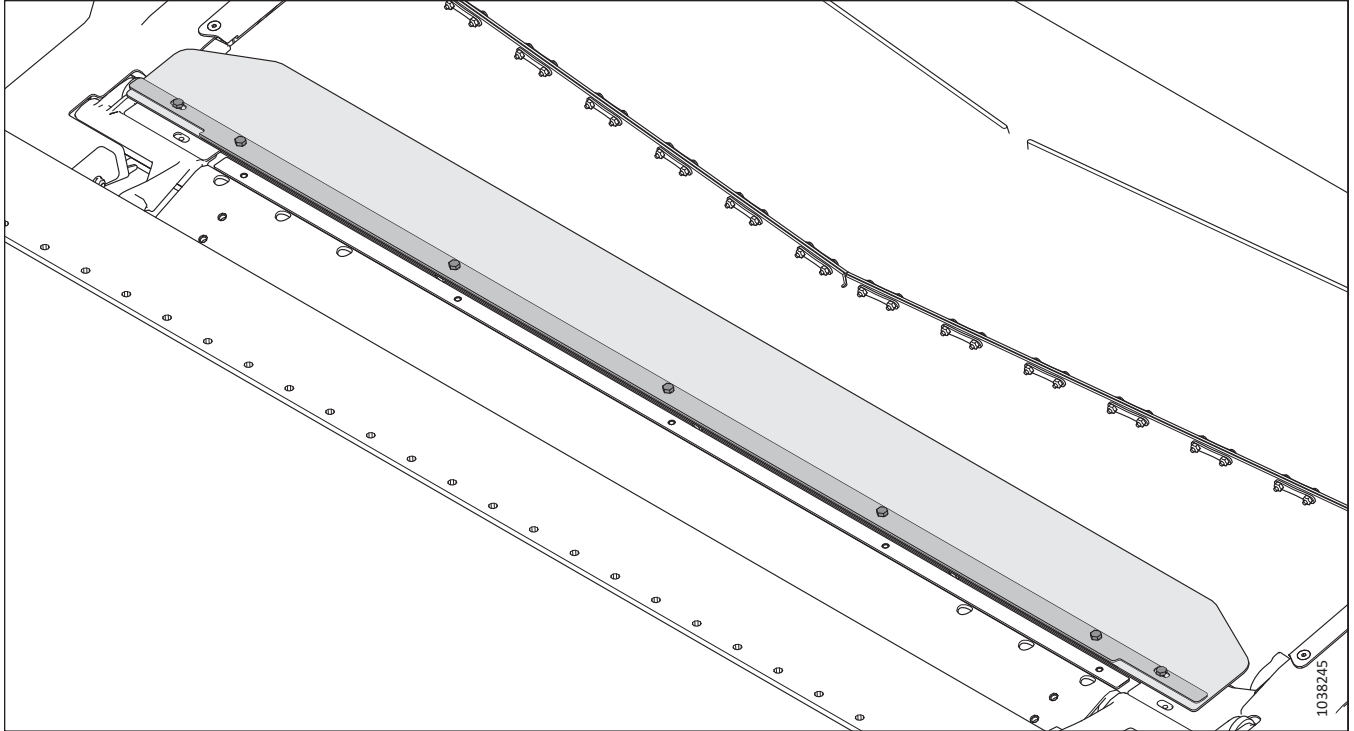

pav. 5.15: Prailgintas centrinis pylimo elementas

5.3.3 Tiekimo sraigės ypač atsparus sraigės prailginimo rinkinys

Naudojant sraigės prailginimo rinkinį galima lengviau tiekti žalius / drėgnus augalus (pvz., ryžius ir žalias grūdines kultūras).

Žr. 3.8.1 FM200 tiekimo sraigės našumo konfigūracijos, p. 90, kur pateikiamas galimų vijų derinių sąrašas.

B6400

Montavimo instrukcijos pateikiamos rinkinyje.

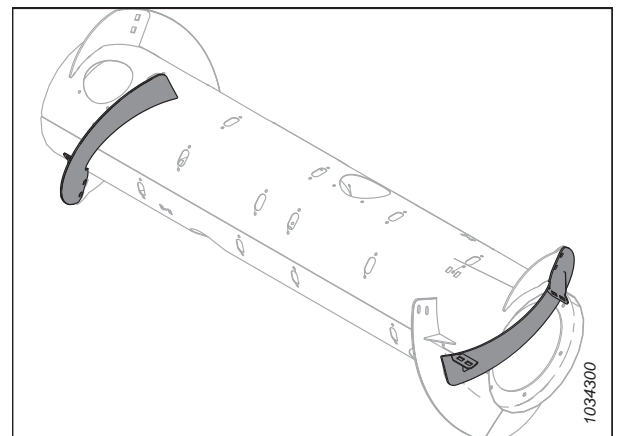

pav. 5.16: Tiekimo sraigės ypač atsparus vijos ilginimo rinkinys

5.3.4 Sandūros užpildymo rinkinys

Sandūros užpildymo rinkinys papildomai užsandarina tarpą tarp paviršiaus kopijavimo modulio ir pjaunamosios.

PASTABA:

Šis rinkinys skirtas tik Europos rinkai sukongigūruotoms pjaunamosioms.

Montavimo instrukcijos pateikiamos rinkinyje.

B7217

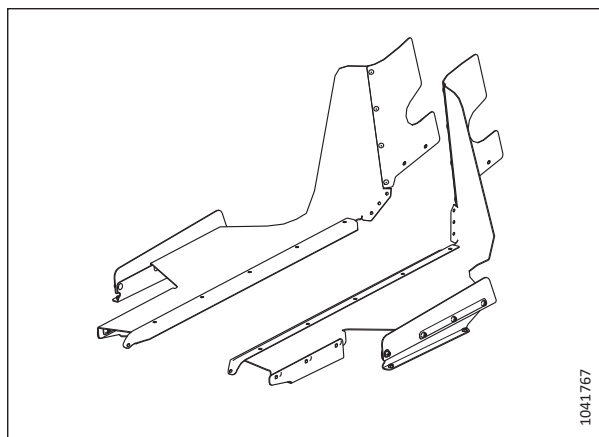

pav. 5.17: Sandūros užpildymo rinkinys

5.3.5 Hidraulinio bako prailginimo rinkinys

Hidraulinio bako prailginimo rinkinys padidina oro išleidimo dangtelio padėtį, todėl paviršiaus kopijavimo modulį galima naudoti stačiose įkalnėse, išlaikant alyvos tiekimą į siurblio įsiurbimo pusę.

Šį rinkinį rekomenduojama naudoti dirbant ant statesnių, nei 5° šlaitų.

B7542

Montavimo instrukcijos pateikiamos rinkinyje.

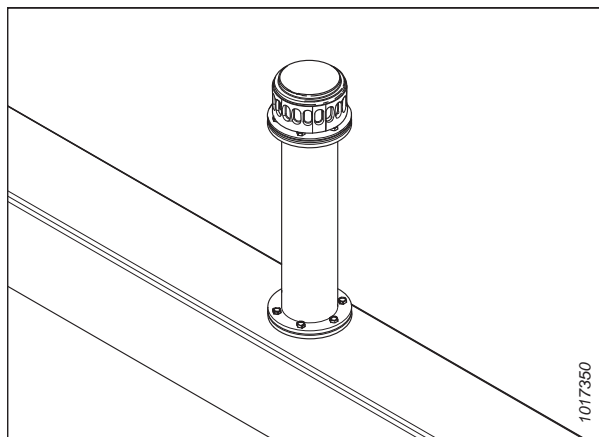

pav. 5.18: Hidraulinio bako prailginimo rinkinys

5.3.6 Šoninio pakreipimo kištuko rinkinys

Naudojant šį rinkinį, kombaino šoninis pokreipis veikia su pjaunamosios automatiniu aukščio valdymu (AHHC).

B7196

Montavimo instrukcijos pateikiamos rinkinyje.

PASTABA:

Šio rinkinio nerekomenduojama naudoti šlaituose, kurių nuolydis didesnis nei 10 %.



pav. 5.19: Šoninio pakreipimo kištukas

5.3.7 Varpapjovių juostų rinkinys

Varpapjovių juostos padeda geriau tiekti tam tikrus javus, pvz., ryžius. Jos **NEREKOMENDUOJAMOS** grūdinėms kultūroms.

Varpapjovių juostų rinkinį pasirinkite pagal kombaino nuožulniosios kameros korpuso plotį. Daugiau informacijos žr. 5.1, p. 519 lentelėje.

Montavimo instrukcijos pateikiamos rinkiniuose.

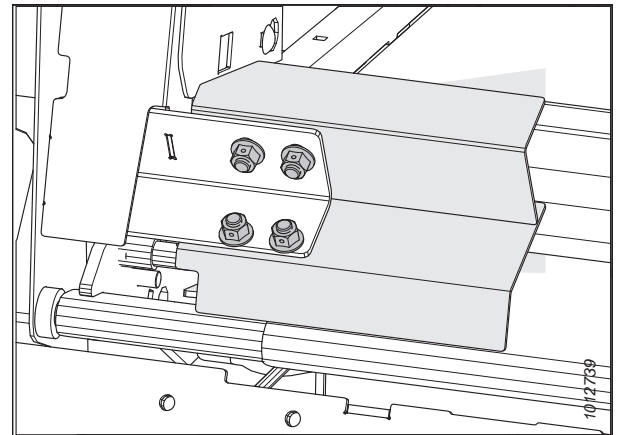

pav. 5.20: Varpapjovės juosta

Lentelė 5.1 Varpapjovių juostų konfigūracijos ir rekomendacijos

Rinkinys	Pjovimo juostos ilgis	Paviršiaus kopijavimo modulio atidarymo plotis	Rekomenduojamas nuožulniosios kameros plotis
B6042	265 mm (10 1/2 col.)	1317 mm (52 col.)	1250–1350 mm (49–65 col.)
B6044	325 mm (13 col.)	1197 mm (47 col.)	Tik specialios paskirties javams
B6045	365 mm (14 1/2 col.)	1117 mm (44 col.)	1100 mm (43 1/2 col.) ir mažiau
B6046	403 mm (16 col.)	1041 mm (41 col.)	Tik specialios paskirties javams
B6213	515 mm (20 col.)	817 mm (32 col.)	Tik specialios paskirties javams

5.4 Pjaunamosios rinkiniai

Pjaunamosios rinkiniai papildo pjaunamosios rėmą arba jį patobulina; jie nėra atskiros sistemos ar funkcijos.

5.4.1 „ContourMax™“ paviršiaus kopijavimo ratų rinkinys

Naudojant „ContourMax™“ galima palenkti ir automatiškai valdyti pjaunamosios aukštį (AHHC) ir nustatyti, kad raženos aukštis būtų 25–457 mm (1–18 in) (standartinėje pjaunamojoje 0–152 mm [0–6 in]).

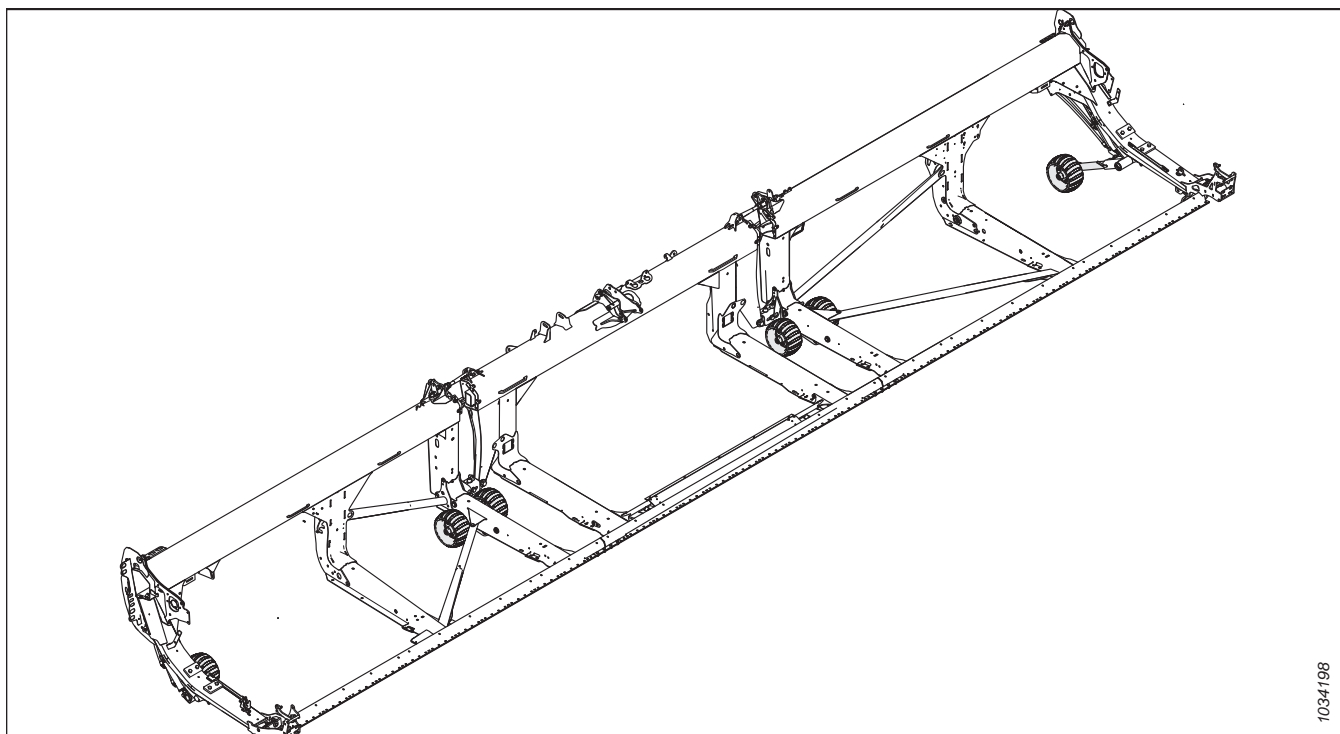

pav. 5.21: „ContourMax™“ paviršiaus kopijavimo ratai

Rinkinį sudaro keturi ratų komplektai ir hidraulinė aukščio reguliavimo pavara, valdoma iš kombaino kabinos. Montavimo instrukcijos pateikiamos rinkinyje. Užsisakykite toliau nurodytus paketus.

Bazinis „ContourMax™“ paketas: paketą sudaro ratai, tvirtinimo elementai, cilindrai, A valdymo vožtuvai ir hidraulinės jungtys, skirti montuoti ant pjaunamosios, parengtos naudoti su A „ContourMax™“.

B7335

Hidraulinių jungčių paketas: Paketą sudaro hidrauliniai kontūrai, skirti parengti pjaunamąją naudoti su „ContourMax™“, jei nėra sukonfigūruota gamykloje. Užsisakykite hidraulinių vamzdžių paketą iš toliau pateikto sąrašo pagal savo pjaunamosios modelį:

- FD225 – B7340
- FD230 – B7082
- FD235 – B7083
- FD240 – B7113
- FD241 – B7114
- FD245 – B7193
- FD250 – B7116

5.4.2 „EasyMove™“ transportavimo sistema

Naudojant „EasyMove™“ transportavimo sistemą galima ypač greitai pervežti pjaunamąją iš vieno lauko į kitą. Dirbant lauke ratai taip pat gali būti naudojami kaip stabilizavimo ratai.

Montavimo instrukcijos pateikiamos rinkinyje.

Norėdami sumontuoti šį rinkinį, užsisakykite vieną iš toliau išvardytų elementų, priklausomai nuo pjaunamosios dydžio.

- 9,1 m (30 ft) – C2172
- 10,6 m (35 ft) – C2260
- 12,1 m (40 ft) – C2173
- 12,5 m (41 ft) – C2173
- 13,7 m (45 ft) – C2173
- 15,2 m (50 ft) – C2173

C2172 sudaro

- Stabilizavimo ratai / „EasyMove™“ transportavimo bazinis rinkinys – B6288
- Ratai ir padangos – B7398
- Trumpas vilkimo strypas – B7391

C2260 sudaro

- Stabilizavimo ratai / „EasyMove™“ transportavimo bazinis rinkinys – B6288
- Ratai ir padangos – B7398
- Vidutinis vilkimo strypas - B7548

C2173 sudaro

- Stabilizavimo ratai / „EasyMove™“ transportavimo bazinis rinkinys – B6288
- Ratai ir padangos – B7398
- Ilgas vilkimo strypas – B7392

PASTABA:

„EasyMove™“ transportavimo sistema **NESUDERINAMA** su FD225 pjaunamosiomis.

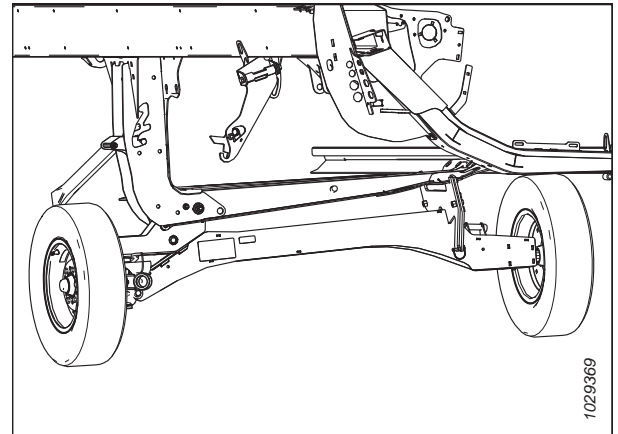

pav. 5.22: „EasyMove™“ transportavimo sistema

5.4.3 Vidinių plieninių galinių pirštų rinkinys

Papildomos komplektacijos pirštai naudojami pjaunant sunkiai pjaunamus javus, išgulsius rapsus ir pašarus, kai kampiniai plastikiniai pirštai išlinksta ir iškrypsta nuo didelio javų svorio.

Montavimo instrukcijos pateikiamos rinkinyje.

MD #311972

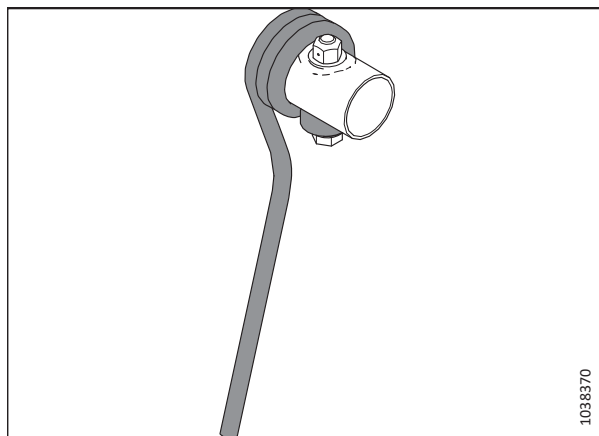

pav. 5.23: Vidinis plieninis galinis pirštas

5.4.4 Išorinių plieninių galinių pirštų rinkinys

Papildomos komplektacijos pirštai naudojami pjaunant sunkiai pjaunamus javus, išgulsius rapsus ir pašarus, kai kampiniai plastikiniai pirštai išlinksta ir iškrypsta nuo didelio javų svorio.

Montavimo instrukcijos pateikiamos rinkinyje.

MD #311959

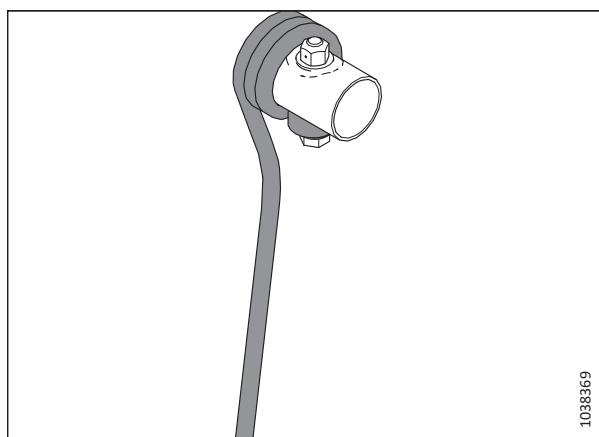

pav. 5.24: Išorinis plieninis galinis pirštas

5.4.5 Plieninių lenktuvų pirštų rinkinys

Užsisakykite vieną iš toliau nurodytų variantų pagal savo pjaunamosios dydį.

- 6,1 m (20 ft), viengubi lenktuvai, nuo 6 iki 9 menčių – B7360
- 7,6 m (25 ft), viengubi lenktuvai, nuo 6 iki 9 menčių – B7361
- 9,1 m (30 ft), dvigubi lenktuvai, nuo 6 iki 9 menčių – B7362
- 12,5 m (41 ft), dvigubi lenktuvai, nuo 5 iki 6 menčių – B7359

Montavimo instrukcijas žr. [Plastikinių lenktuvų pirštų montavimas, p. 449](#).

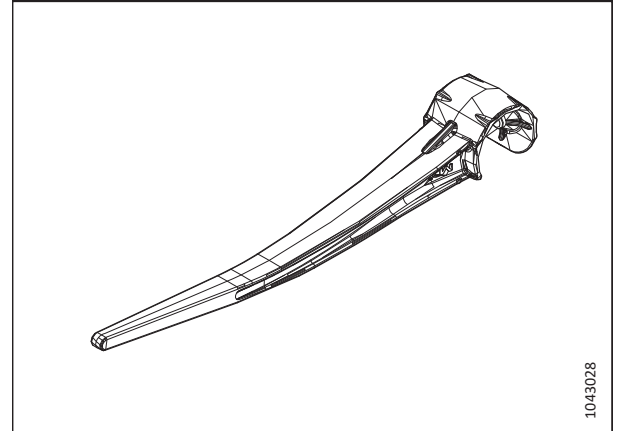

pav. 5.25: Plastikinis lenktuvų pirštas

5.4.6 Plieninių lenktuvų pirštų rinkinys

Pasirenkamieji pirštai, naudojami sunkiems javams, išguldytiems rapsams ir (arba) pašariniams augalams apdoroti.

Užsisakykite vieną iš toliau nurodytųjų pagal savo pjaunamosios dydį

- 7,6 m (25 ft), viengubi lenktuvai, 6 menčių – MD #360679
- 7,6 m (25 ft), viengubi lenktuvai, 9 menčių – MD #360680
- 9,1 m (30 ft), dvigubi lenktuvai, 5 menčių – MD #311054
- 9,1 m (30 ft), dvigubi lenktuvai, 6 menčių – MD #311055
- 10,6 m (35 ft), dvigubi lenktuvai, 5 menčių – MD #311068
- 10,6 m (35 ft), dvigubi lenktuvai, 6 menčių – MD #311069

Montavimo instrukcijos pateikiamos rinkinyje.

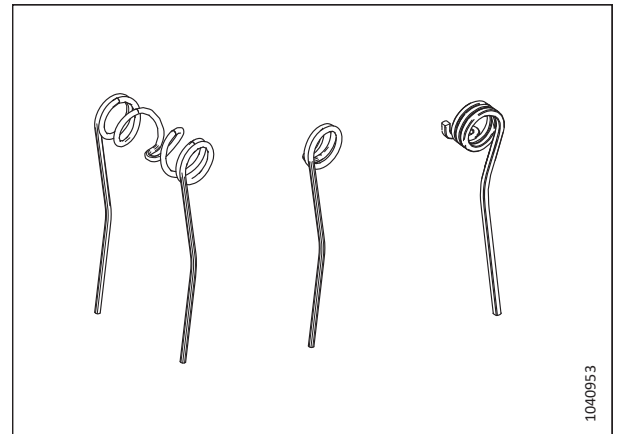

pav. 5.26: Plieniniai lenktuvų pirštai

5.4.7 Šoninio darbo ant šlaito stabilizatoriaus rinkinys

Šoninį darbo ant šlaito stabilizatoriaus rinkinį rekomenduojama naudoti dirbant ant statėsių nei 5° šlaitų.

Montavimo instrukcijos pateikiamos rinkinyje.

B7028

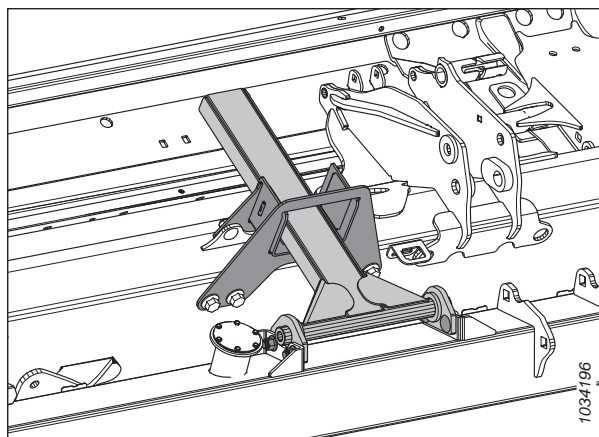

pav. 5.27: Šoninio darbo ant šlaito stabilizatoriaus rinkinys

5.4.8 Stabilizavimo ratų rinkinys

Stabilizavimo ratai stabilizuoja pjaunamosios šoninį judesį pjaunant didesniame aukštyje, nei naudojant standartines atramines plokšteles.

Montavimo ir reguliavimo instrukcijos pateikiamos rinkinyje.

C2171

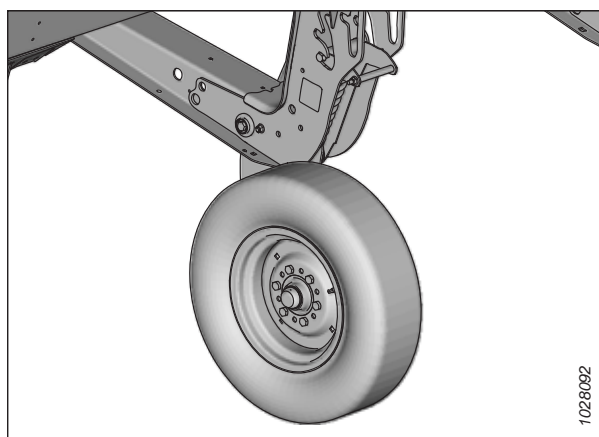

pav. 5.28: Stabilizavimo ratų rinkinys

5.4.9 Plieninių atraminių plokštelių kompleksas

Rinkinyje yra prailgintos nusidėvėjimo kompensavimo atraminės plokštelės, skirtos naudoti esant akmenuotam ir abrazyviam paviršiui.

SVARBU:

Šis rinkinys nerekomenduojamas naudoti esant dumblui ar kuomet gali susidaryti kibirkštys.

Rinkinį sudaro dvi atraminės plokštelės. Norėdami visiškai pakeisti standartines atramines plokšteles, užsisakykite tris paketus (iš viso šešios plokštelės).

B6801

Montavimo instrukcijos pateikiamos rinkinyje.

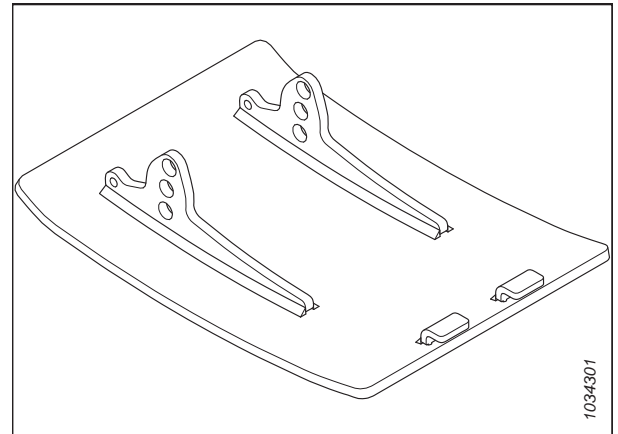

pav. 5.29: Plieninių atraminių plokštelių kompleksas

5.4.10 Ražienos apšvietimo žibintų rinkinys

Ražienų apšvietimo žibintai naudojami esant prastam matomumui, kad galėtumėte matyti nupjautą ražieną už pjaunamosios. Ražienų apšvietimo rinkinys skirtas FD2 „FlexDraper®“ pjaunamosioms 7,6–13,7 m (25–45 ft). Išsamesnės informacijos apie „Case“ kombainų suderinamumą rasite 5.2, p. 526 lentelėje.

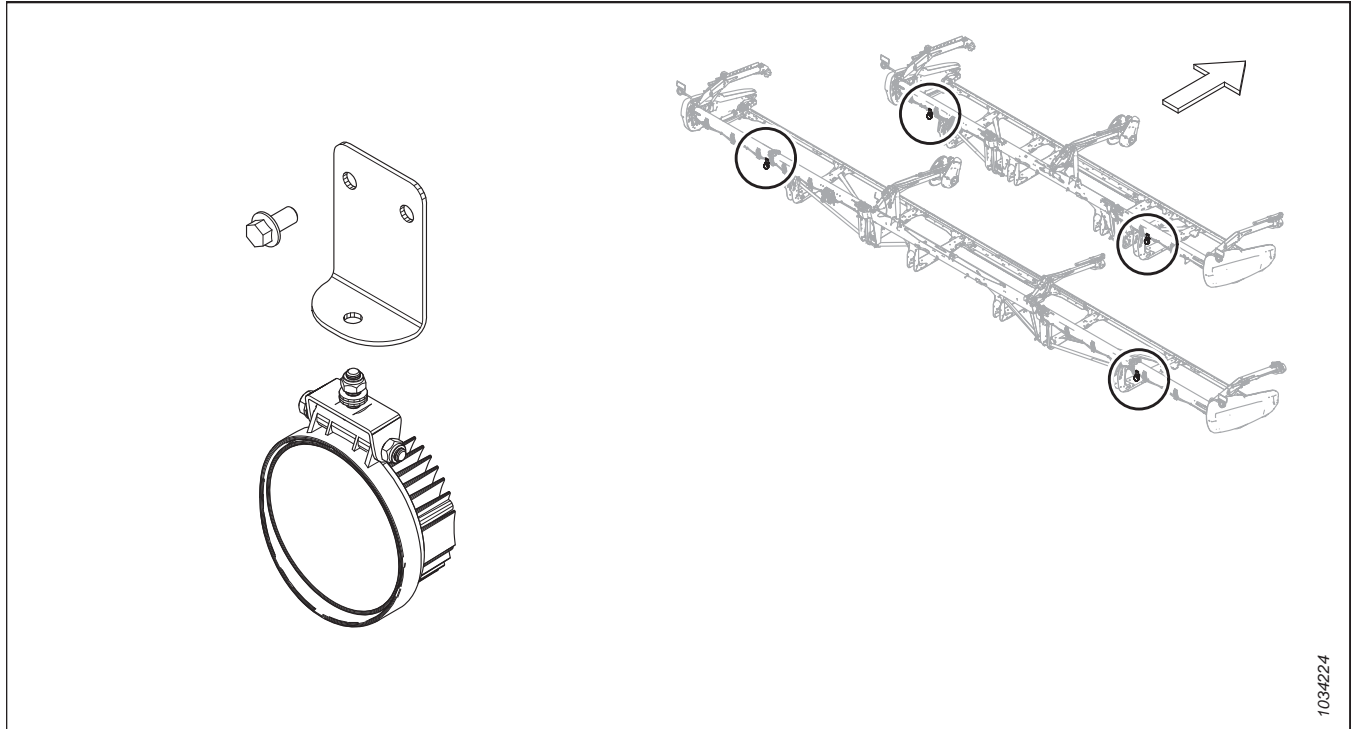

pav. 5.30: Ražienos apšvietimo žibintų rinkinys

PAPILDOMOS KOMPLEKTACIJOS IR PRIEDAI

Montavimo instrukcijos pateikiamos rinkinyje.

B7027

Lentelė 5.2 Suderinamumo lentelė

Modelis ⁸⁷	Modelio metai
„Case IH“ – 7250/8250/9250	2019 m. ir vėliau
„Case IH“ vidutinės klasės – 6160/ 7160	2024 m. ir vėliau

87. Jei jūsų kombainas suderinamas, gali prireikti atnaujinti programinę įrangą.

Skyrius 6: Trikčių nustatymas ir šalinimas

Trikčių šalinimo lentelės padeda nustatyti ir spręsti problemas, susijusias su pjaunamąja.

6.1 pro pjovimo agregatą byrantys javai

Vadovaudamiesi toliau pateikiamomis lentelėmis nustatykite javų byrėjimo pro pjovimo agregatą priežastis ir rekomenduojamus sprendimus.

Lentelė 6.1 Trikčių nustatymas ir šalinimas – pro pjovimo agregatą byrantys javai

Problema	Sprendimas	Žr.
Požymis: pjaunamoji nepaima nuvytusių augalų		
Pjovimo agregatas per aukštai	Nuleiskite pjovimo agregatą	<ul style="list-style-type: none"> 3.9.1 Pjovimas neliečiant žemės paviršiaus, p. 122 3.9.2 Pjovimas liečiant žemės paviršių, p. 130
Per mažas pjaunamosios kampas	Padidinkite pjaunamosios kampą	3.9.5 Pjaunamosios kampas, p. 158
Lenktuvai per aukštai	Nuleiskite lenktuvus	3.9.11 Lenktuvų aukštis, p. 167
Lenktuvai per daug užlenkti	Palenkite lenktuvus pirmyn	3.9.12 Lenktuvų pastūmimo pirmyn-atgal padėtis, p. 172
Važiavimo greitis per didelis pagal lenktuvų greitį	Padidinkite lenktuvų greitį arba sumažinkite važiavimo greitį	<ul style="list-style-type: none"> 3.9.6 Lenktuvų greitis, p. 160 3.9.7 Važiavimo greitis, p. 162
Lenktuvų pirštai nepakankamai pakelia javus	Padidinkite pirštų žingsnio statmenumą	3.9.13 Lenktuvų virbų pasvirimas, p. 181
Lenktuvų pirštai nepakankamai pakelia javus	Sumontuokite javų atkeltuvus	„MacDon“ atstovas
Požymis: galvutės suskyla ar nulūžta		
Per didelis lenktuvų greitis	Sumažinkite lenktuvų greitį	3.9.6 Lenktuvų greitis, p. 160
Lenktuvai per žemai	Pakelkite lenktuvus	3.9.11 Lenktuvų aukštis, p. 167
Per didelis važiavimo greitis	Sumažinkite važiavimo greitį	3.9.7 Važiavimo greitis, p. 162
Pernokę javai	Darbas naktį, kai didesnė drėgmė	–
Požymis: Medžiagos, susikaupusios tarp galinio lakšto ir peilio galvutės		
Javų varpos nulinksta per dalgio galvutės galinio skydo angą	Uždėkite dalgių galvučių gaubtus (išskyrus tada, kai dirbama ant drėgnos ar klampios dirvos)	4.8.9 Dalgio galvutės gaubtas, p. 383
Požymis: Medžiaga nėra pjaustoma		
Apsaugos užsikišę šiukšlėmis	Išstatykite trumpas dalgio apsaugas	4.8.8 Trumpos dalgio apsaugos ir laikikliai, p. 371
Sulūžę dalgio sekcijos	Pakeiskite sulaužytas sekcijas	4.8.1 Dalgio sekcijos keitimas, p. 345
Simptomas: per stipriai atšoka važiuojant įprastiniu greičiu lauke		

TRIKČIŲ NUSTATYMAS IR ŠALINIMAS

Lentelė 6.1 Trikčių nustatymas ir šalinimas – pro pjovimo agregatą byrantys javai (tęsinys)

Problema	Sprendimas	Žr.
Per aukštai nustatytas paviršiaus kopijavimo modulis	Sureguliuokite pjaunamosios paviršiaus kopijavimo modulį	<i>3.9.3 Pjaunamosios paviršiaus kopijavimo modulis, p. 133</i>
Požymis: javai ties galais nenuapjaunami		
Lenktuvai nepadėję arba nesucentruoti ant pjaunamojoje	Nustatykite horizontalią lenktuvų padėtį ar lenktuvų pasvirimą	<i>3.9.12 Lenktuvų pastūmimo pirmyn-atgal padėtis, p. 172</i>
Netinkamai sureguliuotas dalgio laikiklis	Sureguliuokite laikiklį taip, kad dalgis judėtų laisvai, bet vis tiek neleistų sekcijoms atkilti nuo apsaugų	<ul style="list-style-type: none"> • <i>Laikiklio reguliavimas – smailios dalgų apsaugos, p. 365</i> • <i>Laikiklio reguliavimas – trumpos dalgio apsaugos, p. 378</i>
Nusidėvėję arba sulūžę dalgio sekcijos ar apsaugai	Pakeiskite visas susidėvėjusias ir sulūžusias pjaunamąsias dalis	<i>4.8 Dalgis, p. 345</i>
Pjaunamoji nesulygiuota	Sulygiuokite pjaunamąją	<i>3.11 Pjaunamosios lygiavimas, p. 248</i>
Lenktuvų pirštai priešais dalgį tinkamai nepakelia javų	Sureguliuokite lenktuvų pastūmimo pirmyn-atgal padėtį ir (ar) pirštų žingsnį	<ul style="list-style-type: none"> • <i>3.9.12 Lenktuvų pastūmimo pirmyn-atgal padėtis, p. 172</i> • <i>3.9.13 Lenktuvų virbų pasvirimas, p. 181</i>
Skirtuvas nulenkia tankius pasėlius ties galais ir trukdo tinkamai tiekti, nes medžiaga užvirsta ant apsaugų	Pakeiskite 3–4 galines apsaugas trumpomis dalgio apsaugomis	<ul style="list-style-type: none"> • <i>4.8.8 Trumpos dalgio apsaugos ir laikikliai, p. 371</i> • „MacDon“ atstovas
Požymis: nupjovus grūdai byra priešais pjovimo agregatą		
Per mažas važiavimo greitis	Padidinkite važiavimo greitį	<i>3.9.7 Važiavimo greitis, p. 162</i>
Per mažas lenktuvų greitis	Padidinkite lenktuvų greitį	<i>3.9.6 Lenktuvų greitis, p. 160</i>
Lenktuvai per aukštai	Nuleiskite lenktuvus	<i>3.9.11 Lenktuvų aukštis, p. 167</i>
Pjovimo agregatas per aukštai	Nuleiskite pjovimo agregatą	<ul style="list-style-type: none"> • <i>3.9.1 Pjovimas neliečiant žemės paviršiaus, p. 122</i> • <i>3.9.2 Pjovimas liečiant žemės paviršių, p. 130</i>
Lenktuvai per daug užlenkti į priekį	Palenkite lenktuvus atgal ant svirtų	<i>3.9.12 Lenktuvų pastūmimo pirmyn-atgal padėtis, p. 172</i>
Pjovimo greitis didesnis nei 10 km/val. (6 mph) su 10 dantų lenktuvų pavaros žvaigžde	Pakeiskite lenktuvų pavaros žvaigždutę į 19 dantukų lenktuvų pavaros žvaigždutę	<ul style="list-style-type: none"> • <i>Lenktuvų pavaros viengubos žvaigždės atjungimas, p. 470</i> • <i>4.14.2 Lenktuvų pavaros žvaigždė, p. 469</i>
Nusidėvėję ar sulūžę dalgio komponentai	Pakeiskite komponentus	<i>4.8 Dalgis, p. 345</i>

6.2 Pjovimo veiksmai ir dalgio komponentai

Vadovaudamiesi toliau pateikiamomis lentelėmis įvertinkite pjovimo veiksmų ir dalgio komponentų problemas ir imkitės rekomenduojamų atitaisymo veiksmų.

Lentelė 6.2 Trikčių šalinimas – pjovimo veiksmai ir dalgio komponentai

Problema	Sprendimas	Žr.
Simptomas: netolygiai nupjauti javai		
Netinkamai sureguliuotas dalgio laikiklis	Sureguliuokite laikiklį	<ul style="list-style-type: none"> Laikiklio reguliavimas – smailios dalgių apsaugos, p. 365 Laikiklio reguliavimas – trumpos dalgio apsaugos, p. 378
Nusidėvėję arba sulūžę dalgio sekcijos ar apsaugos	Pakeiskite visas susidėvėjusias ir sulūžusias pjaunamąsias dalis	<ul style="list-style-type: none"> Smailių dalgio apsaugų keitimas, p. 361 Centrinės smailios dalgio apsaugos keitimas – dvigubo dalgio pjaunamoji, p. 366 Trumpų dalgio apsaugų ar galinių dalgio apsaugų keitimas, p. 375 Centrinės dalgio apsaugos keitimas – dvigubo dalgio pjaunamosios, p. 379 4.8.1 Dalgio sekcijos keitimas, p. 345
Važiavimo greitis per didelis pagal lenktuvų greitį	Sumažinkite važiavimo greitį arba padidinkite lenktuvų greitį	<ul style="list-style-type: none"> 3.9.6 Lenktuvų greitis, p. 160 3.9.7 Važiavimo greitis, p. 162
Lenktuvų pirštai priešais dalgį tinkamai nepakelia javų	Sureguliuokite lenktuvų padėtį / pirštų žingsnį	<ul style="list-style-type: none"> 3.9.12 Lenktuvų pastūmimo pirmyn-atgal padėtis, p. 172 3.9.13 Lenktuvų virbų pasvirimas, p. 181
Pjovimo agregatas per aukštai	Sumažinkite pjovimo aukštį	3.9.1 Pjovimas neliečiant žemės paviršiaus, p. 122.3.9.2 Pjovimas liečiant žemės paviršių, p. 130
Per plokščias pjaunamosios kampas	Nustatykite pjaunamąją statesniu kampu	3.9.5 Pjaunamosios kampas, p. 158
Apsaugų pjovimo briauna nepakankamai arti ar lygiagreči dalgio sekcijoms	Sulygiuokite apsaugas	Dalgio apsaugų ir apsauginės juostos reguliavimas, p. 359
Išdraikyti / sunkiai pjaunami javai	Išstatykite trumpas dalgio apsaugas	<p>Kreipkitės į „MacDon“ atstovą</p> <ul style="list-style-type: none"> Laikiklio reguliavimas – smailios dalgių apsaugos, p. 365 Laikiklio reguliavimas – trumpos dalgio apsaugos, p. 378
Lenktuvai per daug užlenkti	Palenkite lenktuvus pirmyn	3.9.12 Lenktuvų pastūmimo pirmyn-atgal padėtis, p. 172

TRIKČIŲ NUSTATYMAS IR ŠALINIMAS

Lentelė 6.2 Trikčių šalinimas – pjovimo veiksmai ir dalgio komponentai (tęsinys)

Problema	Sprendimas	Žr.
Simptomas: užstrigęs dalgis		
Lenktuvai per aukštai arba per daug palenkti pirmyn	Nuleiskite lenktuvus arba palenkite atgal	<ul style="list-style-type: none"> • 3.9.11 Lenktuvų aukštis, p. 167 • 3.9.12 Lenktuvų pastūmimo pirmyn-atgal padėtis, p. 172
Per didelis važiavimo greitis	Sumažinkite važiavimo greitį	3.9.7 Važiavimo greitis, p. 162
Netinkamai sureguliuotas dalgio laikiklis	Sureguliuokite laikiklį	<ul style="list-style-type: none"> • Laikiklio reguliavimas – smailios dalgių apsaugos, p. 365 • Laikiklio reguliavimas – trumpos dalgio apsaugos, p. 378
Atšipusi ar sulūžusi dalgio sekcija	Pakeiskite atitinkamą dalgio sekciją	4.8.1 Dalgio sekcijos keitimas, p. 345
Sulankstyti ar sulūžę apsaugai	Sulygiuokite arba pakeiskite apsaugus	Dalgio apsaugų ir apsauginės juostos reguliavimas, p. 359
Lenktuvų pirštai priešais dalgį tinkamai nepakelia javų	Sureguliuokite lenktuvų padėtį / pirštų žingsnį	<ul style="list-style-type: none"> • 3.9.12 Lenktuvų pastūmimo pirmyn-atgal padėtis, p. 172 • 3.9.13 Lenktuvų virbų pasvirimas, p. 181
Plieniniai ekscentriniai pirštai liečiasi su dalgiu	Padidinkite tarpą tarp lenktuvų ir pjovimo agregato / sureguliuokite pasvirimą	4.13.1 Tarpas tarp lenktuvų ir pjovimo agregato, p. 437
Ant pjovimo agregato kaupiasi purvas arba nešvarumai	Pakelkite pjovimo agregatą nuleisdami atramines plokšteles	3.9.2 Pjovimas liečiant žemės paviršių, p. 130
Ant pjovimo agregato kaupiasi purvas arba nešvarumai	Ištiesinkite pjaunamosios kampą	3.9.5 Pjaunamosios kampas, p. 158
Dalgis neveikia rekomenduojamu greičiu	Patikrinkite kombaino variklio sūkių dažnį arba pjaunamosios dalgio greitį	<ul style="list-style-type: none"> • Kombaino operatoriaus vadovas • Dalgio greičio tikrinimas, p. 166
Simptomas: per didelė pjaunamosios vibracija		
Per daug nusidėvėjęs dalgis	Pakeiskite dalgį	<ul style="list-style-type: none"> • 4.8.2 Dalgio atjungimas, p. 346 • 4.8.5 Dalgio montavimas, p. 349
Netinkamai sureguliuotas dalgio laikiklis	Sureguliuokite laikiklį	<ul style="list-style-type: none"> • Laikiklio reguliavimas – smailios dalgių apsaugos, p. 365 • Centrinio laikiklio reguliavimas ant dvigubo dalgio pjaunamųjų – smailios dalgių apsaugos, p. 369 • Laikiklio reguliavimas – trumpos dalgio apsaugos, p. 378 • Centrinio laikiklio reguliavimas – trumpos dalgio apsaugos, p. 382

TRIKČIŲ NUSTATYMAS IR ŠALINIMAS

Lentelė 6.2 Trikčių šalinimas – pjovimo veiksmai ir dalgio komponentai (tęsinys)

Problema	Sprendimas	Žr.
Atsilaisvinęs ar nusidėvėjęs dalgio galvutės kaištis arba pavaros svertas	Priveržkite arba pakeiskite dalis	<i>4.8.1 Dalgio sekcijos keitimas, p. 345</i>
Simptomas: per didelė paviršiaus kopijavimo modulio ir pjaunamosios vibracija		
Netinkamas dalgio greitis	Sureguliuokite dalgio greitį	<ul style="list-style-type: none"> • <i>Dalgio greičio tikrinimas, p. 166</i> •
Sulenktas pjovimo agregatas	Ištiesinkite pjovimo agregatą	„MacDon“ atstovas
Simptomas: per dažnai lūžta dalgio sekcijos ar apsaugos		
Netinkamai sureguliuotas dalgio laikiklis	Sureguliuokite laikiklį	<ul style="list-style-type: none"> • <i>Laikiklio reguliavimas – smailios dalgių apsaugos, p. 365</i> • <i>Laikiklio reguliavimas – trumpos dalgio apsaugos, p. 378</i>
Pjovimo agregatas ant akmenuoto paviršiaus veikia per lėtai	Pakelkite pjovimo agregatą su atraminėmis plokštelėmis	<i>3.9.2 Pjovimas liečiant žemės paviršių, p. 130</i>
Paviršiaus kopijavimo modulis nustatytas ties per sunkiu nustatymu	Sureguliuokite paviršiaus kopijavimo modulio spyruokles, kad būtų mažesnis A svoris	<i>Pjaunamosios paviršiaus kopijavimo sistemos tikrinimas ir reguliavimas, p. 134</i>
Sulenktas ar sulaužytas apsaugas	Ištiesinkite ar pakeiskite apsaugą	<ul style="list-style-type: none"> • <i>4.8.7 Smailios dalgių apsaugos ir laikikliai, p. 351</i> • <i>4.8.8 Trumpos dalgio apsaugos ir laikikliai, p. 371</i>
Per status pjaunamosios kampas	Ištiesinkite pjaunamosios kampą	<i>3.9.5 Pjaunamosios kampas, p. 158</i>
Simptomas: Dalgio galinė dalis		
Sulenktas ar sulaužytas apsaugas	Ištiesinkite ar pakeiskite apsaugą	<ul style="list-style-type: none"> • <i>4.8.7 Smailios dalgių apsaugos ir laikikliai, p. 351</i> • <i>4.8.8 Trumpos dalgio apsaugos ir laikikliai, p. 371</i>
Nusidėvėjęs dalgio galvutės kaištis	Pakeiskite dalgio galvutės kaištį	<ul style="list-style-type: none"> • <i>4.8.3 Dalgio galvutės guolio atjungimas, p. 348</i> • <i>4.8.4 Dalgio galvutės guolio montavimas, p. 348</i>
Atšipęs dalgis	Pakeiskite dalgį	<ul style="list-style-type: none"> • <i>4.8.2 Dalgio atjungimas, p. 346</i> • <i>4.8.5 Dalgio montavimas, p. 349</i>
Per didelis dalgio greitis	Sumažinkite dalgio greitį	„MacDon“ atstovas
Atsilaisvinę dalgio sekcijos tvirtinimo elementai	Patikrinkite ir priveržkite visus dalgio tvirtinimo elementus	–

6.3 lenktuvų tiekimas

Vadovaudamiesi toliau pateikiamomis lentelėmis įvertinkite lenktuvų tiekimo problemų priežastis ir imkitės rekomenduojamų atitaisymo veiksmy.

Lentelė 6.3 Trikčių nustatymas ir šalinimas – lenktuvų tiekimas

Problema	Sprendimas	Žr.
Požymis: lenktuvai nepaleidžia medžiagos esant įprastiniams statiems javams		
Per didelis lenktuvų greitis	Sumažinkite lenktuvų greitį	<i>3.9.6 Lenktuvų greitis, p. 160</i>
Lenktuvai per žemai	Pakelkite lenktuvus	<i>3.9.11 Lenktuvų aukštis, p. 167</i>
Lenktuvų virbai nustatyti per stačiai	Sumažinkite kumštelio nustatymą	<i>3.9.13 Lenktuvų virbų pasvirimas, p. 181</i>
Lenktuvai per daug užlenkti	Palenkite lenktuvus pirmyn	<i>3.9.12 Lenktuvų pastūmimo pirmyn-atgal padėtis, p. 172</i>
Požymis: lenktuvai nepaleidžia medžiagos esant išgulusiems ir statiems javams (lenktuvai iki galo nuleisti)		
Lenktuvų virbai nustatyti per stačiai statiems javams	Sumažinkite kumštelio nustatymą vienu arba dviem arba palenkite lenktuvus pirmyn	<i>3.9.13 Lenktuvų virbų pasvirimas, p. 181</i>
Požymis: vyniojimas ant lenktuvo galo		
Lenktuvų virbai nustatyti per stačiai	Sumažinkite kumštelio nustatymą	<i>3.9.13 Lenktuvų virbų pasvirimas, p. 181</i>
Lenktuvai per žemai	Pakelkite lenktuvus	<i>3.9.11 Lenktuvų aukštis, p. 167</i>
Per didelis lenktuvų greitis	Sumažinkite lenktuvų greitį	<i>3.9.6 Lenktuvų greitis, p. 160</i>
Lenktuvai nesucentruoti ant pjaunamosios	Sucentruokite lenktuvus ant pjaunamosios	<i>4.13.3 centravimo lenktuvai, p. 445</i>
Požymis: lenktuvai per greitai paleidžia javus		
Lenktuvų virbai nustatyti nepakankamai stačiai	Padidinkite kumštelio nustatymą, kad lenktuvų tiekimas atitiktų lenktuvų pastūmimo pirmyn-atgal padėtį	<i>3.9.13 Lenktuvų virbų pasvirimas, p. 181</i>
Lenktuvai per daug užlenkti į priekį	Palenkite lenktuvus atgal, kad atitiktų lenktuvų kumštelio nustatymą	<i>3.9.12 Lenktuvų pastūmimo pirmyn-atgal padėtis, p. 172</i>
Simptomas: lenktuvai nepakyla		
Lenktuvų kėlimo jungtys netinkamos ar defektyvios	Pakeiskite spartaus jungimo jungtį	
Simptomas: lenktuvai nesisuka		
Netinkamai prijungtos spartaus jungimo jungtys	Sujunkite jungtis	<i>3.6 Pjaunamosios tvirtinimas / atjungimas, p. 61</i>
Sugedusi ar sulūžusi lenktuvų pavaros grandinė	Prijunkite / pakeiskite grandinę	<i>4.14.6 Pavaros grandinės (uždaros) keitimas – dvigubi ir trigubi lenktuvai, p. 479</i>
Požymis: be apkrovos lenktuvų judesys netolygus		
Per daug atsilaisvinusi lenktuvų pavaros grandinė	Įtempkite grandinę	<i>Lenktuvų pavaros grandinės įtempimas, p. 468</i>
Požymis: lenktuvų judesys netolygus arba jie užstringa esant sunkiems javams		

TRIKČIŲ NUSTATYMAS IR ŠALINIMAS

Lentelė 6.3 Trikčių nustatymas ir šalinimas – lenktuvų tiekimas (tęsinys)

Problema	Sprendimas	Žr.
Per didelis lenktuvų greitis	Sumažinkite lenktuvų greitį	<i>3.9.6 Lenktuvų greitis, p. 160</i>
Lenktuvų pirštai nustatyti nepakankamai stačiai	Pakeiskite lenktuvų piršto arba kumštelio nustatymą į agresyvesnę piršto žingsnio įrantą	<i>3.9.13 Lenktuvų virbų pasvirimas, p. 181</i>
Lenktuvai per žemai	Pakelkite lenktuvus	<i>3.9.11 Lenktuvų aukštis, p. 167</i>
Per mažas kombaino (ne kombaino paviršiaus kopijavimo modulyje) viršslėgio vožtuvo slėgio nustatymas	Padidinkite slėgio išleidimo nustatymą iki gamintojo rekomendacijų	Kombaino operatoriaus vadovas
Žemas kombaino alyvos bako lygis PASTABA: Gali būti daugiau nei vienas bakas	Užpildykite iki reikiamo lygio	Kombaino operatoriaus vadovas
Viršslėgio vožtuvo gedimas	Pakeiskite viršslėgio vožtuvą	Kombaino operatoriaus vadovas
Pjaunami tankūs javai naudojant standartinio sukimo momento (19 dantų) lenktuvų pavaros žvaigždę	Pakeiskite žvaigždę į tinkamą aukšto sukimo momento žvaigždę, kad atitiktų kombaino lenktuvų kontūro slėgį	<ul style="list-style-type: none"> • <i>4.14.2 Lenktuvų pavaros žvaigždė, p. 469</i> • Sumontuokite dviejų greičių rinkinį (MD #311882)
Požymis: plastikiniai pirštai pjauna ties viršumi		
Nepakankamas tarpas tarp lenktuvų ir pjovimo agregato	Padidinkite tarpą	<i>4.13.1 Tarpas tarp lenktuvų ir pjovimo agregato, p. 437</i>
Požymis: plastikiniai pirštai palenkti atgal ties viršumi		
Lenktuvai įsikabina į gruntą, kai lenktuvų greitis mažesnis už važiavimo greitį	Pakelkite pjaunamąją	<ul style="list-style-type: none"> • <i>3.9.1 Pjovimas neliečiant žemės paviršiaus, p. 122</i> •
Lenktuvai įsikabina į gruntą, kai lenktuvų greitis mažesnis už važiavimo greitį	Sumažinkite pjaunamosios pakreipimą	<i>3.9.5 Pjaunamosios kampas, p. 158</i>
Lenktuvai įsikabina į gruntą, kai lenktuvų greitis mažesnis už važiavimo greitį	Palenkite lenktuvus atgal	<i>3.9.12 Lenktuvų pastūmimo pirmyn-atgal padėtis, p. 172</i>
Požymis: plastikiniai pirštai prie viršaus palenkti pirmyn		
Lenktuvai įsikabina į gruntą, kai lenktuvų greitis didesnis už važiavimo greitį	Pakelkite pjaunamąją	<ul style="list-style-type: none"> • <i>3.9.1 Pjovimas neliečiant žemės paviršiaus, p. 122</i> • <i>3.9.2 Pjovimas liečiant žemės paviršių, p. 130</i>
Lenktuvai įsikabina į gruntą, kai lenktuvų greitis didesnis už važiavimo greitį	Sumažinkite pjaunamosios pakreipimą	<i>3.9.5 Pjaunamosios kampas, p. 158</i>
Lenktuvai įsikabina į gruntą, kai lenktuvų greitis didesnis už važiavimo greitį	Palenkite lenktuvus atgal	<i>3.9.12 Lenktuvų pastūmimo pirmyn-atgal padėtis, p. 172</i>

TRIKČIŲ NUSTATYMAS IR ŠALINIMAS

Lentelė 6.3 Trikčių nustatymas ir šalinimas – lenktuvų tiekimas (tęsinys)

Problema	Sprendimas	Žr.
Požymis: plastikiniai pirštai palenkti arti virbo vamzdelio		
Veikiant lenktuvams pjovimo agregate įstringa per daug javų pluoštų	Pašalinkite užsikimšimą / reguliuokite pjovimą	<i>3.12 Užstrigusio pjovimo agregato tvarkymas, p. 251</i>
Veikiant lenktuvams pjovimo agregate įstringa per daug javų pluoštų	Sustabdykite lenktuvus, kol jie nėra per daug užsikimšę	<i>3.12 Užstrigusio pjovimo agregato tvarkymas, p. 251</i>

6.4 Pjaunamoji ir transporteriai

Vadovaudamiesi toliau pateikiamomis lentelėmis įvertinkite pjaunamosios ir tiektuvo problemas ir imkitės rekomenduojamų atitaisymo veiksmy.

Lentelė 6.4 Trikčių nustatymas ir šalinimas – pjaunamoji ir transporteriai

Problema	Sprendimas	Žr.
Simptomas: Nepakankamai pakelta pjaunamoji		
Mažas išleidimo slėgis	Padidinkite išleidimo slėgį	Kombaino pardavėjas
Simptomas: Nepakankamas šoninio transporterio greitis		
Nustatytas per mažas greičio valdymo nustatymas	Padidinkite greičio valdymo nustatymą	3.9.8 Šoninio transporterio greitis, p. 163
Per lėta kombaino pjaunamosios pavara	Nustatykite pagal kombaino greitį tinkamą pavara	Kombaino operatoriaus vadovas
Simptomas: Nepakankamas tiekimo transporterio greitis		
Per mažas išleidimo slėgis	Patikrinkite tiekimo transporterio hidraulinę sistemą	„MacDon“ atstovas
Per lėta kombaino pjaunamosios pavara	Nustatykite pagal kombaino greitį tinkamą pavara	Kombaino operatoriaus vadovas
Simptomas: nejuda tiekimo transporteris		
Atsilaisvinę transporteriai	Įtempkite transporterius	4.10.2 Tiekimo transporterio įtempimo tikrinimas ir reguliavimas, p. 393
Pavaros arba atraminis volelis apsvyriojęs medžiaga	Atlaisvinkite transporterį ir nuvalykite volelius	4.10.2 Tiekimo transporterio įtempimo tikrinimas ir reguliavimas, p. 393
Skersinis arba jungiamoji juosta užstrigę rėme arba dėl užsikimšusios medžiagos	Atlaisvinkite transporterį ir pašalinkite kliūtį	4.10.2 Tiekimo transporterio įtempimo tikrinimas ir reguliavimas, p. 393
Užstrigęs volelio guolis	Pakeiskite volelio guolį	Tiekimo transporterio atraminio volelio guolio keitimas, p. 406
Mažai hidraulinės alyvos	Pripildykite kombaino hidraulinės alyvos baką iki viršutinės žymos	Kombaino operatoriaus vadovas
Netinkamas srauto valdymo vožtuvo slėgio išleidimo nustatymas	Sureguliuokite slėgio išleidimo nustatymą	„MacDon“ atstovas
Požymis: šoninio transporterio strigimas		
Netolygiai tiekiamas medžiaga nuo dalgio	Nuleiskite lenktuvus	3.9.11 Lenktuvų aukštis, p. 167
Netolygiai tiekiamas medžiaga nuo dalgio	Įstatykite trumpas dalgio apsaugas	4.8.8 Trumpos dalgio apsaugos ir laikikliai, p. 371
Požymis: netolygus tankių javų srautas		
Per mažas pjaunamosios kampas	Padidinkite pjaunamosios kampą	3.9.5 Pjaunamosios kampas, p. 158
Per daug medžiagos ant transporterių	Padidinkite šoninio transporterio greitį	3.9.8 Šoninio transporterio greitis, p. 163
Per daug medžiagos ant transporterių	Sumontuokite viršutinę skersinę sraigę	5.1.5 Viso ilgio viršutinė kryžminė sraigė, p. 509

TRIKČIŲ NUSTATYMAS IR ŠALINIMAS

Lentelė 6.4 Trikčių nustatymas ir šalinimas – pjaunamoji ir transporteriai (tęsinys)

Problema	Sprendimas	Žr.
Per daug medžiagos ant transporterių	Pritvirtinkite sraigių prailginimo elementus	„MacDon“ atstovas
Simptomas: Transporteriai sukasi atgal		
Transporteriai per lėtai juda esant sunkiems javams	Padidinkite transporterių greitį	<i>3.9.8 Šoninio transporterio greitis, p. 163</i>
Požymis: javai permetami skersai angos ir priešingoje transporterio pusėje		
Transporteriai juda per greitai esant lengviems javams	Sumažinkite transporterių greitį	<i>3.9.8 Šoninio transporterio greitis, p. 163</i>
Požymis: ant galinių deflektorių kaupiasi medžiaga ir ji išleidžiama pluoštais		
Per platūs galiniai deflektoriai	Esant pjaunamosioms su rankomis pakreipiamomis platformomis, sumažinkite deflektorių arba pakeiskite siauru deflektoriumi (MD #172381)	<i>3.12 Užstrigusio pjovimo agregato tvarkymas, p. 251</i>

6.5 daržo pupų pjovimas

Vadovaudamiesi toliau pateikiamomis lentelėmis įvertinkite daržo pupų pjovimo problemų priežastis ir imkitės rekomenduojamų veiksmų.

Lentelė 6.5 Trikčių nustatymas ir šalinimas – daržo pupų pjovimas

Problema	Sprendimas	Žr.
Požymis: nuimami augalai nuplėšiami ir visas ar dalis augalo paliekama		
Pjaunamoji pakelta nuo žemės	Nuleiskite pjaunamąją ant žemės ir leiskite jai veikti su atraminėmis plokštelėmis ir (arba) pjovimo agregatu	<i>3.9.2 Pjovimas liečiant žemės paviršių, p. 130</i>
Nustatytas per mažas paviršiaus kopijavimo modulio nustatymas – užvažiavus ant iškilumo pjaunamoji nepakankamai greitai nuleidžiama	<ol style="list-style-type: none"> Nustatykite paviršiaus kopijavimo modulį į 335–338 N (75–85 lbf). Prireikus sureguliuokite paviršiaus kopijavimo modulį, kad pjaunamoji pernelyg nešokinėtų ir neįvažiuotų į minkštą dirvą. 	<i>3.9.3 Pjaunamosios paviršiaus kopijavimo modulis, p. 133</i>
Lenktuvai per aukštai, o cilindrai iki galo įtraukti	Sureguliuokite lenktuvų aukštį	<i>3.9.11 Lenktuvų aukštis, p. 167</i>
Nepakankamai status pirštų žingsnis	Sureguliuokite pirštų žingsnį	<i>3.9.13 Lenktuvų virbų pasvirimas, p. 181</i>
Lenktuvai per daug atitraukti	Pjaunamajai esant ant žemės ir tinkamai nustatę jos kampą, palenkite lenktuvus pirmyn, kol pirštų antgaliai šukuos dirvos paviršių	<i>3.9.12 Lenktuvų pastūmimo pirmyn-atgal padėtis, p. 172</i>
Per plokščias pjaunamosios kampas	Sureguliuokite pjaunamosios kampą	<i>Pjaunamosios kampo reguliavimas iš kombaino, p. 159</i>
Per plokščias pjaunamosios kampas	Padidinkite pjaunamosios kampą iki galo įtraukdami kėlimo cilindrus (jei pjaunama ant žemės paviršiaus)	<i>Pjaunamosios kampo reguliavimas iš kombaino, p. 159</i>
Per lėti lenktuvai	Sureguliuokite lenktuvų greitį, kad jis būtų šiek tiek didesnis už važiavimo greitį	<i>3.9.6 Lenktuvų greitis, p. 160</i>
Per didelis važiavimo greitis	Sumažinkite važiavimo greitį	<i>3.9.7 Važiavimo greitis, p. 162</i>
Atraminės plokštelės per žemai	Pakelkite atramines plokšteles į aukščiausią padėtį	<i>3.9.2 Pjovimas liečiant žemės paviršių, p. 130</i>

TRIKČIŲ NUSTATYMAS IR ŠALINIMAS

Lentelė 6.5 Trikčių nustatymas ir šalinimas – daržo pupų pjovimas (tęsinys)

Problema	Sprendimas	Žr.
Pjovimo agregato su plastikinėmis nusidėvėjimo kompensavimo juostelėmis apačioje kaupiasi purvas; pakelia agregatą nuo žemės paviršiaus	<ul style="list-style-type: none"> • Padidinkite paviršiaus kopijavimą • Per drėgna dirva – palaukite, kol pradžius • Rankomis nuvalykite pjovimo agregato apačią, kai ten susikaupia per daug purvo. 	<i>Pjaunamosios paviršiaus kopijavimo sistemos tikrinimas ir reguliavimas, p. 134</i>
Pjaunamoji nesulygiuota	Sulygiuokite pjaunamąją	<i>3.11 Pjaunamosios lygiavimas, p. 248</i>
Nusidėvėjusios ar sugadintos dalgio sekcijos	Pakeiskite sekcijas arba dalgį	<i>4.8 Dalgis, p. 345</i>
Vijoklių dalys įstringa smailiame apsaugos antgalyje PASTABA: (Ši problema dažniau pasitaiko juostomis pjaunant pupas, kurios suvirsta nuo kultivavimo.)	Sumontuokite trumpų dalgio apsaugų konvertavimo rinkinį	<i>4.8.8 Trumpos dalgio apsaugos ir laikikliai, p. 371</i>
Javų liekanų stūmimas žeme	Įstatykite trumpas dalgio apsaugas	<i>4.8.8 Trumpos dalgio apsaugos ir laikikliai, p. 371</i>
Per mažas dalgio greitis	Padidinkite nuožulniosios kameros korpuso greitį arba patikrinkite, ar dalgio greitis nustatytas ties rekomenduojamu diapazonu	<ul style="list-style-type: none"> • <i>3.9.10 Informacija apie dalgio greitį, p. 165</i> • <i>Dalgio greičio tikrinimas, p. 166</i>
Požymis: tarp transporterio viršaus ir pjovimo agregato įstringa vijokliai		
Pjovimo agregatas užpildoma liekanomis, kai nėra tinkamai sureguliuotas tarpas tarp transporterio ir pjovimo agregato	Pagal poreikį pakelkite pjaunamąją ir paslinkite platformas pirmyn–atgal, kad išvalytumėte pjovimo agregatą	–
Pakėlus pjaunamąją ir paslinkus pirmyn–atgal platformas, nėra išvalomos liekanos iš pjovimo agregato	Rankomis pašalinkite liekanas iš pjovimo agregato ertmės	–
Požymis: tarp apsaugų kaupiasi javai ir nejuda transporterių galo link		
Lenktuvų piršto žingsnis nepakankamai stačias	Padidinkite piršto statmenumą (kumštelio padėtis)	<i>3.9.13 Lenktuvų virbų pasvirimas, p. 181</i>
Lenktuvai per aukštai	Nuleiskite lenktuvus	<i>3.9.11 Lenktuvų aukštis, p. 167</i>
Mažiausias atstumas nuo lenktuvų iki pjovimo agregato nustatytas per aukštai	Nustatykite mažiausią lenktuvų aukštį iki galo įtraukę cilindrus	<i>4.13.1 Tarpas tarp lenktuvų ir pjovimo agregato, p. 437</i>
Lenktuvai per daug užlenkti į priekį	Pakeiskite lenktuvų padėtį	<i>3.9.12 Lenktuvų pastūmimo pirmyn–atgal padėtis, p. 172</i>
Požymis: javai vyniojasi aplink lenktuvus		
Lenktuvai per žemai	Pakelkite lenktuvus	<i>3.9.11 Lenktuvų aukštis, p. 167</i>

TRIKČIŲ NUSTATYMAS IR ŠALINIMAS

Lentelė 6.5 Trikčių nustatymas ir šalinimas – daržo pupų pjovimas (tęsinys)

Problema	Sprendimas	Žr.
Požymis: lenktuvai išmėto ankštis		
Lenktuvai per daug užlenkti į priekį	Pakeiskite lenktuvų padėtį	<i>3.9.12 Lenktuvų pastūmimo pirmyn-atgal padėtis, p. 172</i>
Per didelis lenktuvų greitis	Sumažinkite lenktuvų greitį	<i>3.9.6 Lenktuvų greitis, p. 160</i>
Per sausos pupų ankštys	Pjaukite pasėlius naktį, kai yra rasa ir ankštys suminkštėjusios	–
Lenktuvų piršto žingsnis nepakankamai stačias	Padidinkite piršto statmenumą (kumštelio padėtis)	<i>3.9.13 Lenktuvų virbų pasvirimas, p. 181</i>
Požymis: pjovimo agregato apsaugai lūžta		
Nepakankamas paviršiaus kopijavimo modulio nustatymas (paviršiaus kopijavimo nustatymas per sunkus)	Reguliuokite paviršiaus kopijavimo modulio nustatymą (nustatykite lengvesnį)	<i>3.9.3 Pjaunamosios paviršiaus kopijavimo modulis, p. 133</i>
Lauke per daug akmenų	Apsvarstykite galimybę sumontuoti papildomos komplektacijos trumpas dalgių apsaugas PASTABA: Sumontavus trumpas apsaugas kyla pavojus sugadinti dalgių sekcijas (nors yra lengviau pakeisti sekcijas su trumpomis dalgio apsaugomis).	„MacDon“ atstovas
Požymis: pjovimo agregatas stumia per daug šiukšlių ir purvo		
Pjaunamoji per sunki	Padarykite pjaunamąją lengvesnę	<i>3.9.3 Pjaunamosios paviršiaus kopijavimo modulis, p. 133</i>
Per status pjaunamosios kampas	Sumažinkite pjaunamosios kampą	<i>3.9.5 Pjaunamosios kampas, p. 158</i>
Apsaugos užsikiša liekanomis ir (arba) žemėmis	Istatykite trumpas dalgio apsaugas	<i>4.8.8 Trumpos dalgio apsaugos ir laikikliai, p. 371</i>
Nepakankamai prilaikoma pjaunamoji	Sumontuokite centrinės atramines plokšteles	<i>3.9.2 Pjovimas liečiant žemės paviršių, p. 130</i>
Požymis: javai vyniojasi aplink lenktuvų galus		
Nenupjauti javai kliūva už lenktuvų galų	Sumontuokite lenktuvų galinius gaubtus	Pjaunamosios detalių katalogas
Požymis: pjovimo agregatas prisipildo purvo		
Per didelis tarpas tarp transporterio ir pjovimo agregato	Pagal poreikį pakelkite pjaunamąją ir paslinkite platformas pirmyn-atgal, kad išvalytumėte pjovimo agregatą	–
Požymis: lenktuvai kartais perduoda augalus į tą pačią vietą		
Sulankstyti plieniniai pirštai ir užkabina žaliavą nuo transporterių	Ištiesinkite pirštus	–

TRIKČIŲ NUSTATYMAS IR ŠALINIMAS

Lentelė 6.5 Trikčių nustatymas ir šalinimas – daržo pupų pjovimas (tęsinys)

Problema	Sprendimas	Žr.
Ant pirštų galo kaupiasi purvas ir augalai negali nukristi nuo pirštų ant transporterių	Pakelkite lenktuvus	<i>3.9.11 Lenktuvų aukštis, p. 167</i>
Ant pirštų galo kaupiasi purvas ir augalai negali nukristi nuo pirštų ant transporterių	Sureguliuokite lenktuvų pastūmimo pirmyn-atgal padėtį, kad atitrauktumėte pirštus nuo žemės	<i>3.9.12 Lenktuvų pastūmimo pirmyn-atgal padėtis, p. 172</i>
Požymis: pjovimo agregatas stumia dirvožemį		
Padangų vėžės arba pasėlių eilių kraštai	Pjaukite kampu pagal pasėlių eiles arba kraštus	–
Nelygus reljefas išilgai lauko	Pjaukite 90° kampu pagal nelygų reljefą (jei dalgiai kopijuoja paviršių į jį neįsikabindami)	–
Požymis: lenktuvai perduoda per daug augalų ar perneša pluoštais		
Ant transporterių (iki lenktuvų centrinio vamzdelio) susikaupia per daug javų	Padidinkite transporterių greitį	<i>3.9.8 Šoninio transporterio greitis, p. 163</i>
Per mažas pirštų žingsnis	Padidinkite pirštų žingsnį	<i>3.9.13 Lenktuvų virbų pasvirimas, p. 181</i>

Skyrius 7: Informacinės nuorodos

Prireikus galima remtis šiame skyriuje pateiktomis procedūromis ir informacija.

7.1 Sukimo momentų specifikacijos

Toliau esančiose lentelėse nurodytos įvairių varžtų, tvirtinimo sraigtų ir hidraulinių tvirtinimo elementų sukimo momento vertės. Šiomis vertėmis remkitės tik tada, kai konkrečioje procedūroje nenurodyta jokia kita sukimo momento vertė.

- Visus varžtus veržkite iki sukimo momento verčių, kurios nurodytos toliau pateiktose lentelėse, išskyrus atvejus, kai vadove pateikiami kitokie nurodymai.
- Pakeiskite nuimtus tvirtinimo elementus tokio paties stiprumo ir klasės tvirtinimo elementais.
- Periodiškai tikrindami varžtų priveržimą, vadovaukitės sukimo momento verčių lentelėmis.
- Norėdami išsiaiškinti varžtų ir tvirtinimo sraigtų sukimo momento kategorijas, perskaitykite ant jų galvučių nurodytus ženklus.

Antveržlės

Antveržles reikia veržti iki mažesnio sukimo momento nei veržles, kurios naudojamos kitais tikslais. Priverždami antveržles, padauginkite įprastinėms veržlėms taikomą sukimo momentą iš 0,65, kad nustatytumėte modifikuotą sukimo momento vertę.

Savisriegiai sraigtai

Sukdami savisriegius varžtus, naudokite standartines sukimo momento vertes. **NESUKITE** savisriegių varžtų į laikančiąsias konstrukcijos dalis ar į svarbius sujungimus.

7.1.1 Metrinės sistemos varžtų specifikacijos

Pateikiamos atitinkamos galutinio sukimo momento vertės, reikalingos įvairių dydžių metrinės sistemos varžtams tvirtinti.

PASTABA:

Varžtų sukimo momentų metrinėse lentelėse pateiktos vertės taikomos tvirtinimo elementams, kurie montuojami nesutepti; t. y. tvirtinimo elementų sriegiai ir galvutės nesutepti tepalu, alyva ar sriegių fiksatoriumi. **NETEPKITE** tepalu ar alyva varžtų ar tvirtinimo sraigtų, išskyrus atvejus, kai tai daryti nurodoma šiame vadove.

INFORMACINĖS NUORODOS

Lentelė 7.1 Metrinė sistema: 8.8 klasės varžtai ir 9 klasės laisvai besisukančios varžlės

Vardinis dydis (A)	Sukimo momentas (Nm)		Sukimo momentas (lbf·ft) (*lbf·in)	
	Maž.	Didž.	Maž.	Didž.
3–0,5	1,4	1,6	*13	*14
3,5–0,6	2,2	2,5	*20	*22
4–0,7	3,3	3,7	*29	*32
5–0,8	6,7	7,4	*59	*66
6–1,0	11,4	12,6	*101	*112
8–1,25	28	30	20	23
10–1,5	55	60	40	45
12–1,75	95	105	70	78
14–2,0	152	168	113	124
16–2,0	236	261	175	193
20–2,5	460	509	341	377
24–3,0	796	879	589	651

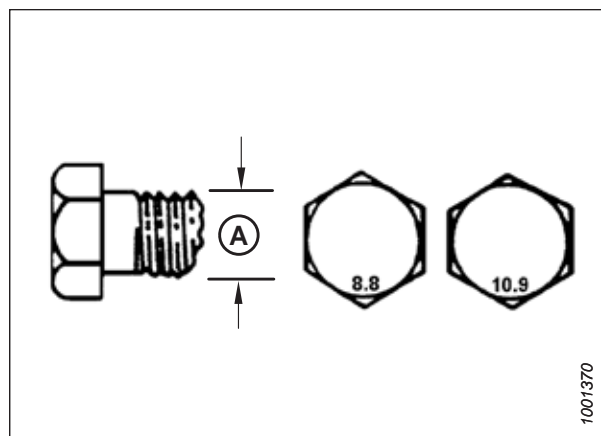

pav. 7.1: Varžtų klasės

Lentelė 7.2 Metrinė sistema: 8.8 klasės varžtai ir 9 klasės įstrižo sriegio varžlės

Vardinis dydis (A)	Sukimo momentas (Nm)		Sukimo momentas (lbf·ft) (*lbf·in)	
	Maž.	Didž.	Maž.	Didž.
3–0,5	1	1,1	*9	*10
3,5–0,6	1,5	1,7	*14	*15
4–0,7	2,3	2,5	*20	*22
5–0,8	4,5	5	*40	*45
6–1,0	7,7	8,6	*69	*76
8–1,25	18,8	20,8	*167	*185
10–1,5	37	41	28	30
12–1,75	65	72	48	53
14–2,0	104	115	77	85
16–2,0	161	178	119	132
20–2,5	314	347	233	257
24–3,0	543	600	402	444

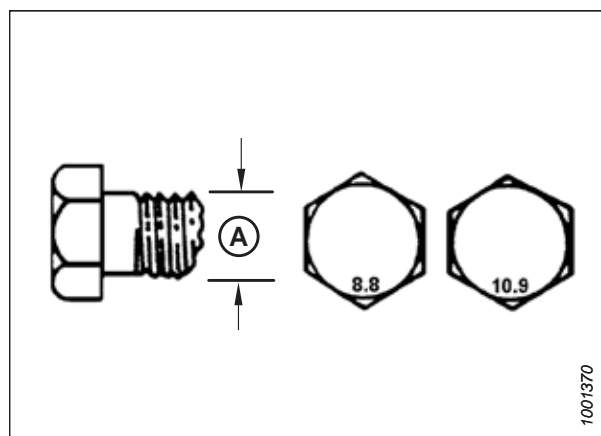

pav. 7.2: Varžtų klasės

INFORMACINĖS NUORODOS

Lentelė 7.3 Metrinė sistema: 10.9 klasės varžtai ir 10 klasės laisvai besisukančios varžlės

Vardinis dydis (A)	Sukimo momentas (Nm)		Sukimo momentas (lbf-ft) (*lbf-in)	
	Maž.	Didž.	Maž.	Didž.
3–0,5	1,8	2	*18	*19
3,5–0,6	2,8	3,1	*27	*30
4–0,7	4,2	4,6	*41	*45
5–0,8	8,4	9,3	*82	*91
6–1,0	14,3	15,8	*140	*154
8–1,25	38	42	28	31
10–1,5	75	83	56	62
12–1,75	132	145	97	108
14–2,0	210	232	156	172
16–2,0	326	360	242	267
20–2,5	637	704	472	521
24–3,0	1101	1217	815	901

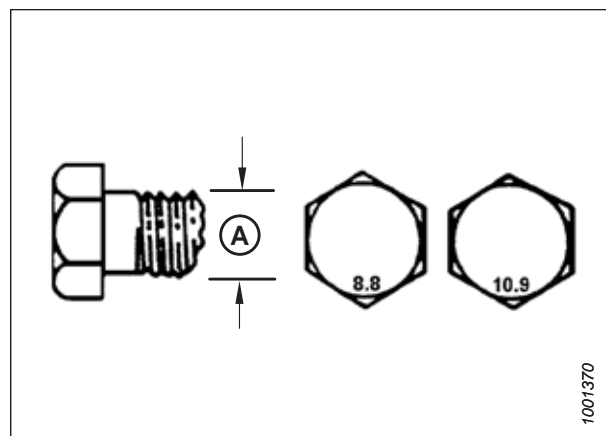

pav. 7.3: Varžtų klasės

Lentelė 7.4 Metrinė sistema: 10.9 klasės varžtai ir 10 klasės įstrižo sriegio varžlės

Vardinis dydis (A)	Sukimo momentas (Nm)		Sukimo momentas (lbf-ft) (*lbf-in)	
	Maž.	Didž.	Maž.	Didž.
3–0,5	1,3	1,5	*12	*13
3,5–0,6	2,1	2,3	*19	*21
4–0,7	3,1	3,4	*28	*31
5–0,8	6,3	7	*56	*62
6–1,0	10,7	11,8	*95	*105
8–1,25	26	29	19	21
10–1,5	51	57	38	42
12–1,75	90	99	66	73
14–2,0	143	158	106	117
16–2,0	222	246	165	182
20–2,5	434	480	322	356
24–3,0	750	829	556	614

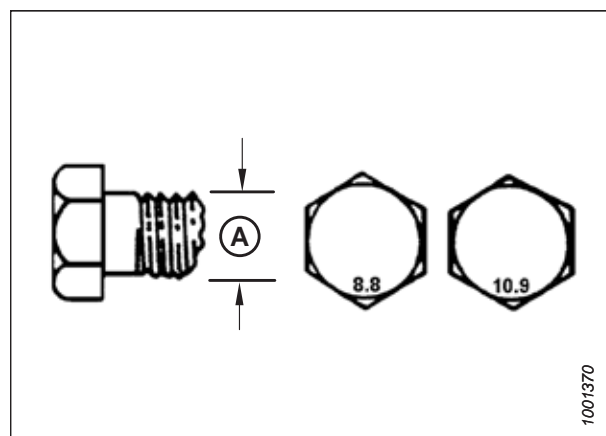

pav. 7.4: Varžtų klasės

7.1.2 Metrinės sistemos varžtų specifikacijos – lietas aliuminis

Pateikiamos įvairių dydžių metrinė varžtų iš lieto aliuminio tinkamų galutinių sukimo momentų vertės.

PASTABA:

Varžtų sukimo momentų metrinėse lentelėse pateiktos vertės taikomos tvirtinimo elementams, kurie montuojami nesutepti; t. y. tvirtinimo elementų sriegiai ir galvutės nesutepti tepalu, alyva ar sriegių fiksatoriumi. **NETEPKITE** tepalu ar alyva varžtų ar tvirtinimo sraigčių, išskyrus atvejus, kai tai daryti nurodoma šiame vadove.

Lentelė 7.5 Metrinės sistemos varžtinė jungtis su lietu aliuminiu

Vardinis dydis (A)	Varžtų sukimo momentas			
	8,8 (lietas aliuminis)		10,9 (lietas aliuminis)	
	Nm	lbf·ft	Nm	lbf·ft
M3	–	–	–	1
M4	–	–	4	2,6
M5	–	–	8	5,5
M6	9	6	12	9
M8	20	14	28	20
M10	40	28	55	40
M12	70	52	100	73
M14	–	–	–	–
M16	–	–	–	–

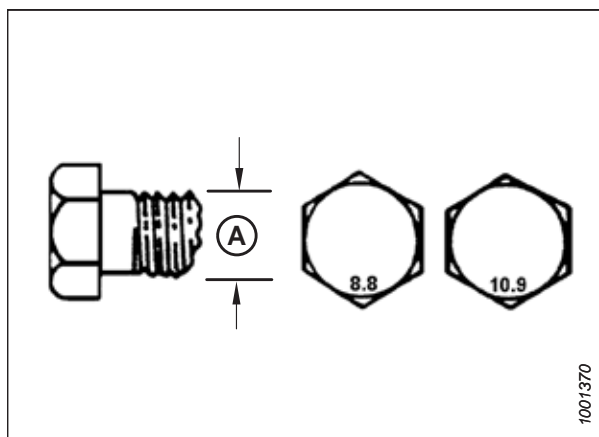

pav. 7.5: Varžtų klasės

7.1.3 Prailgintas sandarinimo žiedas, hidrauliniai tvirtinimo elementai – reguliuojami

Standartinės sukimo momento vertės skirtos reguliuojamiems hidrauliniams tvirtinimo elementams. Jei procedūroje tokio paties tipo ir dydžio tvirtinimo elementui, nurodytam šioje temoje, nurodyta kitokia sukimo momento vertė, žiūrėkite procedūroje nurodytą vertę.

1. Patikrinkite, ar sandarinimo žiede (A) ir lizde (B) nėra nešvarumų ar defektų.
2. Kaip galima labiau atitraukite fiksavimo veržlę (C). Patikrinkite, ar poveržlė (D) yra laisva ir pastumta kuo toliau link fiksavimo veržlės (C).
3. Patikrinkite, ar sandarinimo žiedas (A) **NĖRA** ant sriegių. Prireikus pakoreguokite sandarinimo žiedo (A) padėtį.
4. Sutepkite hidraulinės sistemos alyva sandarinimo žiedą (A).

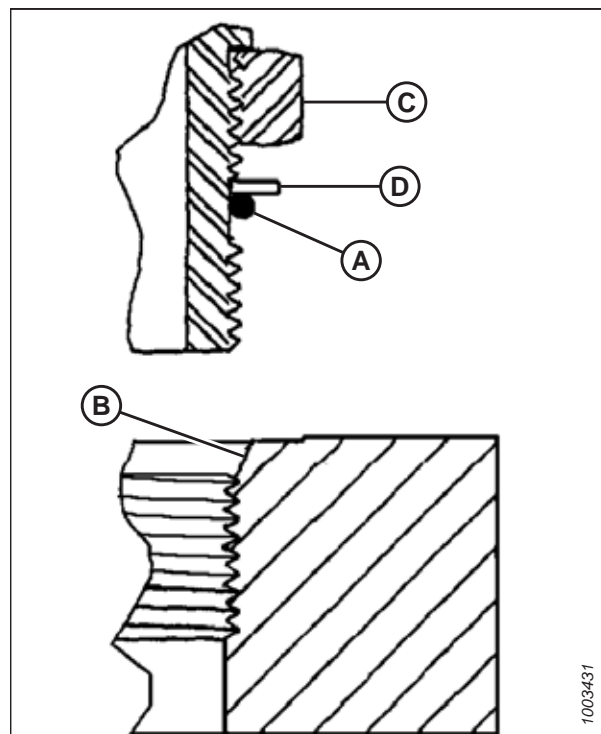

pav. 7.6: Hidraulinis tvirtinimo elementas

5. Stumkite tvirtinimo elementą (B) į jungtį, kol atraminė poveržlė (D) ir sandarinimo žiedas (A) palies detalės paviršių (E).
6. Reguluokite kampinius tvirtinimo elementus atsukdami daugiau nei vieną pasukimą.
7. Pasukite fiksavimo veržlę (C) žemyn iki poveržlės (D) ir priveržkite iki lentelėje nurodytos sukimo momento vertės. Naudokite du veržliarakčius, vieną ant tvirtinimo elemento (B), o kitą – ant fiksavimo veržlės (C).
8. Patikrinkite galutinę tvirtinimo elemento būklę.

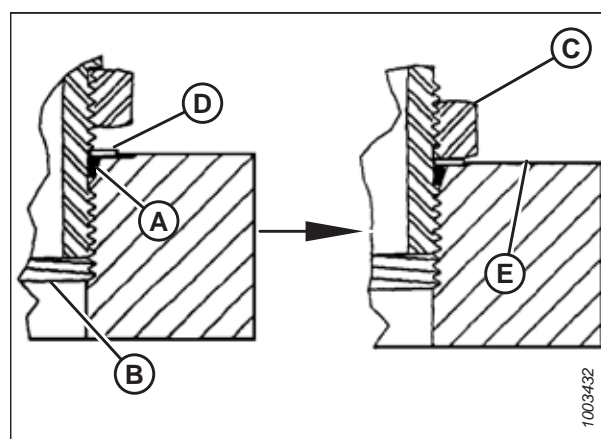

pav. 7.7: Hidraulinis tvirtinimo elementas

Lentelė 7.6 Prailgintas sandarinimo žiedas (ORB), hidrauliniai tvirtinimo elementai – reguliuojami ir nereguliuojami

SAE dydis	Sriegio dydis (col.)	Sukimo momento vertė ⁸⁸	
		Nm	lbf-ft (*lbf-in)
-2	5/16-24	10-11	*89-97
-3	3/8-24	18-20	*159-177
-4	7/16-20	29-32	21-24
-5	1/2-20	32-35	24-26
-6	9/16-18	40-44	30-32
-8	3/4-16	70-77	52-57
-10	7/8-14	115-127	85-94
-12	1 1/16-12	183-201	135-148
-14	1 3/16-12	237-261	175-193
-16	1 5/16-12	271-298	200-220
-20	1 5/8-12	339-373	250-275
-24	1 7/8-12	414-455	305-336
-32	2 1/2-12	509-560	375-413

7.1.4 Prailgintas sandarinimo žiedas, hidrauliniai tvirtinimo elementai – nereguliuojami

Standartinės sukimo momento vertės skirtos nereguliuojamiems hidrauliniams tvirtinimo elementams. Jei procedūroje tokio paties tipo ir dydžio tvirtinimo elementui, nurodytam šioje temoje, nurodyta kitokia sukimo momento vertė, naudokite procedūroje nurodytą vertę.

1. Patikrinkite, ar sandarinimo žiede (A) ir lizde (B) nėra nešvarumų ar defektų.
2. Patikrinkite, ar sandarinimo žiedas (A) **NĖRA** ant sriegių. Prireikus pakoreguokite sandarinimo žiedo (A) padėtį.
3. Sutepkite hidraulinės sistemos alyva sandarinimo žiedą.
4. Sukite tvirtinimo elementą (C) į jungtį, kol tvirtinimo elementas bus priveržtas rankomis.
5. Priveržkite tvirtinimo elementą (C) vadovaudamiesi [7.7, p. 547](#) lentelėje nurodytomis vertėmis.
6. Patikrinkite galutinę tvirtinimo elemento būklę.

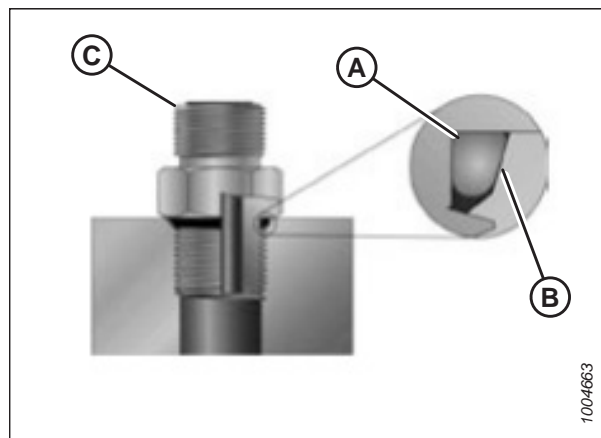

pav. 7.8: Hidraulinis tvirtinimo elementas

88. Nurodytos sukimo momento vertės pateikiamos esant suteptoms jungtims (kaip pakartotinai montuojant).

Lentelė 7.7 Prailgintas sandarinimo žiedas (ORB), hidrauliniai tvirtinimo elementai – reguliuojami ir nereguliuojami

SAE dydis	Sriegio dydis (col.)	Sukimo momento vertė ⁸⁹	
		Nm	lbf-ft (*lbf-in)
-2	5/16-24	10-11	*89-97
-3	3/8-24	18-20	*159-177
-4	7/16-20	29-32	21-24
-5	1/2-20	32-35	24-26
-6	9/16-18	40-44	30-32
-8	3/4-16	70-77	52-57
-10	7/8-14	115-127	85-94
-12	1 1/16-12	183-201	135-148
-14	1 3/16-12	237-261	175-193
-16	1 5/16-12	271-298	200-220
-20	1 5/8-12	339-373	250-275
-24	1 7/8-12	414-455	305-336
-32	2 1/2-12	509-560	375-413

7.1.5 Sandarinimo žiedo paviršiaus sandariklis, hidrauliniai tvirtinimo elementai

Standartinės sukimo momento vertės skirtos tvirtinimo elementams su žiediniu paviršiaus sandarikliu. Jei procedūroje tokio paties tipo ir dydžio tvirtinimo elementui, nurodytam šioje temoje, nurodyta kitokia sukimo momento vertė, žiūrėkite procedūroje nurodytą vertę.

Sukimo momento vertės yra nurodytos toliau esančioje lentelėje 7.8, p. 548.

1. Įsitikinkite, kad sandarinimo paviršiuose ir jungties sriegiuose nėra atplaišų, įpjovimų, įbrėžimų ir bet kokių pašalinių medžiagų.



pav. 7.9: Hidraulinis tvirtinimo elementas

89. Nurodytos sukimo momento vertės pateikiamos esant suteptomis jungtims (kaip pakartotinai montuojant).

INFORMACINĖS NUORODOS

2. Sutepkite hidraulinės sistemos alyva sandarinimo žiedą (B).
3. Sulygiuokite vamzdelį ar žarnos konstrukciją, kad plokščias movos (A) arba (C) paviršius visiškai liestųsi su sandarinimo žiedu (B).
4. Rankomis prisriekite vamzdelį ar žarnos veržlę (D). Veržlė turi laisvai sukstis, kol atsiremia į paviršių.
5. Priveržkite tvirtinimo elementus vadovaudamiesi 7.8, p. 548 lentelėje nurodytomis vertėmis.

PASTABA:

Jei reikia, prilaikykite šešiabriaunę jungę ant tvirtinimo elemento korpuso (E), kad korpusas ir žarna nesisuktų, kai prisukate tvirtinimo elemento veržlę (D).

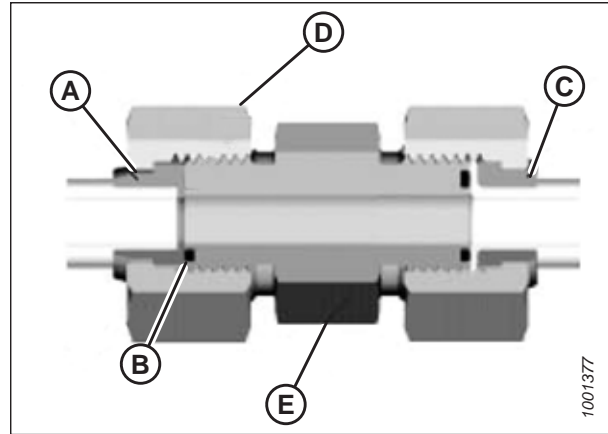

pav. 7.10: Hidraulinis tvirtinimo elementas

6. Surinkdami movas ar sujungdami kartu dvi žarnas, naudokite tris veržliarakčius.
7. Patikrinkite galutinę tvirtinimo elemento būklę.

Lentelė 7.8 Sandarinimo žiedo paviršiaus sandariklis (ORFS), hidrauliniai tvirtinimo elementai

SAE dydis	Sriegio dydis (col.)	Vamzdžio išor. sk. (col.)	Sukimo momento vertė ⁹⁰	
			Nm	lbf-ft
-3	Pastaba ⁹¹	3/16	-	-
-4	9/16	1/4	25-28	18-21
-5	Pastaba ⁹¹	5/16	-	-
-6	11/16	3/8	40-44	30-32
-8	13/16	1/2	55-61	41-45
-10	1	5/8	80-88	59-65
-12	1 3/16	3/4	115-127	85-94
-14	Pastaba ⁹¹	7/8	-	-
-16	1 7/16	1	150-165	111-122
-20	1 11/16	1 1/4	205-226	151-167
-24	2	1 1/2	315-347	232-256
-32	2 1/2	2	510-561	376-414

7.1.6 Kūginiai srieginiai vamzdžių tvirtinimo elementai

Standartinės sukimo momento vertės skirtos kūginiams srieginiams vamzdžių tvirtinimo elementams. Jei procedūroje tokio paties tipo ir dydžio tvirtinimo elementui, nurodytam šioje temoje, nurodyta kitokia sukimo momento vertė, žiūrėkite procedūroje nurodytą vertę.

Sumontuokite vamzdžių tvirtinimo elementus toliau nurodytu būdu.

90. Nurodytos sukimo momento vertės ir kampai pateikiami esant suteptoms jungtims (kaip pakartotinai montuojant).

91. Sandarinimo žiedo paviršiaus sandariklio tipas šiam vamzdelio dydžiui nenumatytas.

INFORMACINĖS NUORODOS

1. Įsitinkite, kad ant jungiamosios detalės ir prievado sriegių nėra atplaišų, įpjovimų, įbrėžimų ir kitų pašalinių medžiagų.
2. Sutepkite išorinius vamzdžio sriegius pastos tipo vamzdžių sriegių hermetiku.
3. Įsriekite tvirtinimo elementą į angą iki jis bus priveržtas ranka.
4. Priveržkite jungtį tinkamu priveržimo kampu. Priveržimo pirštais pasukimų skaičius (FFFT) ir priveržimo pirštais pasukimo vertės yra pateikiamos 7.9, p. 549 lentelėje. Patikrinkite, ar kampinės jungties (įprastai 45° ar 90° kampo alkūnės) vamzdelio galas sulygiuotas su įeinančiu vamzdeliu ar žarna. Visada baikite sulygiuoti tvirtinimo elementą veržimo kryptimi. Niekada neatsukite srieginių jungčių, kad sulygiuotumėte.
5. Tinkamu valikliu nuvalykite visus sriegių hermetiko likučius ir perteklių.
6. Patikrinkite galutinę tvirtinimo elemento būklę. Ypatingą dėmesį atkreipkite į tai, kad anga gali įtrūkti.
7. Pažymėkite galutinę tvirtinimo elemento padėtį. Jei tvirtinimo elementas nesandarus, išmontuokite jį ir patikrinkite, ar nėra apgadintas.

PASTABA:

Tvirtinimo elementų įtrūkimai dėl perveržimo gali būti pastebėti tik juos išrinkus ir apžiūrėjus.

Lentelė 7.9 Hidraulinio tvirtinimo elemento vamzdžio sriegis

Kūginio vamzdžio sriegio dydis	Rekomenduojamas TFFT	Rekomenduojamas FFFT
1/8–27	2–3	12–18
1/4–18	2–3	12–18
3/8–18	2–3	12–18
1/2–14	2–3	12–18
3/4–14	1,5–2,5	12–18
1–11 1/2	1,5–2,5	9–15
1 1/4–11 1/2	1,5–2,5	9–15
1 1/2–11 1/2	1,5–2,5	9–15
2–11 1/2	1,5–2,5	9–15

7.2 Konvertavimo schema

Šiame vadove naudojami tiek SI sistemos matavimo vienetai (įskaitant metrinčius), tiek JAV įprastiniai vienetai (kartais vadinami standartiniais matavimo vienetais). Toliau pateiktoje lentelėje nurodomas šių matavimo vienetų sąrašas su santrumpomis ir jų konvertavimo koeficientai.

Lentelė 7.10 Konvertavimo schema

Kiekis	SI vienetai (metriniai)		Koeficientas	JAV sistemos vienetai (standartas)	
	Vieneto pavadinimas	Santrumpa		Vieneto pavadinimas	Santrumpa
Plotas	hektaras	ha	$\times 2,4710 =$	akras	akrai
Srautas	litrai per minutę	l/min	$\times 0,2642 =$	JAV galonai per minutę	gpm
Jėga	Niutonas	N	$\times 0,2248 =$	svaro jėga	lbf
Ilgis	milimetras	mm	$\times 0,0394 =$	colis	col.
Ilgis	metras	m	$\times 3,2808 =$	pėda	pėd.
Galia	kilovatas	kW	$\times 1,341 =$	arklio galia	AG
Slėgis	kilopaskalis	kPa	$\times 0,145 =$	svarai į kvadratinį colį	psi
Slėgis	megapaskalis	MPa	$\times 145,038 =$	svarai į kvadratinį colį	psi
Slėgis	baras (ne SI)	baras	$\times 14,5038 =$	svarai į kvadratinį colį	psi
Sukimo momentas	Niutono metras	Nm	$\times 0,7376 =$	svarai pėdai arba pėdos svarai	lbf-ft
Sukimo momentas	Niutono metras	Nm	$\times 8,8507 =$	svaro coliai arba coliai svarui	lbf-in
Temperatūra	Celsijaus laipsniai	°C	$(^{\circ}\text{C} \times 1,8) + 32 =$	Farenheito laipsniai	°F
Greitis	metrai per minutę	m/min	$\times 3,2808 =$	pėdos per minutę	pėd./min
Greitis	metrai per sekundę	m/s	$\times 3,2808 =$	pėdos per sekundę	pėd./s
Greitis	kilometrai per valandą	km/val.	$\times 0,6214 =$	mylios per valandą	myl./val.
Tūris	litras	l	$\times 0,2642 =$	JAV galonas	JAV gal.
Tūris	mililitras	ml	$\times 0,0338 =$	uncija	unc.
Tūris	kubinis centimetras	cm ³ ar cc	$\times 0,061 =$	kubinis colis	col. ³
Svoris	kilogramas	kg	$\times 2,2046 =$	svaras	sv.

Rodyklė

A

AHHC, Žr. automatinis pjaunamosios aukščio valdymas	
akmenų blokavimo rinkinys	515
apibrėžtys	27
apsauginės atramos	38
atraminės plokštelės, Žr. pjovimas pažeme	
išorinių atraminių plokštelių reguliavimas	131
vidinių atraminių plokštelių reguliavimas	130
atsarginiai dalgiai	351
automatinis pjaunamosios aukščio valdymas	
„Case IH“ 120 serija	230
„Case IH“ 120 serijos kombainai	227
jutiklio išėjimo įtampa	
įtampos diapazono tikrinimas iš kabinos	227
kalibravimas	
automatinis pjaunamosios aukščio	
valdymas	231
reguliavimas	
iš anksto nustatytas pjovimo aukštis	240
„Case IH“ 130 serijos kombainai	217, 220
„Case IH“ 140 serijos kombainai	217
„Case IH“ 230 serijos kombainai	227
jutiklio išėjimo įtampa	
įtampos diapazono tikrinimas iš kabinos	227
kalibravimas	
automatinis pjaunamosios aukščio	
valdymas	231
reguliavimas	
iš anksto nustatytas pjovimo aukštis	240
„Case IH“ 230, 240, 250 serija	230
„Case IH“ 240 serijos kombainai	227
jutiklio išėjimo įtampa	
įtampos diapazono tikrinimas iš kabinos	227
kalibravimas	
automatinis pjaunamosios aukščio	
valdymas	231
reguliavimas	
iš anksto nustatytas pjovimo aukštis	240
„Case IH“ 250 serijos kombainai	227
jutiklio išėjimo įtampa	
įtampos diapazono tikrinimas iš kabinos	227
kalibravimas	
automatinis pjaunamosios aukščio	
valdymas	231
reguliavimas	
iš anksto nustatytas pjovimo aukštis	240
„Case IH“ 5130/6130/7130 kombainai	
jutiklio išėjimo įtampa	
įtampos diapazono tikrinimas iš kabinos	217
kalibravimas	

automatinis pjaunamosios aukščio	
valdymas	223
pjaunamosios nustatymas kombaino ekrane	221
reguliavimas	
iš anksto nustatytas pjovimo aukštis	224
„Case IH“ 5140/6140/7140 kombainai	
jutiklio išėjimo įtampa	
įtampos diapazono tikrinimas iš kabinos	217
pjaunamosios nustatymas kombaino ekrane	221
reguliavimas	
iš anksto nustatytas pjovimo aukštis	224
„Case IH“ 7010 kombainai	
jutiklio išėjimo įtampa	
įtampos diapazono tikrinimas iš kabinos	227
„Case IH“ kombainai	
lenktuvų atbulinė eiga	242
lenktuvų aukščio jutiklio įtampos tikrinimas	239
lenktuvų greičio jutiklis	246
šoninio transporterio greičio valdymas	244
„Case IH“ kombainai su 28.00 versijos programine	
įranga	
automatinio pjaunamosios aukščio valdymo	
kalibravimas	235
jutiklio išėjimo įtampa	213
derinti reikalavimus	213
įtampos ribų tikrinimas rankiniu būdu	213
jutiklio veikimas	211
trumpasis vadovas	220, 230

C

„Case IH“ kombainai	
kombaino atjungimas nuo pjaunamosios	65
kombaino pritvirtinimas prie pjaunamosios	61

D

dalgiai	345
atsarginio dalgio vieta	351
trikčių nustatymas ir šalinimas	529
dalgio apsaugos ir laikikliai	
dvigubas dalgis	
FD245 smailios apsaugos konfigūracija	357
dalgio pavaros	166
dalgio pavarų dėžės	
alyvos keitimas	386
alyvos lygio tikrinimas	385
tvirtinimo varžtų tikrinimas	386
dalgio pavarų sistemos	385
dalgio pavarų dėžė	385
informacija apie dalgio greitį	165

RODYKLĖ

dalgių galvučių gaubtai	383
montavimas	383
darbo režimai	
lankstumo režimas	149
standus režimas	151

E

„EasyMove™“ transportavimo sistemos	
ratų reguliavimas	124
vilkimo kablo jungties keitimas	
jungtis su kaiščiu.....	496
kaištis su kabliuku	494
ekscentriniai lenktuvai.....	437, 467
centravimas	445
lenktuvų apsauginės atramos	39
atjungimas.....	40
įjungimas.....	39
lenktuvų aukštis.....	167
jutiklio pakeitimas.....	170
jutiklio tikrinimas ir reguliavimas	168
lenktuvų galiniai gaubtai.....	456
lenktuvų greitis.....	160
lenktuvų kumštėlis	
lenktuvų kumštėlio reguliavimas.....	183
nuostatos ir gairės	181
lenktuvų pavaros	
dviguba žvaigždė (papildoma komplektacija)	
montavimas	471
dvigubų lenktuvų pavaros „U“ formos jungtis	472
pavaros žvaigždės	469
pasirenkama specialiomis sąlygomis	161
lenktuvų pavaros varikliai	476
lenktuvų pavarų sistemos	467
gaubtai	49
lenktuvų pirštai.....	447
plastikinių pirštų atjungimas	448
plastikinių pirštų montavimas.....	449
plieninių pirštų atjungimas	447
plieninių pirštų montavimas.....	448
lenktuvų tarpas	
matavimas.....	438
lenktuvų virbų pasvirimas	181
paslinkimo pirmyn-atgal padėtis	172
pastūmimo pirmyn-atgal padėtis	
reguliavimas	173
pasvirę lenktuvai.....	445
tarpas tarp lenktuvų ir pjovimo agregato	
reguliavimas	441
trikčių šalinimas	532
virbų vamzdelių įvorės	450
Ekscentriniai lenktuvai	
paslinkimo pirmyn-atgal padėtis	
cilindrų perstatymas.....	173
jutiklio tikrinimas ir reguliavimas	178

tarpas tarp lenktuvų ir pjovimo agregato.....	437
eksploatacijos pradžios laikotarpiai.....	58
eksploatacijos pradžios patikra	281
elektros lemputės	
pakeitimas	307
elektros sistema	307
jutikliai	
automatinio pjaunamosios aukščio valdymo	
jutikliai	211
lempučių keitimas	307

G

galiniai deflektoriaus strypai.....	512
grandinės	
galinės pavarų dėžės pavaros grandinė	
įtempimo reguliavimas	319
lenktuvų pavaros grandinė	
įtempimo reguliavimas	467
pagrindinės pavarų dėžės pavaros grandinė	
įtempimo reguliavimas	318
sraigės pavaros grandinė	
grandinės įtempimo reguliavimas	334
įtempimo tikrinimas (greitas)	324
įtempimo tikrinimas (nuodugnus)	325
montavimas.....	331
šalinimas	327
tepimas.....	296
greičiai	166
lenktuvų greitis.....	160
šoninio transporterio greitis.....	163
reguliavimas	163
tiekimo transporterio greitis.....	165
važiavimo greitis	162
guoliai	
šoninis transporteris	
pavaros volelio guolio keitimas.....	433
transporterio volelio guolio tikrinimas	425
tiekimo transporteris	
pavaros volelio guolio atjungimas	398
pavaros volelio guolio montavimas	400

H

hidraulika	
alyvos filtro keitimas.....	306
hidraulinė sauga	7
tvirtinimo elementai	
kūginiai srieginiai vamzdžių tvirtinimo	
elementai	548
hidraulinė įranga	304
hidraulinės žarnos ir linijos.....	282
hidraulinis bakas	
alyvos keitimas.....	305

RODYKLĖ

<p>alyvos lygio tikrinimas..... 304</p> <p>alyvos pylimas..... 304</p> <p>hidraulinio bako pailginimo rinkinys 518</p> <p>tvirtinimo elementai</p> <p style="padding-left: 20px;">Prailgintas sandarinimo žiedas – nereguliuojamas 546</p> <p style="padding-left: 20px;">Prailgintas sandarinimo žiedas – reguliuojamas..... 545</p> <p style="padding-left: 20px;">Žiedinis paviršiaus sandariklis..... 547</p> <p>I</p> <p>integracijos rinkiniai</p> <p style="padding-left: 20px;">paviršiaus kopijavimo ratai..... 127</p> <p>įrangos techninė priežiūra</p> <p style="padding-left: 20px;">prieš sezoną..... 281</p> <p style="padding-left: 20px;">sezono pabaigos darbai..... 282</p> <p>išjungimo procedūros..... 59</p> <p>J</p> <p>javų atkeltuvo rinkiniai 507</p> <p style="padding-left: 20px;">saugojimo rinkiniai 507</p> <p>javų deflektoriai 516</p> <p>javų skirtuvo saugojimo laikiklio rinkinys..... 508</p> <p>javų tiekimas</p> <p style="padding-left: 20px;">papildomos komplektacijos..... 507</p> <p>jutikliai</p> <p style="padding-left: 20px;">automatinio pjaunamosios aukščio valdymo jutiklis 211</p> <p style="padding-left: 20px;">lenktuvų aukštis</p> <p style="padding-left: 40px;">tikrinimas ir reguliavimas 168</p> <p style="padding-left: 20px;">lenktuvų pastūmimo pirmyn-atgal padėtis</p> <p style="padding-left: 40px;">tikrinimas ir reguliavimas 178</p> <p>K</p> <p>kasdieninės paleidimo patikros 57</p> <p>kombainai</p> <p style="padding-left: 20px;">kombaino atjungimas nuo pjaunamosios</p> <p style="padding-left: 40px;">Case IH 65</p> <p style="padding-left: 20px;">pjaunamosios pervežimas..... 253</p> <p style="padding-left: 20px;">ant kombaino..... 253</p> <p style="padding-left: 20px;">pjaunamosios vilkimas</p> <p style="padding-left: 40px;">tvirtinimas prie velkančiosios transporto priemonės 254</p> <p style="padding-left: 20px;">vilkimas..... 253</p> <p style="padding-left: 20px;">vilkimo atsargumo priemonės 254</p> <p style="padding-left: 20px;">pjaunamosios tvirtinimas prie kombaino</p> <p style="padding-left: 40px;">Case IH 61</p> <p>komponento identifikavimas</p> <p style="padding-left: 20px;">FD2 serijos „FlexDraper®“ pjaunamoji 34</p> <p style="padding-left: 20px;">paviršiaus kopijavimo modulis – FM200 35</p> <p>konvertavimo schema 550</p>	<p>kumšteliai</p> <p style="padding-left: 20px;">lenktuvų kumštelio nuostatos..... 181</p> <p style="padding-left: 20px;">lenktuvų kumštelio reguliavimas 183</p> <p>L</p> <p>lanksti paviršiaus kopijavimo sistema</p> <p style="padding-left: 20px;">lankstaus pasvirimo ribotuvas</p> <p style="padding-left: 40px;">įgalinti 153</p> <p style="padding-left: 40px;">išjungti..... 152</p> <p>lankstumo režimai</p> <p style="padding-left: 20px;">veikia lankstumo režimu..... 149</p> <p>lenktuvai, Žr. ekscentriniai lenktuvai</p> <p>lenktuvo pastūmimo pirmyn-atgal padėtys, Žr. ekscentriniai lenktuvai</p> <p style="padding-left: 20px;">lenktuvų apsauginės atramos 39</p> <p style="padding-left: 40px;">atjungimas 40</p> <p style="padding-left: 40px;">įjungimas..... 39</p> <p>lenktuvų greičiai..... 160</p> <p>lenktuvų pastūmimo pirmyn-atgal padėtys</p> <p style="padding-left: 20px;">reguliavimas..... 173</p> <p>lenktuvų pavaros</p> <p style="padding-left: 20px;">dvigubų lenktuvų pavaros „U“ formos jungtis..... 472</p> <p>lenktuvų pavaros varikliai..... 476</p> <p>lenktuvų pavarų sistemos</p> <p style="padding-left: 20px;">galinio gaubto atramos</p> <p style="padding-left: 40px;">išorinės pusės galinio galo keitimas..... 461</p> <p style="padding-left: 40px;">kumštelio galo išorinės pusės galo keitimas 457</p> <p style="padding-left: 40px;">kumštelio vidinės pusės galo keitimas..... 459</p> <p style="padding-left: 40px;">pakeitimas..... 465</p> <p style="padding-left: 40px;">vidinės pusės galinio galo keitimas..... 463</p> <p style="padding-left: 20px;">lenktuvų pavaros gaubtas</p> <p style="padding-left: 40px;">išėmimas..... 49</p> <p style="padding-left: 40px;">montavimas..... 51</p> <p style="padding-left: 20px;">lenktuvų pavaros grandinė</p> <p style="padding-left: 40px;">atlaisvinimas 467</p> <p style="padding-left: 40px;">įtempimas 468</p> <p style="padding-left: 20px;">lenktuvų pavaros viengubos žvaigždės atjungimas</p> <p style="padding-left: 40px;">išėmimas..... 470</p> <p style="padding-left: 40px;">montavimas..... 471</p> <p style="padding-left: 20px;">virbų vamzdelių įvorės</p> <p style="padding-left: 40px;">išėmimas..... 450</p> <p style="padding-left: 40px;">montavimas..... 453</p> <p>Lenktuvų pavarų sistemos</p> <p style="padding-left: 20px;">lenktuvų formos reguliavimas..... 445</p> <p style="padding-left: 20px;">lenktuvų pavaros „U“ jungties montavimas – dvigubų, trigubų lenktuvų pavara..... 474</p> <p style="padding-left: 20px;">lenktuvų pavaros „U“ jungties nuėmimas – dvigubų, trigubų lenktuvų pavara..... 472</p> <p style="padding-left: 20px;">lenktuvų pavaros variklio montavimas 477</p> <p style="padding-left: 20px;">lenktuvų pavaros variklio nuėmimas 476</p> <p style="padding-left: 20px;">Pavaros grandinės (uždaros) keitimas – dvigubi lenktuvai..... 479</p> <p>lenktuvų pirštai 447</p> <p>lenktuvų tarpas</p>
---	--

RODYKLĖ

matavimas	438
M	
metrinės sistemos varžtai	
sukimo momentų specifikacijos	541
modelio numeriai	
įrašai	x
N	
nuostatos	
rekomenduojami pjaunamosios nustatymai	69
rekomenduojamos lenktuvų nuostatos	84
nustatymai	
rapsų pjaunamosios optimizavimas	84
P	
padangų pripūtimas / slėgis	493
paleidimas	
kasdienės patikros	57
papildomos komplektacijos	507
„ContourMax™“	482
galinė eiga	487
lygiavimo ratų aukštis	127, 483
ratų reguliavimas kojiniu jungikliu	125
tepimas	485
dalgių galvučių gaubtai	383
montavimas	383
javų tiekimas	507
galinio deflektoriaus strypai (galinis pristatymas)	512
tiekimo sraigės vija	517
varpapjovių juostų rinkinys	519
viršutinė kryžminė sraigė	509
lenktuvų pavaros žvaigždės	161
paviršiaus kopijavimo moduliai	516
hidraulinio bako prailginimo rinkinys	518
javų deflektorių rinkiniai	516
prailginto centrinio įdėklo rinkinys	516
sandūros užpildymo įdėklo rinkinys	518
šoninio pakreipimo kištuko rinkinys	519
pervežimo sistemos	491
pjaunamosios	520
lenktuvas	
plastikinių pirštų rinkiniai	523
plieninių pirštų rinkiniai	523
priedo saulėgrąžoms rinkinys	511
stabilizavimo ratai	524
pjovimo agregatai	515
akmenų blokavimo rinkinys	515
vertikalių dalgių rinkinys	513
ryžių skirtuvo strypai	208
pasėlių skirtuvai	187
slankūs pasėlių skirtuvai	
išėmimas	191
montavimas	192
nustatymų reguliavimas	87
reguliavimas	195
standartiniai pasėlių skirtuvai	
išėmimas	188
montavimas	189
pasėlių skirtuvo strypai	206
montavimas	207
šalinimas	207
pasmirę lenktuvai	445
pavaros	
pjaunamosios pavara	308
pavaros voleliai	
tiekimo transporteris	395
montavimas	397
šalinimas	395
pavaros volelio guoliai	
išėmimas	398
montavimas	400
šoninio transporterio pavaros volelis	
pakeitimas	433
pavarų dėžės	
galinė pavarų dėžė	
grandinės įtempimo reguliavimas	319
tepimo užbaigimo pavarų dėžė	300
alyvos keitimas	302
alyvos lygio tikrinimas	300
alyvos pylimas	301
pagrindinė pavarų dėžė	
grandinės įtempimo reguliavimas	318
pagrindinės pavarų dėžės tepimas	298
alyvos keitimas	299
alyvos lygio tikrinimas	298
alyvos pylimas	299
paviršiaus kopijavimas	
pjaunamosios paviršiaus kopijavimo modulis	
paviršiaus kopijavimo spyruoklių konfigūracijos	
keitimas	140
tikrinimas ir reguliavimas	134
pjaunamosios paviršiaus kopijavimo užraktai	148
sparno paviršiaus kopijavimo užraktai	
atrankinta	149
užrakinta	151
paviršiaus kopijavimo moduliai	
sraigės	321
papildomos komplektacijos tiekimo sraigės	
vija	517
sraigės ir dugninės tarpas	321
sraigės pirštai	337
montavimas	116, 339
piršto taktavimo tikrinimas	341
pirštų taktavimo reguliavimas	342

RODYKLĖ

šalinimas.....	113, 337
sraigės pavara	
sraigės pavaros grandinės įtempimo	
reguliavimas.....	334
tiesimo platforma.....	388
trauklės laikiklio kablių tikrinimas.....	412
tiesimo transporterio atjungimas.....	252
tiesimo transporteris	
atraminio volelio guoliai	
pakeitimas.....	406
atraminis volelis.....	401
išėmimas.....	401
montavimas.....	403
pavaros volelio guolis.....	398
montavimas.....	400
pavaros volelis.....	395
montavimas.....	397
šalinimas.....	395
tiesimo transporterio keitimas.....	388
transporterio įtempiklis	
tikrinimas, reguliavimas.....	393
varpajovių juostos.....	121, 415
montavimas.....	415
šalinimas.....	415
vija.....	106, 337
paviršiaus kopijavimo modulio sąranka.....	90
paviršiaus kopijavimo modulių rinkiniai.....	516
pervežimo sistemos.....	491
padangų pripūtymas / slėgis.....	493
perjungimas iš pervežimo į lauko padėtį.....	255
ratų perjungimas	
galiniai (dešinioji pusė) ratai į važiavimo lauku	
padėtį.....	263
priekiniai (kairioji pusė) ratai į važiavimo lauku	
padėtį.....	261
standžios vilkties atjungimas.....	256
standžios vilkties išėmimas iš saugojimo	
padėties.....	270
standžios vilkties laikymas.....	259
perjungimas iš važiavimo lauku į transportavimo	
padėtį.....	265
ratų perjungimas	
galiniai (dešinieji) ratai į transportavimo	
padėtį.....	268
galiniai (kairieji) ratai į transportavimo	
padėtį.....	266
pjaunamosios pervežimas.....	253
ant kombaino.....	253
pirštai	
sraigės pirštai.....	337
montavimas.....	116, 339
piršto taktavimo tikrinimas.....	341
pirštų taktavimo reguliavimas.....	342
šalinimas.....	113, 337
pjaunamosios.....	38
lygiavimas.....	248
papildomos komplektacijos.....	520
paviršiaus kopijavimas.....	133–134, 140
paviršiaus kopijavimo spyruoklių konfigūracijos	
keitimas.....	140
paviršiaus kopijavimo užraktai.....	148
pervežimo atsargumo priemonės.....	254
pjaunamosios kampas	
reguliavimas iš kombaino.....	159–160
pjaunamosios pervežimas	
ant kombaino.....	253
tvirtinimas prie velkančiosios transporto	
priemonės.....	254
vilkinimas.....	253
pjaunamosios saugojimas.....	275
pjaunamosios valdymas.....	37
priedai.....	69
sąranka.....	69
tikrinimas ir reguliavimas.....	134
veikimo kintamieji.....	122
pjaunamosios galiniai gaubtai.....	42
atidarymas.....	42
montavimas.....	49
reguliavimas, tikrinimas.....	44
šalinimas.....	48
uždarymas.....	43
pjaunamosios kampas.....	158
pjaunamosios pavaros.....	308
pavarų dėžės	
galinės pavarų dėžės pavaros grandinė.....	319
pagrindinės pavarų dėžės pavaros grandinė.....	318
transmisijos apsaugos	
montavimas.....	316
šalinimas.....	314
pjaunamosios paviršiaus kopijavimo modulis.....	133
pjaunamosios transporteriai, Žr. transporteriai	
pjaunamosios vilkinimas.....	253
kairiojo išorinio rato perjungimas iš pervežimo į darbinę	
padėtį.....	255
perjungimas iš pervežimo į lauko padėtį.....	255
ratų perjungimas	
galiniai (dešinioji pusė) ratai į važiavimo lauku	
padėtį.....	263
priekiniai (kairioji pusė) ratai į važiavimo lauku	
padėtį.....	261
standžios vilkties atjungimas.....	256
standžios vilkties išėmimas iš saugojimo	
padėties.....	270
standžios vilkties laikymas.....	259
perjungimas iš važiavimo lauku į transportavimo	
padėtį.....	265
ratų perjungimas	
galiniai (dešinieji) ratai į transportavimo	
padėtį.....	268

RODYKLĖ

galiniai (kairieji) ratai į transportavimo padėtį.....	266
tvirtinimas prie velkančiosios transporto priemonės.....	254
pjovimas	
pažeme	130
virš žemės.....	122
stabilizavimo ratų reguliavimas	123
Transportavimo ratų reguliavimas.....	124
pjovimo agregatai	
atjungimas	251
papildomos komplektacijos.....	515
pjovimo agregatų sistemos	
dalgio atjungimas	346
dalgio galvutės guoliai	
išėmimas.....	348
montavimas.....	348
dalgio montavimas	349
keturių taškų dalgio apsaugos laikiklių reguliavimas	365
pakeitimas	
centriniai dalgio apsaugai dvigubo dalgio pjaunamosiose	379
centrinių smailių dalgio apsaugų keitimas – dvigubo dalgio pjaunamosios	366
smailūs dalgų apsaugai.....	361
trumpi / galiniai dalgio apsaugai.....	375
pažeistos / sulūžusios dalgio dalies keitimas.....	345
reguliavimas	
dalgio apsaugai ir apsauginė juosta	359
smailaus dalgio apsaugo laikikliai	365
smailūs centriniai laikikliai	369
trumpi dalgio apsaugų centriniai laikikliai	382
trumpi dalgio apsaugų laikikliai	378
smailaus dalgio apsaugo konfigūracija	
viengubo dalgio pjaunamosios	353
smailios dalgų apsaugos ir laikikliai	351
smailūs dalgų apsaugai	
centrinių laikiklių tikrinimas	368
laikiklių tikrinimas	364
trumpi dalgų apsaugai	
centrinių laikiklių tikrinimas	381
laikiklių tikrinimas	377
trumpo dalgio apsaugo konfigūracija	
viengubo dalgio pjaunamosios	372
trumpos dalgų apsaugos ir laikikliai	371
prailginto centrinio įdėklo rinkinys.....	516
priedas saulėgražoms.....	511
priežiūros intervalai	
tepimas	284
produkto peržiūra.....	27

R

ratai ir padangos

padangų pripūtimas / slėgis	493
stabilizavimo ratai	524
varžtų sukimo momento tikrinimas	491
ratas	
varžtų sukimo momento tikrinimas	482
rekomenduojami eksploataciniai skysčiai ir tepalai	559
ryžių skirtuvo strypai	208
ryžių skirtuvo strypų rinkinys	510

S

sandūros užpildymo įdėklo rinkinys.....	518
sauga	1
bendroji sauga.....	3
eksploatavimo sauga	38
hidraulinė sauga	7
kasdieninės paleidimo patikros.....	57
lenktuvų apsauginės atramos	39
pjaunamosios apsauginės atramos	38
saugos įspėjimo simboliai	1
saugos ženklų lipdukai	11
lipdukų supratimas.....	18
lipdukų uždėjimas	11
saugos lipdukų vietos	12
signaliniai žodžiai	2
techninės priežiūros sauga.....	5
savininko / operatoriaus atsakomybė.....	37
serijos numeriai	
įrašai.....	x
vietos.....	x
skirtuvo strypai	206
montavimas	207
šalinimas	207
slankūs pasėlių skirtuvai	508
išėmimas	191
montavimas	192
reguliavimas.....	195
smailios dalgų apsaugos ir laikiklis	
dvigubas dalgis	
FD235 smailios apsaugos konfigūracija	354
FD240 smailios dalgio apsaugos konfigūracija	355
FD241 smailios dalgio apsaugos konfigūracija	356
FD250 smailios dalgio apsaugos konfigūracija	358
šoninio pakreipimo kištuko rinkinys	519
šoninių transporterių sistemos	
pavaros volelio guolio keitimas	433
transporterio volelio guolio tikrinimas.....	425
šoninių transporterių sistemos	
atraminio volelio guolio keitimas	427
šoninio transporterio atraminio volelio	
atjungimas	425
šoninio transporterio atraminio volelio	
montavimas	429
šoninio transporterio įtempimo reguliavimas	422

RODYKLĖ

alyvos lygio tikrinimas.....	298
pavarų dėžės tepimas.....	298
sraigės pavaros grandinės.....	296
tepmo procedūra.....	294
tiekimo platforma	
trauklės laikiklio kablių tikrinimas.....	412
tiekimo platformos dugnas	
kėlimas.....	411
nuleidimas.....	410
tiekimo sraigės vija.....	517
tiekimo sraigių konfigūracijos.....	90
plati konfigūracija.....	101
siaura konfigūracija.....	96
vidutinė konfigūracija.....	99
ypač plati konfigūracija.....	104
ypač siaura konfigūracija.....	92
tiekimo transporteriai	
atraminio volelio guoliai	
pakeitimas.....	406
atraminis volelis.....	401
išėmimas.....	401
montavimas.....	403
greičio reguliavimas.....	165
pavaros voleliai	
montavimas.....	397
šalinimas.....	395
pavaros volelio guolis	
montavimas.....	400
šalinimas.....	398
pavaros volelis.....	395
tiekimo transporterio keitimas.....	388
transporterio įtempiklis	
tikrinimas, reguliavimas.....	393
tikrinimai	
eksploatacijos pradžios patikra.....	281
transmisijos	
išėmimas.....	308
montavimas.....	310
transmisijos apsaugos	
apsaugos įrengimas.....	316
apsaugų nuėmimas.....	314
transportavimo sistemos	
kairiojo išorinio rato perjungimas iš pervežimo į darbinę padėtį.....	255
mazgų varžtų sukimo momento tikrinimas.....	491
ratų varžtų sukimo momento tikrinimas.....	491
transporteriai	
paviršiaus kopijavimo moduliai	
tiekimo transporterio keitimas.....	388
paviršiaus kopijavimo modulis	
transporterio įtempimo reguliavimas.....	393
transporterio įtempimo tikrinimas.....	393
šoninio transporterio greitis.....	163
greičio reguliavimas.....	163
šoninio transporterio vyniojimo reguliavimas.....	424

Transporteriai	
paviršiaus kopijavimo moduliai	
tiekimo platforma.....	388
trikčių šalinimas.....	535
transporterio volelio guoliai	
tikrinimas.....	425
trikčių nustatymas ir šalinimas.....	527
daržo pupų pjovimas.....	537
lenktuvų tiekimas.....	532
pjaunamoji ir transporteriai.....	535
pjovimo veiksmai ir dalgio komponentai.....	529
pro pjovimo agregatą byrantys javai.....	527
trumpos dalgių apsaugos ir laikiklis	
dvigubas dalgis	
trumpos dalgių apsaugos konfigūracija – 12,5 m (41 ft).....	374
trumpos dalgių apsaugos konfigūracija – visos, išskyrus 12,5 m (41 ft).....	373

U

„U“ formos jungtys	
dvigubų lenktuvų pavaros „U“ formos jungtis.....	472

V

varikliai	
lenktuvų pavaros variklis.....	476
varpapijovių juostos.....	121, 519
išėmimas.....	415
montavimas.....	415
važiavimo greitis.....	162
vertikalių dalgių rinkiniai.....	513
vija.....	106, 337
montavimas.....	108, 111
šalinimas.....	106
viršutinės kryžminės sraigės.....	184
reguliavimo padėtis.....	184
rinkiniai.....	509

Z

žvaigždės.....	469
lenktuvų pavara	
dvigubos žvaigždės montavimas (papildoma komplektacija).....	471
lenktuvų pavaros grandinės įtempimo reguliavimas.....	467
pasirenkama lenktuvų pavaros žvaigždė.....	161

Rekomenduojami eksploataciniai skysčiai ir tepalai

Prižiūrėkite, kad mašina veiktų didžiausiu efektyvumu ir naudokite tik švarius eksploatacinius ir tepalus.

- Naudokite permatomus indus visiems eksploataciniams skysčiams ir tepalams.
- Laikykite eksploatacinius skysčius ir tepalus nuo dulkių, drėgmės ir kitų teršalų apsaugotoje vietoje.

Tepalas	Specifikacija	Apibūdinimas	Naudojimas	Talpa
Tepalas	SAE universalus	Tinkamas esant aukštai temperatūrai ir ypač aukštam slėgiui (EP) ličio pagrindo tepalas su maks. 1 % molibdeno disulfido (NLGI, 2 rūšis).	Pagal poreikį, nebent yra nurodyta kitaip	–
		Tinkamas esant aukštai temperatūrai ir ypač aukštam slėgiui (EP) ličio pagrindo tepalas su maks. 10 % molibdeno disulfido (NLGI, 2 rūšis).	transmisijos slankiosios jungtys	–
Pavarų dėžės tepalas	SAE 85W-140	API priežiūros klasė GL-5	Dalgio pavarų dėžė	1,5 litro (1,3 kvartos)
			Pagrindinė pavarų dėžė	2,75 litro (2,9 kvartos)
			Galinė pavarų dėžė	2,25 litro (2,4 kvartos)
Hidraulinė alyva	Vienos klasės transhidraulinė alyva. Klampa 60,1 cSt esant 40 °C (104 °F) Klampa 9,5 cSt esant 100 °C (212 °F) Rekomenduojami prekės ženklai: <ul style="list-style-type: none"> • „Petro-Canada Duratran“ • „John Deere Hy-Gard J20C“ • „CNH Hy-Tran Ultratractor“ • „CNH Hy-Tran Multitractor“ • „AGCO Power Fluid 821 XL“ 	Tepalas transmisijai / hidraulinė alyva	Pjaunamosios pavarų sistemos bakas	95 litrai (25,1 JAV galonų)
Grandinės alyva	Grandinės alyva, kurios klampa 100–150 cSt esant 40 °C (104 °F), arba mineralinė alyva SAE 20W-50 be ploviklių ar tirpiklių	Grandinės alyva sukurta taip, kad užtikrintų gerą apsaugą nuo dilimo ir atsparumą putojimui. Ji apsaugo grandinę ir varomąsias žvaigždes nuo nusidėvėjimo.	Lenktuvų pavaros grandinė	–



BY MacDon

KLIENTAI
MacDon.com

ATSTOVAI
Portal.MacDon.com

Gaminių prekių ženklai yra atitinkamiems
gamintojams ir (ar) atstovams priklausantieji ženklai.

Atspausdinta Kanadoje